

# ViewSonic®



---

**VA2403/VA2403-h  
VA2403-mh/VA2403-mhv**

الشاشة  
دليل المستخدم

رقم الموديل: VS17471  
VA2403/VA2403-H/VA2403-MH/VA2403-MHV :P/N

# شكرًا لك على اختيار ViewSonic

على مدار 30 عامًا من احتلال الريادة عالميًا في مجال توفير الحلول المرئية، تلتزم View-Sonic بتجاوز التوقعات العالمية في التطور التكنولوجي والابتكار والبساطة. فنحن في View-Sonic نؤمن بأن ثمة قوة كامنة في منتجاتنا من شأنها إحداث تأثير إيجابي حول العالم، ونحن على ثقة من أن منتج ViewSonic الذي اخترته سيلبي متطلباتك على النحو الأمثل.

نتقدم إليك مرة أخرى بخالص الشكر على اختيار ViewSonic!



# المحتويات

- ١ - بدء التشغيل ..... ١
- ٢ - بدء التشغيل ..... ٤
  - ١-٢. محتويات العبوة..... ٥
  - ٢-٢. العبوة الخارجية للشاشة..... ٦
  - ٣-٢. تثبيت المكونات..... ٧
  - ٤-٢. التثبيت السريع..... ١٠
  - ٥-٢. التشغيل..... ١٢
  - ٦-٢. تثبيت برنامج التشغيل (إعداد Windows 10)..... ١٢
- ٣ - ضبط صورة الشاشة ..... ١٤
  - ١-٣. إعداد Timing Mode (وضع التوقيت)..... ١٤
  - ٢-٣. ضبط صورة الشاشة..... ١٥
- ٤ - مقدمة عن قائمة المعلومات المعروضة على الشاشة (OSD) ..... ١٧
  - ١-٤. شجرة قائمة المعلومات المعروضة على الشاشة..... ١٧
  - ٢-٤. تفسير قائمة المعلومات المعروض على الشاشة..... ٢٠
- ٥ - المواصفات ..... ٢٥
- ٦ - استكشاف الأخطاء وإصلاحها ..... ٢٧
- ٧ - التنظيف والصيانة ..... ٢٨

- ٨- معلومات توافق المنتج ..... ٣٠
- ٨-١. بيان التوافق مع لجنة الاتصالات الفيدرالية (FCC) ..... ٣٠
- ٨-٢. بيان التوافق مع الصناعة الكندية ..... ٣١
- ٨-٣. توافق المجموعة الأوروبية مع البلدان الأوروبية ..... ٣١
- ٨-٤. بيان التوافق مع توجيه RoHS<sup>٢</sup> ..... ٣٢
- ٨-٥. التخلص من المنتج في نهاية دورة حياته ..... ٣٤
- ٩- معلومات إضافية حول حقوق النشر والإصدار ..... ٣٥
- ١٠- معلومات الخدمة ..... ٣٦
- معلومات للاحتفاظ بها في سجلاتك ..... ٣٦
- دعم العملاء ..... ٣٧
- ضمان محدود ..... ٤٠

# ١- بدء التشغيل

1. اقرأ هذه التعليمات جيدًا قبل استخدام الجهاز.
2. احتفظ بهذه التعليمات في مكان آمن.
3. انتبه إلى كل التحذيرات واتبع كل التعليمات.
4. اجلس على بُعد 18 بوصة/45 سم على الأقل من الشاشة.
5. احرص دائمًا على التعامل مع الشاشة بعناية عند تحريكها.
6. لا تنزع الغطاء الخلفي أبدًا. تحتوي هذه الشاشة على أجزاء عالية الفولتية. قد تتعرض لأضرار شديدة إذا لمستها.
7. لا تستخدم هذا الجهاز بالقرب من المياه. تحذير: لتقليل خطر حدوث حريق أو التعرض لصدمة كهربائية، لا تعرض هذا الجهاز للمطر أو الرطوبة.
8. تجنب تعريض الشاشة لأشعة الشمس المباشرة أو أي مصدر حرارة آخر. وجّه الشاشة بعيدًا عن أشعة الشمس المباشرة لتقليل الوهج.
9. نظّف باستخدام قطعة قماش ناعمة وجافة. إذا كانت هناك حاجة إلى مزيد من التنظيف، فراجع قسم "تنظيف الشاشة" في هذا الدليل لمزيد من التعليمات.
10. تجنب لمس الشاشة. فمن الصعب إزالة زيوت البشرة.
11. لا تحك لوحة الشاشة ولا تضغط عليها، فقد يؤدي ذلك إلى إلحاق ضرر دائم بالشاشة.
12. لا تسد أيًا من فتحات التهوية الموجودة بالجهاز، وقم بتركيبه وفقًا لتعليمات الجهة المصنعة.
13. لا تقم بتركيب الجهاز بالقرب من أي مصدر حراري كأجهزة الإشعاع الحراري، والدفائيات، والمواقد، أو أي جهاز آخر ينتج عنه حرارة (بما في ذلك المضخات).
14. ضع الشاشة في مكان جيد التهوية. لا تضع على الشاشة أي شيء من شأنه منع تبديد الحرارة.
15. لا تضع أشياء ثقيلة على الشاشة أو كبل الفيديو أو سلك الطاقة.
16. في حالة انبعاث دخان أو ضوضاء غير عادية أو رائحة غريبة، أوقف تشغيل الشاشة فورًا واتصل بالموزع أو ViewSonic. من الخطورة الاستمرار في استخدام الشاشة.
17. لا تهمل تعليمات الأمان الخاصة بمقيس التيار الكهربائي ذي القطبية أو ذي المآخذ الأرضية، حيث يحتوي مقبس التيار الكهربائي القطبي على شفرتين إحداهما أعرض من الأخرى. أما المقبس الأرضي، فيحتوي على سنين وسن ثالث لمآخذ الأرضي. والغرض من الحافة العريضة أو السن الثالث هو المحافظة على سلامتك. فإذا لم يتلاءم مقبس الجهاز مع مآخذ التيار الكهربائي الموجود لديك، فاستشر أحد فنيي الكهرباء لاستبدال مآخذ التيار الكهربائي.

18. ضع سلك الكهرباء في مكان بعيد عن وطأة أقدام المارة أو الضغط عليه ولاسيما الأجزاء القريبة من المقبس. تأكد من وجود مأخذ التيار الكهربائي على مقربة من الجهاز حتى يسهل الوصول إليه.
19. لا تستخدم سوى المرفقات والملحقات الموصى بها من قبل الجهة المصنعة.
20. استخدم الجهاز مع العربة المتحركة، الحامل، الحامل الثلاثي، حامل التثبيت بالحائط، أو المنضدة المحددة من قبل الجهة المصنعة، أو التي تباع مع الجهاز. وتوخ الحيطه والحذر عند تحريك عربة الجهاز المتحركة تلاشيًا للتعرض لأي ضرر قد ينتج عن سقوط المنتج.
21. افصل الجهاز إذا كان لن يتم تشغيله لفترات طويلة من الوقت.
22. ارجع إلى فني متخصص في كافة أعمال الخدمة والصيانة، مع مراعاة ضرورة إرسال المنتج لمركز الصيانة في حالة حدوث أي تلف، كتلف سلك أو قابس التيار الكهربائي، انسكاب مادة سائلة على المنتج، دخول أي جسم غريب بالجهاز، تعرض الجهاز لمياه الأمطار والرطوبة، أو عمل الجهاز بشكل غير طبيعي أو سقوطه.



## ٢- بدء التشغيل

يرجى الاحتفاظ بعبوة التغليف الأصلية واستمارة التسجيل والإيصال، وذلك في حال ظهور مشاكل تستلزم إعادة المنتج الذي اشتريته لأي سبب من الأسباب. حيث يسهل الاحتفاظ بهذه العناصر عملية التحقق من المنتج أو إصلاحه أو إعادته.

فإن كان لديك أية مشكلات مع المنتج أو موضوعات لم يتم تناولها في دليل المستخدم، يرجى الاتصال بخدمة العملاء للحصول على المساعدة.

هام! يرجى الاحتفاظ بالعبوة الأصلية وجميع مواد التعبئة لاستخدامها عند الحاجة إلى شحن الشاشة إلى مكان آخر مستقبلاً.

**ملاحظة:** تشير كلمة "Windows" في دليل المستخدم إلى نظام التشغيل Microsoft Windows.

## ٢-١ . محتويات العبوة

تشمل محتويات عبوة الشاشة:

- الشاشة
- سلك التيار الكهربائي
- كبل فيديو
- كابل الصوت (VA2403-mh/VA2403-mhv)
- دليل الاستخدام السريع

### ملاحظة:

١ قد تختلف كابلات الفيديو الموجودة في عبوة المنتج حسب البلد التي اشترت المنتج بها، لذا يرجى الاتصال بالموزع المحلي للحصول على مزيد من المعلومات.



## ٢-٢. العبوة الخارجية للشاشة

أ- الجزء الأمامي

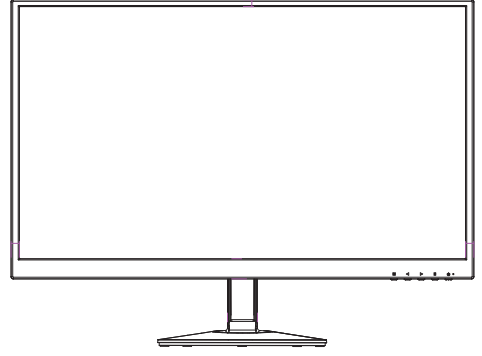

ب- الجانب الأيسر والأيمن

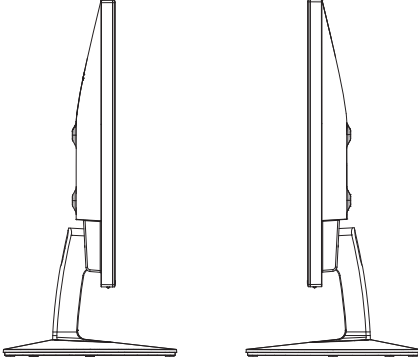

ج- الجزء الخلفي

١- لوحة التحكم (موضحة في ٣-١)

٢- منفذ الدخل والخرج، وينبغي أن تتضمن هذه المنطقة كل خيارات توصيل الدخل والخرج، فضلاً عن موصل دخل الطاقة (موضح في ٢-٤).

٣- منفذ تأمين Kensington (موضح في ٢-٣ القسم "ز")

٤- هذه منطقة التثبيت في الجدار VESA في الجزء الخلفي من الشاشة\*. يرجى الاطلاع على قسم ٣-٢ "و" لمزيد من التعليمات حول خطوات التثبيت في الجدار بما يتوافق مع VESA.

٥- المتحدث

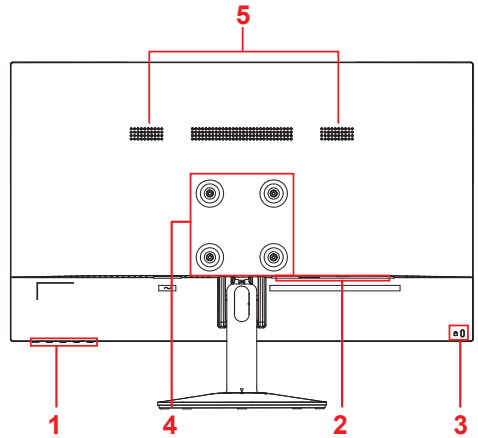

## ٣-٢. تثبيت المكونات

أ- تركيب القاعدة

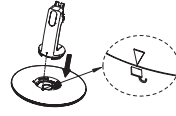

١

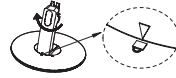

٢

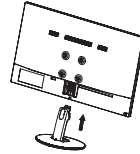

٣

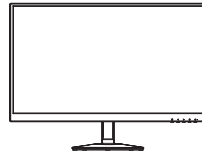

٤

ب- فك القاعدة

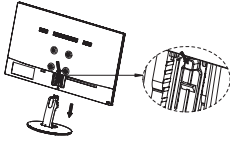

١

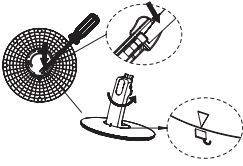

٢



٣

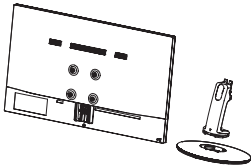

٤

## ج- ضبط الزوايا

- بعد ضبط ارتفاع الشاشة يجب الوقوف أمامها بحيث تكون أمامك بالضبط.
- يمكن ضبط زاوية الشاشة بتحريك اللوحة أو نقلها للأمام أو للخلف.

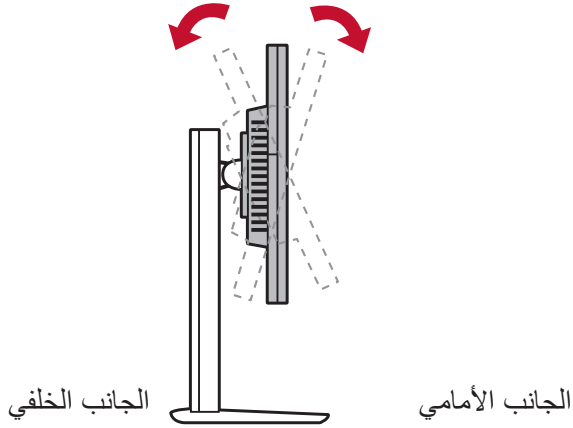

\*هذه الصورة للأغراض المرجعية فقط

## د- تركيب حامل التثبيت بالحائط (اختياري)

ملاحظة: لا يستخدم إلا مع حامل معتمد لدى هيئة UL للتثبيت على الحائط.

للحصول على طقم التثبيت على الحائط أو قاعدة ضبط الارتفاع، اتصل بشركة ViewSonic® أو الوكيل المحلي. ارجع إلى التعليمات المرفقة بمجموعة حامل القاعدة. لتحويل الشاشة من شاشة موضوعة على مكتب إلى شاشة مثبتة بحائط، أجر ما يلي:

- ١- ائثر على مجموعة أدوات التثبيت بالحائط المتوافقة مع معايير VESA والتي تلبى المتطلبات الواردة في القسم «المواصفات».
- ٢- افصل التيار الكهربائي.
- ٣- ضع الشاشة على منشفة أو بطانية بحيث يكون وجهها لأسفل.
- ٤- فُك القاعدة (قد يتطلب هذا الإجراء فك مسامير براغي).
- ٥- ثبّت كتيفة التثبيت من مجموعة أدوات التثبيت على جدار باستخدام مسامير براغي بطول مناسب.
- ٦- ثبّت الشاشة بالحائط باتباع التعليمات الواردة بمجموعة التثبيت بالحائط.

## ٥- استخدام قفل Kensington

يوجد موصل تأمين Kensington في الجانب الخلفي من الشاشة. لمزيد من المعلومات حول طرق التركيب والاستخدام، يرجى زيارة موقع Kensington على الويب: <http://www.kensington.com>.

فيما يلي مثال حول إعداد قفل Kensington على المنضدة للرجوع إليه فقط.

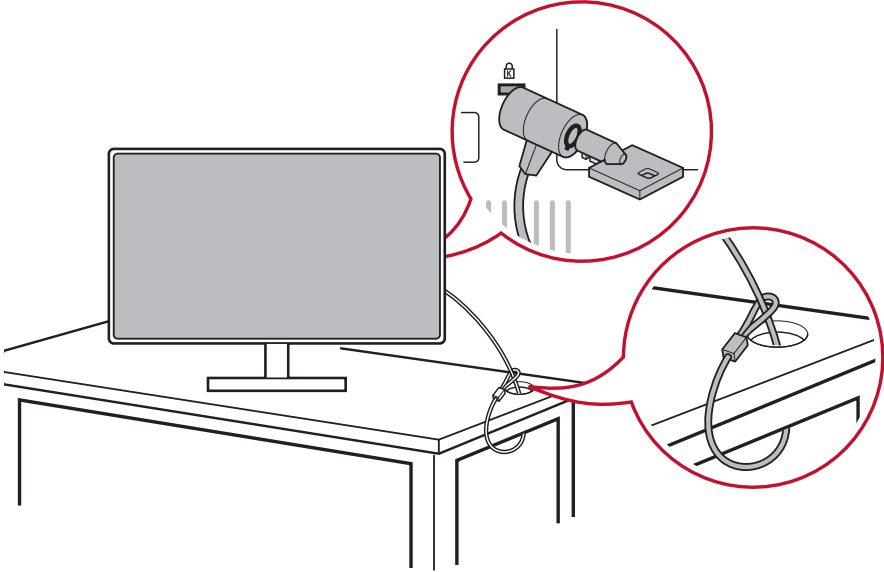

\* هذه الصورة للأغراض المرجعية فقط

## ٤-٢ . التثبيت السريع

### توصيل كبل الفيديو

- ١- تأكد من أن كل من شاشة LCD والكمبيوتر في وضع إيقاف.
- ٢- أزل أغطية اللوحة الخلفية إن لزم الأمر.
- ٣- وصل كبل الفيديو من شاشة LCD إلى جهاز الكمبيوتر.

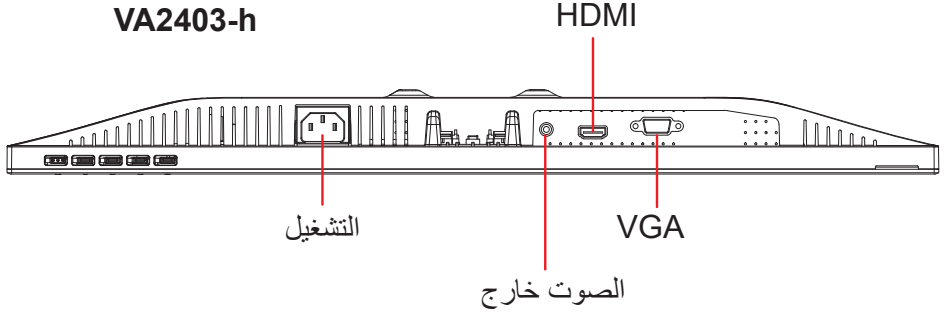
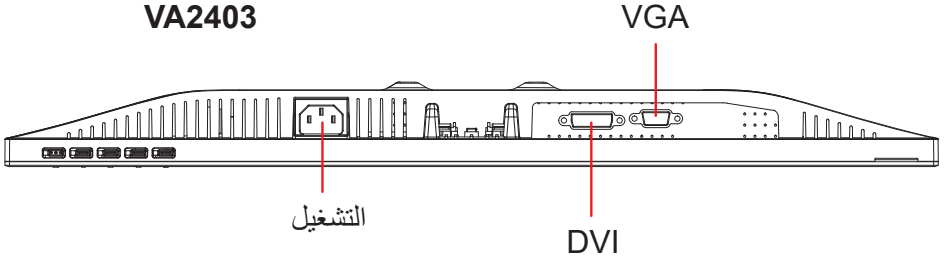

## VA2403-mh

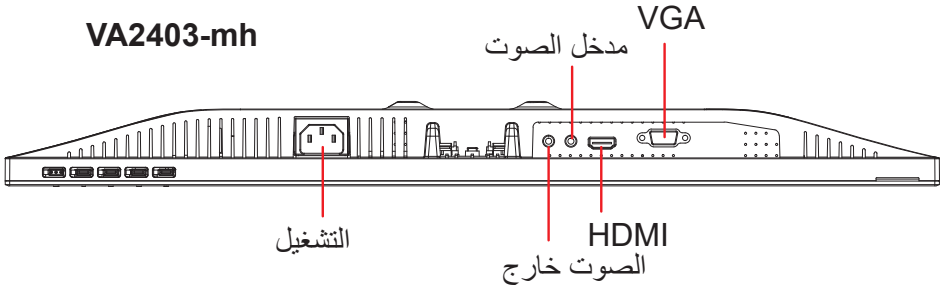

## VA2403-mhv

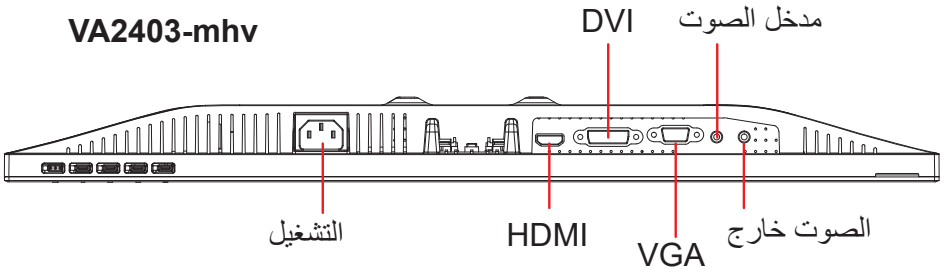

٣.أ. يرجى عدم توصيل خرج DP في الشاشة بموصل DisplayPort أو DP الصغير في الكمبيوتر. يُستخدم خرج DP لتوصيل السلسلة التعاقبية (موضح في القسم "D").

### VA2403/VA2403-h

		HDMI		
VA2403	✓		✓	
VA2403-h	✓	✓		✓

### VA2403-mh/VA2403-mhv

		HDMI			
VA2403-mh	✓	✓		✓	✓
VA2403-mhv	✓	✓	✓	✓	✓



### 3.B. كبل الصوت والصورة

لنظام تشغيل MAC بخرج Thunderbolt، يرجى توصيل طرف DP الصغير لطبل DP صغير إلى كبل "DisplayPort" بخرج Thunderbolt في جهاز MAC. ثم وصل الطرف الآخر للكبل بموصل DisplayPort في الجزء الخلفي من الشاشة.

### 3.C. كبل الطاقة (ومهايئ AC / DC إذا لزم الأمر)

وصل الموصل الأنثوي لكبل طاقة التيار المتردد بمنفذ دخل الطاقة في الشاشة، ثم وصل قابس التيار المتردد لكبل طاقة التيار المتردد بمأخذ التيار المتردد فيها.

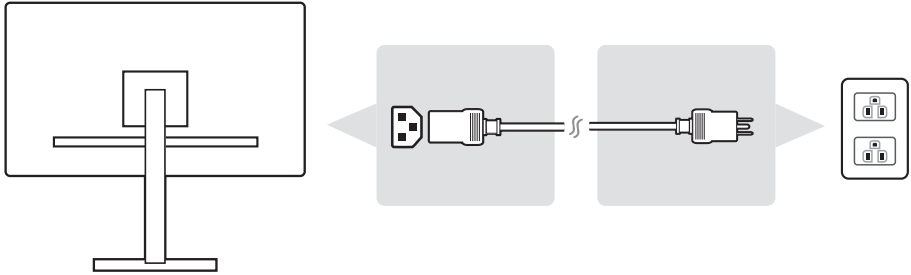

\* هذه الصورة للأغراض المرجعية فقط

## ٥-٢. التشغيل

### تشغيل شاشة LCD وجهاز الكمبيوتر

قم بتشغيل شاشة LCD ثم جهاز الكمبيوتر. يُعد الالتزام بهذا الترتيب المذكور (تشغيل شاشة LCD قبل الكمبيوتر) أمرًا مهمًا.

## ٦-٢. تثبيت برنامج التشغيل (إعداد Windows 10)

لتثبيت برنامج التشغيل يجب توصيل الشاشة أولاً بجهاز الكمبيوتر، ثم تمهيد الكمبيوتر (مع تشغيل الشاشة أولاً)، وعند انتهاء الكمبيوتر من التمهيد سيكتشف الكمبيوتر الشاشة تلقائيًا.

لضمان نجاح الكشف التلقائي انتقل إلى Advanced Display Settings (إعدادات الشاشة المتقدمة) أسفل نافذة Display Settings (إعدادات الشاشة) للنظام (دقة الشاشة). هنا يمكن التحقق من أن جهاز الكمبيوتر قد تعرف على شاشة ViewSonic في قسم Color Management (إدارة الألوان) من الإعدادات المتقدمة.

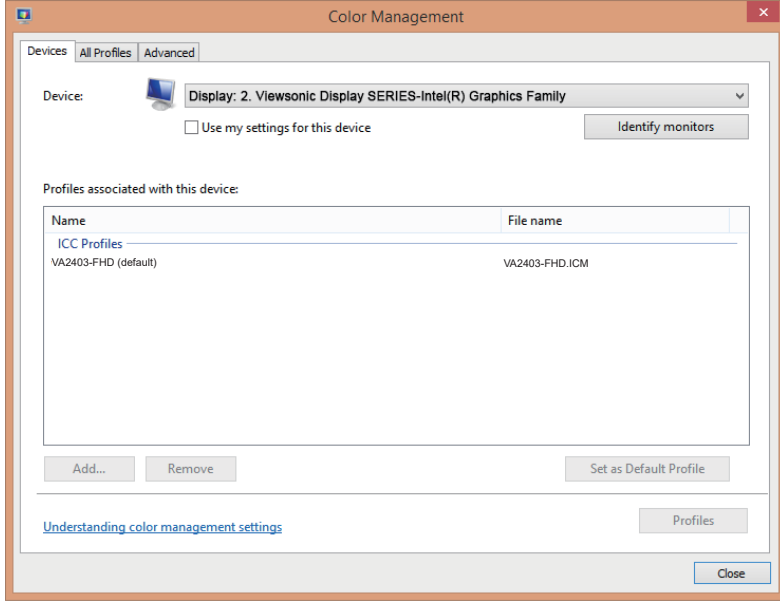

إذا لم يتمكن جهاز الكمبيوتر من اكتشاف الشاشة تلقائيًا ولكنه لا يزال يعمل، يمكن إعادة تشغيله وإجراء الخطوات المذكورة أعلاه مرة أخرى. ولا يلزم أن يتكشف الكمبيوتر الشاشة في الاستخدام العادي، ولكن يوصى بذلك. إذا واجهت مشاكل أخرى أو كان لديك أسئلة حول هذا الموضوع، يرجى الاتصال بدعم العملاء.

## ٣- ضبط صورة الشاشة

### ٣-١. إعدادات Timing Mode (وضع التوقيت)

- اضبط دقة الشاشة على القيمة الموصى بها (راجع قسم "المواصفات") للحصول على أفضل تجربة ممكنة، مع ألوان ونصوص في منتهى الوضوح. هذه هي الطريقة:
- ١- اذهب إلى نافذة إعدادات دقة الشاشة (تختلف طرق الوصول إلى الشاشة حسب النظام المستخدم).
  - ٢- ثم اضبط إعداد دقة الشاشة لملاءمة الدقة الأصلية. يوفر هذا أفضل تجربة استخدام.
- إن واجهت صعوبة في تحديد الدقة أو لم تعتبر خيارًا متاحًا فقد تحتاج إلى برنامج تشغيل أحدث لبطاقة الفيديو. اتصل بالجهة المُصنِّعة لبطاقة الكمبيوتر أو الفيديو للحصول على أحدث برنامج تشغيل.

## ٢-٣. ضبط صورة الشاشة

استخدم الأزرار الموجودة بلوحة التحكم الأمامية لعرض وضبط قوائم التحكم التي يتم عرضها على الشاشة.

تشغيل/إيقاف الطاقة أثناء وضع الاستعداد	
ضوء بيان الطاقة	
أزرق = وضع التشغيل	
برتقالي = وضع توفير الطاقة	
يقوم بعرض القائمة الرئيسية أو الخروج من شاشة التحكم وحفظ التغييرات.	[M]
يقوم بعرض شاشة التحكم الخاصة بعنصر التحكم المميز.	[E]
ويقوم أيضًا بالتنقل بين عنصري تحكم في بعض الشاشات.	
يقوم بالتنقل بين خيارات القائمة وضبط عنصر التحكم المعروض.	
مرشح أزرق فاتح (◀) / وضع المشاهدة (▶)	

### لضبط صورة الشاشة اتبع الخطوات التالية:

- 1- لعرض Main Menu (القائمة الرئيسية)، اضغط على زر [1].  
ام دعب OSD طببض تاش اشو مئوق عيمج أيئاق لت يفتخت :**تظالم**  
ضرعلا ؤدم دادعإ لال خ نم ؤي صاخلا هذو طببض نكمي و. ؤيناث 15 نم برقي  
دادعإل ؤمئاق يف ؤش اشلا لىل ع
- 2- لاختيار أحد عناصر التحكم لضبطه، اضغط على السهم العلوي ▲ أو السهم السفلي ▼  
للتنقل لأعلى أو لأسفل بالقائمة الرئيسية.
- 3- بعد تحديد عنصر التحكم المطلوب، اضغط على زر [2] فتظهر شاشة التحكم الموضحة أدناه.
- 4- لحفظ عمليات الضبط والخروج من القائمة، اضغط على الزر [1] إلى أن تختفي المعلومات المعروضة على الشاشة.

تساعدك التلميحات التالية على الحصول على أفضل وضع لشاشة العرض خاصتك:

- اضبط بطاقة الرسومات بالكمبيوتر لدعم وضع توقيت موصى به (راجع صفحة "المواصفات" للاطلاع على الإعداد الموصى به لشاشتك). وللعثور على تعليمات بشأن "تغيير معدل التحديث"، يُرجى الرجوع إلى دليل مستخدم بطاقة الرسومات.

## ٤- مقدمة عن قائمة المعلومات المعروضة على الشاشة (OSD)

### ٤-١. شجرة قائمة المعلومات المعروضة على الشاشة

للحصول على تفسير لشجرة المعلومات المعروضة على الشاشة والوظائف ذات الصلة، يرجى الرجوع إلى الجزء ٤-٢ أدناه للتعرف على التفاصيل. تمثل شجرة OSD بصرياً قائمة OSD الكاملة التي يمكن الوصول إليها من خلال الشاشة. إذا لم تكن متأكدًا من موقع خيار أو وظيفة أو لا يمكنك تحديد موقع خاصية معينة، يرجى استخدام شجرة OSD الواردة أدناه.

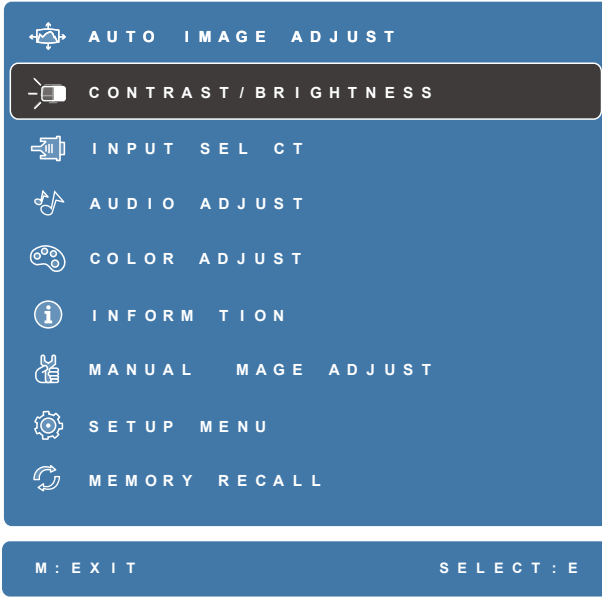

<b>Auto Image Adjust</b>						
<b>Contrast/ Brightness</b>	Contrast		(100~0 ,+/-)			
	Brightness		(100~0 ,+/-)			
<b>Input Select</b>		VA2403	VA2403-h	VA2403-mh	VA2403-mhv	
	D-Sub	✓	✓	✓	✓	
	DVI	✓			✓	
	HDMI		✓	✓	✓	
<b>Audio Adjust /VA2403-h) /VA2403-mh (VA2403-mhv</b>	Volume		(100~0 ,+/-)			
	Mute		On			
				Off		
	Audio Input *1		HDMI Audio In		/For VA2403-mh 1* VA2403-mhv only	
<b>Color Adjust</b>	sRGB					
	BLUISH					
	COOL					
	NATIVE					
	WARM					
	USER COLOR			Red		(100~0 ,+/-)
				Green		(100~0 ,+/-)
			Blue		(100~0 ,+/-)	
<b>Information</b>						
<b>MANUAL IMAGE ADJUST</b>	Sharpness		(0/25/50/75/100 ,+/-)			
	Dynamic Contrast		On			
				Off		
	Response Time		Standard			
				Advance		
				Ultra Fast		
	Aspect Ratio		4:3			
				Full Screen		
	Overscan *2		On			For VA2403-h/ 2* /VA2403-mh
				Off		VA2403-mhv only
ECO Mode			Standard			
			Optimize			
			Conserve			



			Menu
MANUAL IMAGE ADJUST	VIEWMODE	Standard	
		Game	
		Movie	
		Web	
		Text	
		Mono	
		MAC	
	BLUE LIGHT FILTER	(100~0 , +/-)	
Setup Menu	Language Select	English	
		Français	
		Deutsch	
		Español	
		Italiano	
		Suomi	
		Русский	
		Türkçe	
		日本語	
		한국어	
	繁體中文		
	简体中文		
	Resolution Notice	On	
		Off	
	OSD H. Position	H. Position	(100~0 , +/-)
		V. Position	(100~0 , +/-)
	OSD Time Out	(5/15/30/60 , +/-)	
OSD Background	On		
	Off		
Auto Power off	On		
	Off		
Power Indicator	On		
	Off		
Sleep*3	minutes 30	For 3* VA2403-h/ VA2403-mh/ VA2403-mhv only	
	minutes 45		
	minutes 60		
	minutes 120		
	Off		
Memory Recall			

## ٢-٤ . تفسير قائمة المعلومات المعروض على الشاشة

**ملاحظة:** تُشير بنود قائمة المعلومات المعروضة على الشاشة المدرجة في هذا القسم

إلى جميع بنود القوائم الموجودة في كل الطرازات. قد لا تكون بعض هذه البنود موجودة في OSD الخاصة بجهازك. يرجى تجاهل تفسيرات بنود قائمة OSD إذا لم تكن موجودة في قائمة OSD. يرجى الرجوع إلى شجرة OSD (أعلاه) ٤-١ للتعرف على بنود قائمة OSD المتاحة على الشاشة. يرجى الرجوع إلى شرح OSD أدناه، للحصول على شرح أكثر وضوحًا لدور كل وظيفة.

### **A Audio adjust (ضبط الصوت)**

تقوم هذه الوظيفة بضبط الصوت أو كتمه أو التبديل بين المدخلات إذا كان هناك أكثر من مصدر واحد.

#### **إيقاف التشغيل التلقائي**

يؤدي تحديد "إيقاف التشغيل التلقائي" إلى السماح للجهاز بإيقاف تشغيل الطاقة بعد فترة معينة من الوقت.

### **B Blue light filter (مرشح الضوء الأزرق)**

يضبط المرشح الذي يُعيق الضوء الأزرق ذو الطاقة العالية للحصول على تجربة أكثر أمانًا لمستخدمينا.

#### **Brightness (السطوع)**

يضبط مستويات الخلفية السوداء للصورة المعروضة على الشاشة.

## Color adjust (ضبط الألوان)

C

يوفر عدة أوضاع لضبط اللون للمساعدة في ضبط إعدادات الألوان لتتناسب مع احتياجات مستخدمينا.

## Color temperature (درجة حرارة اللون)

يتيح للمستخدمين اختيار إعدادات درجة حرارة لون محدد لتخصيص المزيد من تجارب المشاهدة.

الشرح	
sRGB	مساحة اللون القياسية المستخدمة لنظام windows والكاميرات الرقمية والإنترنت.
Native (أصلي)	Native (أصلي) هي درجة حرارة اللون الافتراضية. يوصى بهذا الإعداد مع تصميم الرسوم البيانية العام والاستخدام المنتظم.

## Contrast (التباين)

يضبط الفرق بين خلفية الصورة (مستوى اللون الأسود) والمقدمة (مستوى اللون الأبيض).

## Color adjustment functions (وظائف ضبط اللون)

لتوفير الدقة العالية والأداء اللوني ووظائف تعديل اللون المستقلة (الأحمر Red (الأخضر Blue (والأزرق Cyan (والسماوي Magerta (والأرجواني Yellow (والأصفر)) للسماح للمستخدمين بتخصيص تدرج اللون والتشبع لكل محور لوني بشكل فردي دون التأثير على مخرجات الألوان الأخرى.

## التباين الديناميكي

D

تقوم تقنية التباين الديناميكي بالكشف عن إشارة الصورة تلقائياً والتحكم بذكاء في سطوع الإضاءة الخلفية ولونها، لتحسين القدرة على جعل الأسود الأسود في مشهد مظلم، وجعل البياض الأبيض في بيئة مشرقة.

## نمط الصدى

E

يسمح للمستخدمين الاختيار بين وسائط مختلفة، استناداً إلى استهلاك الطاقة.

## Information (المعلومات)

يعرض وضع التوقيت (دخول إشارة الفيديو) القادمة من بطاقة الرسومات في الكمبيوتر، ورقم طراز LCD والرقم التسلسلي وعنوان موقع الويب URL لـ ViewSonic®. راجع دليل المستخدم لبطاقة الرسومات

للحصول على تعليمات حول تغيير الدقة ومعدل التحديث (التردد العمودي).

ملاحظة: VESA ١٠٢٤ x ٧٦٨ @ ٦٠ هرتز (كمثال) يعني أن الدقة ١٠٢٤ x ٧٦٨ ومعدل التحديث هو ٦٠ هرتز.

## Input select (تحديد الدخل)

للتبديل بين مختلف خيارات الدخل المتاحة لهذه الشاشة المحددة.

## Manual image adjust (الضبط اليدوي للصورة)

يعرض دليل قائمة ضبط الصورة. يمكنك تعيين مجموعة متنوعة من تعديلات جودة الصورة يدويًا.

## Memory Recall (استدعاء من الذاكرة)

يُعيد التعديلات إلى ضبط المصنع إذا كانت الشاشة تعمل في وضع التوقيت المحدد مسبقًا المدرج في المواصفات الواردة في هذا الدليل.

استثناء: لا يؤثر عنصر التحكم هذا على التغييرات التي أدخلت على إعداد تحديد اللغة أو قفل مصدر الطاقة

## Overscan (المسح الزائد)

يمكن استخدامه لضبط نسبة الجانب من إشارة الدخل التي تلقها الشاشة لضبط الصورة حتى تظهر على الشاشة.

## وسد مهلة

وظيفة مهلة أوسد، تتيح للمستخدمين اختيار المدة التي ستقيمها أوسد على الشاشة بعد النشاط (عدد الثواني).

## أوسد الخلفية

تتيح وظيفة الخلفية المعروضة على الشاشة للمستخدمين إيقاف تشغيل خلفية أوسد أثناء تحديد إعدادات أوسد وضبطها.

## Preset Color Mode (وضع اللون المحدد مسبقاً)

تأتي الشاشة مزودة بعدة معايير لونية لصناعة الشاشة. يمكن تحديد كل وضع للون وفق كل استخدام محدد للشاشة.

الخيارات	الشرح
sRGB	سلسلة ألوان كاملة دقيقة ومعياريّ جاما AdobeRGB (١٩٩٨)
Bluish	
Cool	
Native (أصلي)	اللون الأصليّ المُقدّم من خلال لوحة LCD
Warm	
User Color	

### مؤشر الطاقة

مؤشر الطاقة هو الضوء الذي يعرض ما إذا كانت الشاشة قيد التشغيل أو إيقاف التشغيل.

## Response time (وقت الاستجابة)

يُضبط هذا الإعداد زمن الاستجابة ويُنشئ الصور على نحو سلس دون تسليط الضوء أو الوضوح أو الظلال. يُعد زمن الاستجابة المنخفض مثاليًا للألعاب ذات الرسومات المكثفة، ويوفر جودة بصرية مذهلة أثناء مشاهدة الألعاب الرياضية أو أفلام الحركة. يُنصح بضبط إعداد القائمة على وضع "Ultra Fast" (فائق السرعة).

## Resolution notice (إشعار الدقة)

يُوضّح الإشعار للمستخدمين أن دقة العرض لا تُمثل الدقة الأصلية الصحيحة. سيظهر هذا الإشعار في نافذة إعدادات العرض، عند إعداد دقة العرض.

## Recall (استدعاء)

يُعيد تعيين إعدادات Veivmode للشاشة.

## Setup menu (قائمة الإعداد)

S

تضبط إعدادات بيانات العرض على الشاشة (OSD). يمكن أن تعمل العديد من هذه الإعدادات على تنشيط الإشعارات المعروضة على الشاشة حتى لا يضطر المستخدمون إلى إعادة فتح القائمة.

## Sharpness (الحدة)

يُضبط جودة الصورة وحدتها على الشاشة.

### ينام

يتيح هذا الإعداد للمستخدمين ضبط وقت الخمول قبل أن يذهب الجهاز إلى وضع طاقة منخفض. سوف تكون الشاشة على "وضع السكون" خلال هذا الوقت.

## ViewMode (خاصية ViewMode)

V

تقدم خاصية ViewMode من ViewSonic الفريدة أوضاع "Game (اللعبة)" و "Movie (الفيلم)" و "Web (الويب)" و "Text (النص)" و "Mono (نمط أحادي)" المحددة مسبقاً. وتهدف هذه الأوضاع المحددة مسبقاً لتوفير تجربة المشاهدة المثلى لاستخدامات الشاشة المختلفة.

## ٥- المواصفات

تقنية TFT (مقاوم فيلم رقيق)، مصنوفة نشطة دقة العرض 1920x1080، المسافة بين وحدات البكسل 0.272x0.272 مم مقاس متري: 60 سم قياسي: 24 بوصة (المساحة المرئية 23.6 بوصة) عمودي بمنظومة ألوان RGB مضاد للمعان الضوئي	النوع حجم العرض مرشح ألوان السطح الزجاجي	الشاشة
RGB analog (0.7/1.0 Vp-p, 75 ohms) Separate Sync DVI (TMDS digital 100ohms) (for VA2403/VA2403-mhv) HDMI (TMDS digital 100ohms) (for VA2403-h/VA2403-mh/VA2403-mhv) fh:24-82 kHz, fv:50-75 Hz	تمائلي	إشارة الدخل
حتى 1920 x 1080 غير متشابه باور ماكينيتوش حتى 1920 x 1080 (مدعوم من عدد محدود من بطاقات الرسوم)	كمبيوتر شخصي ماكينيتوش <sup>١</sup>	التوافق
1920 x 1080 @ 60 هرتز	الموصى بها	الدقة <sup>٢</sup>
1680 x 1050 @ 60 هرتز 1440 x 900 @ 60 هرتز 1280 x 1024 @ 60، 75 هرتز 1280 x 720 @ 60 هرتز 1024 x 768 @ 60، 70، 75 هرتز 800 x 600 @ 56، 60، 72، 75 هرتز 640 x 480 @ 60، 72، 75 هرتز 720 x 400 @ 70 هرتز	المدعومة	
VAC 100-240، (السيارات التبديل) Hz 50/60	الفولتية	الطاقة
521 مم (أفقي) × 293 مم (رأسي) 20.5 بوصة (أفقي) × 11.5 بوصة (رأسي)	مسح كامل	مساحة العرض
+32 درجة فهرنهايت إلى +104 درجة فهرنهايت (0) درجة مئوية إلى +40 درجة مئوية 10% إلى 90% (بدون تكاثف) حتى 16404 قدم	درجة الحرارة الرطوبة الارتفاع	ظروف التشغيل
-4 درجة فهرنهايت إلى +140 درجة فهرنهايت (-20) درجة مئوية إلى +60 درجة مئوية 5% إلى 90% (بدون تكاثف) حتى 40.000 قدم	درجة الحرارة الرطوبة الارتفاع	ظروف التشغيل

الأبعاد المادية

544 مم (عرض) × 407 مم (ارتفاع) × 199 مم (عمق)

21.4 مم (عرض) × 16 مم (ارتفاع) × 7.8 مم (عمق)

التركيب على الجدار

الحد الأقصى للتحميل	نمط الثقوب (عرض × ارتفاع؛ مم)	لوحة الواجهة (عرض × ارتفاع × عمق)	ثقب اللوحة	عدد مسامير البراغي والمواصفات
14kg	75mm x 75mm	115 mm x 115 mm x 2.6 mm	∅ 5mm	4 piece M4 x 10mm

لا تقم بتثبيت عزم الدوران فوق 12 kgf ، لأن ذلك قد يؤدي إلى تلف عرض.

7.11 رطل (3.2 كجم)

المادية

الوزن

24 وات (نموذجي) (لمبة بيان بلون أزرق)

تشغيل

أوضاع توفير الطاقة

&lt;0.3 وات

إيقاف تشغيل

<sup>1</sup> لا تعيّن بطاقة الرسومات في الكمبيوتر على قيمة تتجاوز وضع التوقيت؛ وإلا، فقد يؤدي ذلك إلى إلحاق ضرر دائم بالشاشة.

<sup>2</sup> يرجى استخدام مه ايئ الطاقة الذي توفره شركة ViewSonic® أو أي شركة أخرى معتمدة فقط.

<sup>3</sup> حالة اختبار يتبع مبادرة التعليم المصرية القياسية



## ٦- استكشاف الأخطاء وإصلاحها

### لا توجد طاقة

- تأكد من ضبط زر الطاقة (أو مفتاح الطاقة) على وضع التشغيل (ON).
- تأكد من إحكام توصيل سلك التيار المتردد بالشاشة.
- قم بتوصيل أحد الأجهزة الكهربائية الأخرى (كالراديو) بمأخذ التيار الكهربائي للتأكد من توصيل مأخذ التيار الكهربائي للفولطية المناسبة بشكل جيد.

### وجود الشاشة في وضع التشغيل ولكن لا تظهر صورة على الشاشة

- تأكد من سلامة توصيل كبل الفيديو المرفق بالشاشة بمنفذ خرج الفيديو في الجانب الخلفي من الكمبيوتر. وإذا لم يكن الطرف الآخر من كبل الفيديو مثبتًا بالشاشة بشكل دائم، فأحكم تثبيته بالشاشة.
- قم بضبط مستوى السطوع والتباين.

### ألوان غير صحيحة وغير عادية

- في حالة نقص أي لون من الألوان الأساسية (الأحمر أو الأخضر أو الأزرق)، تحقق من كبل الفيديو للتأكد من توصيله بإحكام. فقد تؤدي الأسنان المكسورة أو غير المثبتة بشكل محكم إلى اتصال رديء بالشاشة.
- وصل الشاشة بجهاز كمبيوتر آخر.
- إذا كان جهاز الكمبيوتر خاصتك يحتوي على بطاقة صور ورسومات قديمة، فاتصل بشركة ViewSonic® للحصول على محول غير DDC.

### أزرار التحكم لا تعمل

- لا تضغط على أكثر من زر في نفس الوقت.

## ٧- التنظيف والصيانة

- تأكد من إيقاف تشغيل الشاشة.
- لا ترش أو تصب إطلاقاً أي سائل بصورة مباشرة على الشاشة أو الصندوق.

### لتنظيف الشاشة:

- ١- امسح الشاشة بقطعة قماش نظيفة، ناعمة وخالية من الوبر. حيث يؤدي هذا إلى إزالة ما عليها من أتربة وغبار.
- ٢- إذا لم تصبح الشاشة نظيفة بعد، فضع قدرًا ضئيلاً من أحد المنظفات الصناعية الخفيفة المستخدمة في تنظيف الزجاج على أن يكون خاليًا من مركبات الأمونيا أو الكحول على قطعة من القماش النظيف، الناعم والخالي من الوبر، وقم بمسح الشاشة جيداً.

### لتنظيف الصندوق:

- ١- استخدم قطعة قماش ناعمة، وجافة.
- ٢- إذا لم يصبح سطح الصندوق نظيفاً بعد، فضع قدرًا ضئيلاً من أحد المنظفات الصناعية الخفيفة المستخدمة في تنظيف الزجاج على أن يكون خاليًا من مركبات الأمونيا أو الكحول على قطعة من القماش النظيف، الناعم والخالي من الوبر، وقم بمسح سطح الصندوق جيداً.

## إلغاء المسؤولية

- لا توصي ViewSonic® باستخدام أي منظفات من النشادر أو ذات أساس كحلي على شاشة العرض أو حاويتها. فقد ثبت أن بعض المنظفات الكيميائية تلحق الضرر بالشاشة و/أو الحاوية.
- ومن ثم فإن ViewSonic تخلي مسؤوليتها عن أي تلف أو ضرر قد ينجم عن استخدام أي من المنظفات القائمة على مركبات الأمونيا أو الكحول.

## تنبيه:

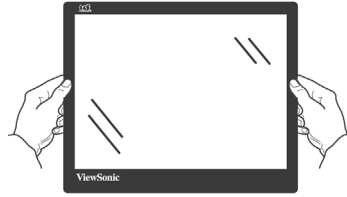

يجب التعامل مع الشاشة وإسائها من الحواف فقط.

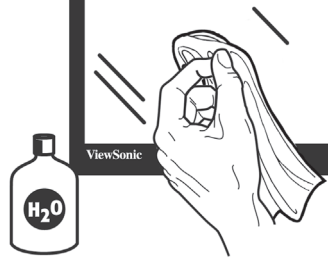

ينبغي تنظيف الشاشة بقطعة قماش مبللة من القطن الناعم فقط.

## ٨- معلومات توافق المنتج

**ملاحظة:** يتناول هذا القسم كل المتطلبات والبيانات ذات الصلة باللوائح التنظيمية. وتشير التطبيقات المناظرة المؤكدة إلى تسميات اللوحات والعلامات المرتبطة بها الموجودة على الوحدة.

### ٨-١. بيان التوافق مع لجنة الاتصالات الفيدرالية (FCC)

يتوافق هذا الجهاز مع الجزء ١٥ من قواعد اللجنة الفيدرالية (FCC). ويخضع التشغيل للشرطين التاليين: (١) لا ينجم عن هذا الجهاز تداخل ضار و(٢) يجب أن يقبل هذا الجهاز أي تداخل يتم استقباله، ويشتمل ذلك على التداخل الذي قد يؤدي إلى تشغيل غير مرغوب فيه.

لقد تم اختبار هذا الجهاز وتبين أنه يتوافق مع المعايير المنصوص عليها بالنسبة للفئة ب من الأجهزة الرقمية، وفقاً للجزء ١٥ من قوانين اللجنة الفيدرالية للاتصالات (FCC). وقد تم تصميم هذه المعايير لتقديم الحماية المناسبة ضد التداخلات الضارة في المنشآت السكنية. ويولد هذا المنتج، ويستخدم، ويمكن أن يبعث طاقة بتردد الراديو، وقد يحدث تداخلات ضارة باتصالات الراديو، إذا لم يتم تركيبه واستخدامه وفقاً للمواصفات المنصوص عليها. ومع ذلك، فلا يوجد ضمان جازم بعدم حدوث أي تداخلات في حالة تركيب الجهاز بشكل معين. وإذا تسبب هذا المنتج في حدوث تداخلات ضارة باستقبال الراديو والتليفزيون، والتي يمكن تحديدها بتشغيل وإيقاف تشغيل المنتج، فإننا نشجع المستخدم على محاولة تصحيح هذه التداخلات باتخاذ واحد أو أكثر من الإجراءات التالية:

- إعادة توجيه أو تغيير مكان هوائي الاستقبال.
- زيادة المسافة الفاصلة بين الجهاز ووحدة الاستقبال.
- توصيل المنتج بمأخذ تيار كهربائي بدائرة كهربائية مختلفة عن تلك التي تتصل بها وحدة الاستقبال.
- استشارة الموزع أو أحد أخصائيي الراديو أو التليفزيون من ذوي الخبرة للحصول على المساعدة اللازمة.

**تحذير:** أنت على دراية بأن أي تغييرات أو تعديلات لم يتم اعتمادها صراحة من قبل الشخص المسؤول عن التوافق يمكن أن تؤدي إلى إلغاء التصريح الخاص بتشغيل الجهاز.

## ٢-٨ . بيان التوافق مع الصناعة الكندية

٣-CAN ICES (B)٣-B)/NMB

## ٣-٨ . توافق المجموعة الأوروبية مع البلدان الأوروبية

هذا الجهاز متوافق مع النشرة الإرشادية الخاصة بالتوافق الكهرومغناطيسي (EMC) رقم ٣٠/٢٠١٤/EU والنشرة الإرشادية الخاصة بالفولطية المنخفضة رقم ٣٥/٢٠١٤/EU. 

### المعلومات التالية لدول الاتحاد الأوروبي فقط:



العلامة التي تظهر على اليمين تشير إلى التوافق مع توجيهات التخلص من الأجهزة الإلكترونية والكهربائية (١٩/٢٠١٢/WEEE/EU). تشير العلامة إلى أنه ينبغي عدم التخلص من الجهاز على أنه مخلفات محلية غير مفروزة، لكن ينبغي استخدام أنظمة التجميع والاستعادة وفقًا للقوانين المحلية.

## ٨-٤. بيان التوافق مع توجيه RoHS٢

رُوعي في تصميم هذا المنتج وتصنيعه أن يأتي مطابقاً ومتوافقاً مع التوجيه EU/٦٥/٢٠١١ الصادر عن البرلمان الأوروبي والمجلس المعني بحظر استخدام مواد خطيرة بعينها في المعدات الكهربائية والإلكترونية (وهو التوجيه المعروف باسم Directive RoHS٢)؛ ومن ثم فإن هذا المنتج يعتبر ملتزماً بالحدود القصوى لتركيز هذه المواد كما حددتها اللجنة الأوروبية للتوافق الفني (TAC)، وبيانها كالتالي:

المادة	الحد الأقصى للتركيز الموصى به	التركيز الفعلي
(Pb) الرصاص	٪٠,١	أقل من ٪٠,١
(Hg) الزئبق	٪٠,١	أقل من ٪٠,١
(Cd) الكاديوم	٪٠,٠١	أقل من ٪٠,٠١
(Cr <sup>6+</sup> ) الكروم سداسي التكافؤ	٪٠,١	أقل من ٪٠,١
(PBB) ثنائي الفينيل عديد البروم	٪٠,١	أقل من ٪٠,١
(PBDE) إيثرات ثنائي الفينيل عديد البروم	٪٠,١	أقل من ٪٠,١

لا تسري الأحكام المنصوص عليها في ملحق توجيه RoHS<sup>2</sup> على بعض مكونات المنتجات الواردة أعلاه وذلك وفقاً لما يلي:

أمثلة للمكونات المستثناة:

- ١- الزئبق في مصابيح الفلورسنت من الكاثود البارد ومصابيح الفلورسنت من الإلكتروود الخارجي (CCFL و EEFL) لأغراض خاصة لا تتجاوز (في المصباح الواحد):
  - (1) المسافة القصيرة ( $\leq 500$  مم): بحد أقصى 3.5 ملليجرام في المصباح الواحد.
  - (2) المسافة المتوسطة ( $< 500$  مم و  $\leq 1,500$  مم): بحد أقصى 5 ملليجرام في المصباح الواحد.
  - (3) المسافة الطويلة ( $< 1,500$  مم): بحد أقصى 13 ملليجرام في المصباح الواحد.
- ٢- الرصاص في زجاجة من أنابيب الأشعة الكاثودية.
- ٣- الرصاص في زجاجة من أنابيب الفلورسنت لا يتجاوز وزنها نسبة ٠,٢٪.
- ٤- الرصاص كعنصر مسبوك بالألمنيوم بنسبة تصل إلى ٠,٤٪ رصاص وزناً.
- ٥- سبيكة نحاس تحتوي على ما يصل إلى ٤٪ رصاص وزناً.
- ٦- الرصاص الداخل في سبائك اللحام عالية الحرارة (مثل السبائك التي يمثل الرصاص نسبة ٨٥٪ أو أكثر من وزنها).
- ٧- المكونات الكهربائية أو الإلكترونية المحتوية على الرصاص الممتزج بالزجاج أو الخزف، فضلاً عن الخزف العازل كهربياً في المكثفات مثل الأجهزة الإلكترونية وضغطية أو في المركبات المصنوعة الخزفية أو الزجاجية.

## ٨-٥. التخلص من المنتج في نهاية دورة حياته

تحتزم شركة ViewSonic البيئة وهي تلتزم بالعمل والعيش في بيئة سليمة. شكرًا لك على الانضمام إلى الحوسبة الذكية والخضراء.

برجاء زيارة موقع ViewSonic لتعلم المزيد.

الولايات المتحدة الأمريكية وكندا:

<http://www.viewsonic.com/company/green/recycle-program>

أوروبا: <http://www.viewsoniceurope.com/eu/support/call-desk>

تايوان: <http://recycle.epa.gov.tw/recycle/index2.aspx>



## ٩- معلومات إضافية حول حقوق النشر والإصدار

.Copyright ©ViewSonic® Corporation, 2019. All rights reserved

Macintosh and Power Macintosh are registered trademarks of Apple .Inc

Microsoft, Windows, and the Windows logo are registered trademarks of Microsoft Corporation in the United States and other .countries

ViewSonic, the three birds logo, OnView, ViewMatch, and .ViewMeter are registered trademarks of ViewSonic Corporation

VESA is a registered trademark of the Video Electronics Standards .Association. DPMS, DisplayPort, and DDC are trademarks of VESA

ENERGY STAR® is a registered trademark of the U.S. .(Environmental Protection Agency (EPA

As an ENERGY STAR® partner, ViewSonic Corporation has determined that this product meets the ENERGY STAR® guidelines .for energy efficiency

Disclaimer: ViewSonic Corporation shall not be liable for technical or editorial errors or omissions contained herein; nor for incidental or consequential damages resulting from furnishing this material, or .the performance or use of this product

In the interest of continuing product improvement, ViewSonic Corporation reserves the right to change product specifications without notice. Information in this document may change without .notice

No part of this document may be copied, reproduced, or transmitted by any means, for any purpose without prior written permission from .ViewSonic Corporation

# ١٠ - معلومات الخدمة

## معلومات للاحتفاظ بها في سجلاتك

كراً لشرائك منتج ViewSonic! تهدف عملية التسجيل إلى تنشيط الضمان القياسي المحدود للمنتج، ونتيح لك كذلك تلقي التحديثات والمعلومات الجديدة عن المنتج إذا رغبت في ذلك.

جى استكمال هذا النموذج لتسجيل المنتج الجديد، ثم أرسل رسالة عبر البريد الإلكتروني/الفاكس إلى شركة ViewSonic مستعيناً بالمعلومات الموضحة في الصفحة التالية. نود الميزة بعلامة النجمة (\*) مطلوبة.

الاسم الأول\* (اسم الشخص)

الاسم الأخير\* (اسم العائلة)

عنوان البريد الإلكتروني\*

عنوان الشارع\* (الخط ١)

عنوان الشارع\* (الخط ٢)

المدينة/المقاطعة\* \_\_\_\_\_  
الولاية/المقاطعة\*

رقم المنطقة/الرمز البريدي\* \_\_\_\_\_  
الدولة\*

رقم الهاتف\* \_\_\_\_\_  
تاريخ الشراء\*

نوع المنتج\* \_\_\_\_\_  
رقم الطراز\*

الرقم التسلسلي\*

نظام التشغيل

ضع علامة على "نعم" لاستلام رسائل البريد الإلكتروني من ViewSonic،  
من بينها عروض ترويجية حصرية. | لا  نعم

إن خصوصياتك محل احترام عندنا في شركة ViewSonic. والشركة لا تسمح لأي طرف ثالث بشراء قوائم العملاء أو غيرها من المعلومات المشابهة.  
لا يمكن تسجيل المنتج إلا في البلدان المحددة فقط.



## دعم العملاء

للحصول على الدعم الفني أو خدمة المنتج، انظر الجدول التالي أو اتصل بالبائع الذي اشتريته منه المنتج.

ملاحظة: ستحتاج إلى معرفة الرقم التسلسلي للمنتج.

Asia pacific			
Country/ Region	Website	T= Telephone C = CHAT ONLINE	Email
ViewSonic Corporation	<a href="http://www.viewsonic.com.tw/">http://www.viewsonic.com.tw/</a>	T= 886 2 2246 3456 F= 886 2 2249 1751 Toll Free= 0800-899880	service@tw.viewsonic.com
China	<a href="http://www.viewsonic.com.cn">www.viewsonic.com.cn</a>	T= 4008 988 588	service.cn@cn.viewsonic.com
Hong Kong	<a href="http://www.hk.viewsonic.com">www.hk.viewsonic.com</a>	T= 852 3102 2900	service@hk.viewsonic.com
Macau	<a href="http://www.hk.viewsonic.com">www.hk.viewsonic.com</a>	T= 853 2840 3687	service@hk.viewsonic.com
Japan	<a href="http://www.viewsonicjapan.co.jp">www.viewsonicjapan.co.jp</a>	T= 0120 341 329	service@jp.viewsonic.com
Korea	<a href="http://ap.viewsonic.com/kr/">ap.viewsonic.com/kr/</a>	T= 080 333 2131	service@kr.viewsonic.com
India	<a href="http://www.in.viewsonic.com">www.in.viewsonic.com</a>	T= 1800 419 0959	service@in.viewsonic.com
Singapore/ Malaysia/ Thailand	<a href="http://www.ap.viewsonic.com">www.ap.viewsonic.com</a>	T= 65 6461 6044	service@sg.viewsonic.com
Europe			
Europe	<a href="http://www.viewsoniceurope.com">www.viewsoniceurope.com</a>	<a href="http://www.viewsoniceurope.com/eu/support/call-desk/">http://www.viewsoniceurope.com/eu/support/call-desk/</a>	
Arabia	<a href="http://ap.viewsonic.com/me/">ap.viewsonic.com/me/</a>		اتصل بالبائع المحلي
България	<a href="http://www.viewsoinceurope.com">www.viewsoinceurope.com</a>	<a href="http://www.viewsoniceurope.com/eu/support/call-desk/">http://www.viewsoniceurope.com/eu/support/call-desk/</a>	service_bg@viewsoniceurope.com
Hrvatska	<a href="http://www.viewsoinceurope.com">www.viewsoinceurope.com</a>	<a href="http://www.viewsoniceurope.com/eu/support/call-desk/">http://www.viewsoniceurope.com/eu/support/call-desk/</a>	service_hr@viewsoniceurope.com
Česká Republika	<a href="http://www.viewsoniceurope.com">www.viewsoniceurope.com</a>	<a href="http://www.viewsoniceurope.com/eu/support/call-desk/">http://www.viewsoniceurope.com/eu/support/call-desk/</a>	service_cz@viewsoniceurope.com
Nederland	<a href="http://www.viewsoniceurope.com">www.viewsoniceurope.com</a>	<a href="http://www.viewsoniceurope.com/eu/support/call-desk/">http://www.viewsoniceurope.com/eu/support/call-desk/</a>	service_nl@viewsoniceurope.com
Suomi	<a href="http://www.viewsoniceurope.com">www.viewsoniceurope.com</a>	<a href="http://www.viewsoniceurope.com/eu/support/call-desk/">http://www.viewsoniceurope.com/eu/support/call-desk/</a>	service_fi@viewsoniceurope.com
France et autres pays francophones en Europe	<a href="http://www.viewsoniceurope.com/fr">/www.viewsoniceurope.com/fr</a>	<a href="http://www.viewsoniceurope.com/fr/support/call-desk">www.viewsoniceurope.com/ /fr/support/call-desk</a>	service_fr@viewsoniceurope.com
Canada	<a href="http://www.viewsonic.com">www.viewsonic.com</a>	T (Numéro vert)= 1-866-463-4775	service.ca@viewsonic.com

Suisse	<a href="http://www.viewsoniceurope.com/de/">www.viewsoniceurope.com/de/</a>	<a href="http://www.viewsoniceurope.com/de/support/call-desk/">www.viewsoniceurope.com/de/support/call-desk/</a>	service_ch@viewsoniceurope.com
Belgique (Français)	<a href="http://www.viewsoniceurope.com/fr/">www.viewsoniceurope.com/fr/</a>	<a href="http://www.viewsoniceurope.com/fr/support/call-desk/">www.viewsoniceurope.com/fr/support/call-desk/</a>	service_be@viewsoniceurope.com
Luxembourg (Français)	<a href="http://www.viewsoniceurope.com/fr/">www.viewsoniceurope.com/fr/</a>	<a href="http://www.viewsoniceurope.com/fr/support/call-desk/">www.viewsoniceurope.com/fr/support/call-desk/</a>	service_lu@viewsoniceurope.com
Deutschland	<a href="http://www.viewsoniceurope.com/de/">www.viewsoniceurope.com/de/</a>	<a href="http://www.viewsoniceurope.com/de/support/call-desk/">www.viewsoniceurope.com/de/support/call-desk/</a>	service_deu@viewsoniceurope.com
Österreich	<a href="http://www.viewsoniceurope.com/de/">www.viewsoniceurope.com/de/</a>	<a href="http://www.viewsoniceurope.com/de/support/call-desk/">www.viewsoniceurope.com/de/support/call-desk/</a>	service_at@viewsoniceurope.com
Schweiz (Deutsch)	<a href="http://www.viewsoniceurope.com/de/">www.viewsoniceurope.com/de/</a>	<a href="http://www.viewsoniceurope.com/de/support/call-desk/">www.viewsoniceurope.com/de/support/call-desk/</a>	service_ch@viewsoniceurope.com
Ελλάδα	<a href="http://www.viewsoniceurope.com">www.viewsoniceurope.com</a>	<a href="http://www.viewsoniceurope.com/eu/support/call-desk/">http://www.viewsoniceurope.com/eu/support/call-desk/</a>	service_gr@viewsoniceurope.com
Magyar Köztársaság	<a href="http://www.viewsoniceurope.com">www.viewsoniceurope.com</a>	<a href="http://www.viewsoniceurope.com/eu/support/call-desk/">http://www.viewsoniceurope.com/eu/support/call-desk/</a>	service_hu@viewsoniceurope.com
Italia e altri paesi di lingua italiana in Europa	<a href="http://www.viewsoniceurope.com">www.viewsoniceurope.com</a>	<a href="http://www.viewsoniceurope.com/eu/support/call-desk/">http://www.viewsoniceurope.com/eu/support/call-desk/</a>	service_it@viewsoniceurope.com
Spain	<a href="http://www.viewsoniceurope.com/es/">www.viewsoniceurope.com/es/</a>	<a href="http://www.viewsoniceurope.com/es/support/call-desk/">www.viewsoniceurope.com/es/support/call-desk/</a>	service_es@viewsoniceurope.com
Latinoamérica (México)	<a href="http://www.viewsonic.com/la/">www.viewsonic.com/la/</a>	T= 001-8882328722	soporte@viewsonic.com
Italia e altri paesi di lingua italiana in Europa	<a href="http://www.viewsoniceurope.com">www.viewsoniceurope.com</a>	<a href="http://www.viewsoniceurope.com/eu/support/call-desk/">http://www.viewsoniceurope.com/eu/support/call-desk/</a>	service_it@viewsoniceurope.com
Polska i inne kraje Europy Centralnej	<a href="http://www.viewsoniceurope.com">www.viewsoniceurope.com</a>	<a href="http://www.viewsoniceurope.com/eu/support/call-desk/">http://www.viewsoniceurope.com/eu/support/call-desk/</a>	service_pl@viewsoniceurope.com
Portugal	<a href="http://www.viewsoniceurope.com">www.viewsoniceurope.com</a>	<a href="http://www.viewsoniceurope.com/eu/support/call-desk/">http://www.viewsoniceurope.com/eu/support/call-desk/</a>	service_pt@viewsoniceurope.com
România	<a href="http://www.viewsoinceurope.com">www.viewsoinceurope.com</a>	<a href="http://www.viewsoniceurope.com/eu/support/call-desk/">http://www.viewsoniceurope.com/eu/support/call-desk/</a>	service_ro@viewsoniceurope.com
Россия	<a href="http://www.viewsoniceurope.com/ru/">www.viewsoniceurope.com/ru/</a>	<a href="http://www.viewsoniceurope.com/ru/support/call-desk/">www.viewsoniceurope.com/ru/support/call-desk/</a>	service_ru@viewsoniceurope.com
Беларусь (Русский)	<a href="http://www.viewsoniceurope.com/ru/">www.viewsoniceurope.com/ru/</a>	<a href="http://www.viewsoniceurope.com/ru/support/call-desk/">www.viewsoniceurope.com/ru/support/call-desk/</a>	service_br@viewsoniceurope.com
Латвия (Русский)	<a href="http://www.viewsoniceurope.com/ru/">www.viewsoniceurope.com/ru/</a>	<a href="http://www.viewsoniceurope.com/ru/support/call-desk/">www.viewsoniceurope.com/ru/support/call-desk/</a>	service_lv@viewsoniceurope.com
Srbija	<a href="http://www.viewsoniceurope.com">www.viewsoniceurope.com</a>	<a href="http://www.viewsoniceurope.com/eu/support/call-desk/">http://www.viewsoniceurope.com/eu/support/call-desk/</a>	service_rs@viewsoniceurope.com
Slovensko	<a href="http://www.viewsoinceurope.com">www.viewsoinceurope.com</a>	<a href="http://www.viewsoniceurope.com/eu/support/call-desk/">http://www.viewsoniceurope.com/eu/support/call-desk/</a>	service_sk@viewsoniceurope.com
Slovenija	<a href="http://www.viewsoinceurope.com">www.viewsoinceurope.com</a>	<a href="http://www.viewsoniceurope.com/eu/support/call-desk/">http://www.viewsoniceurope.com/eu/support/call-desk/</a>	service_si@viewsoniceurope.com
Sverige	<a href="http://www.viewsoniceurope.com">www.viewsoniceurope.com</a>	<a href="http://www.viewsoniceurope.com/eu/support/call-desk/">http://www.viewsoniceurope.com/eu/support/call-desk/</a>	service_se@viewsoniceurope.com

Türkiye	<a href="http://www.viewsoniceurope.com/tr/">http://www.viewsoniceurope.com/tr/</a>	<a href="http://www.viewsoniceurope.com/tr/support/call-desk/">www.viewsoniceurope.com/tr/support/call-desk/</a>	<a href="mailto:service_tr@viewsoniceurope.com">service_tr@viewsoniceurope.com</a>
Україна	<a href="http://www.viewsoniceurope.com">www.viewsoniceurope.com</a>	<a href="http://www.viewsoniceurope.com/eu/support/call-desk/">http://www.viewsoniceurope.com/eu/support/call-desk/</a>	<a href="mailto:service_ua@viewsoniceurope.com">service_ua@viewsoniceurope.com</a>
<b>America</b>			
Australia New Zealand	<a href="http://www.viewsonic.com.au">www.viewsonic.com.au</a>	AUS= 1800 880 818 NZ= 0800 008 822	<a href="mailto:service@au.viewsonic.com">service@au.viewsonic.com</a>
Canada	<a href="http://www.viewsonic.com">www.viewsonic.com</a>	T= 1-866-463-4775	<a href="mailto:service.ca@viewsonic.com">service.ca@viewsonic.com</a>
Latin America	<a href="http://www.viewsonic.com/la/">www.viewsonic.com/la/</a>	C= <a href="http://www.viewsonic.com/la/soporte/servicio-tecnico">http://www.viewsonic.com/la/soporte/servicio-tecnico</a>	<a href="mailto:soporte@viewsonic.com">soporte@viewsonic.com</a>
Middle East	<a href="http://ap.viewsonic.com/me/">ap.viewsonic.com/me/</a>	Contact your reseller	<a href="mailto:service@ap.viewsonic.com">service@ap.viewsonic.com</a>
Puerto Rico & Virgin Islands	<a href="http://www.viewsonic.com">www.viewsonic.com</a>	T= 1-800-688-6688 (English) C= <a href="http://www.viewsonic.com/la/soporte/servicio-tecnico">http://www.viewsonic.com/la/soporte/servicio-tecnico</a>	<a href="mailto:service.us@viewsonic.com">service.us@viewsonic.com</a> <a href="mailto:soporte@viewsonic.com">soporte@viewsonic.com</a>
South Africa	<a href="http://ap.viewsonic.com/za/">ap.viewsonic.com/za/</a>	Contact your reseller	<a href="mailto:service@ap.viewsonic.com">service@ap.viewsonic.com</a>
United States	<a href="http://www.viewsonic.com">www.viewsonic.com</a>	T= 1-800-688-6688	<a href="mailto:service.us@viewsonic.com">service.us@viewsonic.com</a>

# ضمان محدود

## الشاشة® ViewSonic

### ما يغطيه الضمان:

تضمن شركة ViewSonic خلو منتجاتها من أي عيب أو خلل في مادة التصنيع وجودة الصنعة خلال فترة الضمان. فإذا تبين وجود عيب أو خلل بالمنتج يتعلق بمادة التصنيع أو جودة الصنعة خلال فترة الضمان، تقوم شركة ViewSonic، وفق ما تراه مناسباً، بإصلاح أو استبدال المنتج بمنتج مماثل. وقد يشتمل المنتج أو القطع البديلة على قطعاً أو مكونات معاد تصنيعها.

### فترة الضمان:

تخضع شاشات ViewSonic لضمان مدته تتراوح بين عام واحد وثلاثة أعوام حسب بلد الشراء، ويشمل ذلك كل الأجزاء، بما فيها مصدر الإضاءة وكل خدمات العمل من أول تاريخ تم فيه الشراء من قبل المستهلك.

### من يشمل الضمان:

يسري هذا الضمان على المشتري الأول للمنتج فقط.

### ما لا يغطيه الضمان:

- 1- أي منتج يتم طمس أو إزالة أو تعديل رقمه التسلسلي.
- 2- وقوع ضرر أو تلف للمنتج ناتج عن أي مما يلي:
  - التعرض لحادث، سواء الاستخدام، الإهمال، الحريق، تسرب الماء، البرق، وغيرها من الأضرار الأخرى الناتجة عن القضاء والقدر، تعديل المنتج بشكل غير مصرح به، أو تعذر اتباع التعليمات المرفقة بالمنتج.
  - أي تلف يلحق بالمنتج نتيجة للشحن.
  - نقل أو تركيب المنتج.
  - أسباب خارجية لا علاقة لها بالمنتج، كانقطاع أو تذبذب التيار الكهربائي.

- استخدام قطع غيار أو مستلزمات لا تقي بالموصفات المنصوص عليها من قبل ViewSonic.
- استهلاك المنتج بشكل طبيعي.
- ز-أي سبب آخر لا يتعلق بوجود خلل أو عيب المنتج.
- ٣- تكاليف النقل، والتركييب والتجهيز.
- ٤- تكاليف خدمات إخراج المنتج وتركيبه ونقله لجهة واحدة والتأمين عليه وإعداده.

### كيفية الحصول على الخدمة:

- ٥- للحصول على معلومات حول الحصول على الخدمة بمقتضى الضمان، يرجى الاتصال. سيتطلب منك (برجاء الرجوع إلى صفحة دعم العملاء) ViewSonic بدعم عملاء تقديم الرقم التسلسلي للمنتج خاصتك.
- ٦- للحصول على الخدمة التي يشملها هذا الضمان، سيطلب منك تقديم كل من (أ) الفاتورة الأصلية التي تحمل تاريخ الشراء، (ب) اسمك، (ج) عنوانك، (د) وصف المشكلة التي تواجهها، و(هـ) الرقم التسلسلي للمنتج.
- ٧- قم بإرسال أو شحن المنتج في عبوته الأصلية مع دفع تكاليف الشحن إلى أي مركز معتمد من مراكز خدمة ViewSonic أو إلى شركة ViewSonic.
- ٨- لمزيد من المعلومات أو التعرف على أقرب مركز من مراكز خدمة ViewSonic، اتصل بشركة ViewSonic.

### قيود تطبيق الضمان:

- لا توجد أي ضمانات أخرى، صريحة أو ضمنية، بخلاف الضمان المنصوص عليه بموجب هذه الوثيقة، تتعلق ببيع المنتج أو ملاءمته لغرض معين.

## استثناء الأضرار:

تقتصر مسؤولية ViewSonic على تكاليف إصلاح أو استبدال المنتج. ولا يقع عليها مسؤولية أي مما يلي:

- ١- أي أضرار تلحق بأي ممتلكات أخرى تنتج عن خلل بالمنتج، أو أي أضرار تنجم عن عدم ملائمة المنتج لغرض معين، أو عدم استخدامه، أي أضرار أخرى، سواء كانت عرضية، أو استتباعية أو غير ذلك.
- ٢- أو ضياع الوقت، أو خسارة الأرباح، وفقدان فرص العمل، أو فقدان حسن النوايا، أو التدخل في علاقات العمل، أو أي خسائر تجارية
- ٣- أي دعوى قضائية تقام ضد العميل من قبل أي طرف آخر.
- ٤- تصليح أو محاولة تصليح المنتج من قبل أي شخص غير معتمد من قبل شركة ViewSonic.

## الآثار المترتبة على القوانين المحلية المعمول بها:

يمنحك هذا الضمان حقوقاً قانونية معينة، وقد تكون لك حقوق أخرى تختلف من دولة إلى أخرى. كما أن هناك بعض الدول التي لا تسمح بالقيود في تطبيق الضمانات و/أو لا تسمح باستثناء الأضرار العرضية أو الاستتباعية، ومن ثم لا تنطبق عليك قيود الضمان المذكورة سابقاً.

المبيعات خارج الولايات المتحدة وكندا:

للحصول على معلومات وخدمات الضمان الخاصة بمنتجات ViewSonic المباعة خارج الولايات المتحدة وكندا، اتصل بشركة ViewSonic أو الوكيل المحلي لشركة ViewSonic. تخضع فترة ضمان هذا المنتج في البر الصيني (باستثناء هونج كونج وماكاو وتايوان) لبنود وشروط بطاقة ضمان الصيانة.

بالنسبة للمستخدمين في أوروبا وروسيا، تتوافر تفاصيل كاملة عن الضمان المرفق على الموقع

[www.viewsoniceurope.com](http://www.viewsoniceurope.com)

تحت Support/Warranty Information (معلومات الدعم/الضمان).





ViewSonic®