

# ORAY

## PROFESSIONNEL ET BUREAUX

—— Édition 2024 ——



## HOME CINÉMA ET RÉSIDENTIEL

écrans de projection  
supports pour vidéoprojecteurs  
supports pour écrans plats



## PROFESSIONNEL ET BUREAUX

écrans de projection  
supports pour vidéoprojecteurs  
supports pour écrans plats



## SCÉNIQUE ET ÉVÉNEMENTIEL

écrans de projection  
cycloramas



## FAUTEUILS HOME CINÉMA

fauteuils individuels  
rangées sur-mesure  
technologie D-BOX



# Notre gamme d'écrans PROFESSIONNELS et BUREAUX

## LA SOCIÉTÉ ORAY p 4

## LES ENROULABLES p 5

Squar'	p 6
Orion	p 8
Jumbo	p 9
Orion Faux-plafond	p 10
GFO	p 11
Pantoscreen sans carter	p 12
Pantoscreen avec carter	p 13
Télécommandes	p 14

## LES MANUELS p 15

Super Gear	p 16
Oray 2000	p 17

## LES NOMADES p 18

Butterfly mobile	p 19
Fly	p 20
Dragonfly, Cross Screen, Miniscreen	p 21
Style, Byron 2, Screen	p 22

## LES CADRES p 23

Spécial vidéo	p 24
Cinévision I	p 25
Cinévision II	p 26

## LES TOILES CONFECTIONNÉES p 27

Surfaces de projection	p 28
Confections	p 29

## LES SUPPORTS p 30

### Pour Vidéoprojecteurs

Supports motorisés	p 31
Supports fixes plafond	p 33
Supports muraux	p 33
Caisson outdoor	p 33

### Pour écrans plats

Supports fixes	p 34
----------------	------



Ce catalogue est imprimé sur papier certifié FSC, issu de sources responsables et de forêts gérées durablement.



**CLASSEMENT NON FEU** : Classement de la surface de projection.



**ARRÊT TOUTE HAUTEUR** : Plusieurs hauteurs d'arrêt possible de l'écran.



**SPEED SOLO** : Installation par une seule personne : plus simple et plus rapide.



**SUR-MESURE**  
Vous pouvez choisir la surface de toile ou demander le produit adapté à vos mesures.



**RÉGLABLE EN HAUTEUR**



**IMPRESSIION SUR TOILE**  
Possibilité de personnaliser la toile.



**ULTRA COURTE FOCALE**  
Modèle compatible avec un vidéoprojecteur Ultra Courte focale



**CHARGE MAXIMALE**



**CARTER DE COULEUR RAL** : Autre couleur de carter sur demande, selon les références de coloris RAL, sur devis.



## QUALITÉ & SAVOIR-FAIRE depuis 1947

Notre société, basée au Sud Ouest de Paris, a pour vocation :

- La CONCEPTION,
- La FABRICATION,
- La COMMERCIALISATION

d'écrans de projection et d'accessoires audiovisuels.

## VEILLE TECHNOLOGIQUE N°1 en France

La Gamme la plus complète.

Par la recherche permanente de nouveaux produits et le souhait de nous adapter au plus près des évolutions des techniques de projection, notre entreprise ORAY est la numéro 1 en France de l'écran de projection et compte parmi les leaders mondiaux.

## DÉVELOPPEMENT DURABLE Priorité à l'Éco-socio-conception

Les enjeux sociaux et environnementaux sont une priorité. Nos engagements nous amment à mettre en oeuvre de nombreuses actions en vue d'améliorer notre performance globale dans un modèle économique durable :

- Performance ÉCONOMIQUE
- Performance SOCIALE
- Performance ENVIRONNEMENTALE.

Soucieux d'offrir le meilleur rapport qualité prix sur l'ensemble de nos gammes, un soin tout particulier est accordé au choix des matériaux, à la qualité d'assemblage et au design innovant du produit.

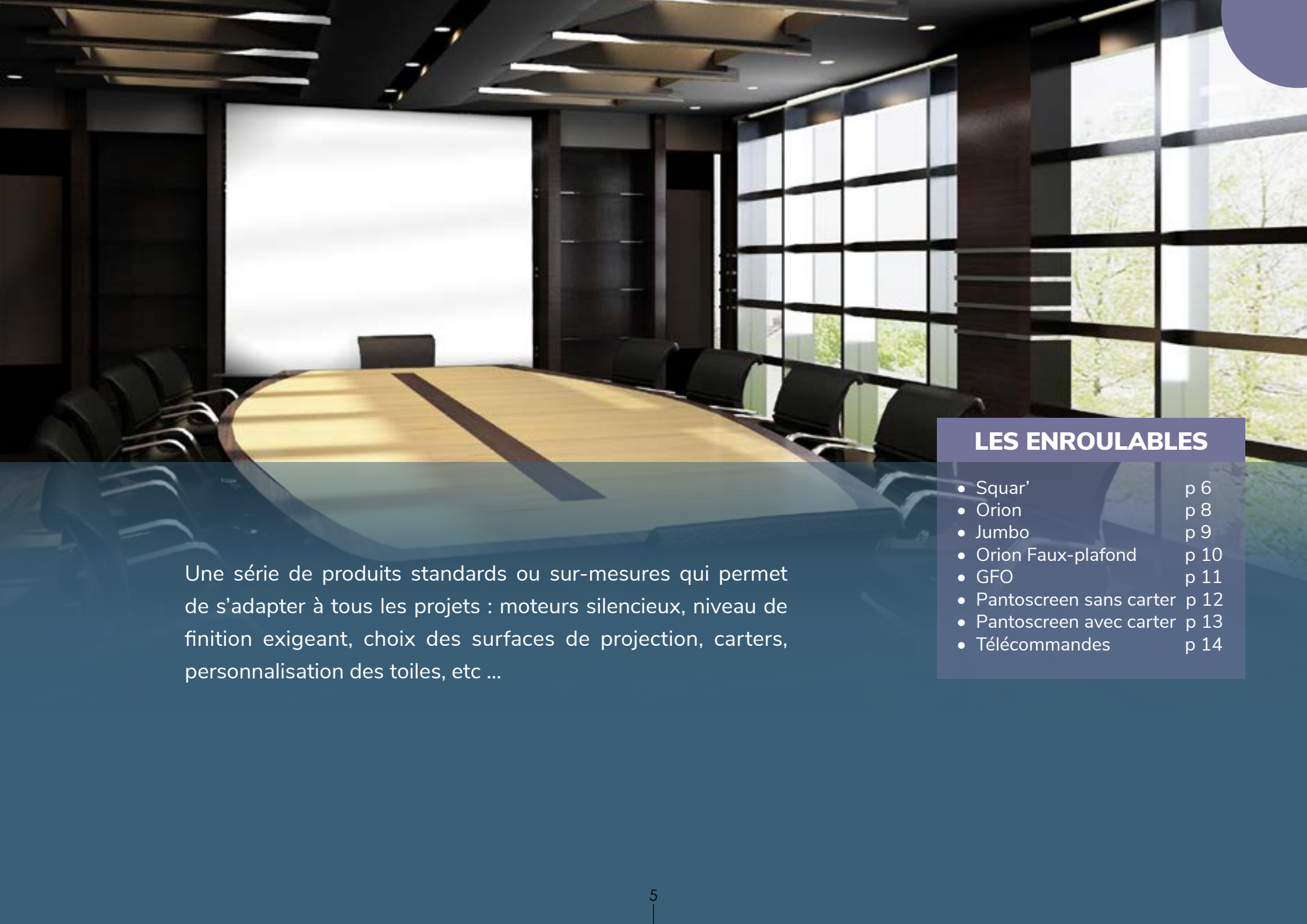

Une série de produits standards ou sur-mesures qui permet de s'adapter à tous les projets : moteurs silencieux, niveau de finition exigeant, choix des surfaces de projection, carters, personnalisation des toiles, etc ...

## LES ENROULABLES

- Squar' p 6
- Orion p 8
- Jumbo p 9
- Orion Faux-plafond p 10
- GFO p 11
- Pantoscreen sans carter p 12
- Pantoscreen avec carter p 13
- Télécommandes p 14

# SQUAR'PRO

Le **SQUAR'** est un écran motorisé très fonctionnel, ultra compact et simple à intégrer avec son petit carter en aluminium laqué blanc de section carrée.

- La barre de lestage triangulaire s'intègre parfaitement au carter lorsque l'écran est enroulé.
- Fixations murales ou plafond incluses.



Schéma de profil  
Alimentation à droite

## SQUAR' PRO

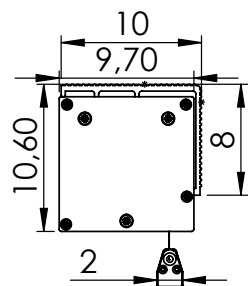

Format image  
Ht x Base (cm)

Blanc mat  
Référence



Longueur  
Carter (cm)

### Format 16:10

112 x 180	SQ1B1112180	192,1
125 x 200	SQ1B1125200	212,1
150 x 240	SQ1B1150240	252,1
169 x 270	SQ1B1169270	282,1
187 x 300	SQ1B1187300	312,1
219 x 350	SQ1B4219350	362,1

### Format 4:3

135 x 180	SQ1B1135180	192,1
150 x 200	SQ1B1150200	212,1
180 x 240	SQ1B1180240	252,1
202 x 270	SQ1B1202270	282,1
225 x 300	SQ1B1225300	312,1

### Format 1:1

150 x 150	SQ1B1150150	162,1
180 x 180	SQ1B1180180	192,1
200 x 200	SQ1B1200200	212,1
240 x 240	SQ1B1240240	252,1
300 x 300	SQ1B1300300	312,1

Barre de lestage triangulaire

Inverseur filaire fourni



Télécommandes  
en option p14



- INTÉGRATION FAUX-PLAFOND
- ULTRA COMPACT

# Accessoires SQUAR'

LA SOUS-FACE + pour nos écrans SQUAR' est simple d'installation et esthétique :

La sous-face + offre une solution 2 en 1 pour l'intégration de votre écran en faux plafond.



Système fermé



Sous-face +



Kit de fixation en faux-plafond pour sous-face+  
Tiges filetées de 1m et pattes de fixation

Les **PATTES D'ÉCARTEMENT** s'utilisent pour déporter l'écran du mur, sans sous-face.



Pattes d'écartement, pour un déport du mur.  
Une paire jusqu'à 300 cm de base  
Un trio pour les modèles 350 cm de base

## DEUX MODES D'INSTALLATION :

### 1 L'installation en une phase

- L'écran est installé en même temps que la sous-face+.

### 2 L'installation en deux phases

- La sous-face+ est posée pendant la construction du faux-plafond,
- puis l'écran est intégré à l'intérieur de la sous-face+, une fois les travaux terminés.

## SOUS-FACE +



Base écran (cm)	Référence
150	SQ4150
180	SQ4180
200	SQ4200
240	SQ4240
270	SQ4270
300	SQ4300
350	SQ4350

## KIT DE FIXATION EN FAUX-PLAFOND

1 kit pour une sous-face jusqu'à 3m de base pour SQ4350	Référence
	OPTKITFIX01
	OPTKITFIX02

## PATTES D'ÉCARTEMENT



La paire	Référence
10 cm	OPTECAR10BSQ
20 cm	OPTECAR20BSQ
Le trio	Référence
10 cm	OPTECAR10BSQ3
20 cm	OPTECAR20BSQ3



• INTÉGRATION  
ULTRA SIMPLE

# ORION PRO

L'écran à moteur haut de gamme, ORION assure à son utilisateur fiabilité, esthétique et intégration sans concession.

Ce produit a été pensé pour une installation facile et ce, quelles que soient les contraintes grâce au système Speed Solo.

Entièrement caréné, son carter aluminium laqué blanc ne laisse apparaître aucune vis. Autres coloris sur demande.



- Version TENSIONNÉE possible : les 2 tendeurs latéraux permettent à la surface de projection tensionnée de rester plane et ce quel que soit l'environnement de l'écran.
- Les **pattes de fixation** standards coulissantes permettent de le fixer au mur ou au plafond.
- Possibilité de personnalisation en imprimant tout ou partie de la surface de la toile (logo, visuel, textes...)
- Inverseur filaire fourni
- Une version HC avec cadrage noir peut-être réalisée



Sécurité "coupure du moteur à la montée."

## ORION PRO toile blanc mat



Image (cm)	Référence	Section	Longueur carter (cm)
<b>Format 16:10</b>			
125 x 200	OR1B1125200	petit carter	216
150 x 240	OR1B1150240	petit carter	256
169 x 270	OR1B1169270	petit carter	286
187 x 300	OR1B1187300	petit carter	316
219 x 350	OR1B1219350	grand carter	366
250 x 400	OR1B1250400	grand carter	417
312 x 500	OR1B1312500	grand carter	517

<b>Format 4:3</b>			
135 x 180	OR1B1135180	petit carter	196
150 x 200	OR1B1150200	petit carter	216
180 x 240	OR1B1180240	petit carter	256
202 x 270	OR1B1202270	petit carter	286
225 x 300	OR1B1225300	petit carter	316
263 x 350	OR1B1263350	grand carter	366
300 x 400	OR1B1300400	grand carter	417
375 x 500	OR1B1375500	grand carter	517

<b>Format 1:1</b>			
180 x 180	OR1B1180180	petit carter	196
200 x 200	OR1B1200200	petit carter	216
240 x 240	OR1B1240240	petit carter	256
270 x 270	OR1B1270270	petit carter	286
300 x 300	OR1B1300300	petit carter	316
350 x 350	OR1B1350350	grand carter	366
400 x 400	OR1B1400400	grand carter	416



Patte d'écartement de 10 ou 20 cm pour une Base écran < 4 m et jusqu'à 30 cm pour une base écran < 3 m



Déport de 30 cm pour les écrans de 4 m et plus, de 10 à 40 cm pour les crans = 5 m 40 cm toutes dimensions

## PATTES D'ÉCARTEMENT la paire ou le trio selon la longueur du carter

Base écran < 3 m		3m ≥ écran < 5m		Ecran = 5 m	
Référence	Déport de	Référence	Déport de	Référence	Déport de
OPTECAR10GOR2	10 cm	OPTECAR10GOR3	10 cm	OPTECAR10GOR5	10 cm
OPTECAR20GOR2	20 cm	OPTECAR20GOR3	20 cm	OPTECAR20GOR5	20 cm
OPTECAR30GOR2	30 cm	OPTECAR30GOR3	30 cm	OPTECAR30GOR5	30 cm
OPTECAR40GOR2	40 cm	OPTECAR40GOR3	40 cm	OPTECAR40GOR5	40 cm

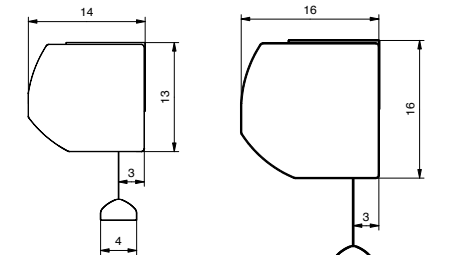

Profil petit carter alimentation à droite

Profil grand carter



PRINT



Télécommandes en option p14



en option



- SÉCURITÉ COUPE MOTEUR
- CARTER SANS VIS APPARENTE



# JUMBO PRO

L' **ORION JUMBO** est un écran motorisé haut de gamme. Son carter de section carrée permet de l'intégrer facilement. Facile à suspendre, en deux points, à chaque extrémité du carter.

Le modèle tensionné est le seul compromis envisageable pour projeter en ultra courte focale si l'écran cadre n'est pas possible.

Les accessoires **JUMBO** permettent plusieurs modes de fixation :

- Fixation plafond
- Fixation murale (en option)
- Fixation sur perche (en option)
- Inverseur filaire fourni
- Une version HC avec cadrage noir peut-être réalisée
- Version **TENSIONNÉE** possible : les 2 tendeurs latéraux permettent à la surface de projection tensionnée de rester plane et ce quel que soit l'environnement de l'écran.

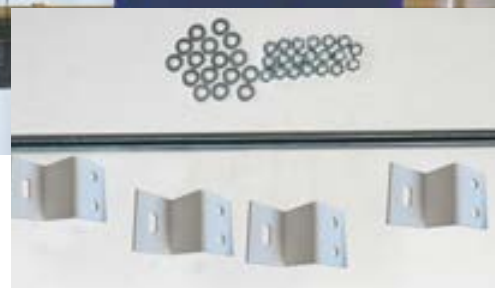
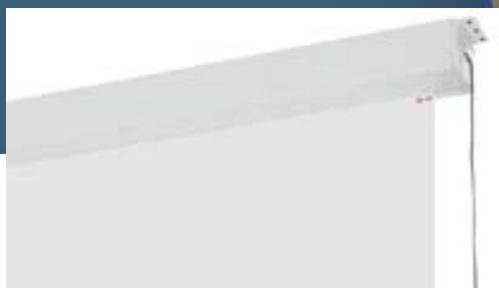

Carter carré facile à intégrer

OPTION : Kit pour fixation suspendue  
Tiges filetées de 1m et pattes de fixation

OPTION : Fixation sous perche

## JUMBO PRO toile blanc mat



Image (cm)	Référence	Longueur carter (cm)
<b>Format 16:10</b>		
150 x 240	JU1B1150240	256
169 x 270	JU1B1169270	286
187 x 300	JU1B1187300	316
219 x 350	JU1B1219350	366
250 x 400	JU1B1250400	417
312 x 500	JU1B1312500	517
<b>Format 4:3</b>		
180 x 240	JU1B1180240	256
202 x 270	JU1B1202270	286
225 x 300	JU1B1225300	316
263 x 350	JU1B1263350	366
300 x 400	JU1B1300400	417
375 x 500	JU1B1375500	517
<b>Format 1:1</b>		
240 x 240	JU1B1240240	256
270 x 270	JU1B1270270	286
300 x 300	JU1B1300300	316
400 x 400	JU1B1400400	416



Schéma de profil  
Alimentation à droite

## FIXATION SUSPENDUE

Référence	Quantité
OPTKITOP2	1 kit

## FIXATION MURALE

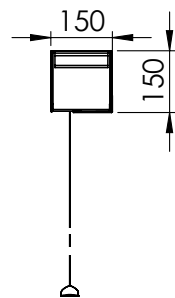
Référence	Quantité
PATMURJUM15	La Paire

## PATTES D'ÉCARTEMENT

La paire	
Référence	Déport de
OPTECAR10JU	10 cm
OPTECAR20JU	20 cm
OPTECAR30JU	30 cm
OPTECAR40JU	40 cm

## FIXATION SOUS PERCHE

Référence	Quantité
PATPERJUM01	La Paire



PRINT

Télécommandes en option p14



en option



- SÉCURITÉ COUPE MOTEUR
- FACILE À INTÉGRER

# ORION FAUX-PLAFOND PRO

L'ORION FAUX-PLAFOND PRO est la solution tout-en-un pour un encastrement en faux-plafond simple et esthétique. Une mise en oeuvre facile, spécialement étudiée pour l'adaptation à tous types de faux-plafonds.

- Version **TENSIONNÉE** possible  
Les 2 tendeurs latéraux permettent à la surface de projection tensionnée de rester plane et ce quel que soit l'environnement de l'écran.
- Une version HC avec cadrage noir peut-être réalisée

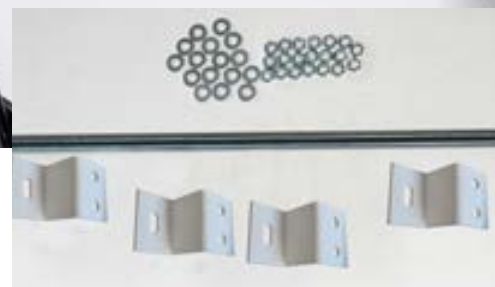

Barre de tension venant fermer l'ensemble du carter en position relevée

OPTION Kit de montage  
Tiges filetées de 1m et pattes de fixation

Inverseur filaire fourni

## ORION FAUX-PLAFOND PRO



Image (cm)	Blanc mat	Longueur carter (cm)
<b>Format 16:10</b>		
150 x 240	OP1B1150240	256
169 x 270	OP1B1169270	286
187 x 300	OP1B1187300	316
219 x 350	OP1B1219350	366
250 x 400	OP1B1250400	417
312 x 500	OP1B1312500	517
<b>Format 4:3</b>		
180 x 240	OP1B1180240	256
202 x 270	OP1B1202270	286
225 x 300	OP1B1225300	316
263 x 350	OP1B1263350	366
300 x 400	OP1B1300400	417
375 x 500	OP1B1375500	517
<b>Format 1:1</b>		
240 x 240	OP1B1240240	256
270 x 270	OP1B1270270	286
300 x 300	OP1B1300300	316
400 x 400	OP1B1400400	416

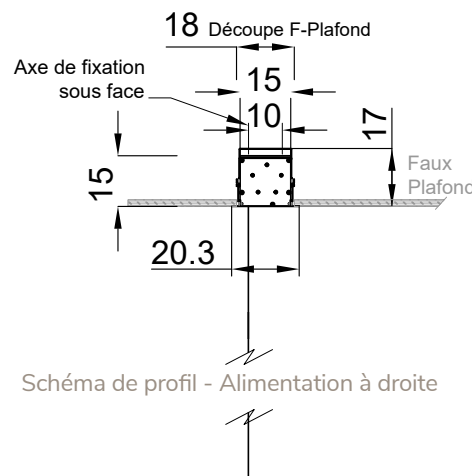

## KIT DE MONTAGE

Base	Référence
écran < 300 cm	OPTKITOP2
écran ≥ 300 cm	OPTKITOP3



Télécommandes en option p14



en option



• **INVISIBLE**  
**UNE FOIS ENROULÉ**

# GFO

La famille des écrans **GFO** constitue le complément naturel des écrans Orion pour l'équipement des salles de conférences et de séminaires de grande capacité.

Le GFO est un écran facile à installer et très compact.

En effet, la longueur hors tout de son carter n'excède pas 16,5 cm du format image.

- Carter laqué blanc.
- Écran équipé du système breveté anti-flèche du tube d'enroulement.
- Système stop-chute certifié DIN-EN-13241
- Puissance du moteur : 350 W
- Diamètre tube d'enroulement : 15 cm
- Diamètre de la barre de charge : 3,4 cm
- Fixation murale ou plafond
- Encastrable avec l'option sous-face
- Jusqu'à 8 m de base
- Inverseur filaire fourni



OPTION Sous-face d'encastrement



OPTION Fixation sur perche  
Référence (la paire) PATPERGFO



OPTION Fixation murale avec ou sans déport



DE SERIE Fixation plafond standard

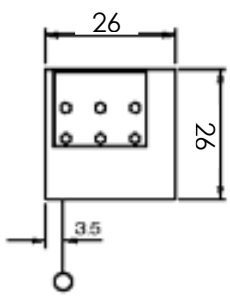

Profil du carter 26x26  
jusqu'à 7m de base  
Alimentation à droite

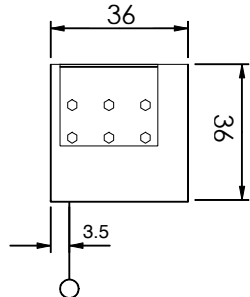

Profil du carter 36x36  
entre 7m et 8m de base  
Alimentation à droite



Uniquement **SUR-MESURE** et **SUR DEVIS**



Télécommandes  
en option p14



- **INSTALLATION FACILE**
- **COMPACT**
- **SYSTÈME ANTI-FLÈCHE**

# PANTOSCREEN SANS CARTER

Le **PANTOSCREEN SANS CARTER** est un écran à moteur encastrable, bénéficiant au dos de la toile d'un système de tension par pantographe, invisible en projection.

C'est une solution qui s'intègre parfaitement pour une installation dans un meuble média, scène, etc...

- Écran motorisé ascendant
- La barre supérieure horizontale de la surface d'écran peut supporter un poids additionnel de 500g/mètre et est équipée d'un mécanisme intégré d'égalisation de la surface d'écran.
- Sortie des câbles sur le côté droit.
- Une version HC avec cadrage noir peut-être réalisée

**Nécessite une fixation robuste pour éviter le basculement**



Pantoscreen sans carter



Barre supérieure



Inverseur filaire fourni

## PANTOSCREEN SANS CARTER PRO

Toile Blanc mat occultante.  
Image pleine largeur



## PANTOSCREEN SANS CARTER TENSIONNÉ

Toile Blanc mat occultante



Système de tension par pantographe au dos



Télécommandes en option p14



en option



- SANS CARTER
- SYSTÈME DE TENSION À L'ARRIÈRE INVISIBLE

# PANTOSCREEN AVEC CARTER

L'écran **PANTOSCREEN AVEC CARTER** comporte un châssis et mécanisme de pantographe à vérin au dos.  
Carter aluminium blanc en standard.  
Écran motorisé ascendant.



Carter



## OPTION SUR PIEDS

Écran se déroulant du bas vers le haut, avec une structure de support équipée de 4 roulettes, pour des lieux où fixer un écran est impossible.



Inverseur filaire fourni

## PANTOSCREEN AVEC CARTER PRO

Toile Blanc mat occultante.  
Image pleine largeur



## PANTOSCREEN AVEC CARTER TENSIONNÉ

Toile Blanc mat occultante.

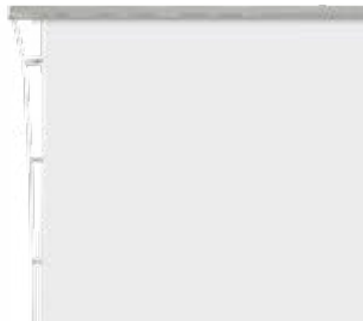

Système de tension par pantographe au dos



- **Pantoscreen sans pieds** : nécessite une fixation robuste pour éviter le basculement.
- **Pantoscreen sur pieds** : en option
- Une version HC avec cadrage noir peut-être réalisée

Ne jamais ouvrir l'écran sans qu'il soit fermement fixé sur son support ou ses pieds



Télécommandes en option p14



en option



- **SYSTÈME DE TENSION À L'ARRIÈRE INVISIBLE**
- **NOMADE : SUR PIEDS**

# LES TÉLÉCOMMANDES

## INFRAROUGE



Réf. OPTCOMIRHOME1

Récepteur infrarouge + télécommande infrarouge.

## INTERRUPTEUR À CLÉ



Réf. OPTINTERCLE

Inverseur à clé à position momentanée. Peut être couplé à un inverseur filaire en régie



Réf. : 6AMP0737

Inverseur à clé à position fixe. Ne peut pas être couplé avec un autre inverseur.

## RADIO TRIGGER



Réf. OPTCOMTRIG1

Radio trigger : Ouverture de l'écran à l'allumage du vidéoprojecteur. Compatible avec tout vidéoprojecteur équipé d'une alimentation IEC C13

## RADIO ORAY



Réf. OPTCOMMANDRAD8

Récepteur radio + télécommande  
Le récepteur intègre un bornier libre pour contacts secs.



Réf. 1MOT03083

Émetteur 1 canal



Réf. 1MOT03084

Émetteur 6 canaux



Réf. OPTCOMMANDRAD9

Récepteur radio + inverseur mural HF. Inverseur mural HF sup. : 1MOT03085



Réf. 1MOT03086

Inverseur mural filaire intégrant un récepteur radio

## RADIO SOMFY



Réf. OPTCOMMANDRAD3

Récepteur radio + télécommande



Réf. OPTCOMMANDRAD4

Récepteur radio + inverseur mural



Réf. 1MOT03041

Récepteur seul



Réf. 1MOT03016

Inverseur mural à associer à un récepteur radio.



Réf. 1MOT03011

Émetteur portable à associer à un récepteur radio.



Réf. : 1MOT03013

Émetteur 4 canaux pour piloter jusqu'à 4 appareils à associer à un récepteur radio.



Crédit Photo ORAY

Vous trouverez avec ces écrans une solution économique de qualité pour toutes vos projections jusqu'à 2m40 de base. Vous aurez la possibilité de les fixer au mur ou au plafond. Sont également disponibles des fixations permettant de décaler votre écran du mur.

## LES MANUELS

- Super Gear p16
- Oray 2000 p17

# SUPER GEAR

Le **SUPER GEAR** possède un carter en aluminium au design moderne.

- Surface de projection blanc mat non feu M1 pour la gamme PRO.
- Dispositif d'arrêt toute hauteur SRS (Slow Return System), contrôlant la remontée progressive de la barre de lestage.

Crédit Photo : Nicolas Plessis  
Interview Production



Carter aluminium laqué blanc

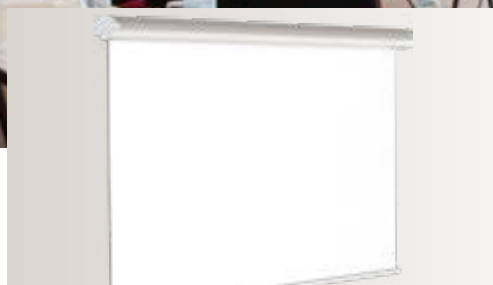

Super Gear PRO



OPTION Pattes d'écartement

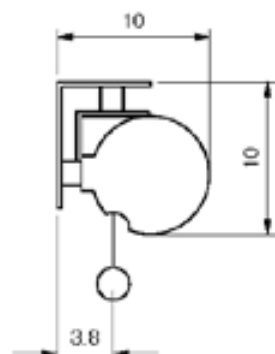

## SUPER GEAR PRO



Format image Ht x Base (cm)	Blanc mat Réf.	Longueur Carter (cm)
<b>Format 4:3</b>		
135 x 180	MPP08B1135180	190
150 x 200	MPP08B1150200	210
180 x 240	MPP08B1180240	250
<b>Format 16:10</b>		
112 x 180	MPP08B1112180	190
125 x 200	MPP08B1125200	210
150 x 240	MPP08B1150240	250
<b>Format 1:1</b>		
150 x 150	MPP08B1150150	160
180 x 180	MPP08B1180180	190
200 x 200	MPP08B1200200	210
230 x 230	MPP08B1230230	250

## PATTES D'ÉCARTEMENT

La paire	Référence
10 cm	OPTECAR10
20 cm	OPTECAR20
30 cm	OPTECAR30
40 cm	OPTECAR40



- ARRÊT TOUTE HAUTEUR
- SLOW RETURN SYSTEM
- FIXATIONS COULISSANTES



# ORAY 2000

L'ORAY 2000 est un écran manuel à ressort silencieux, sous carter en tôle acier laquée blanc.

- Des fixations mixtes, murales ou plafond, sont intégrées aux extrémités de l'écran.
- Il bénéficie d'un dispositif d'arrêt toute hauteur (tous les 10 cm environ).

Crédit Photo ORAY



Carter en tôle acier laquée blanc.

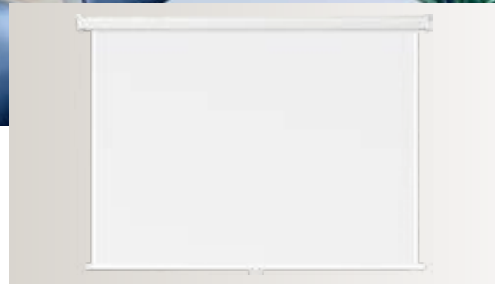

Oray 2000 PRO

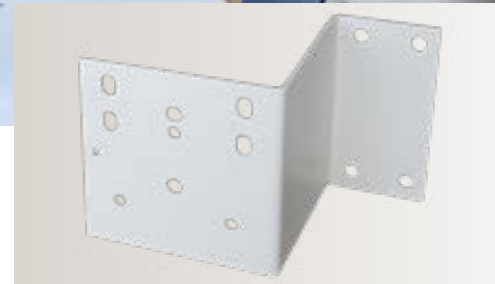

OPTION Pattes d'écartement

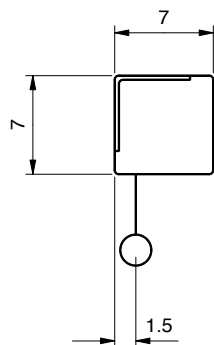

## ORAY 2000 PRO



Format image Ht x Base (cm)	Blanc mat Réf.	Longueur Carter (cm)
<b>Format 4:3</b>		
135 x 180	MPP03B1135180	193
150 x 200	MPP03B1150200	213
<b>Format 16:10</b>		
112 x 180	MPP03B1112180	193
125 x 200	MPP03B1125200	213
150 x 240	MPP03B1150240	253
<b>Format 1:1</b>		
150 x 150	MPP03B1150150	163
180 x 180	MPP03B1180180	193
200 x 200	MPP03B1200200	213

## PATTES D'ÉCARTEMENT

La paire	Référence
10 cm	OPTECAR10
20 cm	OPTECAR20
30 cm	OPTECAR30
40 cm	OPTECAR40



- ÉCONOMIQUE
- ARRÊT TOUTE HAUTEUR



Nous vous présentons ici une gamme tant esthétique qu'originale, s'adaptant à toutes vos contraintes de déplacement. Simples à mettre en oeuvre, ces écrans sont disponibles en différents formats.

## LES NOMADES

- Butterfly mobile p 19
- Fly p 20
- Dragonfly, Cross Screen, Miniscreen p 21
- Style, Byron 2, Screen p 22

# BUTTERFLY MOBILE

Toujours plus compact, le **BUTTERFLY MOBILE** est certainement l'écran le plus rapidement ouvert du marché. Idéal pour la location ou l'usage privé, jusqu'à 2m40 de base.

- A chaque extrémité du carter de l'écran, 2 larges roues permettent un déplacement aisé.
- Entièrement en aluminium, son carter design protège efficacement l'écran pendant le transport.
- Il suffit de lever la barre supérieure de l'écran pour l'ouvrir instantanément, grâce au mécanisme à pantographe.



Roues aux extrémités



Poignée de transport



Mécanisme à pantographe

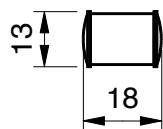

Grand carter  
Ecrans de base 240

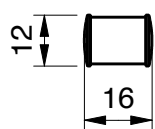

Petit carter

## BUTTERFLY MOBILE



Format image Ht x Base (cm)	Blanc mat occultant	Longueur Carter (cm)
<b>Format 4:3 Cadrage noir 2cm</b>		
117 x 156	BUT02B1120160	180
132 x 176	BUT02B1135180	200
147 x 196	BUT02B1150200	222
177 x 236	BUT02B1180240	262
<b>Format 16:9 Cadrage noir 2cm et drop bas</b>		
110 x 196	BUT02B1112200	222
133 x 236	BUT02B1135240	262
<b>Format 1:1 Cadrage noir 2cm</b>		
196 x 196	BUT02B1200200	222



- OUVERTURE RAPIDE
- ROUES AUX EXTRÉMITÉS

# FLY

Le **FLY** est d'une génération d'écrans mobiles simple, compacte et robuste.

Existe en 2 versions :

- Fly Mono 16:10
- Fly Fond Vert : toile verte pour incrustation



Fly Mono



Fly fond vert



Perche télescopique

- La hauteur d'ouverture est ajustable par la perche télescopique et la parallaxe est corrigeable par la potence inclinable.
- Un tendeur spécialement étudié garantit une bonne planéité.
- La surface de projection opaque possède un cadrage noir.
- Gain de l'écran blanc mat 1,1.

## FLY MONO



Toile recto simple

Carter en aluminium anodisé noir

Format image Ht x Base (cm)	Blanc mat occultant	Cadrage noir 2 cm	Longueur Carter (cm)
97,5 x 156	FLY01B1100160		170
110 x 176	FLY01B1112180		190
122,5 x 196	FLY01B1125200		210

## FLY FOND VERT



Toile verte pour incrustation

Carter aluminium anodisé noir

Format image Ht x Base (cm)	Toile Verte	Toile verte	Longueur Carter (cm)
<b>Format spécial</b>			
220 x 180	FLY01VV220180		190
220 x 200	FLY01VV220200		210



- DESIGN
- INSTALLATION FACILE
- LÉGER



# DRAGONFLY CROSS SCREEN MINISCREEN

Le **DRAGONFLY** à la pointe de l'innovation représente tout le savoir-faire de la Société ORAY en écrans mobiles.

Le **MINISCREEN** est un écran portable, ultra-léger, très simple de mise en oeuvre spécialement développé pour les Picoprojecteurs, à poser sur une table.

Le **CROSS SCREEN** est un écran ultra-portable qui se monte et se démonte facilement et rapidement tout en offrant une large surface de projection.

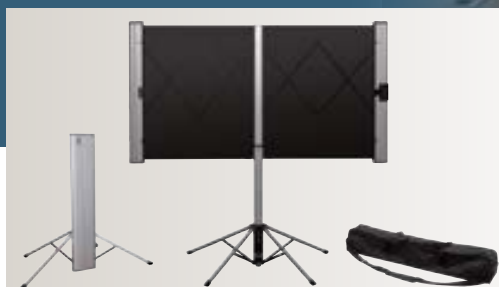

DRAGONFLY Système à pantographe horizontal



CROSS SCREEN ultra léger

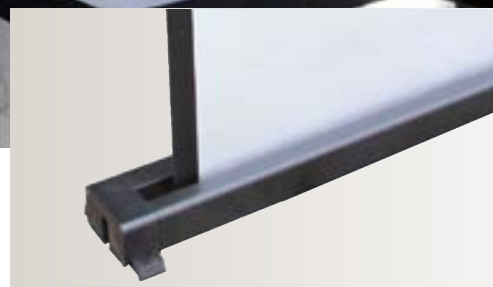

MINISCREEN Pieds de maintien ouverts

## DRAGONFLY



Écran multi-formats grâce à son système pantographe et son ouverture horizontale.

- Facilement transportable avec une housse tissu renforcée.
- 4 pieds très stables.
- L'innovation du déroulement horizontal permet d'avoir un écran de grande taille repliable sur la hauteur, ce qui réduit son encombrement.

## CROSS SCREEN



Avec sa housse de transport, l'écran Cross-Screen est particulièrement indiqué pour les projections nomades.

- Une mise en place simple et très rapide.
- Ajustable en hauteur
- Possibilité de le fixer au mur

## MINISCREEN



Écran portable ultra léger, très simple de mise en oeuvre, spécialement développé pour les Picoprojecteurs, à poser sur une table.

- Le boîtier en profilé d'aluminium anodisé noir allie légèreté et qualité.
- La tension de la toile se fait à l'aide d'une perche se glissant au dos du boîtier de l'écran.
- Ouvert en quelques secondes il permet de faire vos présentations à un large auditoire en toutes circonstances.

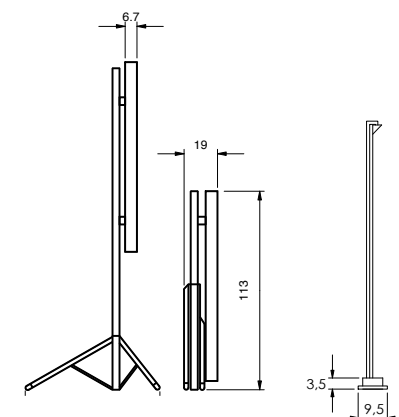

Dragonfly

Miniscreen

Format image Ht x Base (cm)	Blanc mat occultant Référence
<b>3 Formats en 1 : 4:3, 16:10 et 16:9</b>	
101 x 134/ 162 /180	DRA01B1101180

Format image Ht x Base (cm)	Blanc mat occultant Référence
<b>Format 16:9</b>	
75 x 133	CS1B1075133
87 x 155	CS1B1087155
100 x 177	CS1B1100177
112 x 200	CS1B1112200

Format image Ht x Base (cm)	Blanc mat occultant Référence
<b>Format 4:3 Cadrage latéral 2cm</b>	
79 x 102	MIN01B1079102



- **HOUSSE DE TRANSPORT**
- **COMPACT & LÉGER**
- **ROBUSTE**



# STYLE BYRON2 SCREEN

Les trépieds restent les produits incontournables du marché institutionnel et grand public.

Du Style, trépied le plus robuste du marché, au Screen plus destiné au marché grand public, cette gamme s'adapte à vos besoins de mobilité et à vos exigences d'endurance.



BYRON 2 : Dos blanc  
SCREEN : Dos noir

STYLE pied étoile

STYLE trépied

Grande robustesse et facilité de mise en oeuvre font de cette gamme le compromis idéal pour toute prestation ne nécessitant pas une installation fixe.



SCREEN Perche télescopique



OPTION housse de transport pour les écrans trépieds

## SCREEN

Dimensions réduites et simplicité d'emploi, ces écrans sont tout destinés au grand public. Carter en acier laqué noir.

## STYLE

Carter en profilé d'aluminium laqué blanc résistant parfaitement à la torsion.



- Chaque écran est livré avec une potence inclinable pour correction de la parallaxe.
- Poignée ultra robuste.

## BYRON 2

Carter en acier laqué noir.

- Toile blanc mat non feu M1.

Format image Ht x Base (cm)	Blanc mat occultant Référence
<b>Format 1:1</b>	
125 x 125	TRE03B1125125
150 x 150	TRE03B1150150
175 x 175	TRE03B1175175

Format image Ht x Base (cm)	Blanc mat trépied 	Blanc mat pied étoile 
<b>Format 4:3</b>		
180 x 240	TRE06B1180240	
<b>Format 1:1</b>		
150 x 150		PIE06B1150150
180 x 180		PIE06B1180180
200 x 200		PIE06B1200200
230 x 230	TRE06B1230230	

Format image Ht x Base (cm)	Blanc mat Référence 
<b>Format 1:1</b>	
150 x 150	TRE02B1150150
180 x 180	TRE02B1180180
200 x 200	TRE02B1200200

Référence	Longueur carter (cm)
HOUSV2BYR150	150
HOUSV2BYR180	180
HOUSV2BYR200	200
HOUSV2BYR240	240



- CLASSIQUE
- PERFORMANT





Ces écrans répondent à l'ensemble de vos exigences : l'esthétique et l'intégration, la planéité et la robustesse, pour l'ensemble des marchés.

Simple à installer, les cadres aluminium avec la fixation de la surface de projection par boutons pression ou œillets rendent les montages et démontages faciles.

Suivant vos contraintes architecturales, nous sommes à votre disposition pour des fabrications sur-mesure de cadres droits, cintrés ou pour des fixations spécifiques.

## LES CADRES

- Spécial Vidéo p 24
- Cinévision I p 25
- Cinévision II p 26

# SPÉCIAL VIDÉO

Le **SPECIAL VIDEO** est un écran discret avec une finesse de profil qui laisse la part belle à la projection.

Facile à monter, sans outillage !



- Rigide, design et facile à monter
- Évite l'ombre projetée du cadre sur l'image
- L'ensemble se monte et se démonte en quelques minutes sans outillage : Le cadre s'emboîte et se verrouille automatiquement. La toile se fixe sur l'arrière du cadre par boutons pressions.



Finition anodisée noire



Profilé du cadre



Fixation de la toile par boutons pressions

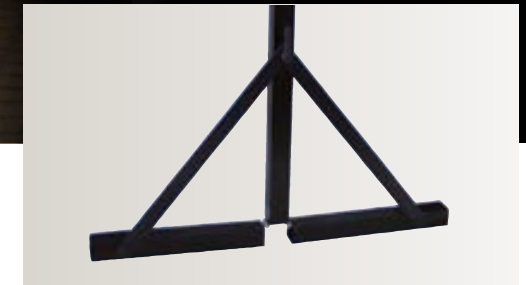

OPTION : pieds démontables, anodisés noirs avec correction de la parallaxe

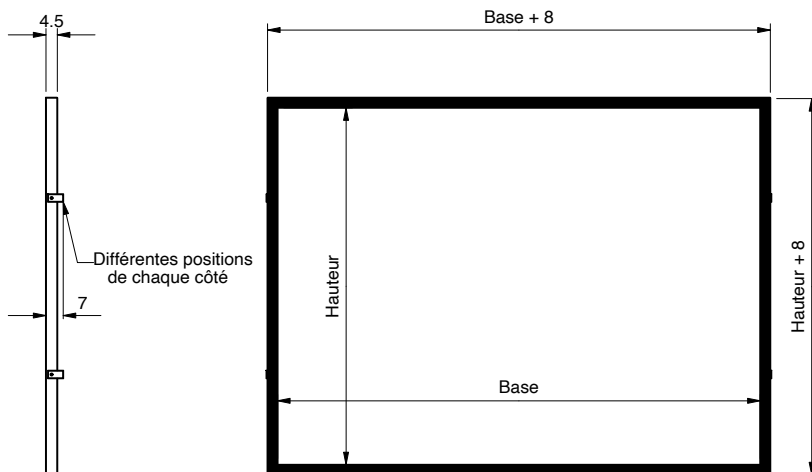

## SPECIAL VIDEO

Format image  
Ht x Base (cm)

### Format 4:3

150 x 200	SP1B1150200
180 x 240	SP1B1180240
202 x 270	SP1B1202270
225 x 300	SP1B1225300
300 x 400	SP1B1300400

### Format 16:10

125 x 200	SP1B1125200
150 x 240	SP1B1150240
169 x 270	SP1B1169270
187 x 300	SP1B1187300
250 x 400	SP1B1250400



Blanc mat  
Réf.



Autres dimensions, toiles, couleurs, SUR DEVIS



- FINESSE
- LÉGÈRETÉ
- SIMPLICITÉ



# CINEVISION I

Le **CINEVISION I** est conçu pour les grandes surfaces de projection et s'adaptant à toutes les salles de cinéma, il convient également pour les grandes salles de réunion, de communication, show room, auditorium.

- Fixation murale ou suspendue,
- Fabriqué sur mesure,
- Disponible en toutes dimensions,
- Montable et démontable à souhait,
- Peut être fixé à distance du mur grâce à des pattes d'écartement en option.



Tension de la toile sur oeillets à l'arrière du cadre.

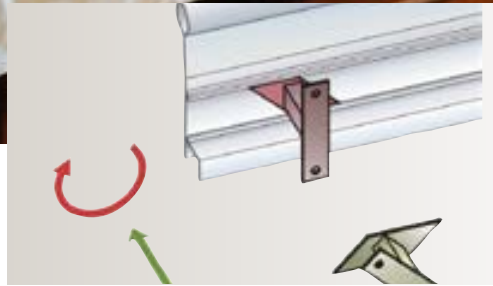

Suspension rapide du cadre à ses supports, et verrouillage par rotation à 45 degrés de la pièce de jonction.



Musée Millau



Musée Millau



## CINEVISION 1



Informations requises pour effectuer une cotation :

- Type de surface de projection
- Format image
- Mode de fixation

Uniquement SUR-MESURE et SUR DEVIS



- LÉGER
- GRANDES DIMENSIONS

# CINEVISION II

Le **CINEVISION II** est un écran sur cadre avec laçage révolutionnaire et cadrage velours noir pour vos grandes dimensions.

- Large profilé aluminium assurant rigidité et masquage de la fixation de la toile,
- Dispositif de tension de la toile simple d'utilisation,
- Fixation murale ou suspendue,
- Fabriqué sur mesure,
- Disponible en toutes dimensions,
- Cadre velours noir largeur 21cm.



Hôtel Shangri-La Beijing - Chine



Cadre en aluminium avec finition velours noir



Système de tension de la toile

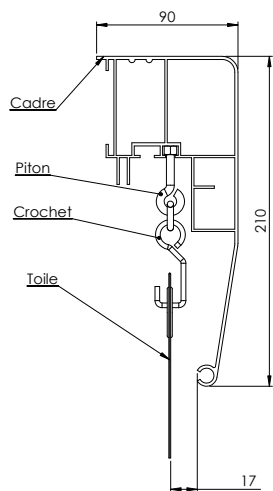

## CINEVISION II



Informations requises pour effectuer une cotation :

- Type de surface de projection
- Format image
- Mode de fixation

Uniquement SUR-MESURE et SUR DEVIS



- RIGIDITÉ
- ESTHÉTIQUE

Oray fabrique sur mesure vos cyclos et surfaces de projection spéciales avec un large choix de confections : œillets, fourreaux, boutons pressions,...

## **LES TOILES CONFECTIONNÉES**

- Surfaces de projection p28
- Confections p29

# SURFACES DE PROJECTION

Pour la PROJECTION FRONTALE  
les surfaces sont en PVC recyclable.

Elles peuvent être perforées  
(surfaces acoustiques),  
ou 3D pour des applications  
spéciales.

Pour la RETROPROJECTION  
les surfaces sont translucides  
afin de permettre la projection  
par l'arrière de l'écran.



Installation © CSGV

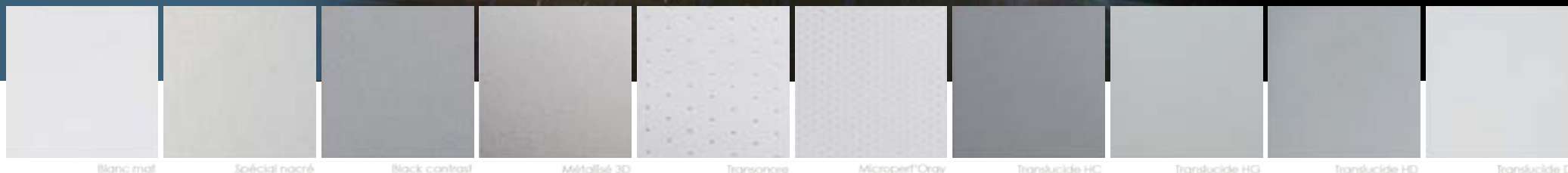

Blanc mat

Spécial nacré

Black contrast

Métallisé 3D

Transonore

Microperf'Oray

Translucide HC

Translucide HG

Translucide HD

Translucide DF

## NOUVEAUTÉ



Retrouvez une partie de nos surfaces  
de projection dans leur version  
woodsense, composée jusqu'à 92%  
d'ingrédients naturels et 100%  
recyclables.

- Classée b-s1,d0
- Réduction de l'empreinte carbone

### PROJECTION FRONTALE

- Blanc mat
- Blanc mat occultant
- Transonore
- Microperf'Oray
- Microperf'Oray HD 4K
- Spécial Nacré
- Métallisé 3D
- Black contrast

### RETROPROJECTION

- Translucide HC
- Translucide HG
- Translucide HD
- Translucide DF
- Translucide 3D

### FILM ADHÉSIF

- Vitrines,
- Affichage dynamique,
- Films de projection,
- Holographiques ...

La gamme de films de projection la plus  
large et la plus spécialisée du marché.



- SUR-MESURE
- FINITIONS

# CONFECTIONS



Installation © Nakajima 中島良平



Bouton pression



Boutons pressions sur bords blancs



Oeillet



Fourreau

## CONFECTION et SAVOIR-FAIRE

ORAY propose un large choix de confections pour vos toiles sur-mesure : boutons pressions, œillets, fourreaux, toiles rondes ...

## IMPRESSION HD GRANDE LARGEUR

ORAY personnalise vos toiles en les imprimant : logo, texte ou visuel sur une partie ou la totalité de la surface.



- SUR-MESURE
- FINITIONS



Notre gamme de supports motorisés pour vidéoprojecteurs offre des solutions d'intégrations pour toutes vos installations. Un large choix de supports fixes pour vidéoprojecteurs et écrans plats permet de s'adapter à toutes vos contraintes.

## SUPPORTS

### Pour Vidéoprojecteurs

- Supports motorisés p 31
- Supports plafond fixe p 33
- Supports muraux p 33
- Caisson outdoor p 33

### Pour écrans plats

- Supports fixes p 34

# SUPPORTS MOTORISÉS pour VIDÉOPROJECTEURS

Notre gamme de supports s'adapte à tous types d'intégrations pour masquer ou escamoter votre vidéoprojecteur à l'intérieur de faux-plafonds.



Télécommande radio fournie avec les mini-pantographes 10 et 20



Mini-pantographe 10



- Descente maximum : 80 cm
- Charge maxi : 10 kg

**Fournis :**

- Télécommande HF (récepteur équipé de boutons montée/descente)
- Cadre d'encastrement

**MINI-PANTOGRAPHES 10**



Référence	Longueur de course
SVP0801	80 cm



Mini-pantographe 20



- Descente maximum : 195 cm
- Charge maxi : 25 kg

**Fournis :**

- Télécommande HF (récepteur équipé de boutons montée/descente)

**MINI-PANTOGRAPHES 20**



Référence	Longueur de course
SVP0601	97,5 cm
SVP0602	195,0 cm

**Options**

SVPMOPT01	Cadre d'encastrement
-----------	----------------------



Cadre d'encastrement fourni avec le mini-pantographe 10



- INTÉGRATION
- FINITION

# SUPPORTS MOTORISÉS pour VIDÉOPROJECTEURS

Pantographe et support miroir intègrent parfaitement les vidéoprojecteurs à l'intérieur des faux-plafonds.

Support miroir intégré en faux-plafond



Télécommande radio fournie avec le support miroir



Mini-pantographe 30

30 kg  
maxi

- Descente maximum : 400 cm
- Charge maxi : 30 kg

**Fournis :**

- Télécommande radio



Pantographe 100

100 kg  
maxi

- Descente maximum : 400 cm
- Charge maxi : 100 kg

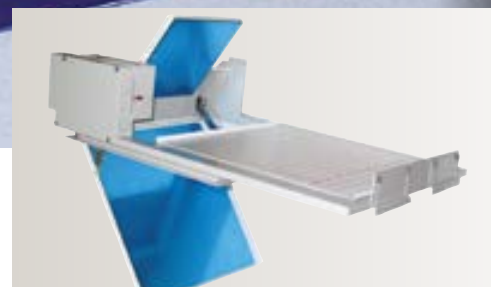

Support miroir

- Intégration parfaite,
- invisibilité garantie,
- faible encombrement.

**Fournis :**

- Télécommande radio



Invisibilité du support miroir avec le kit cadre+cache

**MINI-PANTOGRAPHE 30**



Référence	Longueur de course
SVP0501	100 cm
SVP0502	200 cm
SVP0503	300 cm
SVP0504	400 cm
Options	
SVP0PTPAT01	accroche faux-plafond

**PANTOGRAPHE 100**



Référence	Longueur de course
SVP0401	100 cm
SVP0402	200 cm
SVP0403	300 cm
SVP0404	400 cm

**SUPPORT MIROIR**



Référence	
SVPM001	
Options	
SVPM0PT03	Kit cadre + cache



- INTÉGRATION
- FINITION



# SUPPORTS FIXES pour VIDÉOPROJECTEURS

Pour plus de supports nous consulter

## SUPPORTS PLAFOND FIXES

- Réglages indépendants de rotation, inclinaison, horizontalité
- Charge maxi 15 kg
- Disponible en silver, noir ou blanc
- Adapté à la plupart des vidéoprojecteurs se montant en position inversée
- Possibilité d'aligner l'axe image sur l'axe de fixation.



Attache courte : Support plafond fixe

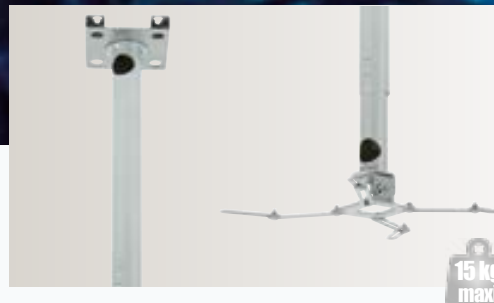

Attaches longues : Support plafond fixe

## SUPPORTS PLAFOND FIXES (fixation universelle)

### ATTACHE COURTE

- Fixation directe sous plafond

### ATTACHE LONGUE

Avec passage des câbles :

- de 7 cm à 90 cm pour les attaches SVP005 avec possibilité de recoupe.
- de 7cm à 150 cm pour les attaches SVP006 avec possibilité de recoupe.

Référence	Description Attaches	Coloris
SVP002A	Courte	Noir
SVP002S	Courte	Silver
SVP002B	Courte	Blanc
SVP005A	Ajustable (7 à 90 cm)	Noir
SVP005S	Ajustable (7 à 90 cm)	Silver
SVP005B	Ajustable (7 à 90 cm)	Blanc
SVP006A	Ajustable (7 à 150 cm)	Noir
SVP006S	Ajustable (7 à 150 cm)	Silver
SVP006B	Ajustable (7 à 150 cm)	Blanc



## CAISSON OUTDOOR

Protection extrême et sur-mesure pour les vidéoprojecteurs haute puissance, quelles que soient les conditions climatiques.

- 5 dimensions standards
- Possibilité de sur-mesure



Support mural SVP0010

## SUPPORT MURAL POUR COURTE FOCALE pour fixation au dessus de l'écran ou du tableau interactif

Platine de fixation avec réglages indépendants en inclinaison et horizontalité.

- Structure en acier
- Charge maximum 15 kg

Référence	Description
SVP0010	Support VP courte focale réglable 75-135 cm



Caisson outdoor

## CAISSON OUTDOOR

- Caisson de protection outdoor
- Inclinaison
- Conception en fibre de verre
- IP 54
- Produit breveté
- Verrouillage par serrures
- Chauffé et ventilé
- Caisson orientable si l'installation est réalisée de façon standard avec une vis centrale sur la lyre
- Gestion par smartphone et/ou PC grâce à une application, connexion bluetooth
- Prise électrique monophasée de 16 ampères (3,5KWatt) sauf pour le modèle XXL prise de 32 ampères (7KWatt)

# SUPPORTS MURAUX pour ECRANS PLATS

Pour plus de supports nous consulter

## SUPPORTS MURAUX VESA DE 75 À 600 X 400



SPL031

30 kg  
maxi

SPL037

30 kg  
maxi

### FIXES

- Extra plat : l'écran est à 20mm du mur
- Niveau à bulle intégré

Référence	Description	Charge max.
SPL030	Vesa 100	15 kg
SPL031	Vesa 200	30 kg
SPL032	Vesa 400	30 kg
SPL033	Vesa 600	30 kg

### INCLINABLES

- Incluable +5/-15°
- Niveau à bulle intégré

Référence	Description	Charge max.
SPL034	Vesa 100	15 kg
SPL035	Vesa 200	30 kg
SPL036	Vesa 400	30 kg
SPL037	Vesa 600	30 kg

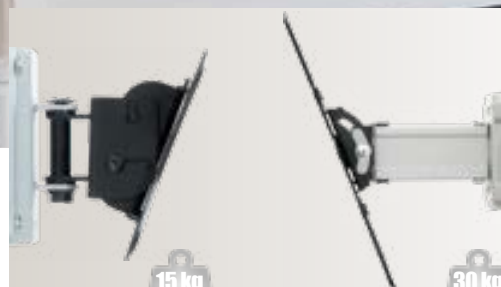

SPL038

15 kg  
maxi

SPL040

30 kg  
maxi

### INCLINABLES ET ORIENTABLES

- Incluable +5/-15°
- Niveau à bulle intégré
- Orientable : voir tableau

Référence	Description	Déport	Inclinable orientable	Charge max.
SPL038	Vesa 100TW45	99mm	+25°/-25°	15 kg
SPL039	Vesa 200TW45	99mm	+20°/-20°	30 kg
SPL040	Vesa 400TW45	255mm	+40°/-40°	30 kg
SPL041	Vesa 100TW90	244mm	+65°/-65°	15 kg
SPL042	Vesa 200TW90	255mm	+60°/-60°	30 kg
SPL043	Vesa 400TW90	375mm	+65°/-65°	30 kg



Réf. : SPL025, 26, 27

70 kg  
maxi

### SUPPORTS UNIVERSELS POUR ÉCRANS PLATS DE GRANDE TAILLE : Ultra fin, pour écran LED

#### SPL025, 26 et 27

- Extra-plat : l'écran est au plus près du mur : 16 mm
- Platine murale et support écran en acier
- Système de rondelles excentriques pour corriger les erreurs de perçage
- Système anti-décrochement de l'écran
- Niveau à bulle intégré - Permet de vérifier l'horizontalité du support lors du perçage

Référence	Fixation	Déport	Charge max.
SPL025	Vesa 75-200	16mm	50kg
SPL026	Vesa 200-400	16mm	60kg
SPL027	Vesa 200-600	16mm	70kg



Réf. : SPL028

30 kg  
maxi

## SUPPORTS UNIVERSELS ÉCRANS PLATS DE GRANDE TAILLE

#### SPL028 et 29

- Platine murale et support écran en acier
- Système de rondelles excentriques pour corriger les erreurs de perçage
- Système anti-décrochement de l'écran
- Incluable 0°-25°
- Niveau à bulle intégré

Référence	Fixation	Orientation	Charge max.
SPL028	Vesa 200 - 400	non	30 kg
SPL029	Vesa 200 - 400	+ / - 90°	30 kg





**ORAY**  
Écrans de Projection  
Fauteuils Home Cinéma

**ORAY**  
Chemin de Beaurepaire  
91410 DOURDAN - FRANCE  
Tel +33 (0)1 64 59 94 54  
[www.oray.fr](http://www.oray.fr)

