

PROJECTION SYSTEMS

SYSTÈMES de PROJECTION

CATALOGUE 2014



ÉCRANS de projection, SUPPORTS pour vidéoprojecteurs, ACCESSOIRES, FAUTEUILS home cinéma



QUALITÉ Savoir-faire depuis 1947

La société ORAY, basée au Sud Ouest de Paris à Dourdan, a pour vocation :

la CONCEPTION,
la FABRICATION et
la COMMERCIALISATION
d'écrans de projection
et d'accessoires audiovisuels.

Soucieuse d'offrir le meilleur rapport qualité prix sur l'ensemble de ses gammes, un soin tout particulier est accordé au choix des matériaux, à la qualité d'assemblage et au design innovant du produit.

RECHERCHE Veille Technologique

N° 1 en France
La Gamme la plus complète

ENVIRONNEMENT Développement durable Éco-socio-conception

La société Oray a toujours été soucieuse d'inscrire ses activités en prenant compte des enjeux sociaux et environnementaux.

Ces engagements l'ont amenée à mettre en oeuvre de nombreuses actions en vue d'améliorer sa performance globale :

- Performance Économique
- Performance Sociale
- Performance Environnementale.

Bilan carbone, amélioration de l'isolation par thermographie infra-rouge, système de management des processus environnementaux, la Société Oray s'inscrit dans le cadre d'un modèle économique tourné vers l'avenir.



Par sa recherche permanente de nouveaux produits et le souhait de s'adapter au plus près des évolutions des techniques de projection, l'entreprise dirigée par Eric Cantarel et son équipe d'une cinquantaine de salariés est la numéro 1 en France de l'écran de projection et compte parmi les leaders mondiaux.

Active sur tous les fronts, du cinéma à l'enseignement, du palais des congrès au home cinéma, de l'entreprise au simulateur, toutes les projections ou rétro-projections sont maîtrisées et intégrées dans une des gammes les plus complètes au monde. Présente dans une cinquantaine de pays, Oray est capable d'accompagner ses distributeurs dans les projets les plus ambitieux.



Nos nouveaux écrans ont fait l'objet d'une éco-socio-conception.

QUALITÉ RECHERCHE ENVIRONNEMENT

le LEXIQUE

les SURFACES
de Projection

les ÉCRANS
à Moteur

4 PICTOGRAMMES

6 PROJECTION FRONTALE
7 RÉTROPROJECTION
8 ADWINDOW

10 ORION HC
11 ORION PRO
12 ORION TENSIONNÉ
13 ACCESSOIRES ORION
14 SQUARE PRO
14 SQUARE HC
15 ACCESSOIRES SQUARE
16 HCM4
17 PANTOSCREEN
20 GFO
21 NO LIMIT
22 POLICHINELLE HIGH SPEED
23 TÉLÉCOMMANDES

Manuels

Portables et trépieds

24
25 SUPER GEAR
26 ORAY 2000
27
28 BUTTERFLY MOBILE
29 DRAGON FLY
30 FLY
31 MINISCREEN
32 STYLE
32 BYRON
32 SCREEN

sur Cadre

33
34 CINÉVISION I
35 CINÉVISION II
36 CADRES SPÉCIAUX
37 LE MASK
38 CADRE HC
38 CINEFRAME
39 SPÉCIAL VIDÉO

Valises

40
41 VALISE ULTIMATE
42 VALISE DCR

SUPPORTS
et Accessoires

43
44 SUPPORTS MOTORISÉS pour
vidéoprojecteur
46 SUPPORTS FIXES pour vidéoprojecteur
47 SUPPORTS pour Écrans plats

les FAUTEUILS
Home Cinéma

48
49 BIO
50 ZOOM
51 TRAVELLING
52 CINÉCLUB
53 CLUB ROUGE
53 INSTALLATIONS
54 FINITIONS ET OPTIONS

Retrouvez tous nos produits
en flashant ce code :



Ce catalogue est imprimé sur du papier
blanchi sans chlore issu de forêts gérées
durablement par une imprimerie certifiée
PEFC FSC et bénéficiant du label Imprim'Vert.



Member

AIDE au choix pictogrammes

Pour vous aider dans le choix de votre écran, surfaces de projections ou supports, nous vous présentons une série de pictogrammes, synthèse des spécificités de chaque produit, que vous trouverez au fil de ce catalogue.

Une application vous aidera à affiner votre choix d'écran sur notre site : www.oray.fr



CARTER DE COULEUR RAL :
Autre couleur de carter sur demande, selon les références de coloris RAL, sur devis.



CLASSEMENT NON FEU
Classement de la surface de projection.



ARRÊT TOUTE HAUTEUR :
Plusieurs hauteur d'arrêt possible de l'écran.



RÉGLABLE EN HAUTEUR



CHARGE MAXIMUM



POINTS FORTS :
Les meilleurs atouts du produit.



SUR-MESURE :
Vous pouvez choisir une autre surface de toile ou demander le produit adapté à vos mesures.



PAS DE SUR-MESURE :
Produit disponible en version standard uniquement.



Système SPEED SOLO
Installation plus simple et plus rapide, par une seule personne.

- 1 Installer les deux pattes de fixation au mur ou au plafond.
- 2 Insérer l'écran dans les pattes.
- 3 Sécuriser l'installation.

Les pattes coulissent le long du carter.



TRANSPARENCE ACOUSTIQUE :
Permet de placer les enceintes derrière l'écran.

SURFACES DE PROJECTION

Surface transonore sur un écran polichinelle

PROJECTION FRONTALE
RÉTRO-PROJECTION
AD WINDOW

Forte d'une expérience de plus de 60 ans, la société Oray développe ses propres surfaces de projection.

Écrans souples ou rigides, chacune de ces surfaces a été sélectionnée sans concession afin de garantir le meilleur de votre projecteur.

Vous trouverez une large gamme de surfaces pour la projection frontale ou rétro destinée à l'ensemble des marchés de la projection.

OEILLET Bouton pression

Oeillet

Fourreau

Surfaces de projection en PVC recyclable.

Blanc mat Blanc mat occultant

Surface diffusante offrant le plus large cône de réflexion. Très polyvalente, elle offre un excellent résultat avec tous types de projecteurs pour des projections en semi obscurité.

Sa matité garantit une répartition parfaitement homogène de la luminosité sur l'ensemble de la surface de l'écran. Disponible en plusieurs versions suivant le type d'écran.

● gain : 1,0



Transonore

Surface utilisée pour la projection cinéma, le diamètre des perforations est de 1 mm et on compte un peu plus de 4 trous au cm².

La surface est perforée à 3,3%. Suivant la taille de l'écran et la puissance du projecteur, la perte de surface réfléchissante sera compensée par le gain d'un traitement Spécial Nacré.

● gain : 1,0



Microporf'Oray Microporf'Oray HD 4K

La taille de la perforation du transonore n'est pas compatible avec l'exigence de qualité du home cinéma tant pour l'image que le son.

La perforation est plus petite, 0,5 mm de diamètre et plus nombreuse, 30 trous par cm² soit 6% de la surface de l'écran. Parfaitement lisse cette surface de projection offre une netteté et une colorimétrie bien supérieures à tous les écrans du marché confectionnés avec des matières tissées.

● gain : 1,0



Spécial Nacré

Deux fois plus lumineuse que le blanc mat, mais un cône de réflexion plus étroit d'environ 180°, cette surface permet les projections en lumière ambiante.



Existe en version perforée.

● gain : 1,4 - 1,8 ou 2,2



Métallisé 3D

Surface à haut gain destinée à la projection plein jour ou la projection 3D.

Afin d'obtenir un résultat optimal cette surface doit-être parfaitement tendue. On privilégiera donc son utilisation avec des écrans sur cadre.



Existe en version perforée.

● gain : 2,4



Black contrast

La surface Black Contrast est une marque déposée Oray, spécialement développée pour le marché de la projection home cinéma.

Elle permet avec des projecteurs offrant une forte luminosité mais un niveau de contraste moyen, de garantir une image en vidéo proche de l'image cinéma.

L'ensemble de la colorimétrie est respecté en garantissant des nuances dans les couleurs sombres impossibles à discerner avec une surface standard. Beaucoup moins sensible aux lumières parasites que le blanc mat, elle est le partenaire idéal des installations home cinéma.



Existe en version perforée.

● gain : 0,6



Blanc mat

Transonore

Microporf'Oray

Spécial nacré

Métallisé 3D

Black contrast

IMPRESSION surTOILES

ORAY vous propose de personnaliser vos toiles* en imprimant le logo, texte ou visuel de votre choix sur une partie ou la totalité de la toile !

* ou autres supports (nous consulter)

Souple ou rigide, la surface translucide permet la projection à partir d'un projecteur situé à l'arrière de l'écran.

La surface côté spectateur est étudiée pour une meilleure diffusion de l'image. Cette surface de projection est surtout utilisée pour les écrans sur cadre comme le Spécial Vidéo ou l'écran Valise.

Translucide HC

Feuille translucide grise à haut contraste, aucun effet de point chaud, destinée plus particulièrement à de la vidéo.

● Transmittance : 0,8



Translucide HG

Feuille translucide grise à haut gain, privilégiant la luminosité pour de la projection data avec des projecteurs de moyenne puissance ou sur de très grands écrans.

● Transmittance : 1,6



Translucide HD

Feuille translucide grise haute définition alliant le compromis entre la luminosité et le contraste. C'est la surface polyvalente par excellence acceptant des ambiances relativement éclairées.

● Transmittance : 1,2

Translucide DF

Feuille translucide blanche, garantissant une très bonne restitution de la colorimétrie, sensible à la lumière ambiante. Elle peut-être utilisée pour le edge blending (projection à plusieurs projecteurs) Elle est notamment utilisée pour exploiter une image des deux côtés de l'écran.

● Transmittance : 0,7



Translucide 3D

Feuille translucide gris foncé, spécialement conçue pour les applications 3D passives garantissant des images nettes et lumineuses.

● Transmittance : 1,2



Translucide HC

Translucide HG

Translucide HD

Translucide DF

Translucide 3D

ADWINDOW

Films ADWINDOW, du noir profond à la transparence totale.
La gamme de film de projection la plus large et la plus spécialisée



KITAPON

Nouvelle génération d'adhésif sec.
Collez, décollez à 100 %
Se colle uniquement avec de l'EAU, pas de colle, pas d'adhésif chimique ou solvant.
Peut-être collé, décollé, recollé, encore et encore...
Peut également rester collé pour des années.
Kitapon peut être décollé en quelques secondes et utilisé ailleurs, il n'est jamais perdu.
Excellent rapport qualité/prix
Élimine les risques rencontrés avec les films adhésifs classiques (bulles, mauvaise position...)
Besoin de le changer de place, de l'enlever car la surface de collage n'était pas parfaitement propre et qu'il reste des imperfections ? Décollez-le simplement et recollez-le facilement.
Épaisseur : 700 microns
Kitapon est très résistant
Il peut être roulé, stocké, et coupé sur mesure.
Disponible à l'unité et en rouleaux de 5 à 25m (120 ou 140 cm de large)

STIKI

Adhésif acrylique standard économique pour installations permanentes.
Film de projection avec adhésif ultra-puissant
La nouvelle génération de STIKI induit une finition anti-reflet, anti-graffiti, anti-rayure qui permet un usage extérieur, en lieu public.
Épaisseur : 120 microns
Peut être coupé sur mesure
Disponible à l'unité et en rouleaux de 5 à 25m (120 ou 150 cm de large)

Pour toute demande de prix, nous contacter

Films disponibles en versions kitapon et stiki

RETROPROJECTION

UX BLACK • Forte luminosité ambiante, extérieur / intérieur
Film noir
• Très haut contraste, pas de point chaud, installations haut de gamme
• Vitrines, affichage dynamique, spectacles

DARK • Forte luminosité ambiante, extérieur / intérieur
Film gris foncé
• Haut contraste, pour tout type d'installation
• Vitrines, affichage dynamique, événementiel

CONTRAST • Lumière ambiante, intérieur
Film gris
• Léger contraste, gris naturel pour luminosité ambiante non contrôlée
• Musées, expositions, architecture, design, jeux.

DIFFUSION • Lumière ambiante, intérieur
Film blanc
• Haute luminosité, pas de point chaud, idéal pour les courtes focales
• Musées, expositions, design, home cinema

360° • Lumière ambiante, intérieur
Film blanc
• Haute luminosité, pas de point chaud, idéal pour les courtes focales
• Musées, expositions, design, home cinema

HOLO-G • Lumière ambiante contrôlée, intérieur
Film transparent
• Film holographique, hologrammes, pepper's ghost
• Événements, spectacles, design, musées, expositions

PROJECTION FRONTALE

FRONT • Lumière ambiante, intérieur
Film gris clair
• Pas de point chaud, convient aux courtes focales et systèmes interactifs
• Éducation, salles de réunion, églises, home cinema

N'hésitez pas à nous contacter pour toute demande, ce produit se décline également sous d'autres formes.

DIPPO : Affiche imprimée de jour, écran vidéo de nuit (non repositionnable)





Acteur du développement durable, Oray propose des écrans issus d'une éco-conception réduisant leur impact environnemental tout en améliorant leur recyclabilité.

ORION HC, PRO
ORION TENSIONNÉ
SQUARE PRO
SQUARE HC
HCM4
PANTOSCREEN
GFO
NO LIMIT
POUCHINELLE HIGH SPEED
LES TÉLÉCOMMANDES

Reconnue et appréciée, la large gamme des écrans ORAY offre un excellent rapport qualité/prix.

- 4 formats d'images : carré, 4:3, 16:9 et 16:10,
- Large choix de surfaces de projection,
- Des carters et des formats personnalisables,
- Plusieurs choix de télécommandes.

ORION HC

Écran à moteur haut de gamme, assurant à son utilisateur fiabilité, esthétique et intégration sans concession.

Ce produit a également été pensé pour une installation facile et ce, quelles que soient les contraintes : système Speed Solo.

- Entièrement caréné, il ne laisse apparaître aucune vis, y compris les fixations de l'écran.
- Fixation murale ou plafond.
- Surface de projection cadrée noire.
- Barre de tension en aluminium venant fermer l'ensemble du carter en position relevée.
- Carter aluminium laqué blanc. Autres coloris sur demande.
- Encastrable (cf page 13)



Crédit Photo : "Cinelounge - HomeCine'Feel"



	Format image Ht x Base (cm)	Blanc Mat Occultant Référence	Microperf'Oray Référence	longueur carter (cm)
Formats 4:3 Cadrage noir 4 cm				
Petit Carter	129 x 172	ORI02B1135180	ORI02N3135180	197
Petit Carter	144 x 192	ORI02B1150200	ORI02N3150200	217
Petit Carter	174 x 232	ORI02B1180240	ORI02N3180240	257
Petit Carter	196 x 262	ORI02B1202270	ORI02N3202270	287
Grand Carter	219 x 292	ORI02B1225300	ORI02N3225300	317
Grand Carter	294 x 392	ORI02B1300400	ORI02N3300400	417
Grand Carter	369 x 492	ORI02B1375500	ORI02N3375500	517
Formats 16:9 Cadrage noir 4 cm et extra-drop de 30 cm				
Petit Carter	108 x 192	ORI02B1112200	ORI02N3112200	217
Petit Carter	130 x 232	ORI02B1135240	ORI02N3135240	257
Petit Carter	147 x 262	ORI02B1151270	ORI02N3151270	287
Grand Carter	164 x 292	ORI02B1169300	ORI02N3169300	317
Grand Carter	220 x 392	ORI02B1225400	ORI02N3225400	417
Grand Carter	277 x 492	ORI02B1281500	ORI02N3281500	517

Formats 16:10 Voir tarif

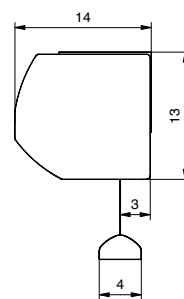

Profil petit carter
moteur à gauche

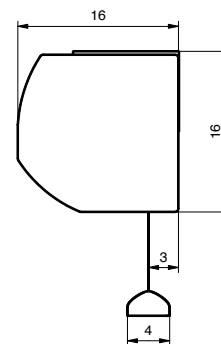

Profil grand carter



Orion HC



Sécurité coupure du moteur à la montée.



ORION PRO

Cet écran haut de gamme, vous offre en plus de sa fiabilité un format d'image plein écran.

- Carter aluminium laqué blanc.
- Fixation murale ou plafond.
- Encastrable (cf page 13)



Installateur : Infotelem



Carter sans vis apparente

Orion Pro

Barre de Lestage

	Format image Ht x Base (cm)	Blanc Mat Référence	Blanc Mat Occultant Référence	longueur carter (cm)
Formats carrés				
Petit Carter	180 x 180	ORI01B1180180	ORI01B3180180	197
Petit Carter	200 x 200	ORI01B1200200	ORI01B3200200	217
Petit Carter	240 x 240	ORI01B1240240	ORI01B3240240	257
Petit Carter	270 x 270	ORI01B1270270	ORI01B3270270	287
Petit Carter	300 x 300	ORI01B1300300	ORI01B3300300	317
Grand Carter	400 x 400	ORI01B1400400		417
Formats 4:3				
Petit Carter	135 x 180	ORI01B1135180	ORI01B3135180	197
Petit Carter	150 x 200	ORI01B1150200	ORI01B3150200	217
Petit Carter	180 x 240	ORI01B1180240	ORI01B3180240	257
Petit Carter	202 x 270	ORI01B1202270	ORI01B3202270	287
Petit Carter	225 x 300	ORI01B1225300	ORI01B3225300	317
Grand Carter	300 x 400	ORI01B1300400	ORI01B3300400	417
Grand Carter	375 x 500	ORI01B1375500	ORI01B3375500	517
Formats 16:10 Voir taif				

ORION tensionné

Écran à moteur haut de gamme, avec une surface de projection tensionnée assurant à son utilisateur fiabilité, esthétique et intégration sans concession.

Les 2 câbles latéraux permettent à la surface de projection de rester parfaitement plane et ce quel que soit l'environnement de l'écran.

Encastrable (voir page 13)

Conforme aux exigences des projections courtes et ultra-courtes focales.



Crédit Photo : Préfecture de Limoges (Regards Design Audiovisuel)



	Format image Ht x Base (cm)	Blanc Mat Occultant Référence	Microperf'Oray Référence	Longueur carter (cm)
Formats 4:3 Cadrage noir 4 cm				
Petit Carter	129 x 172	ORI03B1135180	ORI03N3135180	208
Petit Carter	144 x 192	ORI03B1150200	ORI03N3150200	229
Petit Carter	174 x 232	ORI03B1180240	ORI03N3180240	273
Petit Carter	196 x 262	ORI03B1202270	ORI03N3202270	306
Grand Carter	219 x 292	ORI03B1225300	ORI03N3225300	340
Grand Carter	294 x 392	ORI03B1300400	ORI03N3300400	456
Grand Carter	369 x 492	ORI03B1375500	ORI03N3375500	574
Formats 16:9 Cadrage noir 4 cm et extra-drop de 30 cm				
Petit Carter	108 x 192	ORI03B1112200	ORI03N3112200	228
Petit Carter	130 x 232	ORI03B1135240	ORI03N3135240	271
Petit Carter	147 x 262	ORI03B1151270	ORI03N3151270	303
Grand Carter	164 x 292	ORI03B1169300	ORI03N3169300	335
Grand Carter	220 x 392	ORI03B1225400	ORI03N3225400	446
Grand Carter	277 x 492	ORI03B1281500	ORI03N3281500	558

Formats 16:10 Voir tarif

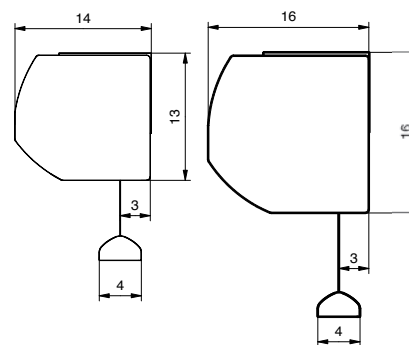

Profil petit carter
Moteur à gauche

Profil grand carter
(Base ≥ 300cm)



ORION tensionné

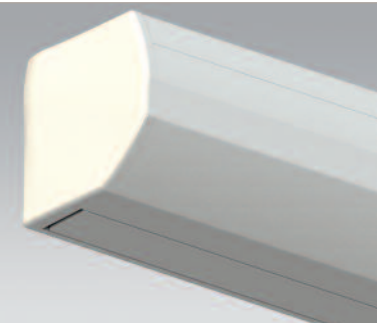

Carter sans vis apparente

Sous-face

La sous-face pour faux plafond permet une intégration simple et esthétique de l'écran lors de son encastrement dans un plafond suspendu.

Mise en oeuvre facile spécialement étudiée pour l'adaptation à tous types de faux plafonds.

Référence	Largeur de toile (cm)
ORI03180	180
ORI03200	200
ORI03240	240
ORI03270	270
ORI03300	300
ORI03400	400
ORI03500	500

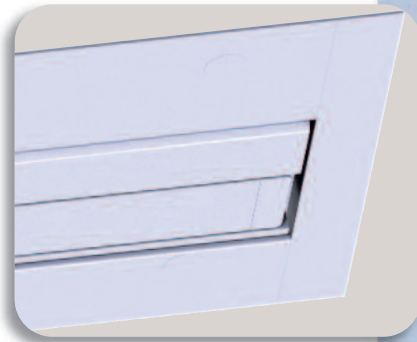

Sous-face

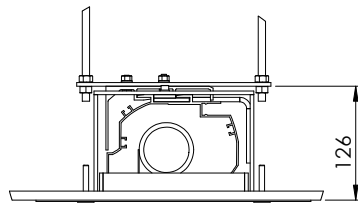

Principe de la sous-face



Crédit Photo : "Cinelounge - HomeCine'Feel"

Kit de fixation en faux-plafond

pour sous-face Orion

Kit de fixation - L'unité

Référence	Dimension
OPTKITFIX01	pour base < 350
OPTKITFIX02	pour base ≥ 350

Pattes d'écartement

Pour un départ du mur.

Patte d'écartement - L'unité

Référence	Dimension
OPTECAR10GOR	10 cm
OPTECAR20GOR	20 cm
OPTECAR30GOR	30 cm
OPTECAR40GOR	40 cm

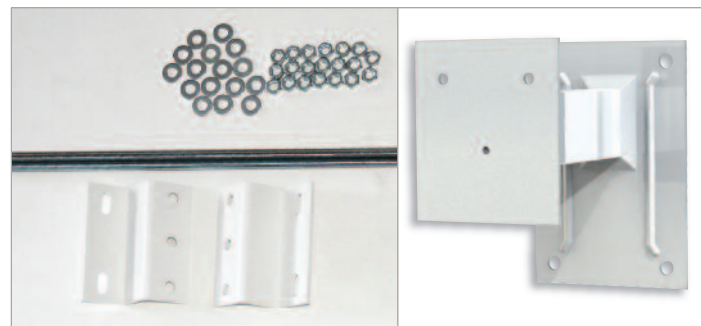
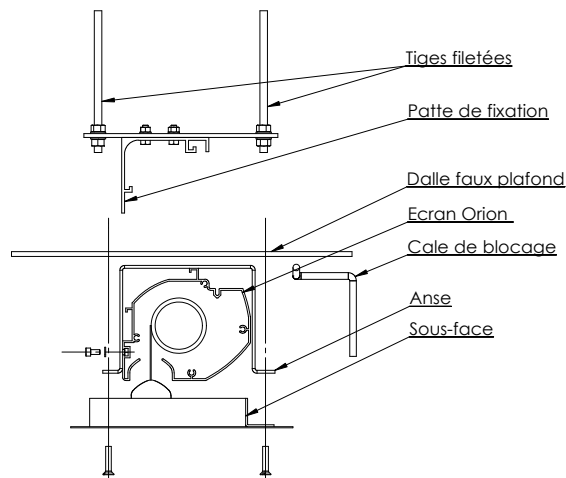

Option : kit de fixation en faux-plafond pour sous-face Orion.

patte d'écartement

ÉCRANS À MOTEUR

SQUARE PRO et HC

Écran très fonctionnel, ultra compact et simple à intégrer avec son petit carter en acier laqué blanc de section carrée.

- La barre de lestage triangulaire s'intègre parfaitement au carter lorsque l'écran est enroulé.
- Aucune visserie n'est apparente une fois l'écran installé.
- Fixation murale ou plafond incluses.
- Cadrage noir seulement pour le HC.



SQUARE HC

Format image Ht x Base (cm)	Blanc Mat Occultant Référence	Longueur Carter (cm)
Formats 4:3 Cadrage noir 4 cm		
129 x 172	SQU02B1135180	194
144 x 192	SQU02B1150200	214
174 x 232	SQU02B1180240	254
196 x 262	SQU02B1202270*	284
219 x 292	SQU02B1225300*	314
Formats 16:9 Cadrage noir 4 cm + Extra-drop 30 cm		
97 x 172	SQU02B1101180	194
108 x 192	SQU02B1112200	214
130 x 232	SQU02B1135240	254
147 x 262	SQU02B1151270*	284
Formats 16:9 Cadrage noir 4 cm + Extra-drop 15 cm		
164 x 292	SQU02B1169300*	314
Formats 16:10 Cadrage noir 4 cm + Extra-drop 20 cm		
108 x 172	SQU02B1112180	194
120 x 192	SQU02B1125200	214
145 x 232	SQU02B1150240	254
183 x 292	SQU02B1187300*	314
Formats 16:10 Cadrage noir 4 cm + Extra-drop 15 cm		
164 x 262	SQU02B1169270*	284

* grand carter



SQUARE PRO

Format image Ht x Base (cm)	Blanc Mat Référence	Longueur Carter (cm)
Formats CARRÉS		
150 x 150	SQU01B1150150	164
180 x 180	SQU01B1180180	194
200 x 200	SQU01B1200200	214
240 x 240	SQU01B1240240	254
270 x 270	SQU01B1270270*	284
300 x 300	SQU01B1300300*	314
Formats 4:3		
135 x 180	SQU01B1135180	194
150 x 200	SQU01B1150200	214
180 x 240	SQU01B1180240	254
202 x 270	SQU01B1202270*	284
225 x 300	SQU01B1225300*	314
Formats 16:10		
125 x 200	SQU01B1125200	214
150 x 240	SQU01B1150240	254
187 x 300	SQU01B1187300*	314

* grand carter



Square HC - Crédit Photo : "Cinelounge - HomeCine'Feel"



Schéma de profil - Moteur à droite.

Grand et petit carter Square.
Barre de lestage triangulaire

Square HC

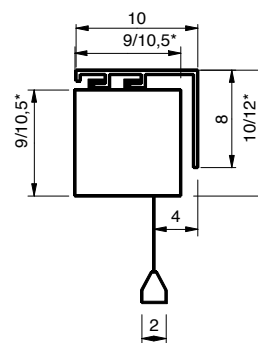

Sous-face +

Installation simple et esthétique :
La sous-face + offre une solution 2 en 1 pour l'intégration de votre écran en faux plafond.

2 modes d'installation :

> L'installation en une phase :

Installation de l'écran en même temps que la sous-face+.

> L'installation en deux phases :

1 - installation de la sous-face+ durant la phase de construction du faux-plafond

2 - puis pose de l'écran à l'intérieur de la sous-face+ une fois les travaux terminés.

Sous-face

Référence	Base écran (cm)
SQU04150	150
SQU04180	180
SQU04200	200
SQU04240	240
SQU05270	270
SQU05300	300

Kit de fixation en faux-plafond pour sous-face+

Kit de fixation - L'unité

Référence	OPTKITFIX01

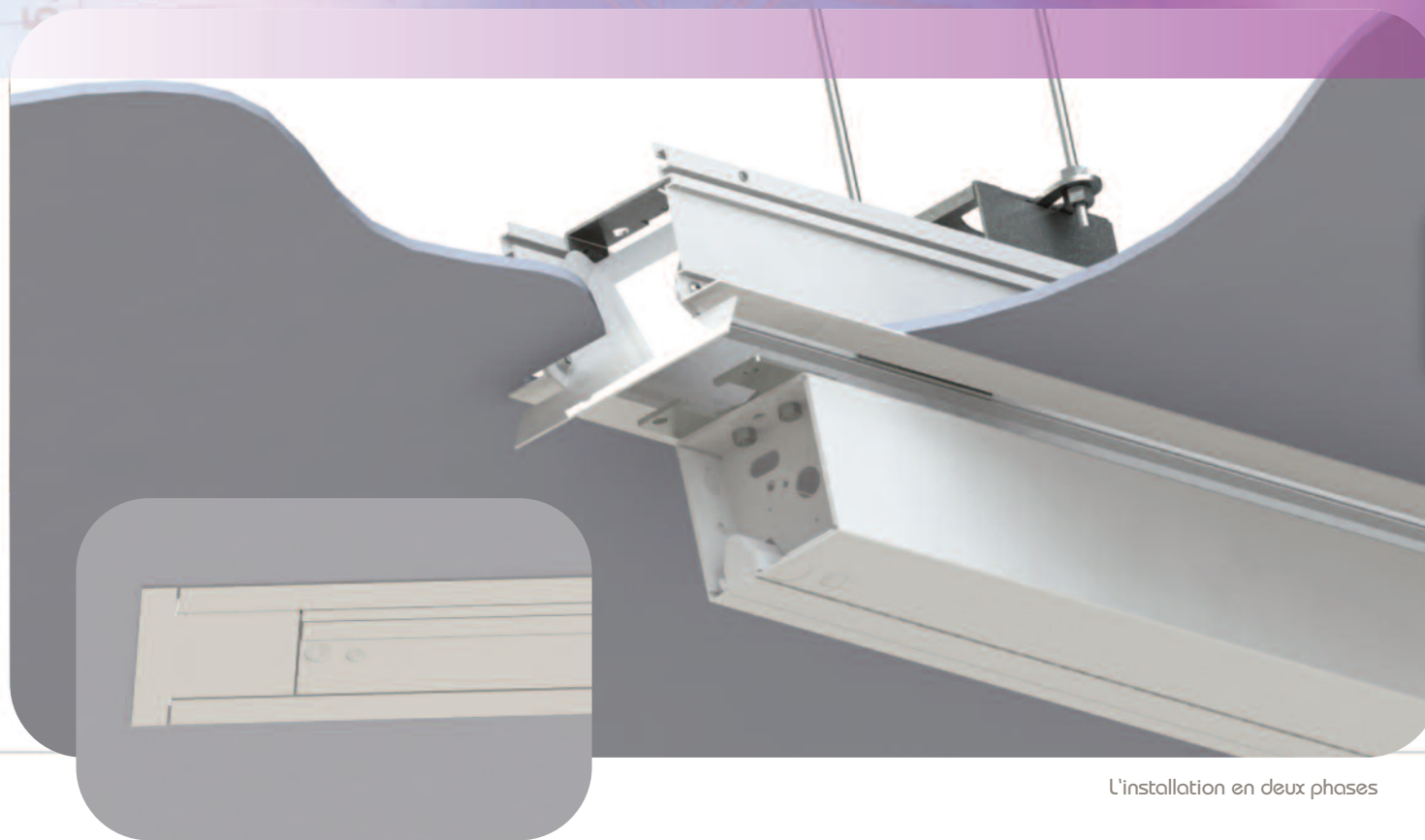

L'installation en deux phases



Patte d'écartement (la paire)
Réf. OPTECAR10BSQ

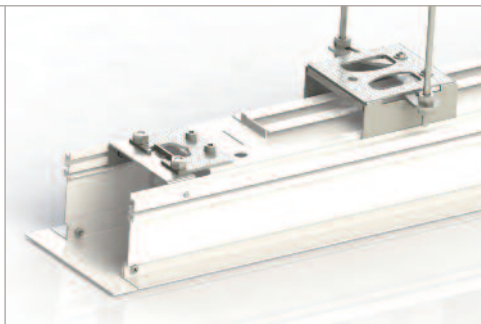

L'installation en une phase

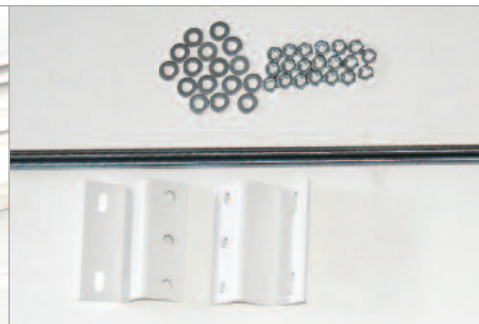

Option : kit de fixation en faux-plafond pour sous-face+

ÉCRANS À MOTEUR

HCM4

Un écran design particulièrement silencieux, une installation plus simple et plus rapide grâce au système Speed Solo.

Carter en profilé d'aluminium laqué blanc et cadrage noir de la surface de projection.
Surface de projection occultante.
Fixation mixte mur/plafond.

Disponible en 2 modèles :

- HCM4S avec commande filaire (options de télécommande page 23).
- HCM4R avec télécommande infra-rouge et inverseur filaire intégré au récepteur :



Format image Ht x Base (cm)	Blanc Mat - HCM4R + tél. infrarouge	Blanc Mat - HCM4S + tél. filaire	Longueur Carter (cm)
Formats 4:3 Cadrage noir 4 cm			
129 x 172	HCM4RB1135180	HCM4SB1135180	200
144 x 192	HCM4RB1150200	HCM4SB1150200	220
174 x 232	HCM4RB1180240	HCM4SB1180240	260
Formats 16:9 Cadrage noir 4 cm + drop de 30cm			
97 x 172	HCM4RB1101180	HCM4SB1101180	200
108 x 192	HCM4RB1112200	HCM4SB1112200	220
130 x 232	HCM4RB1135240	HCM4SB1135240	260
Formats 16:10 Cadrage noir 4 cm + drop de 20cm			
97 x 172		HCM4SB1125200	220
108 x 192		HCM4SB1150240	260



Version 16:9
du HCM4

Pattes d'écartement de 40 cm permettant une prise de distance plus importante par rapport au mur.



Schéma de profil
moteur à droite



Réf. (la paire): OPTECAR40HCM4

Carter design

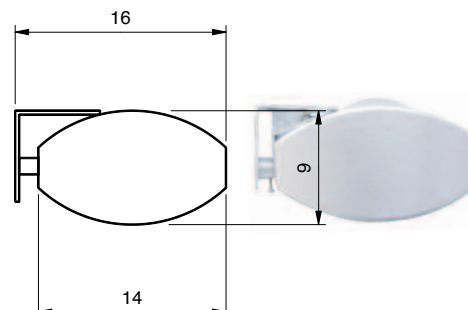
PANTOSCREEN

Cette gamme d'écrans à moteur encastrables a un système de tension à l'arrière invisible en projection.

Livré en standard avec une toile Blanc mat occultante.



SANS CARTER

Le cadre noir et l'extra drop sont en option sur ce modèle.

Format image Ht x Base (cm)	Blanc Mat occultant Référence	Longueur Carter (cm)
125 x 150	PAN04B1125150	165
150 x 175	PAN04B1150175	190
180 x 205	PAN04B1180205	220
200 x 225	PAN04B1200225	240
200 x 240	PAN04B1200240	255

TENSIONNÉ

Cadre noir et bande noire en partie basse de série sur ce modèle.

Les 2 câbles latéraux permettent à la surface de projection de rester parfaitement plane, répondant aux exigences des vidéoprojecteurs à courte focale.

Hauteur x Base (cm)	Format image Ht x Base (cm)	Blanc Mat occultant Référence	Longueur Carter (cm)
125 x 150	107 x 142	PAN05B1125150	175
150 x 175	125 x 167	PAN05B1150175	200
180 x 205	148 x 197	PAN05B1180205	230
200 x 225	163 x 217	PAN05B1200225	250
200 x 240	174 x 232	PAN05B1200240	265

Écran Pantoscreen
Tensionné

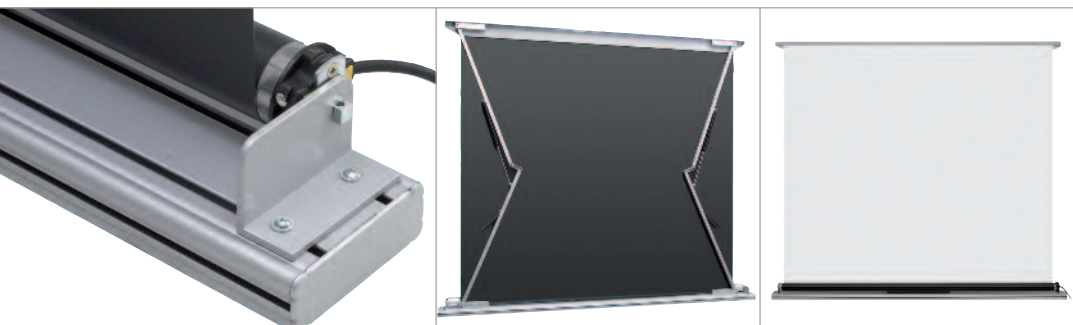

Pantoscreen sans carter

Système de tension arrière

Pantoscreen sans carter

Options :
Télécommande, coloris, etc...
Nous consulter.

ÉCRANS À MOTEUR

PANTOSCREEN sur pied

Cette gamme d'écrans à moteur a un système de tension à l'arrière invisible en projection. Cet écran est la bonne réponse à une intégration dans un site classé, où rien ne peut être fixé au mur ou au plafond.

Écran sous carter aluminium blanc se déroulant du bas vers le haut, avec une structure de support équipée de 4 roulettes et d'un coupe circuit évitant la mise en route de l'écran lorsqu'il est fermé.

Le cadre noir et l'extra drop sont en option sur ce modèle.



Format image Ht x Base (cm)	Blanc Mat occultant Référence	Longueur Carter (cm)
200 x 250	PAN02B1200250	270
250 x 280	PAN02B1250280	300
300 x 330	PAN02B1300330	350
300 x 400	PAN02B1300400	420



schéma du profil
moteur à droite



Carter

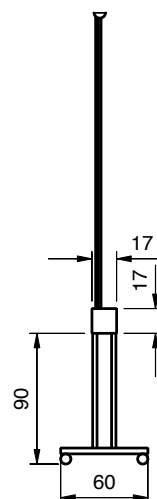

Système de tension arrière

LES GRANDS ÉCRANS À MOTEURS

Écrans Polichinelle

ORAY, spécialiste des écrans de grandes dimensions exporte ses produits dans le monde entier.

GFO
NO LIMIT
POLICHINELLE HIGH SPEED

Cette famille d'écrans entre dans la catégorie des équipements des grands auditoriums, des salles de conférences et séminaires de grande capacité, des centres de congrès ou des salles de spectacles.

LES GRANDS ÉCRANS À MOTEUR

LES GRANDS ÉCRANS À MOTEUR

GFO

La famille des écrans GFO constitue le complément naturel des écrans Orion pour l'équipement des salles de conférences et séminaires de grande capacité.

Le GFO est un écran facile à installer et très compact. En effet, la longueur hors tout de son carter n'excède pas 16,5 cm du format image.

Carter laqué blanc.

Écran équipé du système breveté anti-flèche du tube d'enroulement.

Puissance du moteur : 350 w

Diamètre du tube d'enroulement : 15 cm

Diamètre de la barre de charge : 3,4 cm



Format image Ht x Base (cm)	Blanc Mat	Longueur Carter (cm)
300 x 600	GFO01B1300600	617
300 x 700	GFO01B1300700	717
400 x 500	GFO01B1400500	517
400 x 600	GFO01B1400600	617
400 x 700	GFO01B1400700	717
450 x 600	GFO01B1450600	617
500 x 600	GFO01B1500600	617
500 x 700	GFO01B1500700	717



Schéma du profil
moteur à gauche



Carter

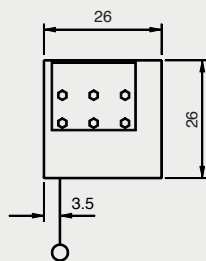

Fixation murale standard



Fixation plafond standard



Fixation sur perche

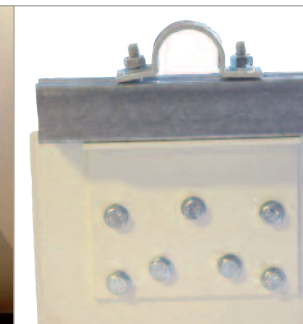

Réf. (la paire) : PATPERGFO



1.9



No limit 8 x 11 m, Armée de terre, Beijing, Chine

NO LIMIT

Écran enroulable modulaire de très grandes dimensions.
Un concept innovateur qui révolutionne la technique des grands enroulables.

Ce système permet la réalisation de très grands enroulables tout en garantissant la planéité de la toile.

Fiable, léger et facilement transportable. Il peut être entièrement assemblé en nos ateliers jusqu'à 13m, au delà il est assemblé sur site par des techniciens qualifiés.
Hauteur maximum de la surface de projection : 10 mètres.



L'écran est équipé d'une double motorisation 220V tubulaire intégrée équipée de 2 fins de course réglables.

Toutes les toiles sont compatibles avec le système.
Fixations standard : crochets de suspension pour fixation sous une perche de 50mm.
Autres modes de fixation disponibles en option.
Système anti-flèche du tube d'enroulement sur toute la longueur.

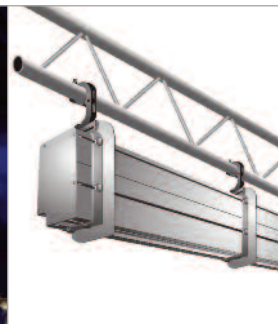

Émetteur et récepteur Somfy inclus

Très grand enroulable + Système toile plane



No limit

POLICHINELLE HIGH SPEED

Cette famille d'écrans entre dans la catégorie des équipements des grands auditoriums, des centres de congrès et des salles de spectacles.

Ils sont produits à la demande pour tous formats image de 7 mètres de base à 20 mètres et au delà.

Légèreté et fiabilité de l'ensemble.

Carter en aluminium.

Tube d'enroulement en aluminium ou fibre de carbone pour les plus grandes dimensions.



- Pas de thermique : le moteur peut fonctionner en continu
- Pas de bras en partie basse
- Grande rigidité
- Installation facile

- Fixation sur perche ou par un système d'élingues
- Programmation à l'aide d'un PC, possibilité de régler la vitesse de rotation, les fins de course...
- Vitesse de descente et de remontée de la toile : 0,5m/s
- Accélération et décélération contrôlées pour éviter les à-coups.
- Pas de perte de fin de course en cas de coupure de courant.
- Mise en route initiale par Oray ou formation de vos équipes.
- La mise en route comprend :
 - › l'aide à l'installation mécanique de l'écran
 - › Le paramétrage de l'ensemble : fins de course, vitesse, butée de sécurité.



Festival de Carthage, Tunisie - © Cinelec

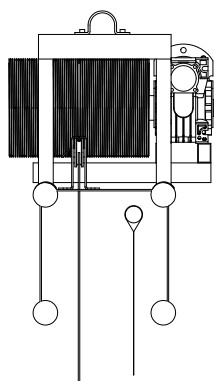

Dimensions variables selon la taille de l'écran.



© Samy Snoussi

Polichinelle classique, nous consulter



TÉLÉCOMMANDES POUR ÉCRANS À MOTEUR

INFRAROUGE

INTERRUPTEUR À CLÉ



Réf. : OPTCOMIRHOME

Inverseur filaire intégré au récepteur, compatible systèmes domotiques.



Réf : OPTINTERCLE

Peut être couplé à un inverseur filaire en régie

Réf : 6AMP0737

Inverseur à clé à position fixe. Ne peut pas être couplé avec un autre inverseur.

RADIO Standard et Trigger



Réf. : OPTCOMMANDRAD5

Radio STANDARD

Inverseur filaire intégré au récepteur. Possibilité de plusieurs émetteurs. Contact sec intégré pour interface domotique.



Réf. : OPTEMETTEURAD

Radio STANDARD

Émetteur supplémentaire



Réf. : OPTCOMVPRAD

Radio TRIGGER

Pour l'ouverture de l'écran à l'allumage du vidéoprojecteur, uniquement si ce dernier est équipé d'une sortie 12 volts.



Réf. : OPTCOMMANDRAD3

Système complet de télécommande



Réf. : OPTCOMMANDRAD4

Système complet : inverseur mural sans fil + récepteur



Réf. : 1MOT03016

Inverseur mural sans fil à associer à un récepteur



Réf. : 1MOT03011

Émetteur portable à associer à un récepteur



Réf. : 1MOT03013

Émetteur 4 canaux pour piloter jusqu'à 4 appareils à associer à un récepteur

RADIO Somfy

Télécommandes

Tous les systèmes de télécommande que nous proposons sont compatibles avec la gamme de nos écrans motorisés.

Nombreux accessoires sur demande :

- Relais basse tension
- Interfaces spécifiques, ...

SUPER GEAR ORAY 2000



Vous trouverez avec ces écrans une solution économique de qualité pour toutes vos projections jusqu'à 2m40 de base.

Vous aurez la possibilité de les fixer au mur ou au plafond. Sont également disponibles des fixations permettant de décaler votre écran du mur. Notre nouvel écran manuel haut de gamme, le Super Gear, est équipé du mode de fixation Speed Solo.



SUPER GEAR

Le SUPER GEAR possède un carter en aluminium au design moderne.

Surface de projection blanc mat non feu M1 pour la gamme PRO. Nouveau dispositif d'arrêt toute hauteur SRS (Slow Return System), contrôlant la remontée progressive de la    barre de lestage.

SUPER GEAR PRO



Format image Ht x Base (cm)	Blanc Mat Référence	Longueur Carter (cm)
Formats CARRÉS		
150 x 150	MPP08B1150150	160
180 x 180	MPP08B1180180	190
200 x 200	MPP08B1200200	210
240 x 240	MPP08B1240240	250
Formats 4:3		
135 x 180	MPP08B1135180	190
150 x 200	MPP08B1150200	210
180 x 240	MPP08B1180240	250
Formats 16:10		
112 x 180	MPP08B1112180	190
125 x 200	MPP08B1125200	210
150 x 240	MPP08B1150240	250

SUPER GEAR HC



Format image Ht x Base (cm)	Blanc Mat Occultant Référence	Longueur Carter (cm)
Formats 4:3 Cadrage noir 4 cm		
129 x 172	MPP09B1135180	190
144 x 192	MPP09B1150200	210
174 x 232	MPP09B1180240	250
Formats 16:9 Cadrage noir 4 cm + Extra-drop 30cm		
97 x 172	MPP09B1101180	190
108 x 192	MPP09B112200	210
130 x 232	MPP09B1135240	250
Formats 16:10 Cadrage noir 4 cm + Extra-drop 20cm		
108 x 172	MPP09B1112180	190
120 x 192	MPP09B1125200	210
145 x 232	MPP09B1150240	250



Super Gear PRO

Super Gear HC

Super Gear HC

Surface de projection occultante avec cadrage noir, auquel s'ajoute un extra drop de 30 cm pour les formats 16:9, et de 20 cm pour les formats 16:10.

OPTION : Patte d'écartement

Super Gear PRO



Réf. OPTECAR10B3 10 cm
Autres dimensions sur demande



Carter aluminium laqué blanc.

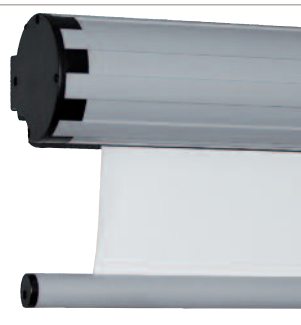

Carter aluminium laqué gris



Schéma du profil

ORAY 2000

Écrans manuels à ressort silencieux.

Fixations mixtes murales ou plafond intégrées aux extrémités de l'écran. Dispositif d'arrêt toute hauteur (tous les 10 cm environ).

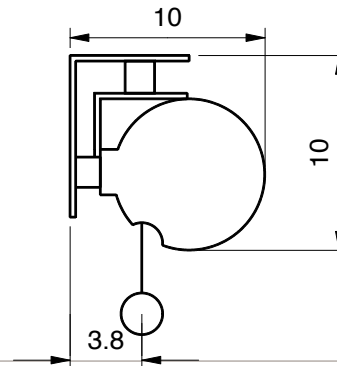

M2 ORAY 2000 HC

Format image Ht x Base (cm)	Blanc Mat Occultant Référence	Longueur Carter (cm)
Formats 4:3	Cadrage noir 4 cm	
129 x 172	MPP02B1135180	193
144 x 192	MPP02B1150200	213
Formats 16:9	Cadrage noir 4 cm+ Extra-drop 30cm	
97 X 172	MPP02B1101180	193
108 X 192	MPP02B1112200	213
130 X 232	MPP02B1135240	253



ORAY 2000 HC :
Écran sous carter en tôle acier laquée blanc. Surface de projection blanc mat occultante avec bordures noires.

Crédit Photo : "Cinelounge - HomeCine'Feel"

M1 ORAY 2000 PRO

Format image Ht x Base (cm)	Blanc Mat Référence	Longueur Carter (cm)
Formats CARRÉS		
150 x 150	MPP03B1150150	163
180 x 180	MPP03B1180180	193
200 x 200	MPP03B1200200	213
Formats 4:3		
135 x 180	MPP03B1135180	193
150 x 200	MPP03B1150200	213

Pattes d'écartement

Référence la paire	Dimension
OPTECAR10B3	10 cm



Schéma du profil

OPTION : Patte d'écartement

ORAY 2000 PRO

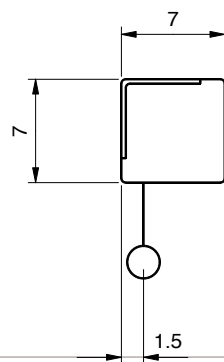

Réf. OPTECAR10B3 10 cm
Autres dimensions sur demande

Écran sous carter en tôle acier laquée blanc.

ÉCRANS PORTABLES ET TRÉPIEDS

Nous vous présentons ici une gamme tant esthétique qu'originale s'adaptant à vos contraintes de déplacement. Simples à mettre en oeuvre, ces écrans sont disponibles en format 4:3, 16:9 ou 16:10.

BUTTERFLY MOBILE
DRAGONFLY
FLY
MINISCREEN
STYLE
BYRON
SCREEN

Toujours plus compact, le Butterfly mobile est certainement l'écran le plus rapidement ouvert du marché. Idéal pour la location ou l'usage privé.

Le Dragonfly, à la pointe de l'innovation représente tout le savoir-faire de la Société ORAY en écrans mobiles.

Les trépieds restent les produits incontournables du marché institutionnel et grand public. Du Style, trépied le plus robuste du marché, au Screen plus destiné au marché grand public, cette gamme s'adapte à vos besoins de mobilité et à vos exigences d'endurance.

PORTABLES ET TRÉPIEDS

BUTTERFLY mobile

Toujours plus mobile, toujours plus rapide à l'ouverture.
Jusqu'à 2m40 de base.

- A chaque extrémité du carter de l'écran, une poignée et 2 larges roues permettent un déplacement aisé.
- Entièrement en aluminium, son carter design protège efficacement l'écran pendant le transport.
- Il suffit de lever la barre supérieure de l'écran pour l'ouvrir instantanément, grâce au mécanisme à pantographe.



Format image Ht x Base (cm)	Blanc Mat Occultant Référence	Longueur carter en cm
Formats 4:3	drop noir en partie basse, cadrage noir 2cm	
87 x 116	BUT02B1090120	140
117 x 156	BUT02B1120160	180
132 x 176	BUT02B1135180	200
147 x 196	BUT02B1150200	222
177 x 236	BUT02B1180240	262
Format carré	cadrage noir 2cm	
196 x 196	BUT02B1200200	222
Format 16:9	drop noir en partie basse, cadrage noir 2cm	
110 x 196	BUT02B1112200	222
133 x 236	BUT02B1135240	262

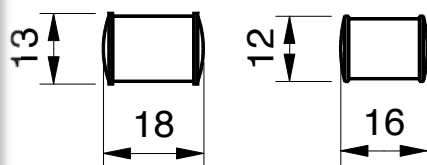

grand carter petit carter
Ecrans de base 240

Schémas des Profils



Poignée de transport



Mécanisme à pantographe



Roues aux extrémités

DRAGONFLY

Le plus grand écran à ouverture horizontale du marché.

Écran nouvelle génération et multi-formats grâce à son système pantographe et son ouverture horizontale.

- Facilement transportable avec une housse tissu renforcée.
- Une fois posé, ses 4 pieds le rendent très stable.
- L'innovation du déroulement horizontal permet d'avoir un écran de grande taille repliable sur la hauteur, ce qui réduit son encombrement.

Fixation murale en option :



Format image	Blanc Mat
Ht x Base (cm)	Référence
Formats 4:3, 16:10 et 16:9	
3 tailles	DRA01B1101180
	101 x 135 - 101 x 162 - 101 x 180

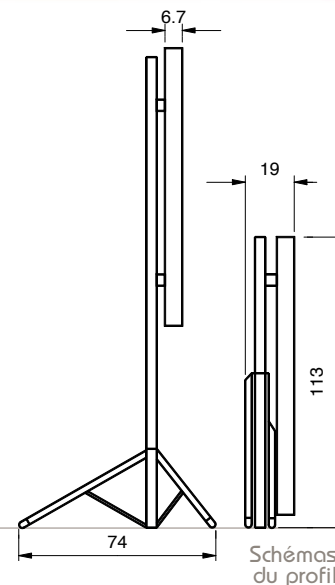

Housse de transport

Système à pantographe horizontal

Compact

Schémas du profil

Housse de transport + Compact + 1 seul écran pour 3 formats



Dragonfly

FLY

Cette génération d'écrans mobiles est simple, compacte et robuste.

- La hauteur d'ouverture est ajustable par la perche télescopique et la parallaxe est corrigible par la potence inclinable.
- Un tendeur spécialement étudié garantit une bonne planéité.
- La surface de projection opaque possède un cadrage noir.
- Gain de l'écran blanc mat 1,1.



2 modèles sont disponibles : Fly Mono et Fly Duo.

fly DUO Toile recto verso, Carter aluminium anodisé incolore.

Format image Ht x Base (cm)	Blanc Mat Occultant Référence	Longueur carter (cm)	
Format 4:3	Format 16:9	Cadrage noir 2 cm	
117 x 156	88 x 156	FLY02B1120160	170
132 x 176	99 x 176	FLY02B1135180	190
147 x 196	110 x 196	FLY02B1150200	210

fly MONO Toile recto simple, Carter en aluminium anodisé noir.

Format image Ht x Base (cm)	Blanc Mat Référence	Longueur carter (cm)
Format 4:3	Cadrage noir 2 cm	
87 x 116	FLY01B1090120	130
117 x 156	FLY01B1120160	170
132 x 176	FLY01B1135180	190
147 x 196	FLY01B1150200	210



Perche télescopique



Fly MONO



Fly DUO : toile recto/verso



Fly DUO

MINISCREEN

Le MiniScreen est un écran portable, ultra léger, très simple de mise en oeuvre spécialement développé pour les Picoprojecteurs, à poser sur une table.

- Le boîtier en profilé d'aluminium anodisé noir allie légèreté et qualité de finition.
- La tension de la toile se fait à l'aide d'une perche télescopique se glissant au dos du boîtier de l'écran.
- Ouvert en quelques secondes il vous permettra de faire vos présentations à un large auditoire en toutes circonstances.



Format image Ht x Base (cm)	Blanc Mat Occultant Référence
Format 4:3	Cadrage latéral 2cm
49 x 61	MIN01B1049061
64 x 81	MIN01B1064081
79 x 102	MIN01B1079102

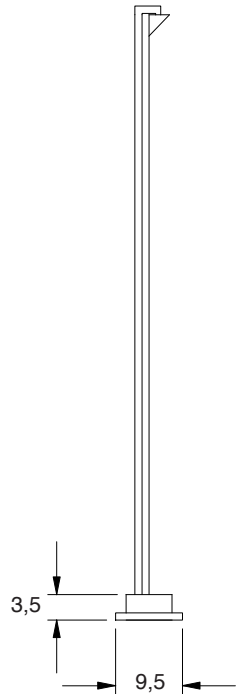

Portable + Léger + Robuste



Miniscreen

ÉCRANS PORTABLES ET TRÉPIEDS STYLE, BYRON, SCREEN

Grande robustesse et facilité de mise en œuvre font de cette gamme le compromis idéal pour toute prestation ne nécessitant pas une installation fixe.



- STYLE** Carter en profilé d'aluminium laqué blanc résistant parfaitement à la torsion.
- Chaque écran est livré avec une potence inclinable pour correction de la parallaxe.
 - Poignée ultra robuste en Zamak.

Format image Ht x Base (cm)	Blanc mat trépied Référence	Blanc mat pied étoile Référence
--------------------------------	--------------------------------	------------------------------------

Format carré

150 x 150		PIE06B1150150
180 x 180		PIE06B1180180
200 x 200		PIE06B1200200
240 x 240	TRE06B1240240	

Format 4:3

180 x 240	TRE06B1180240
-----------	---------------



STYLE trépied

STYLE pied étoile

BYRON

SCREEN

- BYRON** Carter en tôle laquée blanc.
- Chaque écran est livré avec une potence inclinable pour correction de la parallaxe.
 - Système de tension latérale de la surface de projection.

Format image Ht x Base (cm)	Blanc Mat Référence
--------------------------------	------------------------

Format carré

150 x 150	TRE01B1150150
180 x 180	TRE01B1180180
200 x 200	TRE01B1200200

SCREEN Dimensions réduites et simplicité d'emploi, ces écrans sont tout destinés au grand public. Carter en tôle laquée noir.

Format image Ht x Base (cm)	Blanc Mat Occultant Référence
--------------------------------	----------------------------------

Format carré

125 x 125	TRE03B1125125
150 x 150	TRE03B1150150
175 x 175	TRE03B1175175

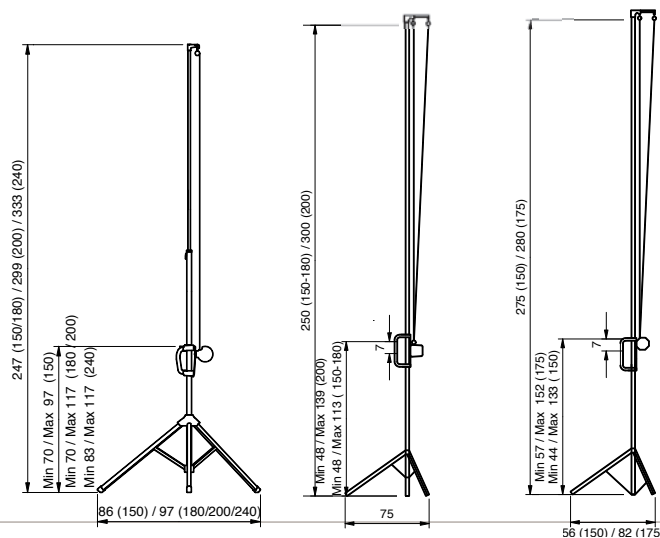

Style

Byron

Screen

OPTIONS Byron et Style

Références Housse :
 HOUSV2BYR150
 HOUSV2BYR180
 HOUSV2BYR200
 HOUSV2BYR240

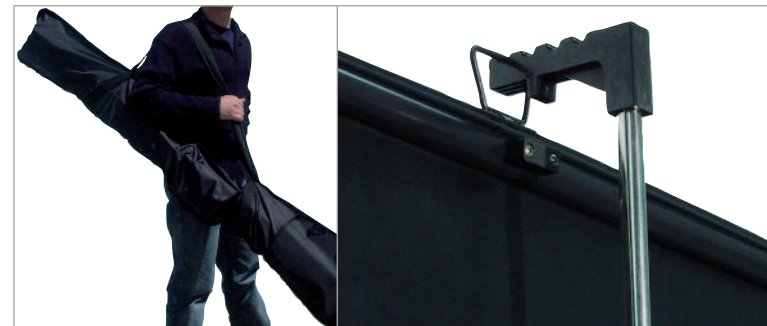

Housse du Style et du Byron

Perche télescopique du Screen



Ces écrans répondent à l'ensemble de vos exigences. L'esthétique et l'intégration, la planéité et la robustesse, pour l'ensemble des marchés.

CINÉVISION I
CINÉVISION II
CADRES SPÉCIAUX
LE MASK
CADRE HC et CINEFRAME
SPÉCIAL VIDÉO

Simple à installer, les cadres aluminium avec la fixation de la surface de projection par boutons pression ou œillets rendent les montages et démontages faciles.

Suivant vos différentes contraintes architecturales, nous sommes à votre disposition pour des fabrications sur mesure de cadres droits ou cintrés et des fixations spécifiques.

CINÉVISION I

Conçu pour les grandes surfaces de projection et s'adaptant à toutes les salles de cinéma, il convient également pour les grandes salles de réunion, de communication, show room, auditorium.



CARACTÉRISTIQUES

- Fixation murale ou suspendue,
- Fabriqué sur mesure,
- Disponible en toutes dimensions,
- Montable et démontable à souhait,
- Coins carrés en standard,
- Coins arrondis sur demande.

Cinévision I

- Aisément cintrable sur site grâce au profil du cadre spécialement étudié.

OPTIONS

- Fixations sur mesure selon vos spécifications.
- Dispositif de masquage motorisé.

Informations requises pour effectuer une cotation :

- Type de surface de projection
- Format image
- Mode de fixation
- Tous les détails liés à l'installation pouvant nécessiter une modification du produit standard.



Musée Millau

Tension de la toile sur oeillets à l'arrière du cadre.

Suspension rapide du cadre à ses supports, et verrouillage par rotation à 45 degrés de la pièce de jonction.



Musée Millau

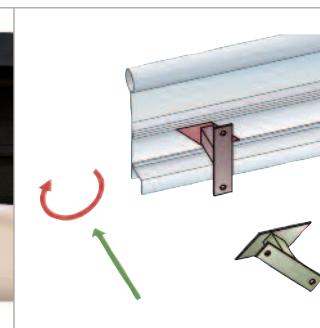

fixation rapide



CINÉVISION II

Cinevision II : Un écran sur cadre avec laçage révolutionnaire et cadrage velours noir pour vos grandes dimensions.

CARACTÉRISTIQUES



- Large profilé aluminium assurant rigidité et masquage de la fixation de la toile,
- Dispositif de tension de la toile simple d'utilisation,
- Fixation murale ou suspendue,
- Fabriqué sur mesure,
- Disponible en toutes dimensions,
- Cadre velours noir largeur 21 cm.

OPTIONS

Fixations sur mesure selon vos spécifications.

Informations requises pour effectuer une cotation :

- Type de surface de projection
- Format image
- Mode de fixation
- Tous les détails liés à l'installation pouvant nécessiter une modification du produit standard.



Hôtel Shangri-La Beijing - Chine



Cadre en aluminium avec finition velours noir.



Système de tension de la toile.

CADRES SPÉCIAUX

Simulateurs, événementiel, nous sommes à votre disposition pour étudier vos projets les plus fous.



- Simulateurs,
- Parc d'attractions,
- Événementiel,
- Muséographie.

Nous réalisons des écrans sphériques, coniques, circulaires, (...), pour des fabrications de toutes tailles.



Écran Carte postale conique de 54 mètres. - Exposition Universelle de Shanghai - Chine

Informations requises pour effectuer une cotation :

- Type de surface de projection
- Format image
- Mode de fixation
- Tous les détails liés à l'installation pouvant nécessiter une modification du produit standard.



Écran cintré pour simulateur.

LE MASK



Pour une installation Home cinéma sans concession !

Le Mask est un écran sur cadre avec un système de vantaux motorisés qui vous permet de vous adapter au format de diffusion de votre film.

+ de 4m de base, nous consulter.

Il accepte notamment les formats : 4:3, 16:9, 2,35:1 et 16:10.



- Intégration parfaite avec sa finition velours
- Vantaux de masquage acoustiquement transparents dans le cadre d'une toile Microperf'Oray®.
- La tension par boutons pression de la toile lui confère une très grande planéité.
- 2 types de toiles sont disponibles en standard : Blanc Mat et Microperf'Oray®.

Complètement ouvert, le format de l'écran doit correspondre au format natif de votre vidéoprojecteur.

Avec deux vantaux horizontaux :
La base de l'image est constante et permet 3 formats.

Avec deux vantaux verticaux :
La hauteur de l'image est constante et permet 3 formats.

Avec deux vantaux horizontaux et deux vantaux verticaux :
La hauteur et la base mobile permettent 3 formats.

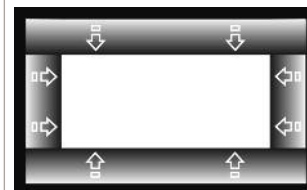

Format image Ht x Base (cm)	Blanc Mat Référence	Microperf'Oray® Référence
Format 4:3 A deux vantaux horizontaux		
150 x 200	MAS01B1150200	MAS01N3150200
180 x 240	MAS01B1180240	MAS01N3180240
225 x 300	MAS01B1225300	MAS01N3225300
240 x 320	MAS01B1240320	MAS01N3240320
Format 2,35:1 A deux vantaux verticaux		
102 x 240	MAS01B1102240	MAS01N3102240
127 x 300	MAS01B1127300	MAS01N3127300
136 x 320	MAS01B1136320	MAS01N3136320
149 x 350	MAS01B1149350	MAS01N3149350
170 x 400	MAS01B1170400	MAS01N3170400
Format 16:9 A quatre vantaux : 2 horizontaux et 2 verticaux		
112 x 200	MAS01B1112200	MAS01N3112200
135 x 240	MAS01B1135240	MAS01N3135240
169 x 300	MAS01B1169300	MAS01N3169300
180 x 320	MAS01B1180320	MAS01N3180320
197 x 350	MAS01B1197350	MAS01N3197350
225 x 400	MAS01B1225400	MAS01N3225400

CADRE HC et CINEFRAME

Chic et élégance : un revêtement de velours noir habille cet écran sur cadre aluminium.

Fixation de la surface de projection par boutons pression complètement invisible sur l'arrière du cadre.
Installation simple et s'adaptant à toutes les configurations.
Encombrement hors tout :
Format Image + 16 cm.

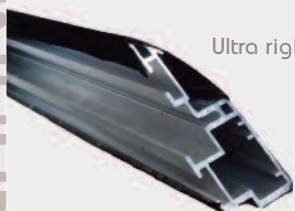

Ultra rigide



Écran cintrable uniquement Cadre HC

CADRE HC

Format image Ht x Base (cm)	Blanc Mat Référence	Microperf'Oray® Référence	Black Contrast® Référence
Format 4:3			
112 x 150	CHC01B112150	CHC01N3112150	CHC01BC112150
135 x 180	CHC01B1135180	CHC01N3135180	CHC01BC135180
150 x 200	CHC01B1150200	CHC01N3150200	CHC01BC150200
180 x 240	CHC01B1180240	CHC01N3180240	CHC01BC180240
202 x 270	CHC01B1202270	CHC01N3202270	CHC01BC202270
225 x 300	CHC01B1225300	CHC01N3225300	CHC01BC225300
Format 16:9			
101 x 180	CHC01B1101180	CHC01N3101180	CHC01BC101180
112 x 200	CHC01B1112200	CHC01N3112200	CHC01BC112200
135 x 240	CHC01B1135240	CHC01N3135240	CHC01BC135240
152 x 270	CHC01B1152270	CHC01N3152270	CHC01BC152270
169 x 300	CHC01B1169300	CHC01N3169300	CHC01BC169300



Cadre HC

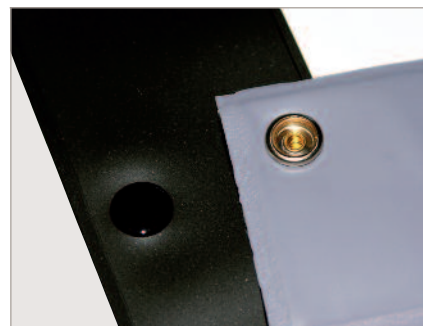

Fixation de la toile par boutons pressions.



Cadre velours noir

CINEFRAME La version économique

Format image Ht x Base (cm)	Blanc Mat Référence
Format 16:9	
112 x 200	CIF01B1112200
135 x 240	CIF01B1135240
169 x 300	CIF01B1169300



SPÉCIAL VIDÉO

Discret, la finesse de son profil laisse la part belle à la projection.
Plus facile à monter ... sans outillage !

L'écran Spécial Vidéo est à la fois :

- Rigide, design et facile à monter,
- Évite l'ombre projetée du cadre sur l'image.

L'ensemble se monte et se démonte en quelques minutes sans outillage. Le cadre s'emboîte et se verrouille automatiquement.

La toile se fixe sur l'arrière du cadre par boutons pression.

Le Spécial Vidéo peut aussi bien être fixé au plafond, au mur ou sur des piétements fournis en option.



Microperforay®
Référence



Format image Ht x Base (cm)	Blanc Mat Référence	Microperforay® Référence
Format 4:3		
135 x 180	SPV01B1135180	SPV01N3135180
150 x 200	SPV01B1150200	SPV01N3150200
180 x 240	SPV01B1180240	SPV01N3180240
225 x 300	SPV01B1225300	SPV01N3225300
240 x 320	SPV01B1240320	SPV01N3240320
300 x 400	SPV01B1300400	SPV01N3300400

Format image Ht x Base (cm)	Black Contrast® Référence	Translucide HG Référence
Format 4:3		
135 x 180	SPV01BC135180	SPV01T1135180
150 x 200	SPV01BC150200	SPV01T1150200
180 x 240	SPV01BC180240	SPV01T1180240
225 x 300	SPV01BC225300	SPV01T1225300
240 x 320	SPV01BC240320	SPV01T1240320
300 x 400	SPV01BC300400	SPV01T1300400

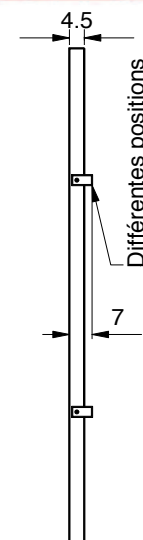

FINITION

OPTION : pieds démontables

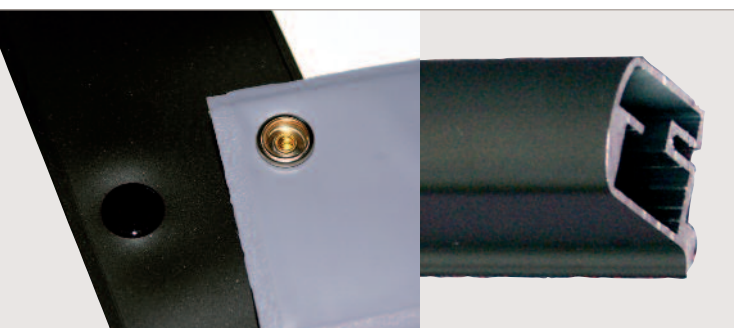

Fixation de la toile par boutons pressions.

Profilé du cadre

Anodisée noire

Anodisés noirs avec correction de la parallaxe

finesse + légèreté + Simplicité



Spécial vidéo

ÉCRANS SUR CADRE

ÉCRANS VALISES

VALISE ULTIMATE
VALISE DCR

Une gamme indispensable
dans le cadre de vos
événements.

Les écrans valises Ultimate et
DCR vous offrent de grandes
images, simples à mettre en
oeuvre et faciles à déplacer.



Ces écrans sont parfaits pour
la location et l'événementiel.



Bords blancs en standard sur la version blanc mat
Bords noirs en standard sur la version translucide.

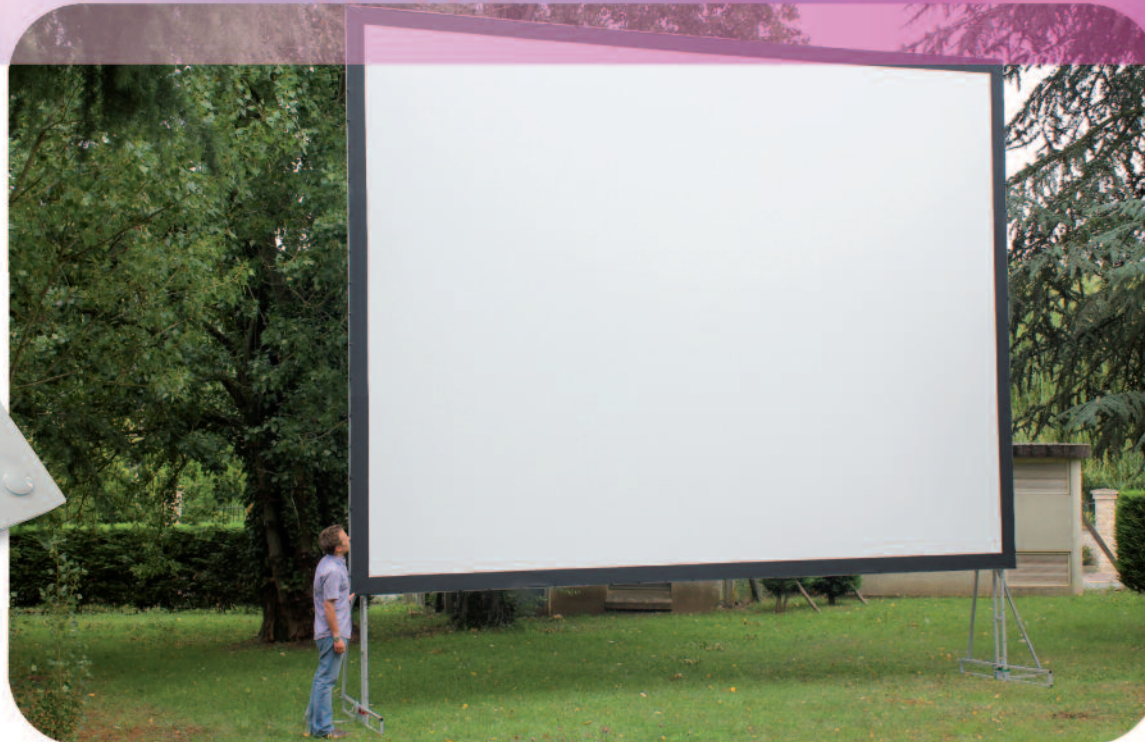

Valise Ultimate

C'est l'écran idéal pour les installations temporaires. Livré avec une valise de transport en ABS très légère et résistante équipée de roulettes.

Son cadre vous garantit un montage facile grâce à ses charnières clipsables. Surface de projection tendue avec boutons pressions.

Valise DCR

Plus rigide pour de plus grandes dimensions.

Double cadre renforcé, une structure encore plus rigide pour de plus grandes dimensions. Livrée avec 2 ou 3 valises de transport en ABS résistantes équipées de roulettes.

Valise DCR - Bords noirs en option sans supplément de prix

3 versions standards disponibles : Blanc Mat, Translucide HG et DUO (incluant les 2 types de surfaces). Autres surfaces, nous consulter.

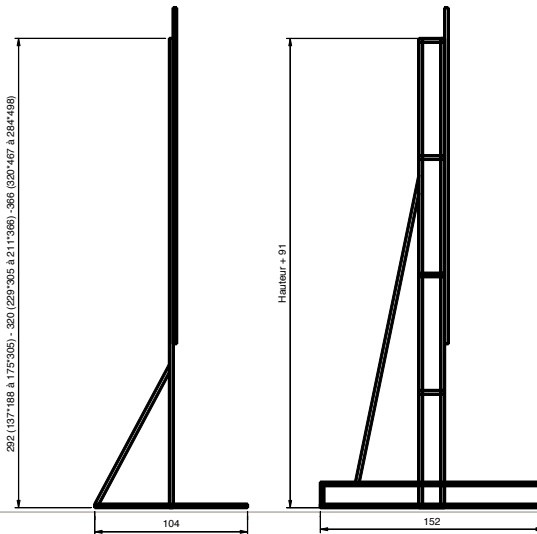

Profil de la valise ULTIMATE

Profil de la valise DCR

Taille écran en cm	Image Ht x Base	Blanc mat Référence	Translucide HG Référence	DUO blanc mat et translucide	Nombre de valise(s)
VALISE ULTIMATE 4:3					
137 x 188	123 x 174	VUL01B1123174	VUL01T1123174	VUL01D1123174	1*
157 x 211	144 x 197	VUL01B1144197	VUL01T1144197	VUL01D1144197	1*
183 x 244	169 x 230	VUL01B1169230	VUL01T1169230	VUL01D1169230	1*
229 x 305	215 x 291	VUL01B1215291	VUL01T1215291	VUL01D1215291	1*
274 x 366	260 x 352	VUL01B1260352	VUL01T1260352	VUL01D1260352	1*
320 x 427 ^{PR}	306 x 413	VUL01B1306413	VUL01T1306413	VUL01D1306413	1**
366 x 488 ^{PR}	352 x 474	VUL01B1352474	VUL01T1352474	VUL01D1352474	1**
VALISE ULTIMATE 16:9					
142 x 244	128 x 230	VUL01B1128230	VUL01T1128230	VUL01D1128230	1*
157 x 274	144 x 260	VUL01B1144260	VUL01T1144260	VUL01D1144260	1*
175 x 305	161 x 291	VUL01B1161291	VUL01T1161291	VUL01D1161291	1*
211 x 366	197 x 352	VUL01B1197352	VUL01T1197352	VUL01D1197352	1*
284 x 498 ^{PR}	271 x 484	VUL01B1271484	VUL01T1271484	VUL01D1271484	1**
VALISE DCR 4:3					
396 x 518	366 x 488	VDC01B1366488	VDC01T1366488	VDC01D1366488	2***
488 x 640	457 x 610	VDC01B1457610	VDC01T1457610	VDC01D1457610	2***
579 x 762	549 x 732	VDC01B1549732	VDC01T1549732	VDC01D1549732	3***
VALISE DCR 16:9					
480 x 830	450 x 800	VDC01B1450800	VDC01T1450800	VDC01D1450800	3***

^{PR} : Livré avec pieds renforcés

* : Valise 30 x 40 x 132 cm

** : Valise 30 x 40 x 147 cm

*** : Valise 33 x 52 x 214 cm

Toiles seules

Bords blancs standards sur toile blanc mat et bords noirs en option sans supplément de prix.

Bords noirs standards sur toile translucide.



Surface de projection dans sa housse

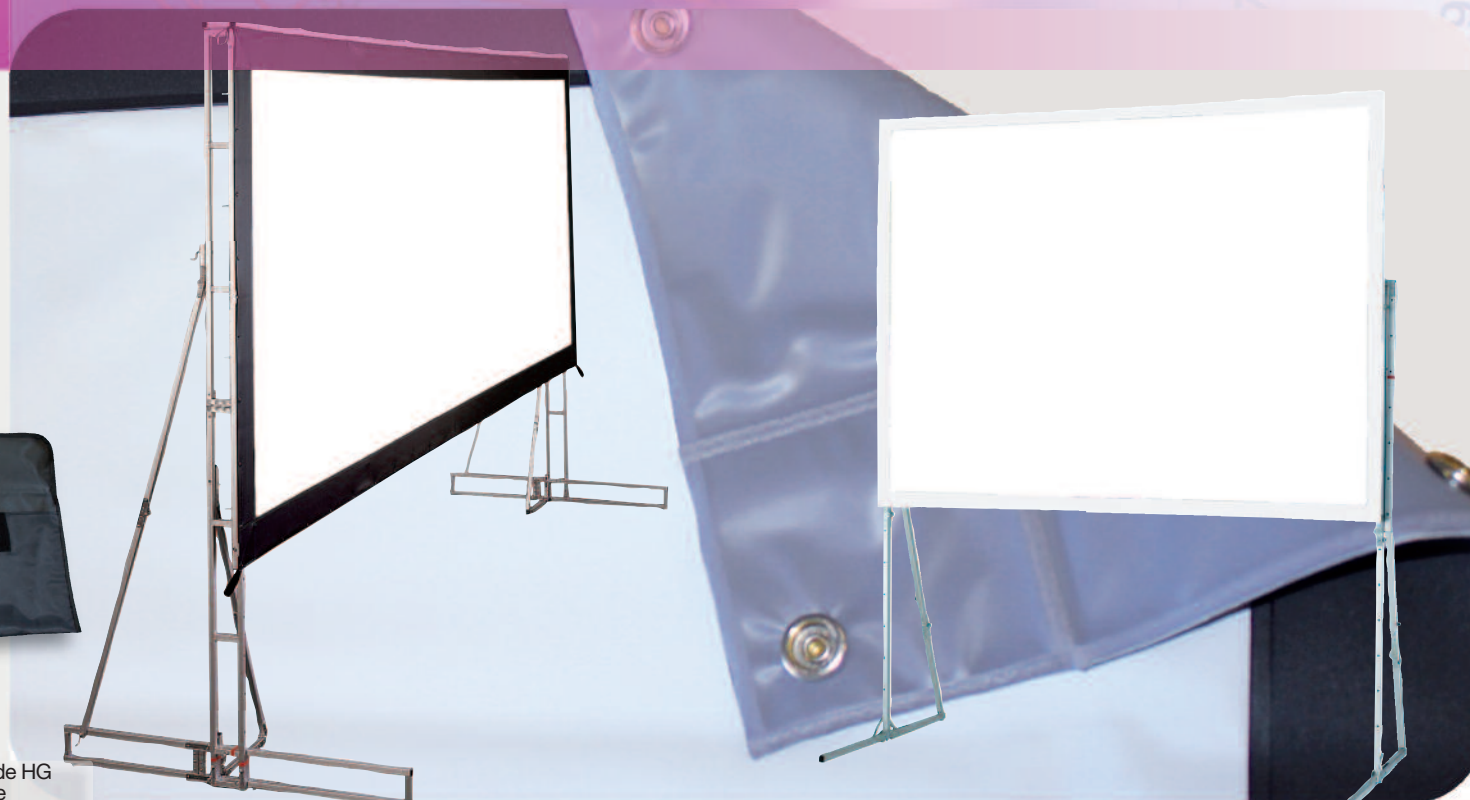

valise DCR

valise ULTIMATE (pieds renforcés)

Taille écran	Image Ht x Base	Blanc mat Référence	Translucide HG Référence
TOILE SEULE ULTIMATE 4:3			
137 x 188	123 x 174	VUL02B1123174	VUL02T1123174
157 x 211	144 x 197	VUL02B1144197	VUL02T1144197
183 x 244	169 x 230	VUL02B1169230	VUL02T1169230
229 x 305	215 x 291	VUL02B1215291	VUL02T1215291
274 x 366	260 x 352	VUL02B1260352	VUL02T1260352
320 x 427	306 x 413	VUL02B1306413	VUL02T1306413
366 x 488	352 x 474	VUL02B1352474	VUL02T1352474

TOILE SEULE ULTIMATE 16:9			
142 x 244	128 x 230	VUL02B1128230	VUL02T1128230
157 x 274	144 x 260	VUL02B1144260	VUL02T1144260
175 x 305	161 x 291	VUL02B1161291	VUL02T1161291
211 x 366	197 x 352	VUL02B1197352	VUL02T1197352
284 x 498	271 x 484	VUL02B1271484	VUL02T1271484

TOILE SEULE DCR 4:3			
396 x 518	366 x 488	VDC02B1366488	VDC02T1366488
488 x 640	457 x 610	VDC02B1457610	VDC02T1457610
579 x 762	549 x 732	VDC02B1579732	VDC02T1579732

TOILE SEULE DCR 16:9			
480 x 830	450 x 800	VDC02B1450800	VDC02T1450800

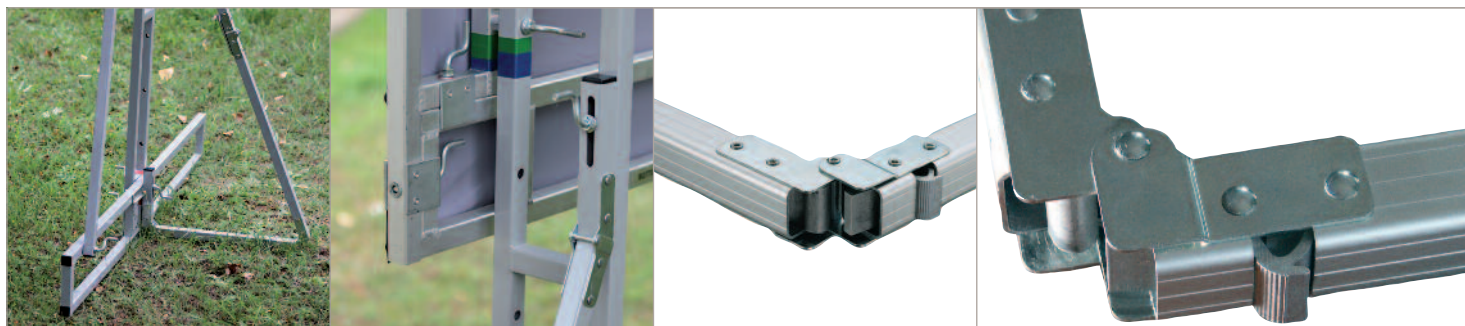

SUPPORTS MOTORISÉS
pour vidéoprojecteur,

SUPPORTS FIXES
pour vidéoprojecteur,

SUPPORTS
pour écrans plats.

Notre gamme de supports motorisés pour vidéoprojecteurs offre une solution d'intégrations pour toutes vos installations.

Un large choix de supports fixes pour vidéoprojecteurs et écrans plats permet de s'adapter à toutes vos contraintes.

SUPPORTS MOTORISÉS POUR VIDÉOPROJECTEURS

Supports motorisés

Notre gamme de supports s'adapte à tous types d'intégration pour masquer ou escamoter votre vidéoprojecteur à l'intérieur de faux-plafonds.

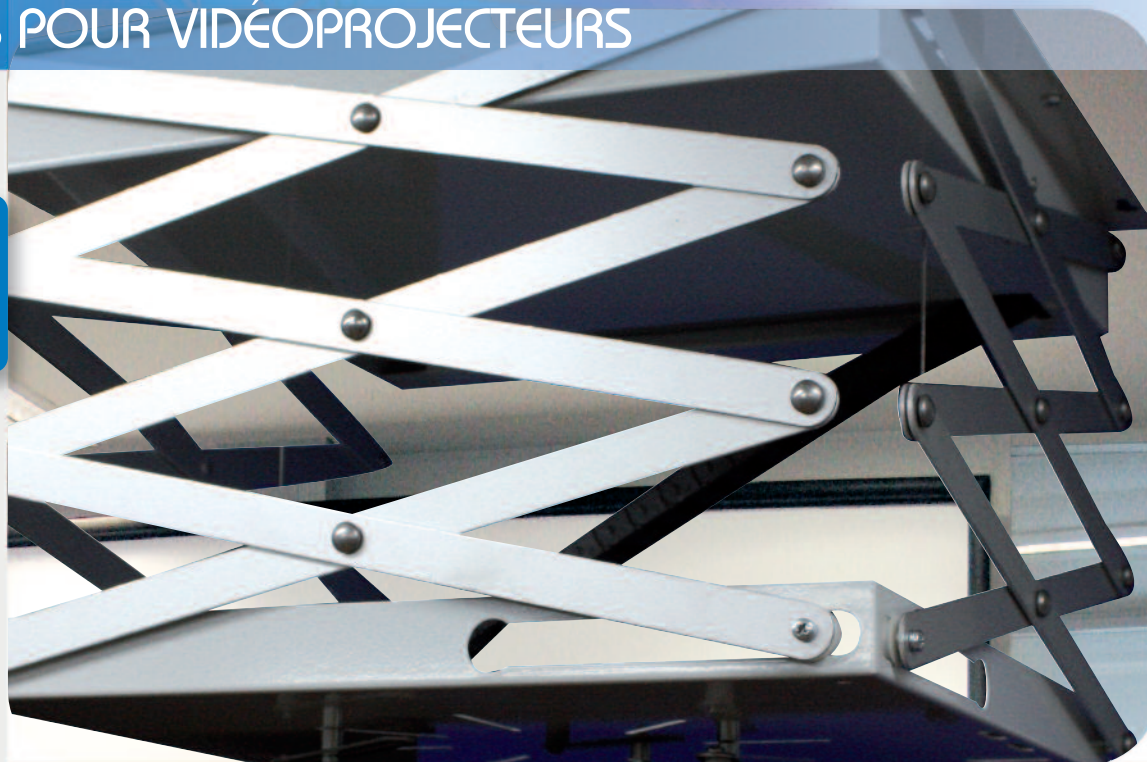

Mini-pantographe 10



Référence	Longueur de course
SVP0801	80 cm
Livré avec Télécommande radio et cadre d'encastrement	

Option :

Cadre d'encastrement SVPMOPT01

Cadre d'encastrement fourni

Descente maximum : 1 à 2m,
Charge maximum : 25 kg.

Fournis :

- Télécommande HF (récepteur équipé de boutons montée/descente).

Descente maximum : 80 cm,
Charge maxi 10 kg.

Fournis :

- Télécommande HF (récepteur équipé de boutons montée/descente),
- Cadre d'encastrement fourni.

Mini-pantographe 20



Référence	Longueur de course
SVP0601	97,5 cm
SVP0602	195,0 cm
Livré avec Télécommande radio	

Cadre d'encastrement pour mini-pantographe 20

Référence	SVPMOPT01
-----------	-----------



Pour mini-pantographe 20 et support miroir



Pour mini-pantographe 10



Télécommande radio HF



Mini-pantographe 20



Mini-pantographe 10

Supports motorisés



Descente maximum : 1 à 4m,
Charge maximum : 30 kg.

Options :

- Système ajustable pour accroche faux plafond,
- Télécommandes : HF ou IR.

Intégration parfaite,
Invisibilité garantie,
Faible encombrement.

Options :

- cadre d'encastrement,
- cache de finition.

Pour des charges supérieures,
nous consulter.

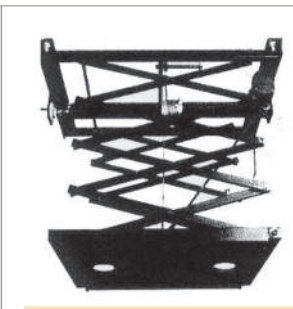

Mini-pantographe 30

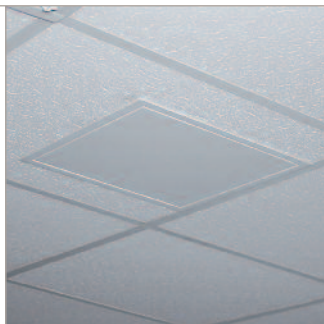

Invisibilité

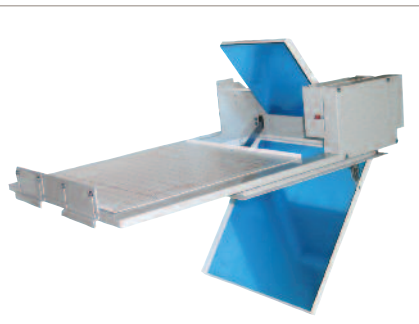

Support miroir

Mini-pantographe 30



Référence	Longueur de course
SVP0501	1m
SVP0502	2m
SVP0503	3m
SVP0504	4m

Options

SVPTPAT01	système d'accroche faux-plafond
OPTCOMRAD3P	radio 3 positions
OPTCOMIR3POS	infra rouge 3 positions

Support Miroir

Référence

SVPM001

Options

SVPM0PT01	cadre d'encastrement
SVPM0PT02	cache de finition
SVPM0PT03	kit cadre + cache
Livré avec Télécommande radio	

Supports plafond fixes



Référence	Description	Coloris
SVP002A	Support VP Kit 1	Noir
SVP002S	Support VP Kit 1	Silver
SVP002B	Support VP Kit 1	Blanc
SVP003A	Support VP Kit 2 (90 cm max.)	Noir
SVP003S	Support VP Kit 2 (90 cm max.)	Silver
SVP003B	Support VP Kit 2 (90 cm max.)	Blanc
SVP004A	Support VP Kit 3 (150 cm max.)	Noir
SVP004S	Support VP Kit 3 (150 cm max.)	Silver
SVP004B	Support VP Kit 3 (150 cm max.)	Blanc
SVP005A	Support VP Kit 4 (90 cm max.)	Noir
SVP005S	Support VP Kit 4 (90 cm max.)	Silver
SVP005B	Support VP Kit 4 (90 cm max.)	Blanc
SVP006A	Support VP Kit 5 (150 cm max.)	Noir
SVP006S	Support VP Kit 5 (150 cm max.)	Silver
SVP006B	Support VP Kit 5 (150 cm max.)	Blanc
SVP010A	Support VP Kit 6 (90 cm max.)	Noir
SVP010S	Support VP Kit 6 (90 cm max.)	Silver
SVP010B	Support VP Kit 6 (90 cm max.)	Blanc
SVP011A	Support VP Kit 7 (150 cm max.)	Noir
SVP011S	Support VP Kit 7 (150 cm max.)	Silver
SVP011B	Support VP Kit 7 (150 cm max.)	Blanc
SVP012S	Support VP Kit 8 - taille S	Silver
SVP012B	Support VP Kit 8 - taille S	Blanc
SVP013S	Support VP Kit 8 - taille M	Silver
SVP013B	Support VP Kit 8 - taille M	Blanc
SVP014S	Support VP Kit 8 - taille XL	Silver
SVP014B	Support VP Kit 8 - taille XL	Blanc
SVP015S	Support VP Kit 9 - taille S	Silver
SVP015B	Support VP Kit 9 - taille S	Blanc
SVP016S	Support VP Kit 9 - taille M	Silver
SVP016B	Support VP Kit 9 - taille M	Blanc
SVP017S	Support VP Kit 9 - taille XL	Silver
SVP017B	Support VP Kit 9 - taille XL	Blanc

Kit 1 : fixation universelle attache courte.
• Fixation directe sous plafond.

Kit 2 : fixation universelle attache réglable 7 à 90 cm.
• Tubes 30 et 35 mm avec possibilité de recoupe
• Platine plafond avec réglages indépendants.

Kit 3 : fixation universelle attache réglable 7 à 150 cm.

Kit 4 : Kit 2+passage de câbles.
• tubes diam. 45 et 50 mm.

Kit 5 : Kit 3+passage de câbles.

Kit 6 : Kit 4+attache pour pont lumière

Kit 7 : Kit 5+attache pour pont lumière

Kit 8 : Kit 4+caisson de protection

Kit 9 : Kit 5+caisson de protection

- Possibilité d'aligner l'axe de fixation sur l'axe de projection.
- Réglages indépendants de rotation, inclinaison, horizontalité.
- Charge maxi 15 kg.
- Disponible en: silver, noir ou blanc

kit 1



kit 2 à 5



kits 6 et 7



kit 8 et 9

Taille S :
445 x 250 x 145 mm

Taille M :
495 x 360 x 145 mm

Taille XL:
650 x 390 x 245 mm

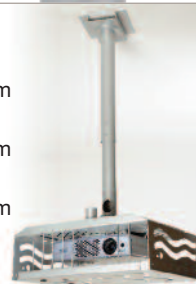

Caisson outdoor

pour vidéoprojecteurs

CAISSON OUTDOOR Spécifications :

- Caisson acier (Alu ou inox en option)
- Finition peinture époxy (anti-graffiti en option)
- Vitre : verre optique trempé
- Chauffé
- Trappe arrière d'accès
- Ventilé jusqu'à 2500 m³/heure
- Accessibilité optimum par système à glissières
- Presse étoupe

CAISSON OUTDOOR Options :

- Climatisation
- Traitement de surface anticorrosion par cathodique
- Étanchéité jusqu'à IP 65
- Fixation plafond / sol / mur

Protection extrême pour vidéoprojecteurs haute puissance quelles que soient les conditions climatiques ambiantes.

- Caissons spécialement adaptés à chaque modèle de VP (puissance jusqu'à 35000 lumens).

- Étanchéité approuvée, norme IP selon cahier des charges.



Supports muraux



pour vidéoprojecteurs à courte focale

Les longueurs disponibles permettent de s'adapter à tous les vidéoprojecteurs courte focale du marché.

- Bras pivotant (+/-90°) sur SVP009
- Structure en acier

Ces supports sont destinés à être fixés au dessus de l'écran ou du tableau interactif.

Référence	Description
SVP008	Support VP courte focale réglable 30-60cm
SVP009	Support VP courte focale réglable 60-120cm

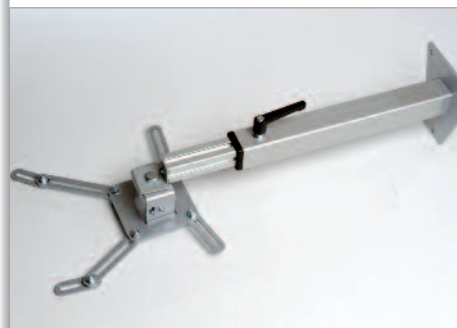

SVP008

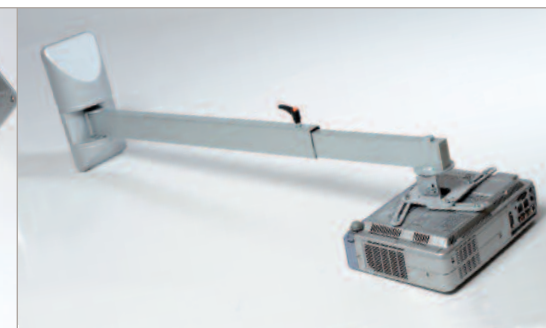

SVP009

Supports Muraux

VESA de 75 à 600 x 400



FIXES

- Extra plat : l'écran est à 20mm du mur
- Niveau à bulle intégré

Référence	Description	Charge max.
SPL030	Vesa 100	15kg
SPL031	Vesa 200	30kg
SPL032	Vesa 400	30kg
SPL033	Vesa 600	30kg



SPL031

INCLINABLES

- Inclinable +5/-15°
- Niveau à bulle intégré

Référence	Description	Charge max.
SPL034	Vesa 100	15kg
SPL035	Vesa 200	30kg
SPL036	Vesa 400	30kg
SPL037	Vesa 600	30kg



SPL037

INCLINABLES ET ORIENTABLES

- Inclinable +5/-15°
- Niveau à bulle intégré
- orientable : voir tableau.



SPL038



SPL040

Référence	Description	déport	inclinaison	orientable	Charge max.
SPL038	Vesa 100TW45	99mm	+25°/-25°		15kg
SPL039	Vesa 200TW45	99mm	+20°/-20°		30kg
SPL040	Vesa 400TW45	255mm	+40°/-40°		30kg
SPL041	Vesa 100TW90	244mm	+65°/-65°		15kg
SPL042	Vesa 200TW90	255mm	+60°/-60°		30kg
SPL043	Vesa 400TW90	375mm	+65°/-65°		30kg

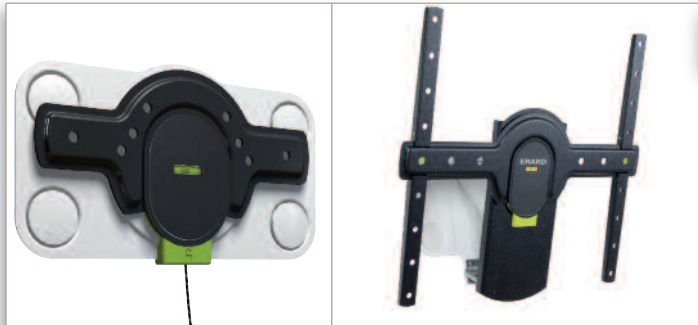

Réf. : SPL025, 26, 27

Réf. : SPL028

Réf. : SPL028 : • Inclinaison progressive de 0 à 25°

Réf. : SPL029 : • Inclinaison progressive de 0 à 25°

- Orientation progressive +/- 90°

Référence	Description	déport	Charge max.
SPL025	écran 19 à 32" Vesa 75-200	16 mm	30kg
SPL026	écran 30 à 50" Vesa 200-400	16mm	50kg
SPL027	pour écran 42 à 65" Vesa 200-600	16mm	70kg
SPL028	inclinable - 30 à 55"	30mm	30kg
SPL029	inclinable + orientable - 30 à 55"	42mm	30kg

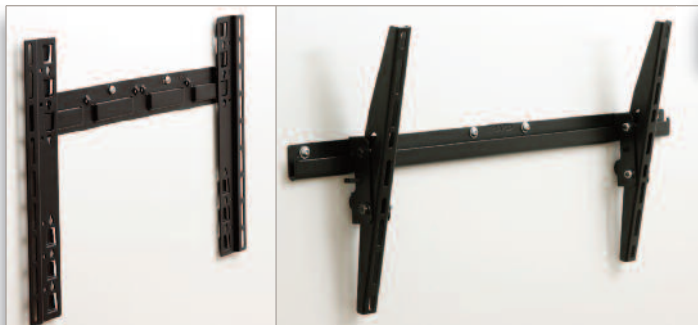

Réf. : SPL045

Réf. : SPL046

Support mural fixe extra plat pour écran VESA

Référence	Description	Couleur	déport	Charge max.
SPL044	VESA 600	Noir	16mm	70kg
SPL045	VESA 800	Noir	16mm	70kg

Support mural inclinable pour écran VESA

Référence	Description	Couleur	déport	Charge max.
SPL046	écran de 26"	Noir	62mm	70kg

Supports universels

pour écrans plats de grande taille



SUPPORT MURAL SPÉCIAL pour écran SLIM / LED de 19" à 65".

- Extra-plat : l'écran est au plus près du mur.
- Ajustement de l'horizontalité de la platine murale.
- Niveau à bulle intégré.
- Système de sécurité anti-décrochement de l'écran avec verrouillage automatique de l'écran et cordon de déverrouillage ajustable.
- Signal de verrouillage du support sur la platine murale.
- Compatibles avec les écrans munis de connectiques arrières perpendiculaires à l'écran.
- Visserie pour écrans plats et pour matériaux pleins et creux (briques, parpaings) hors placo fournie.

Supports muraux

Spécial grandes dimensions



SUPPORT MURAL FIXE EXTRA PLAT pour écran VESA

- écran plaqué au plus près du mur (1.6 cm).
- Assortiment complet de visserie pour une fixation sécurisée de l'écran.
- Réglage en hauteur de l'écran par 3 positions.
- 2 bras verticaux permettant un entraxe vertical maximal de fixation des écrans jusqu'à 40 cm.
- Niveau à bulle fourni ainsi que jeu de 4 vis spéciales pour fixation murale.

SUPPORT INCLINABLE pour écran de 26"

- Support inclinable pour écrans LCD et Plasma de grande taille : Vesa 600 x 400.
- Écran à 6.2 cm du mur.
- Système anti-décrochement par 2 goupilles.
- Assortiment complet de visserie pour une fixation sécurisée de l'écran.
- Niveau à bulle et jeu de 4 vis spéciales pour fixation murale fournis.

* POUR PLUS DE SUPPORTS, NOUS CONSULTER

Supports pour écrans plats

LES FAUTEUILS HOME CINÉMA

BIO
ZOOM
TRAVELLING
CINÉCLUB
CLUB ROUGE

Depuis plusieurs années maintenant, Oray, fort de son expérience dans le marché du home cinéma et des salles de conférence haut de gamme, a développé une collection complète de fauteuils.

Leur niveau de confort, le choix des finitions et la qualité de fabrication seront la "haute couture" de votre installation.



Les fauteuils Home Cinéma sont le fruit de l'alliance de 2 savoir-faire : ORAY par son expérience dans les accessoires Home Cinéma et VARIATION par la qualité et le confort incontestable de ses fauteuils.

Installateur : Mchel Sonnier

BIO

Design futuriste

CARACTÉRISTIQUES

Un dossier inclinable jusqu'à 160°
 Fauteuil monocoque avec double motorisation permettant une gestion indépendante du dossier et du repose-jambes.
 Pilotage des deux mouvements par télécommande.
 Tête inclinable pour un meilleur maintien des cervicales.
 Mousse de qualité Bultex.
 Produits certifiés NF et garantis 2 ans.
 Compatible D-BOX (sauf modèle dos-au-mur).

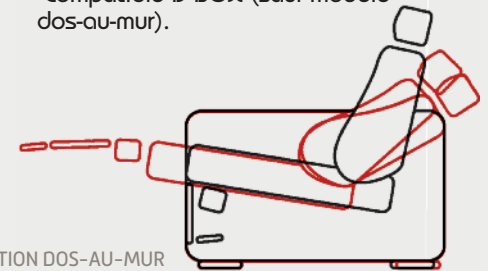

OPTION DOS-AU-MUR
 Ouverture simultanée du dossier et de l'assise avec un système à bascule permettant un encombrement réduit.



La grande modularité des fauteuils ORAY permet de composer des installations sur mesure : les utilisateurs choisiront une composition de fauteuils indépendants, ou de canapés en rang, séparés ou non par des accoudoirs.

TÉLÉCOMMANDE des fauteuils intégrée dans les accoudoirs.

Fonction réfrigérante et rétro-éclairage

Fonction réfrigérante, rétro-éclairage, fonction massage, commande d'ouverture et fermeture du fauteuil intégrée au porte-gobelet (commande simultanée du dossier et de l'assise).

Limitation de course du dossier, détecteur de présence avec remise à zéro, repose-jambes sécurisé et commande rétro-éclairée.

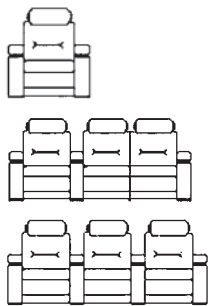

TÉLÉCOMMANDE STANDARD



PORTE Gobelet RÉFRIGÉRÉ+ OPTION

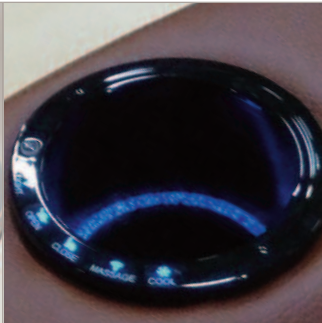
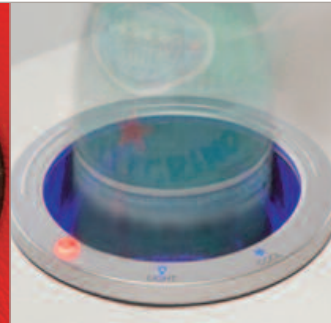

PORTE Gobelet RÉFRIGÉRÉ+ OPTION



Pack 4+ OPTION



DOCK IPOD OPTION

ZOOM

et son design contemporain

CARACTÉRISTIQUES COMMUNES ZOOM ET TRAVELLING

- Un dossier inclinable jusqu'à 160°
- Fauteuil monocoque avec double motorisation permettant une gestion indépendante du dossier et du repose-jambes.
- Bascule d'assise asservie à la motorisation du dossier permettant de répartir le poids pour soulager le dos de manière optimale.
- Pilotage des deux mouvements par télécommande.
- Tête réglable en hauteur pour s'adapter à toutes les tailles et en deux parties pour un meilleur maintien des cervicales.
- Mousse de qualité Bultex.
- Vastes espaces de rangement dans les accoudoirs en option.
- Produits certifiés NF et garantis 2 ans.

Votre fauteuil répondra au doigt et à l'oeil pour s'adapter au mieux à votre morphologie.



Fauteuil Zoom



RANG COURBE
ici avec accoudoirs 3/4



Porte gobelet en bois massif,
7 teintes disponibles.

Fonction réfrigérante et
rétro-éclairage

Fonction réfrigérante,
rétro-éclairage, fonction massage,
commande d'ouverture et fermeture
du fauteuil intégrée au porte-
gobelet (commande simultanée
du dossier et de l'assise).

ACCOUDOIR 3/4
avec l'option Porte-GOBELET RÉFRIGÉRÉ +



PORTE GOBELET STANDARD
OPTION Zoom et Travelling

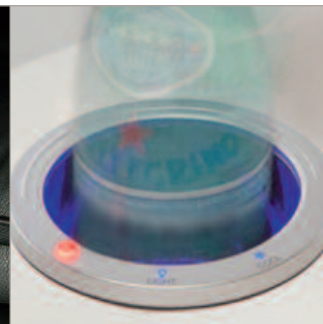

PORTE GOBELET RÉFRIGÉRÉ BASIC
OPTION Zoom et Travelling

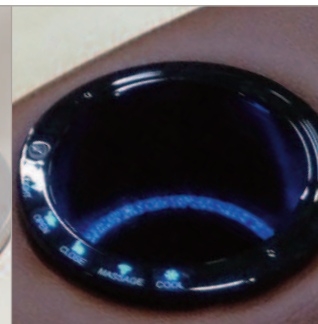

PORTE GOBELET RÉFRIGÉRÉ +
OPTION Zoom et Travelling



ACCOUDOIR 3/4
OPTION Zoom et Travelling

TRAVELLING

et ses formes douces

Pas un détail n'a été laissé au hasard comme leur ergonomie, leur facilité de mise en place, leur design ou leur rapport qualité/prix.

Un très large choix de coloris de cuirs pleine fleur et de tissus répond à la décoration de votre installation (voir page 54). Échantillons sur demande.

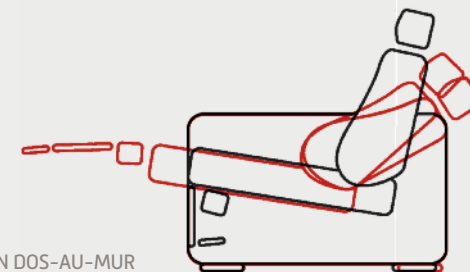

OPTION DOS-AU-MUR
Ouverture simultanée du dossier et de l'assise avec un système à bascule permettant un encombrement réduit.



Compatibilité **D-BOX** Cadre en option

TÉLÉCOMMANDE des fauteuils intégrée dans les accoudoirs.

Limitation de course du dossier, détecteur de présence avec remise à zéro, repose-jambes sécurisé et commande rétro-éclairée.

Station d'accueil pour Ipod



COMPATIBLE D-BOX (sauf modèle dos-au-mur)
OPTION Zoom et Travelling

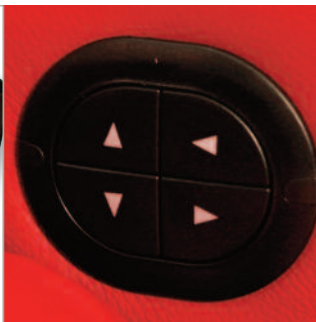

TÉLÉCOMMANDE STANDARD
Zoom et Travelling



OPTION Pack 4+
OPTION Zoom et Travelling



DOCK IPOD
OPTION Zoom et Travelling



SYSTÈME DOS-AU MUR
OPTION Zoom et Travelling

CINÉCLUB

Pour une salle Home Cinéma résolument rétro.

CARACTÉRISTIQUES

- Un dossier inclinable jusqu'à 160°
- Fauteuil monocoque avec double motorisation permettant une gestion indépendante du dossier et du repose-jambes.
- Bascule d'assise asservie à la motorisation du dossier permettant de répartir le poids pour soulager le dos de manière optimale.
- Pilotage des deux mouvements par télécommande.
- Tête réglable en hauteur pour s'adapter à toutes les tailles et en deux parties pour un meilleur maintien des cervicales
- Mousse de qualité Bultex
- Produits certifiés NF et garantis 2 ans.
- Compatible D-BOX (avec modifications).

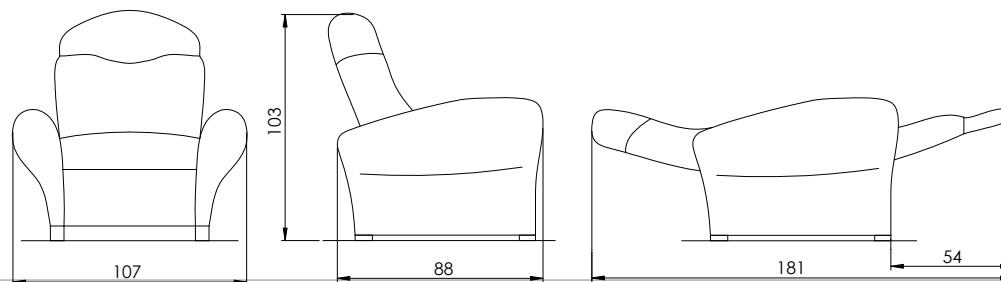

Limitation de course du dossier, détecteur de présence avec remise à zéro, repose-jambes sécurisé et commande rétro-éclairée.



OPTION Pack 4+



Conception :
Michel Sonnier

CLUB ROUGE

Comme au cinéma !

- Assise fixe.
- Dossier et assise large pour un meilleur confort.
- Porte gobelet intégré.



Référence	Désignation
FAUT002R	Fauteuil club rouge



Conception :
Michel Sonnier



Conception :
Michel Sonnier



Installateur :
www.votrecinema.fr



Conception :
Michel Sonnier

CUIRS

3 qualités de cuirs sont disponibles : Toledo, Tradition ou Prestige, ainsi qu'une large palette de coloris.



LISÉRÉS BOIS

Les lisérés bois sont disponibles en sept teintes. Ils permettent de finir harmonieusement votre fauteuil et d'être coordonnés avec votre salle.



TISSUS

2 gammes de tissus répondront à vos exigences esthétiques pour la finition de votre fauteuil : Bison et Roméo.

