

Trigger  
Sprint



**Ersatzteile-Liste Nr. 302.6 D-E-F**  
**List of Spares**  
**Liste des Pièces de Rechange**

**SACHS 50 S**

Ausgabe  
Edition

Dezember 1974  
December/Décembre 1974

FICHTEL & SACHS AG · D-8720 SCHWEINFURT



## INHALTSVERZEICHNIS

Gehäuse, Kurbelwelle, Kolben, Zylinder  
Schalthebel, Hauptwelle, Getriebe

Starteinrichtung, Schaltung

Magnetzünder-Generator Konus 1 : 7,5  
(BOSCH, mit 8fach eingienieteter Nabe)  
ab Motor-Nr. 7089 311  
für Ausf. mit Grauguß-Zylinder  
Magnetzünder-Generator Konus 1 : 7,5  
(MOTOPLAT)

Magnetzünder-Generator Konus 1 : 7,5  
(BOSCH)

Magnetzünder-Generator Konus 1 : 5  
(BOSCH)

Magnetzünder-Generator Konus 1 : 5  
(BOSCH) Ausf. ohne Schlußlichtanker

Deckel-Magnetseite, Tacho-Antrieb

Deckel-Kupplungsseite, Kupplung, Vor-  
gelegewelle  
für SACHS 50 S mit Grauguß-Zylinder  
bis Motor-Nr. 6817 735  
für SACHS 50 S mit Alu-Zylinder  
bis Motor-Nr. 6985 352

Deckel-Kupplungsseite, Kupplung, Vor-  
gelegewelle  
für SACHS 50 S mit Grauguß-Zylinder  
ab Motor-Nr. 6817 736  
für SACHS 50 S mit Alu-Zylinder  
ab Motor-Nr. 6985 353

Vergaser

Ansauggeräuschdämpfer mit Micronicfilter

Auspufftopf

Zylinderkopf, Zylinder

Kurbelwelle

Keilnutstellung für Kurbelwelle

SACHS-Schmiermittel

Vergasertabelle

Dichtungssatz-Motor (ohne Abb.)  
Werkzeug (ohne Abb.)

Scheiben-Abmessungen

Typschilder

**Ersatzteile sind stets über unsere  
F & S-Vertretung zu beziehen.**

**Sie erhalten dort SACHS-Original-  
Ersatzteile. Diese bieten Gewähr für rich-  
tige Materialauswahl und Maßhaltigkeit.**

**Bei Verwendung von nicht originalen  
Ersatzteilen erlischt jeder Anspruch in  
Fällen der Garantie.**

**Geben Sie bei jeder Ersatzteile-Bestellung  
unbedingt Teile-Nummer und Teile-  
Benennung an.**

**In Zweifelsfällen bitte Muster an die  
Vertretung einsenden.**

### Zeichenerklärung:

- = Diese Teile-Nr. erscheinen in dieser Ersatzteile-Liste erstmalig. Die Teile sind mit den bisherigen austauschbar, wenn nicht zusätzlich die Motor-Nr. angegeben ist.

## CONTENTS

Crankcase, crankshaft, piston, cylinder  
Gear changing lever, mainshaft, gearbox

Starting device, gear change mechanism

Magneto-generator 1 : 7.5 taper  
(BOSCH) hub fitted by 8 rivets)  
from engine No. 7089 311  
for version with grey cast cylinder  
Magneto-generator 1 : 7.5 taper  
(MOTOPLAT)

Magneto-generator taper 1 : 7.5 (BOSCH)

Magneto-Generator taper 1 : 5 (BOSCH)

Magneto-generator taper 1 : 5 (BOSCH)  
version without rear light armature

Crankcase cover — magneto side,  
speedometer drive

Cover clutch side, clutch, layshaft  
for SACHS 50 S with grey cast cylinder  
up to engine No. 6817 735  
for SACHS 50 S with alu cylinder  
up to engine No. 6985 352

Cover clutch side, clutch, layshaft  
for SACHS 50 S with grey cast cylinder  
from engine No. 6817 736  
for SACHS 50 S with alu cylinder  
from engine No. 6985 353

Carburettor

Intake silencer with micronic air filter

Muffler

Cylinder head, cylinder

Crankshaft

Key groove position for crankshaft

SACHS Lubricants

Carburettor table

Set of gaskets - engine (without ill.)

Dimensions of shims

Type plates

**Spare parts can always be obtained from  
our F & S representatives.**

**From them you receive genuine SACHS  
spare parts offering a guarantee of  
proper material selection and measure-  
ments.**

**The use of spare parts other than genuine  
SACHS spare parts invalidates any  
guarantee claim.**

**When ordering spare parts always indi-  
cate the part number and description.**

**In doubtful cases please send a sample  
to our representative.**

### Abbreviations:

- = These part numbers are shown for the first time in this list of spares. The parts are interchangeable with parts used till now, if engine number is not indicated in addition.

## TABLE DES MATIERES

Carter, vilebrequin, piston, cylindre

Levier de changement de vitesse,  
arbre primaire boîte de vitesse

Dispositif de démarrage, changement  
de vitesse

Magnéto-génératrice cône 1 : 7,5 (BOSCH,  
avec moyeu fixé en 8 points)  
à partir moteur No. 7089 311 pour version  
cylindre en fonte grise

Magnéto-génératrice cône 1 : 7,5 (BOSCH)

Magnéto-génératrice cône 1 : 5 (BOSCH)

Magnéto-génératrice cône 1 : 5 (BOSCH)  
Modèle sans induit de feu arrière

Couvercle côté magnéto, entraînement de  
tachymètre

Couvercle côté embrayage, embrayage,  
arbre secondaire  
pour SACHS 50 S avec cylindre en fonte  
grise  
jusqu'à moteur No. 6817 735  
pour SACHS 50 S avec cylindre en  
aluminium  
jusqu'à moteur No. 6985 352

Couvercle côté embrayage, embrayage,  
arbre secondaire  
pour SACHS 50 S avec cylindre en fonte  
grise  
à partir de moteur No. 6817 736  
pour SACHS 50 S avec cylindre en  
aluminium  
à partir de moteur No. 6985 353

Carburateur

Silencieux d'aspiration avec filtre Micronic

Pot d'échappement

Culasse, cylindre

Vilebrequin

Position des rainures à clavettes pour  
vilebrequin

Lubrifiants SACHS

Tableau des carburateurs

Jeu de joints du moteur (sans ill.)  
Outils sans ill.

Dimensions des rondelles

Plaque du moteur

**Dans tous les cas, les pièces de rechange  
doivent être procurées par l'intermédiaire  
de notre Représentation F & S.**

**Vous y trouverez les pièces d'origine  
SACHS. Les Stations-Services SACHS  
garantissent le choix du matériel correct  
et l'exactitude des mesures.**

**En cas d'utilisation de pièces de rechange  
non originales, aucune garantie ne  
pourra plus être accordée.**

**En cas de commande, veuillez indiquer  
le numéro et la désignation de la pièce  
de rechange.**

**En cas de doute, prière d'envoyer des  
échantillons à la Représentation de F & S.**

### Légende:

- = Ces No. des pièces apparaissent pour la première fois dans la liste des pièces de rechange. Les pièces sont interchangeables avec les pièces utilisées antérieurement, si le No. de moteur n'est pas indiqué en supplément.

Seite

Page

1

3

4

6

8

10

11

12

13

14

16

17

17

18

19

20

21



**Gehäuse, Kurbelwelle, Kolben, Zylinder**  
**Crankcase, Crankshaft, Piston, Cylinder**  
**Carter, Vilebrequin, Piston, Cylindre**

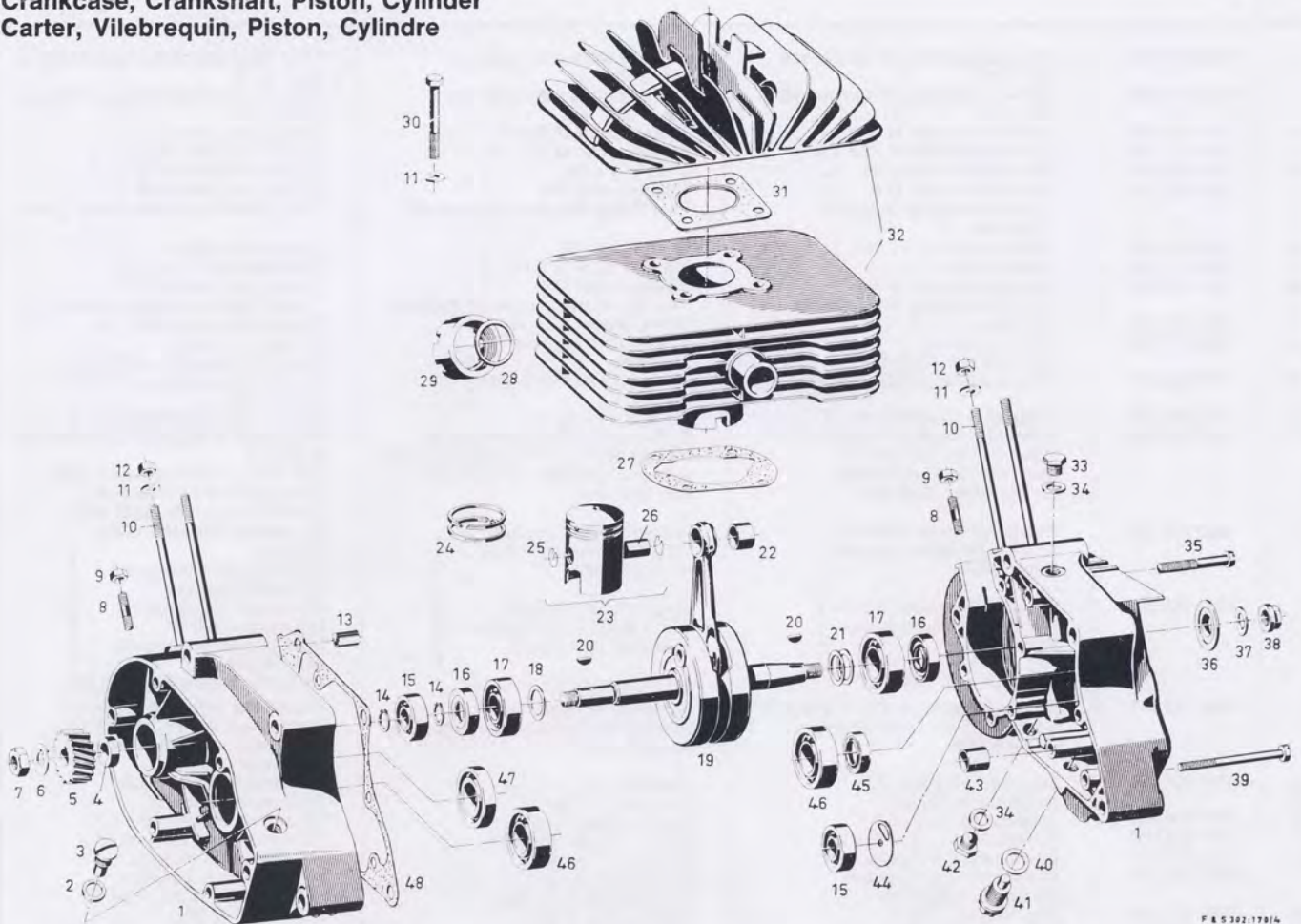

F 8 5302-170/4

Bild Nr.	Bestell-Nr.	Benennung	Description	Désignation	50 S
Ill. No.	Part No. Réf. No.				
1	0287 105 201	<b>Zsb.</b> Gehäuse mit Bild 8, 13 u. 48 oder 10, 13 u. 48 ab Motor-Nr. 5892 372 bis Motor-Nr. 5892 371 nur in Verbindung mit Deckel-Magnetseite 0211 127 501 bis Motor-Nr. 5042 480 nur in Verbindung mit 1x0211 127 501 Deckel-Magnetseite  1x0932 035 006 Rillenkugellager  1x0232 143 001 Schulterkugellager  für Grauguß-Zylinder u. Kupplung 1. Ausführung (Ausf. COLEMAN Ausf. 50 S Sport-Bike)	Crankcase <b>ass'y</b> with ill. 8, 13 and 48 or 10, 13 and 48 from engine No. 5892 372 up to engine No. 5892 371 only in connection with crankcase cover-magneto side 0211 127 501 up to engine No. 5042 480 only in connection with 1 x 0211 127 501 crankcase cover-magneto side  1 x 0932 035 006 grooved ball bearing  1 x 0232 143 001 magneto ball bearing  for grey-cast cylinder and clutch 1st version (version COLEMAN version 50 S Sport-Bike)	Carter <b>cpl.</b> avec ill. 8, 13 et 48 ou 10, 13 et 48 à partir de moteur No. 5892 372 jusqu'à moteur No. 5892 371 seulement en liaison avec couvercle côté magnéto 0211 127 501 jusqu'à moteur No. 5042 480 seulement en liaison avec 1 x 0211 127 501 couvercle côté magnéto  1 x 0932 035 006 roulement rainuré à billes 1 x 0232 143 001 roulement à billes démontable et à épaulement pour cylindre fonte grise et embrayage 1ère version (version COLEMAN Version 50 S Sport-Bike)	1
	0287 105 401	<b>Zsb.</b> Gehäuse mit Bild 8, 13 u. 48 oder 10, 13 u. 48 ab Motor-Nr. 6817 736 für Grauguß-Zylinder u. verstärkte Kupplung 2. Ausführung	Crankcase <b>ass'y</b> with ill. 8, 13 and 48 or 10, 13 and 48 from engine No. 6817 736 for grey-cast cylinder and reinforced clutch 2nd version	Carter <b>cpl.</b> avec ill. 8, 13 et 48 ou 10, 13 et 48 à partir de moteur No. 6817 736 pour cylindre fonte grise et embrayage renforcé 2ème version	1
	0287 105 303	<b>Zsb.</b> Gehäuse mit Bild 8, 13 u. 48 oder 10, 13 u. 48 bis Motor-Nr. 6985 352 für Alu-Zylinder u. Kupplung 1. Ausführung	Crankcase <b>ass'y</b> with ill. 8, 13 and 48 or 10, 13 and 48 up to engine No. 6985 352 for aluminium cylinder and clutch 1st version	Carter <b>cpl.</b> avec ill. 8, 13 et 48 ou 10, 13 et 48 jusqu'à moteur No. 6985 352 pour cylindre aluminium et embrayage 1ère version	1
	0287 105 403	<b>Zsb.</b> Gehäuse mit Bild 8, 13 u. 48 oder 10, 13 u. 48 ab Motor-Nr. 6985 353 für Alu-Zylinder u. verstärkte Kupplung 2. Ausführung	Crankcase <b>ass'y</b> with ill. 8, 13 and 48 or 10, 13 and 48 from engine No. 6985 353 for aluminium cylinder and reinforced clutch 2nd version	Carter <b>cpl.</b> avec ill. 8, 13 et 48 ou 10, 13 et 48 à partir moteur No. 6985 353 pour cylindre aluminium et embrayage renforcé 2ème version	1
2	0250 118 000	Dichtring 12,2 x 15,4 x 1,5	Sealing ring 12.2 x 15.4 x 1.5	Anneau d'étanchéité 12,2 x 15,4 x 1,5	1
3	0240 133 100	Lagerschraube M 12 x 1	Pivot screw M 12 x 1	Vis de support M 12 x 1	1
4	0247 112 000	Buchse 12,3 x 20 x 6,5	Bush 12.3 x 20 x 6.5	Douille 12,3 x 20 x 6,5	1
	+ 0247 112 100	Buchse 12,3 x 20 x 3,2	Bush 12.3 x 20 x 3.2	Douille 12,3 x 20 x 3,2	1
5	0234 134 000	Antriebsrad 19 Zähne	Drive gear 19 teeth	Pignon d'attaque 19 dents	1



Bild Nr.	Bestell-Nr.	Benennung	Description	Désignation	505
III. No.	Part No. Réf. No.				
6	▽ 0246 049 000	Sicherungsblech mit Innennase für $\varnothing$ 10	Locking plate with inner tab for $\varnothing$ 10	Tôle de sûreté avec ergot intérieur pour $\varnothing$ 10	1
	+ 0245 120 000	Sicherungsblech mit Innennase für $\varnothing$ 12	Locking plate with inner tab for $\varnothing$ 12	Tôle de sûreté avec ergot intérieur pour $\varnothing$ 12	1
7	▽ 0242 000 001	Sechskantmutter M 10 x 1	Hexagon nut M 10 x 1	Ecrou à six pans M 10 x 1	1
	+ 0242 119 000	Sechskantmutter M 12 x 1,5	Hexagon nut M 12 x 1,5	Ecrou à six pans M 12 x 1,5	1
8	0240 143 001	Stiftschraube M 6 x 40	Stud M 6 x 40	Goujon fileté M 6 x 40	4
9	0316 057 002	Sechskantmutter M 6 * für Befestigung Grauguß-Zylinder	Hexagon nut M 6 * for fitting the grey cast cylinder	Ecrou à six pans M 6 * pour fixation cylindre fonte grise	4
10	0240 164 001	Stiftschraube M 6 x 110	Stud M 6 x 110	Goujon fileté 6 x 110	4
11	0944 142 002	Scheibe 6,2 x 12 x 1,5	Washer 6,2 x 12 x 1,5	Rondelle 6,2 x 12 x 1,5	4
12	0242 115 001	Sechskantmutter M 6 * für Befestigung Alu-Zylinder	Hexagon nut M 6 * for fitting the aluminium cylinder	Ecrou à six pans M 6 * pour fixation cylindre aluminium	4
13	0249 120 000	Paßhülse 10 x 15	Dowel sleeve 10 x 15	Douille d'ajustage 10 x 15	2
14	0245 110 000	Sicherungsring bis Motor-Nr. 5042 480	Circlip up to engine No. 5042 480	Anneau de sûreté jusqu'à moteur No. 5042 480	2
15	0232 125 001	Rillenkugellager 6201 C3 DIN 625	Grooved ball bearing 6201 C3 DIN 625	Roulement rainuré à billes 6201 C3 DIN 625	2
16	0230 105 000	Wellendichtung 17 x 33 x 7	Oil seal 17 x 33 x 7	Joint de retenue d'huile 17 x 33 x 7	2
17	0232 124 001	Zylinderrollenlager N 203 C3 DIN 5412, für Abtriebs- u. Magnetseite-Kurbelwelle bis Motor-Nr. 5042 480	Cylindrical roller bearing N 203 C3 DIN 5412, for PTO and magneto side of crankshaft up to engine No. 5042 480	Roulement à rouleaux cylindriques N 203 C3 DIN 5412, pour vilebrequin côté commande et côté magnéto jusqu'à moteur No. 5042 480	2
	0932 035 006	Rillenkugellager 6203 C4 DIN 625 für Abtriebsseite-Kurbelwelle	Grooved ball bearing 6203 C4 DIN 625 for PTO side of crankshaft	Roulement rainuré à billes 6203 C4 DIN 625 pour vilebrequin côté entraînement	1
	0232 143 001	Schulterkugellager BO 17 DIN 615 für Magnetseite-Kurbelwelle * ab Motor-Nr. 5042 481	Magneto ball bearing BO 17 DIN 615 für magneto side of crankshaft * from engine No. 5042 481	Roulement à billes à épaulement BO 17 DIN 615 pour roulement côté magnéto * à partir moteur No. 5042 481	1
	+ 0232 143 001	Schulterkugellager BO 17 DIN 615 für Abtriebs- u. Magnetseite-Kurbelwelle	Magneto ball bearing BO 17 DIN 615 for PTO and magneto side of crankshaft	Roulement rainuré à billes et à épaulement BO 17 DIN 615 pour vilebrequin côté entraînement et côté magnéto	2
18	- 0244 058 004	Scheibe 17,5 x 24 x 0,8	Washer 17,5 x 24 x 0,8	Rondelle 17,5 x 24 x 0,8	1
19		Kurbelwelle, Seite 17	Crankshaft, Page 17	Vilebrequin, côté 17	
20	0246 005 000	Scheibenfeder 3 x 3,7	Woodruff key 3 x 3,7	Ressort en rondelle 3 x 3,7	2
21	- 0244 058 000	Scheibe 17,5 x 24, Seite 21	Shim 17,5 x 24, Page 21	Rondelle 17,5 x 24, côté 21	x
22	0232 038 213	Buchse mit 1 Bohrung	Bush with 1 bore	Douille avec 1 alésage	1
	0232 038 217	Buchse mit 2 Bohrungen	Bush with 2 bores	Douille avec 2 alésages	1
23		<b>für Grauguß-Zylinder</b>	for grey cast cylinders	pour cylindre fonte grise	
	0286 357 000	Zsb. Kolben $\varnothing$ 38,0	Piston ass'y $\varnothing$ 38,0	Piston cpl. $\varnothing$ 38,0	1
	0286 357 001	Zsb. Kolben $\varnothing$ 38,3	Piston ass'y $\varnothing$ 38,3	Piston cpl. $\varnothing$ 38,3	1
	0286 357 002	Zsb. Kolben $\varnothing$ 38,6	Piston ass'y $\varnothing$ 38,6	Piston cpl. $\varnothing$ 38,6	1
	0286 357 003	Zsb. Kolben $\varnothing$ 38,9	Piston ass'y $\varnothing$ 38,9	Piston cpl. $\varnothing$ 38,9	1
	0286 357 004	Zsb. Kolben $\varnothing$ 39,2	Piston ass'y $\varnothing$ 39,2	Piston cpl. $\varnothing$ 39,2	1
		<b>für Alu-Zylinder</b>	for aluminium cylinders	pour cylindre aluminium	
	0286 344 111	Zsb. Kolben $\varnothing$ 38 mit Ringen,	Piston ass'y $\varnothing$ 38 } with rings.	Piston cpl. $\varnothing$ 38 } avec anneaux,	1
	0286 344 113	Zsb. Kolben $\varnothing$ 39 u. Sprengringen	Piston ass'y $\varnothing$ 39 } gudgeon pins and circlips	Piston cpl. $\varnothing$ 39 } et anneaux de retenue	1
		* Bei Ersatzbedarf des Kolbens muß stets der auf dem Zylinder eingeschlagene Kennbuchstabe angegeben werden.	* If there is a need of replacement, the indicating letter, stroked on the cylinder, must always be quoted	* En cas de rechange du piston la lettre code frappée sur le cylindre doit être toujours indiquée.	
		<b>für Grauguß-Zylinder</b>	for grey cast cylinder	pour cylindre fonte grise	
24	0215 100 100	Kolbenring $\varnothing$ 38,0	Piston ring $\varnothing$ 38,0	Segment de piston $\varnothing$ 38,0	2
	0215 100 101	Kolbenring $\varnothing$ 38,3	Piston ring $\varnothing$ 38,3	Segment de piston $\varnothing$ 38,3	2
	0215 100 102	Kolbenring $\varnothing$ 38,6	Piston ring $\varnothing$ 38,6	Segment de piston $\varnothing$ 38,6	2
	0215 100 103	Kolbenring $\varnothing$ 38,9	Piston ring $\varnothing$ 38,9	Segment de piston $\varnothing$ 38,9	2
	0215 100 104	Kolbenring $\varnothing$ 39,2	Piston ring $\varnothing$ 39,2	Segment de piston $\varnothing$ 39,2	2
		<b>für Alu-Zylinder</b>	for aluminium cylinder	pour cylindre aluminium	
	0215 100 010	Rechteck-Kolbenring $\varnothing$ 38	Rectangular piston ring $\varnothing$ 38	Segment de piston rectangulaire $\varnothing$ 38	1
	0215 100 011	Rechteck-Kolbenring $\varnothing$ 39	Rectangular piston ring $\varnothing$ 39	Segment de piston rectangulaire $\varnothing$ 39	1
	0215 102 100	L-Profilkolbenring $\varnothing$ 38	L-profile piston ring $\varnothing$ 38	L-profil segment de piston $\varnothing$ 38	1
	0215 102 101	L-Profilkolbenring $\varnothing$ 39	L-profile piston ring $\varnothing$ 39	L-profil segment de piston $\varnothing$ 39	1
25	0245 108 000	Sprengring	Circlip	Anneau de retenue	2
26	0216 100 101	Kolbenbolzen	Gudgeon pin	Axe de piston	1
27	0250 126 100	Dichtung	Gasket	Joint	1
28	0250 116 000	Dichtring 30,3 x 37,9 x 2,5	Sealing ring 30.3 x 37.9 x 2.5	Anneau d'étanchéité 30,3 x 37,9 x 2,5	1
29	0242 104 000	Überwurfmutter M 40 x 1,5 * Befestigung für Auspuffrohr an Grauguß-Zylinder ▽ bis Motor-Nr. 6817 735 für Ausf. mit Grauguß-Zylinder bis Motor-Nr. 6985 352 für Ausf. mit Alu-Zylinder  — Kann nach Ausmessen des Kurbelwellen-Axialspiels die auszugleichende Differenz mit den vorhandenen Scheiben nicht gleichmäßig aufgeteilt werden, wird das größere Maß auf der Abtriebsseite beigelegt.  x = nach Bedarf	Union nut M 40 x 1.5 * for fitting the exhaust pipe to the grey cast cylinder ▽ up to engine No. 6817 735 for version with grey cast cylinder up to engine No. 6985 352 for version with aluminium cylinder  — If, after having measured the axial play of the crankshaft, the difference to be made up cannot be compensated equally on both sides with the available shims, the larger amount is to be fitted on the PTO-side.  x = as required	Ecrou à raccord M 40 x 1,5 * fixation pour tuyau d'échappement au cylindre fonte grise ▽ jusqu'à moteur No. 6817 735 pour version avec cylindre fonte grise jusqu'à moteur No. 6985 352 pour version avec cylindre aluminium  — Si, après avoir mesuré le jeu axial de vilebrequin, la différence à compenser ne peut pas être répartie de façon uniforme, la dimension la plus importante est éliminée du côté de la sortie.  x = suivant besoin	1



Bild Nr.	Bestell-Nr.	Benennung	Description	Désignation	50 S
Ill. No.	Part No. Réf. No.				
	0250 147 000	Dichtring 32 x 38	Sealing ring 32 x 38	Anneau d'étanchéité 32 x 38	1
	0245 023 002	Federring für M 6	Spring ring for M 6	Anneau ressort pour M 6	2
	0316 057 002	Sechskantmutter	Hexagon nut	Ecrou à six pans	2
30	0240 063 201	Sechskantschraube M 6 x 40	Hexagon head screw M 6 x 40	Vis à six pans M 6 x 40	4
31	0250 153 000	Dichtung (für Alu-Zylinder)	Gasket (for aluminium cylinder)	Joint (pour cylindre aluminium)	1
32		Zylinderkopf u. Zylinder Seite 17	Cylinder head and cylinder Page 17	Culasse et cylindre côté 17	
33	0240 129 000	Entlüftungsschraube M 10 x 1	Air vent plug M 10 x 1	Bouchon d'aération M 10 x 1	1
34	0250 042 001	Dichtring 10,2 x 15,9 x 1	Sealing ring 10.2 x 15.9 x 1	Anneau d'étanchéité 10,2 x 15,9 x 1	2
35	0240 120 002	Zylinderschraube M 6 x 52	Fillister head screw M 6 x 52	Vis à tête cylindrique M 6 x 52	6
36	0280 040 301	Schleuderscheibe	Deflector disc	Disque centrifuge	1
37	0245 022 000	Federscheibe	Spring washer	Rondelle élastique	1
38	0942 072 110	Bundmutter M 10 x 1 (Linksgewinde)	Collar nut M 10 x 1 (left-hand thread)	Ecrou à bride M 10 x 1 (filet à gauche)	1
39	0940 128 202	Zylinderschraube M 6 x 75	Fillister head screw M 6 x 75	Vis à tête cylindrique M 6 x 75	4
40	0650 004 000	Dichtring 12,2 x 20 x 1	Sealing ring 12.2 x 20 x 1	Anneau d'étanchéité 12,2 x 20 x 1	1
41	0640 005 005	Anschlagschraube M 12	Stop screw M 12	Vis d'arrêt M 12	1
42	0240 100 000	Ölablaßschraube M 10 x 1	Oil drain plug M 10 x 1	Vis de vidange M 10 x 1	1
	0241 029 005	Ölablaßschraube M 12 x 1 für Reparatur	Oil drain plug M 12 x 1 for repairs	Vis de vidange M 12 x 1 pour réparation	1
43	0232 129 000	Buchse 12 x 16 x 14,5	Bush 12 x 16 x 14.5	Douille 12 x 16 x 14,5	1
44	+ 0244 150 000	Profilscheibe	Profile washer	Rondelle profilée	1
45	0250 124 000	Wellendichtring 20 x 30 x 5	Oil seal 20 x 30 x 5	Joint de retenu d'huile 20 x 30 x 5	1
46	0232 126 001	Rillenkugellager 6004 C3 DIN 625	Grooved ball bearing 6004 C3 DIN 625	Roulement rainuré à billes 6004 C3 DIN 625	2
47	0232 130 001	Rillenkugellager 16004 C3 DIN 625	Grooved ball bearing 16004 C3 DIN 625	Roulement rainuré à billes 16004 C3 DIN 625	1
48	0250 122 000	Gehäusedichtung	Crankcase gasket	Joint du carter	1
	1940 127 001	Stiftschraube M 8 x 16	Stud M 8 x 16	Goujon fileté M 8 x 16	2
	2842 003 004	Sechskantmutter M 8	Hexagon nut M 8	Ecrou à six pans M 8	2
	0245 023 003	Federring für M 8	Spring ring for M 8	Anneau ressort pour M 8	2
		* Motorbefestigung Ausf. COLEMAN	* for fitting the engine, version COLEMAN	* Fixation du moteur version COLEMAN	
		+ ab Motor-Nr. 6817 736 für Ausf. mit Grauguß-Zylinder	+ from engine No. 6817 736 for version with grey cast cylinder	+ A partir moteur No. 6817 736 pour version avec cylindre fonte grise	
		ab Motor-Nr. 6985 353 für Ausf. mit Alu-Zylinder	from engine No. 6985 353 for version with aluminium cylinder	à partir moteur No. 6985 353 pour version avec cylindre aluminium	

**Schalthebel, Hauptwelle, Getriebe  
Selector lever, Main shaft, Gearbox  
Levier de changement de vitesse, Arbre primaire, Boîte de vitesse**

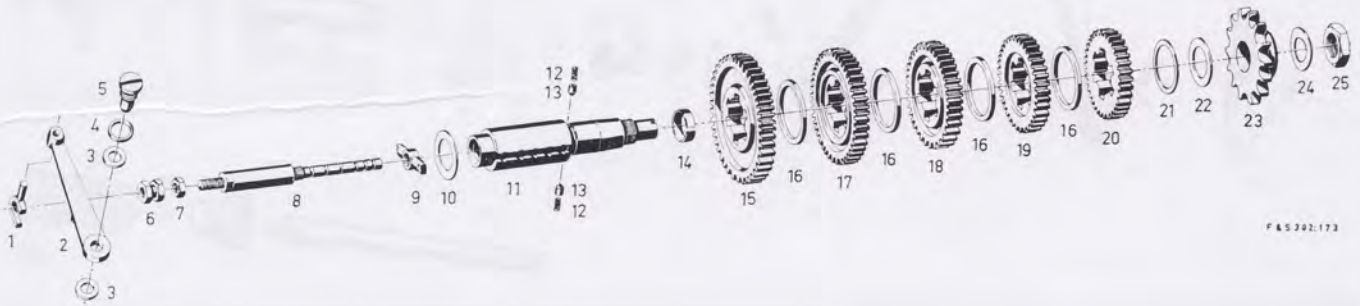

F & S 302.173

1	0248 135 100	Schaltschuh	Selector fork	Sabot de changement de vitesse	1
2	+ 0248 131 100	Schalthebel	Selector lever	Levier de changement de vitesse	1
	+ 0248 131 101	Schalthebel	Selector lever	Levier de changement de vitesse	1
3	* 0944 003 000	Scheibe 8,4 x 14, Seite 21	Shim 8.4 x 14, Page 21	Rondelle 8,4 x 14, côté 21	x
4	0250 118 000	Dichtring 12,2 x 15,4 x 1,5	Sealing ring 12.2 x 15.4 x 1.5	Anneau d'étanchéité 12,2 x 15,4 x 1,5	1
5	0240 133 100	Lagerschraube M 12 x 1	Pivot screw M 12 x 1	Vis de support M 12 x 1	1
6	0242 103 100	Nutmutter M 6	Nut M 6, with groove	Ecrou cannelé M 6	1
7	0242 109 000	Sechskantmutter M 6	Hexagon nut M 6	Ecrou à six pans M 6	1
8	0237 120 200	Schaltstange	Selector rod	Bielle d'attaque	1
9	0246 102 000	Schaltkeil	Selector key	Cale de changement de vitesse	1
10	0244 118 000	Scheibe 20,2 x 32 x 1	Washer 20.2 x 32 x 1	Rondelle 20,2 x 32 x 1	1
11	0237 119 100	Hauptwelle	Main shaft	Arbre primaire	1
	0286 341 000	Zsb. Hauptwelle mit Bild 8, 9, 12... 14	Main shaft ass'y with ill. 8, 9, 12... 14	Arbre primaire cpl. avec ill. 8, 9, 12... 14	1
	0644 114 100	Abdeckkappe für Hauptwelle ohne Tacho-Antrieb Ausf. COLEMAN	Cap for main shaft without speedometer drive version COLEMAN	Calotte de recouvrement pour arbre primaire sans entraînement de tachymètre Version COLEMAN	1
12	0239 121 000	Feder	Spring	Ressort	2
13	0649 105 000	Napf für Index	Cup for index	Ecuelle pour index	2
14	0245 109 000	Ringfeder	Annular spring	Ressort annulaire	1
15	0234 123 000	Schaltrad 1. Gang 46 Zähne	Selector gear 1st speed 46 teeth	Roue de commande 1ère vitesse 46 dents	1



Bild Nr.	Bestell-Nr.	Benennung	Description	Désignation	50 S
III. No.	Part No. Réf. No.				
16	0247 110 000	Ring 35 x 42 x 3	Ring 35 x 42 x 3	Anneau 35 x 42 x 3	4
17	* 0234 124 000	Schaltrad 2. Gang 41 Zähne	Selector gear 2nd speed 41 teeth	Roue de commande 2ème vitesse 41 dents	1
	+ 0234 124 001	Schaltrad 2. Gang 41 Zähne	Selector gear 2nd speed 41 teeth	Roue de commande 2ème vitesse 41 dents	1
		* bis Motor-Nr. 6817 735 für Ausf. mit Grauguß-Zylinder bis Motor-Nr. 6985 352 für Ausf. mit Alu-Zylinder	* up to engine No. 6817 735 for version with grey cast cylinder up to engine No. 6985 352 for version with aluminium cylinder	* jusqu'à moteur No. 6817 735 pour version avec cylindre fonte grise jusqu'à moteur No. 6985 352 pour version avec cylindre aluminium	
		+ ab Motor-Nr. 6817 736 für Ausf. mit Grauguß-Zylinder ab Motor-Nr. 6985 353 für Ausf. mit Alu-Zylinder	+ from engine No. 6817 736 for version with grey cast cylinder from engine No. 6985 353 for version with aluminium cylinder	+ à partir moteur No. 6817 736 pour version avec cylindre fonte grise à partir moteur No. 6985 353 pour version avec cylindre aluminium	
18	0234 125 000	Schaltrad 3. Gang 37 Zähne	Selector gear 3rd speed 37 teeth	Roue de commande 3ème vitesse 37 dents	1
19	0234 126 000	Schaltrad 4. Gang 33 Zähne	Selector gear 4th speed 33 teeth	Roue de commande 4ème vitesse 33 dents	1
20	0234 127 000	Schaltrad 5. Gang 31 Zähne	Selector gear 5th speed 31 teeth	Roue de commande 5ème vitesse 31 dents	1
	0234 127 100	bis Motor-Nr. 6140 002 Schaltrad 5. Gang 32 Zähne	up to engine No. 6140 002 Selector gear 5th speed 32 teeth	jusqu'à moteur No. 6140 002 Roue de commande 5ème vitesse 32 dents	1
21	0644 033 000	ab Motor-Nr. 6140 003 Scheibe 28 x 36,5, Seite 21	from engine No. 6140 003 Shim 28 x 36,5, Page 21	à partir moteur No. 6140 003 Rondelle 28 x 36,5 côté 21	x
22	0244 118 000	Scheibe 20,2 x 32, Seite 21	Shim 20,2 x 32, Page 21	Rondelle 20,2 x 32, côté 21	x
23	0236 108 000	Kettenrad 13 Zähne bis Motor-Nr. 6140 002 Kettenrad 14 Zähne ab Motor-Nr. 6140 003	Sprocket 13 teeth up to engine No. 6140 002 Sprocket 14 teeth from engine No. 6140 003	Pignon à chaîne 13 dents jusqu'à moteur No. 6140 002 Pignon à chaîne 14 dents à partir de moteur No. 6140 003	1
24	0944 125 000	Federscheibe für $\varnothing$ 16	Spring washer for $\varnothing$ 16	Rondelle élastique pour $\varnothing$ 16	1
25	0242 108 001	Sechskantmutter M 16 x 1 (Linksgewinde)	Hexagon nut M 16 x 1 (left-hand thread)	Ecrou à six pans M 16 x 1 (filet à gauche)	1
		x = nach Bedarf	x = as required	x = suivant besoin	

### Starteinrichtung, Schaltung Starting device, Gear change mechanism Dispositif de démarrage, Changement de vitesse

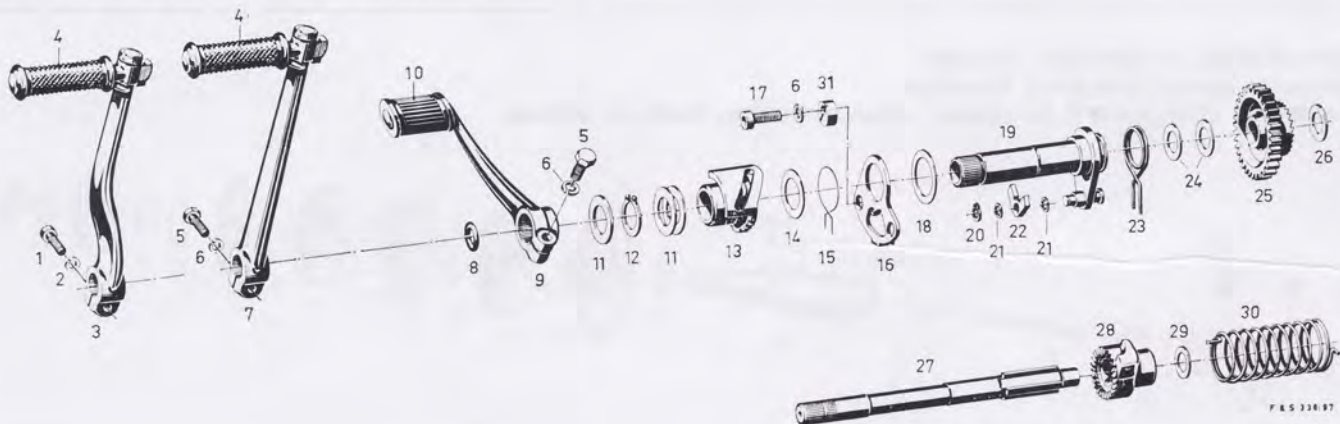

1	0240 005 002	Sechskantschraube M 6 x 20	Hexagon head screw M 6 x 20	Vis à six pans M 6 x 20	1
2	0245 023 002	Federring für M 6	Spring ring for M 6	Anneau ressort pour M 6	1
3	● 0270 130 004	Zsb. Kickstarterschwenkkurbel (gekröpft) mit Bild 1, 2 u. 4	Kickstarter crank <b>ass'y</b> (offset) with ill. 1, 2 and 4	Manivelle de pédalier <b>cpl.</b> (coudé) avec ill. 1, 2 et 4	1
4	0260 017 000	Gummimuffe	Rubber sleeve	Manchon en caoutchouc	1
5	0240 005 002	Sechskantschraube M 6 x 20	Hexagon head screw M 6 x 20	Vis à six pans M 6 x 20	2
6	0245 023 002	Federring für M 6	Spring ring for M 6	Anneau ressort pour M 6	4
7	● 0270 130 003	Zsb. Kickstarterschwenkkurbel (gerade) mit Bild 4... 6	Kickstarter crank <b>ass'y</b> (straight) with ill. 4... 6	Manivelle de pédalier (droit) avec ill. 4... 6	1
8	0250 148 000	Runddichtring 11,3 x 2,4	Sealing ring 11,3 x 2,4	Anneau d'étanchéité rond 11,3 x 2,4	1
9	● 0290 124 000	Zsb. Fußschalthebel mit Bild 5, 6 u. 10	Selector pedal <b>ass'y</b> with ill. 5, 6 and 10	Pédale de sélecteur <b>avec</b> ill. 5, 6 et 10	1
10	0660 000 000	Gummimuffe	Rubber sleeve	Manchon en caoutchouc	1
11	0944 046 000	Scheibe 20,5 x 28,5, Seite 21	Shim 20,5 x 28,5 Page 21	Rondelle 20,5 x 28,5, côté 21	x
12	0945 064 000	Sicherungsring	Circlip	Anneau de sûreté	1
13	0286 317 000	Schaltnabe	Selector hub	Moyeu de changement de vitesse	1
14	0244 118 000	Scheibe 20,2 x 32, Seite 21	Shim 20,2 x 32, Page 21	Rondelle 20,2 x 32, côté 21	x
15	0239 119 000	Klinkenfeder	Pawl spring	Ressort à cliquet	1
16	0248 133 000	Aufnahmeplatte	Adjusting plate	Plaque de pose	1
17	* 1940 134 001	Innensechskantschraube M 6 x 20	Screw, hexagon socket head M 6 x 20	Vis à tête à six pans M 6 x 20	2
	+ 1940 114 000	Innensechskantschraube M 6 x 25	Screw, hexagon socket head M 6 x 25	Vis à tête à six pans M 6 x 25	2
18	0246 008 000	Scheibe 25,3 x 34 x 1 bis Motor-Nr. 6403 393	Washer 25,3 x 34 x 1 up to engine No. 6403 393	Rondelle 25,3 x 34 x 1 jusqu'à moteur No. 6403 393	1



Bild Nr.	Bestell-Nr.	Benennung	Description	Désignation	50 S
III. No.	Part No. Réf. No.				
19	0246 008 002 0290 106 210	Scheibe 25,3 x 34 x 0,3 ab Motor-Nr. 6403 394 Schaltwelle mit Sperrhebel, in Verbindung mit 1 x 0246 008 002 Scheibe 25,3 x 34 x 0,3	Washer 25.3 x 34 x 0.3 from engine No. 6403 394 Selector shaft with locking lever, to be fitted together with 1 x 0246 008 002 washer 25.3 x 34 x 0.3	Rondelle 25,3 x 34 x 0,3 à partir moteur No. 6403 394 Arbre de changement de vitesse avec levier d'arrêt, en liaison avec 1 x 0246 008 002	1 1
20	0945 105 000	Sicherungsring	Circlip	Rondelle 25,3 x 34 x 0,3	1
21	0244 100 000	Scheibe 6,2 x 10, Seite 21	Shim 6.2 x 10, Page 21	Anneau de sûreté	x
22	0248 136 000	Schaltklinke	Pawl	Rondelle 6,2 x 10, côté 21	1
23	0239 120 000	Drehfeder	Torsion spring	Cliquet	1
24	0244 055 000	Scheibe 14,5 x 24, Seite 21	Shim 14.5 x 24, Page 21	Ressort à cliquet	1
25	0234 128 000	Starterrad	Starter wheel	Rondelle 14,5 x 24, côté 21	x
26	0244 055 002	Scheibe 14,5 x 24 x 1	Washer 14.5 x 24 x 1	Roue de lanceur	1
27	0237 122 200	Starterachse	Starter shaft	Rondelle 14,5 x 24 x 1	1
28	0634 005 001	Sperrrad	Ratchet wheel	Arbre de lanceur	1
29	0244 102 102	Scheibe 12,1 x 18,5 x 1	Washer 12.1 x 18.5 x 1	Roue d'arrêt	1
30	0239 122 000	Drehfeder	Torsion spring	Rondelle 12,1 x 18,5 x 1	1
31	+ 0647 103 000	Anschlagbuchsen für Schaltsperre	Bushes for gear lock	Barre de torsion	1
	0290 112 100	Zsb. Schaltung mit Bild 11 . . . 16 u. 18 . . . 23 * bis Motor-Nr. 6817 735 für Ausf. Grauguß-Zylinder bis Motor-Nr. 6985 352 für Ausf. Alu-Zylinder sind beim Montieren der An- schlagbuchsen Nr. 0647 103 000 die Innensechskantschrauben Nr. 1940 114 000 M 6 x 25 zu verwenden.  + ab Motor-Nr. 6817 736 für Ausf. Grauguß-Zylinder ab Motor-Nr. 6985 353 für Ausf. Alu-Zylinder	Gear change mechanism <b>ass'y</b> with ill. 11 . . . 16 and 18 . . . 23 * up to engine No. 6817 735 for version grey cast cylinder up to engine No. 6985 352 for version aluminium cylinder the hexagon socket head screws M 6 x 25 No. 1940 114 000 must be used for fitting the bushes 0647 103 000  + from engine No. 6817 736 for version grey cast cylinder from engine No. 6985 353 for version aluminium cylinder	Douille de butée pour verrouillage de changement de vitesse Changement de vitesse <b>cpl.</b> avec ill. 11 . . . 16 et 18 . . . 23 * jusqu'à moteur No. 6817 735 pour version cylindre en fonte grise jusqu'à moteur No. 6985 352 pour version cylindre en alu- minium Pour tous ces moteurs il faut utiliser des vis à six pans creux No. 1940 114 000 M 6 x 25 lors du montage des douilles de butée No. 0647 103 000  + à partir de moteur No. 6817 736 pour version cylindre en fonte grise à partir de moteur No. 6985 353 pour version cylindre en alu- minium	2 1

x = nach Bedarf

x = as required

x = suivant besoin



**Magnetzünder-Generator Konus 1 : 7,5 (BOSCH, mit 8fach eingenieteteter Nabe) ab Motor-Nr. 7089 311 für Ausf. mit Grauguß-Zylinder**  
**Magneto-generator 1 : 7.5 taper (BOSCH, hub fitted by 8 rivets) from engine No. 7089 311 for version with grey cast cylinder**  
**Magnéto-génératrice cône 1 : 7,5 (BOSCH, avec moyeu fixé en 8 points) à partir de moteur No. 7089 311 pour version cylindre en fonte grise**

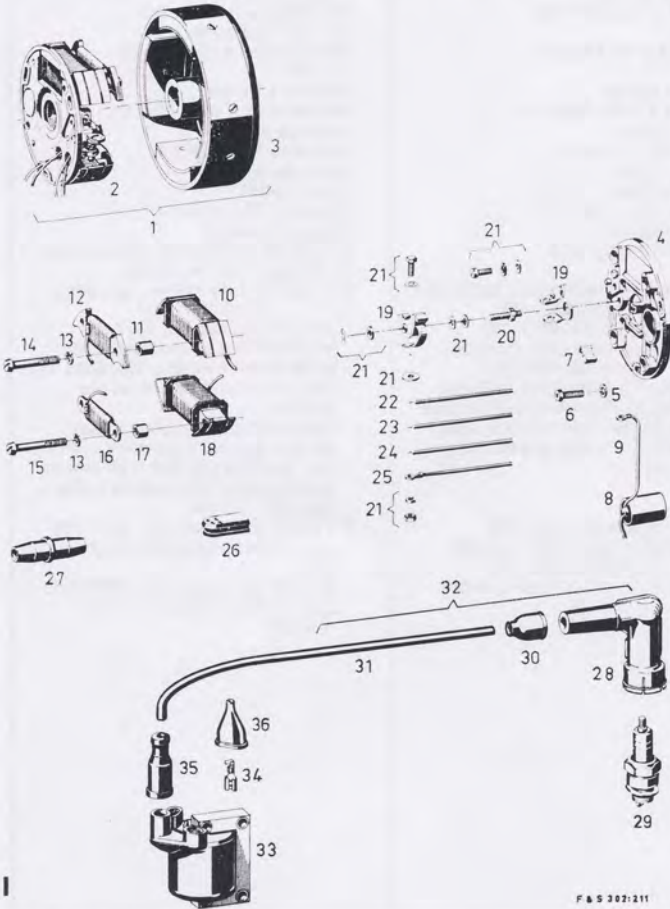

**Magnetzünder-Generator Konus 1 : 7,5 (MOTOPLAT)**  
**Magneto-Generator 1 : 7.5 taper (MOTOPLAT)**  
**Magnéto-génératrice cône 1 : 7,5 (MOTOPLAT)**



Bild Nr.	Bestell-Nr.	Benennung	Description	Désignation	50 S
Ill. No.	Part No. Réf. No.				
I					
1	0283 100 500	Zsb. Magnetzünder-Generator Konus 1 : 7,5 6 Volt 25-4/5 Watt (BOSCH: 0212 124 027)	Magneto-generator ass'y 1 : 7.5 taper 6 V 25-4/5 Watt (BOSCH: 0212 124 027)	Magnéto-génératrice cpl. cône 1 : 7,5 6 Volts 25-4/5 watts (BOSCH: 0212 124 027)	1
2	0283 105 018	Zsb. Ankerplatte	Armature base plate ass'y	Socle d'allumage cpl.	1
3	0283 108 024	Magnetschwungrad	Magneto flywheel	Volant magnétique	1
4	0265 140 009	Ankerplatte	Armature base plate	Socle d'allumage	1
5	0244 108 000	Scheibe 4,1 x 9 x 1,2	Washer 4.1 x 9 x 1.2	Rondelle 4,1 x 9 x 1,2	3
6	0240 106 100	Linsenschraube M 4 x 14	Oval head screw M 4 x 14	Vis à tête ovale M 4 x 14	3
7	2865 008 000	Schmierfilz	Lubricating felt	Feutre de graissage	1
8	0965 091 000	Kondensator	Condenser	Condensateur	1
9	0265 077 001	Verbindungskabel zum Kondensator	Connecting cable with condenser	Câble de liaison vers le condensateur	1
10	0265 139 016	Zündanker	Ignition armature	Bobine	1
11	0247 106 002	Buchse 4,2 x 8 x 8	Bush 4.2 x 8 x 8	Douille 4,2 x 8 x 8	2
12	0265 139 015	Bremlichtanker	Stop light armature	Induit de feu stop	1
13	0245 023 000	Federring für M 4	Spring ring for M 4	Anneau ressort pour M 4	4
14	0240 153 000	Zylinderschraube M 4 x 32	Fillister head screw M 4 x 32	Vis à tête cylindrique M 4 x 32	2
15	0240 154 000	Zylinderschraube M 4 x 29	Fillister head screw M 4 x 29	Vis à tête cylindrique M 4 x 29	2
16	0265 139 011	Schlußlichtanker	Rear light armature	Induit de feu AR	1
17	0247 106 001	Buchse 4,2 x 8 x 7	Bush 4.2 x 8 x 7	Douille 4,2 x 8 x 7	2
18	0265 139 010	Generatoranker	Generating armature	Induit de génératrice	1
19	0283 101 100	Kontaktsatz	Set of contact breakers	Jeu de contact	1
20	0240 066 009	Lagerbolzen	Pivot pin	Boulon support	1
21	0283 107 000	Kontakt-Teilesatz	Set of spares for contact breakers	Jeu de pièces détachées de rupteur	1
22	0299 059 009	Lichtkabel	Lighting cable	Câble d'éclairage	1
23	0299 059 016	Schlußlichtkabel	Rear light cable	Câble de feu arrière	1
24	0299 059 026	Bremlichtkabel	Stop light cable	Câble de feu stop	1
25	0265 137 002	Generatorkabel	Generating cable	Câble de génératrice	1
26	0260 020 115	Gummitülle (4 Bohrungen)	Rubber sleeve (4 bores)	Passe-fil en caoutchouc (4 alésages)	1
		Länge angeben	quote required length	Indiquer la longueur	





Bild Nr.	Bestell-Nr.	Benennung	Description	Désignation	50 S
Ill. No.	Part No. Réf. No.				
27	0265 073 000	Kabelklemme	Terminal	Borne de câble	2
28	0265 100 002	Zündkerzenstecker, teilgeschirmt	Spark plug connector, partly suppressed	Fiche de bougie d'allumage, déparasitée partiellement	1
29	0298 087 011	Zündkerze W 260 T 1	Spark plug W 260 T 1	Bougie d'allumage W 260 T 1	1
30	0265 109 000	Regenschutzkappe	Protective cap against rain	Calotte de protection contre la pluie	1
31	0665 016 101	Zündkabel	Ignition cable	Câble d'allumage	1
32	0283 110 005	Zsb. Zündkabel mit Bild 28	Ignition cable ass'y with ill. 28	Câble d'allumage cpl. avec ill. 28	1
33	0283 109 000	Zündspule	Ignition coil	Bobine d'allumage	1
34	0265 152 000	Steckkabelschuh	Cable terminal	Cosse de câble enfichable	2
35	0265 150 000	Schutzkappe	Protective cap	Calotte de protection	1
35	0265 151 000	Schutzkappe	Protective cap	Calotte de protection	2
<b>II</b>					
1	0683 006 004	Zsb. Magnetzünder-Generator mit Bild 2, 3 u. 4 6 Volt 35/5/21 Watt mit Isolierkappen naturfarbig (MOTOPLAT: 9600 166) mit Diode, ohne Zündspule	Magneto-generator ass'y with ill. 2, 3 and 4 6 Volt 35/5/21 Watt with insulating caps of natural colour (MOTOPLAT: 9600 166) with diode, without ignition coil	Magnéto-génératrice cpl. avec ill. 2, 3 et 4 6 Volts 35/5/21 watts avec calotte d'isolation couleur naturelle (MOTOPLAT 9600 166) avec diode, sans bobine d'allumage	1
●	0665 125 000	Diode (nur für Generatoren mit aufgestempelten Kennzeichen: GK/GL)	Diode (only for generators with stamped on mark: GK/GL)	Diode (uniquement pour générateurs portant le timbre de symbole GK / GL)	1
●	0683 006 204	Zsb. Magnetzünder-Generator 6 Volt 35/5/21 Watt mit Isolierkappen rot (MOTOPLAT: 9600 166-1) ohne Diode, ohne Zündspule	Magneto-generator ass'y 6 Volt 35/5/21 Watt with red insulating caps (MOTOPLAT: 9600 166-1) without diode, without ignition coil	Magnéto-génératrice cpl. 6 volts 35/5/21 Watts avec calotte d'isolation rouge (MOTOPLAT 9600 166-1) sans diode, sans bobine d'allumage	1
2	0265 163 000	Grundplatte	Armature base plate	Socle de base	1
3	0644 031 000	Scheibe 4,3 x 8 x 0,5	Washer 4.3 x 8 x 0.5	Rondelle 4,3 x 8 x 0,5	3
4	2840 002 001	Zylinderschraube M 4 x 20	Fillister head screw M 4x20	Vis cylindrique M 4 x 20	3
5	0965 108 001	Kurzschlußkabel (Länge angeben)	Short-circuiting cable (quote required length)	Câble de court-circuit (indiquer la longueur)	1
●	0265 167 100	Zubehör-Teilesatz besteht aus: 1 x Gummischieber Nr. 0260 020 016 1 x großer Kabelschuh 1 x kleiner Kabelschuh 1 x große Isolierkappe (rot) 1 x kleine Isolierkappe (rot)	Kit of accessories, consisting of: 1 x rubber slide No. 0260 020 016 1 x large cable terminal 1 x small cable terminal 1 x large insulating cap (red) 1 x small insulating cap (red)	Jeu de pièces accessoires comprenant: 1 x Clapet en caoutchouc No. 0260 020 016 1 x Grande cosse de câble 1 x Petite cosse de câble 1 x Grande calotte d'isolation (rouge) 1 x Petite calotte d'isolation (rouge)	1
6	0265 100 100	für 0683 006 204 Zündkerzenstecker, teilgeschirmt	for 0683 006 204 Spark plug connector, partly suppressed	pour 0683 006 204 Fiche de bougie d'allumage, déparasitée partiellement	1
7	0298 087 011	Zündkerze W 260 T 1	Spark plug W 260 T 1	Bougie d'allumage W 260 T 1	1
8	0265 109 100	Regenschutzkappe	Protective cap against rain	Calotte de protection contre la pluie	1
9	0288 091 000	Zündkerzenstecker (Kunststoff) nicht geschirmt	Spark plug connector (plastic) not suppressed	Fiche de bougie d'allumage (en plastique) non déparasitée	1
10	1465 011 001	Zündkerzenstecker (Gummi) mit Feder u. Anschlußmutter, nicht geschirmt	Spark plug connector (rubber) with spring and connecting nut, not suppressed	Fiche de bougie d'allumage (en caoutchouc) avec ressort et capuchon de raccord, non déparasitée	1
11	0665 119 001	Gummitülle rund	Rubber grommet round	Passe-fil en caoutchouc rond	1
12	0665 124 000	Gummischieber Dicke 25 mm	Rubber slide thickness 25 mm	Clapet en caoutchouc épaisseur 25 mm	1
	0260 020 016	Gummischieber Dicke 13 mm	Rubber slide thickness 13 mm	Clapet en caoutchouc épaisseur 13 mm	1
13	● 0283 124 100	Zündspule (Zündkabel rot) mit Diode	Ignition coil (ignition cable red) with diode	Bobine d'allumage (câble d'allumage rouge) avec diode	1
14	0244 108 000	Scheibe 4,1 x 9 x 1,2	Washer 4.1 x 9 x 1.2	Rondelle 4,1 x 9 x 1,2	3
15	0241 028 001	Zylinderschraube M 4 x 12	Fillister head screw M 4 x 12	Vis à tête cylindrique M 4 x 12	3

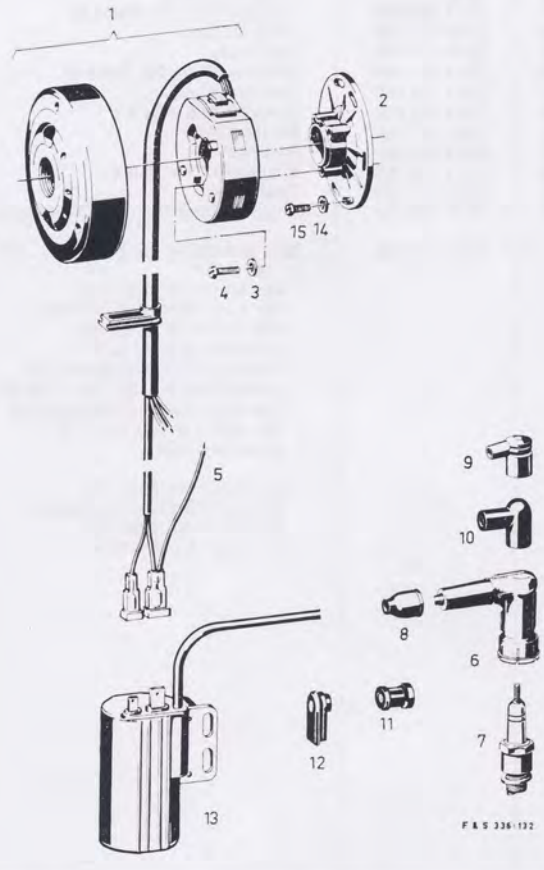

**Magnetzünder-Generator Konus 1 : 7,5 (BOSCH)**  
**Magneto-generator taper 1 : 7.5 (BOSCH)**  
**Magnéto-génératrice cône 1 : 7,5 (BOSCH)**

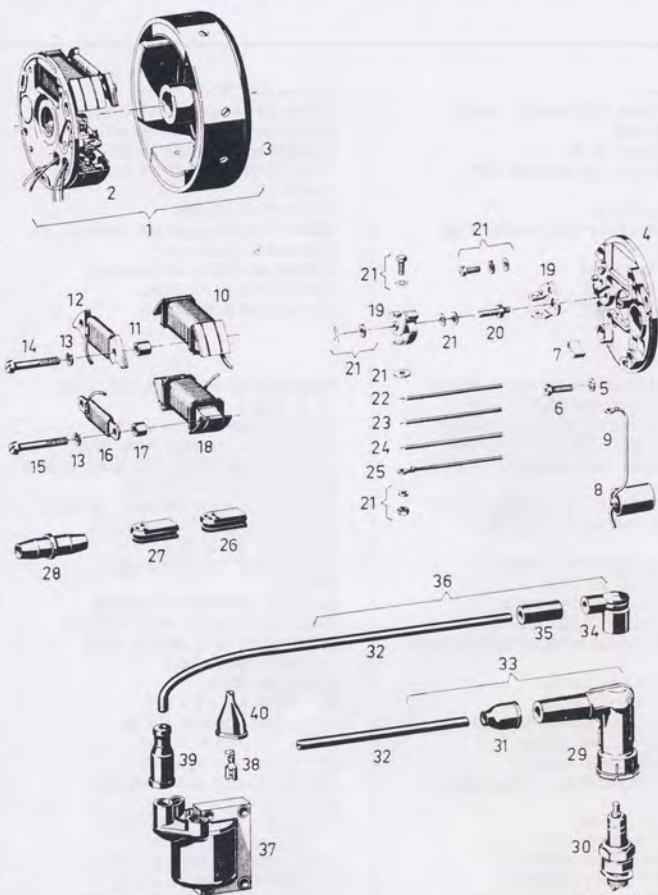

**Magnetzünder-Generator Konus 1 : 5 (BOSCH)**  
**Magneto-generator taper 1 : 5 (BOSCH)**  
**Magnéto-génératrice cône 1 : 5 (BOSCH)**



Bild Nr.	Bestell-Nr.	Benennung	Description	Désignation	SO
III. No.	Part No. Réf. No.				
I					
1	* 0283 100 400	<b>Zsb. Magnetzünder-Generator</b> Konus 1 : 7,5 6 Volt 25-4/5 Watt (BOSCH: 0212 124 015) ab Motor-Nr. 5296 071	Magneto-generator <b>ass'y</b> taper 1 : 7.5 6 Volt 25-4/5 Watt (BOSCH: 0212 124 015) from engine No. 5296 071	Magnéto-génératrice <b>cpl.</b> cône 1 : 7,5 6 volts 25-4/5 watts (BOSCH: 0212 124 015) à partir du moteur N° 5296 071	1
2	0283 105 018	<b>Zsb. Ankerplatte</b> mit Bild 7 . . . 25 für BOSCH: 0212 124 015	Armature base plate <b>ass'y</b> with ill. 7 . . . 25 for BOSCH: 0212 124 015	Cercle d'allumage <b>cpl.</b> avec ill. 7 . . . 25 pour BOSCH: 0212 124 015	1
3	0283 108 019 * 0283 100 402	Magnetschwungrad <b>Zsb. Magnetzünder-Generator</b> Konus 1 : 7,5 6 Volt 35-5/18 Watt (Export) (BOSCH: 0212 124 014) ab Motor-Nr. 5202 394 . . . 5202 493 5202 497 . . . 5202 596 5202 607	Magneto flywheel Magneto-generator <b>ass'y</b> taper 1 : 7.5 6 Volt 35-5/18 Watt (export) (BOSCH: 0212 124 014) from engine No. 5202 394 . . . 5202 493 5202 497 . . . 5202 596 5202 607	Volant magnétique magnéto-génératrice <b>cpl.</b> cône 1 : 7,5 6 volts 35-5/18 watts (export) (BOSCH: 0212 124 014) à partir de moteur N° 5202 394 . . . 5202 493 5202 497 . . . 5202 596 5202 607	1 1
4	0283 105 017	<b>Zsb. Ankerplatte</b> mit Bild 7 . . . 25 für BOSCH: 0212 124 014	Armature base plate <b>ass'y</b> with ill. 7 . . . 25 for BOSCH: 0212 124 014	Cercle d'allumage <b>cpl.</b> avec ill. 7 . . . 25 pour BOSCH: 0212 124 014	1
5	0283 108 018	Magnetschwungrad	Magneto flywheel	volant magnétique	1
6	0244 108 000	Scheibe 4,1 x 9 x 1,2	Washer 4.1 x 9 x 1.2	Rondelle 4,1 x 9 x 1,2	3
7	0240 106 100	Linse schraube M 4 x 14	Oval head screw M 4 x 14	Vis à tête ovale M 4 x 14	3
7	2865 008 000	Schmierfilz zum Einpressen	Lubricating felt, to be pressed in	Feutre de graissage à introduire sous pression	1
7	0265 081 000	Schmierfilz zum Einnieten	Lubricating felt, to be riveted	Feutre de graissage à poser avec rivets	1
8	0243 033 000	Niet zum Einnieten	Rivet to be riveted	Rivets pour le rivetage	1
9	0965 091 000	Kondensator	Condenser	Condensateur	1
9	0265 077 001	Verbindungskabel zum Kondensator	Connecting cable for condenser	Câble de liaison vers le condensateur	1
10	0265 139 016	Zündanker für BOSCH: 0212 124 015	Ignition armature for BOSCH: 0212 124 015	Bobine pour BOSCH: 0212 124 015	
10	0265 139 012	Zündanker für BOSCH: 0212 124 014	Ignition armature for BOSCH: 0212 124 014	Bobine pour BOSCH: 0212 124 014	1
11	0247 106 002	Buchse 4,2 x 8 x 8  * Schlüssellicht-Kabelführung direkt vom Magnetzünder zum Schlüssellicht	Bush 4.2 x 8 x 8  * lead for the rear light must be connected direct from the magneto generator to the rear light	Douille 4,2 x 8 x 8  * Passage du câble de feu AR directement depuis la magnéto jusqu'au feu AR.	2



Bild Nr.	Bestell-Nr.	Benennung	Description	Désignation	Stk.
III. No.	Part No. Réf. No.				
12	0265 139 015	Bremslichtanker für BOSCH: 0212 124 015	Stop light armature for BOSCH: 0212 124 015	Induit de feu stop pour BOSCH: 0212 124 015	1
	0265 139 014	Bremslichtanker für BOSCH: 0212 124 014	Stop light armature for BOSCH: 0212 124 014	Induit de feu stop pour BOSCH: 0212 124 014	1
13	0245 023 000	Federring für M 4	Spring ring for M 4	Anneau ressort pour M 4	4
14	0240 122 000	Zylinderschraube M 4 x 28	Fillister head screw M 4 x 28	Vis à tête cylindrique M 4 x 28	2
	0240 122 002	Zylinderschraube M 4 x 30	Fillister head screw M 4 x 30	Vis à tête cylindrique M 4 x 30	2
15	0240 153 000	Zylinderschraube M 4 x 32	Fillister head screw M 4 x 32	Vis à tête cylindrique M 4 x 32	2
	0240 154 000	Zylinderschraube M 4 x 29	Fillister head screw M 4 x 29	Vis à tête cylindrique M 4 x 29	2
16	0265 139 011	Schlußlichtanker für BOSCH: 0212 124 015	Rear light armature for BOSCH: 0212 124 015	Induit de feu AR pour BOSCH: 0212 124 015	1
	0265 139 013	Schlußlichtanker für BOSCH: 0212 124 014	Rear light armature for BOSCH: 0212 124 014	Induit de feu AR pour BOSCH: 0212 124 014	1
17	0247 106 001	Buchse 4,2 x 8 x 7	Bush 4.2 x 8 x 7	Douille 4,2 x 8 x 7	2
18	0265 139 010	Generatoranker für BOSCH: 0212 124 015	Generating armature for BOSCH: 0212 124 015	Induit de génératrice pour BOSCH: 0212 124 015	1
	0265 141 004	Generatoranker für BOSCH: 0212 124 014	Generating armature for BOSCH: 0212 124 014	Induit de génératrice pour BOSCH: 0212 124 014	1
19	0283 101 100	Kontaktsatz	Set of contact breakers	Jeu de contact	1
20	0240 066 009	Lagerbolzen	Pivot pin	Boulon support	1
21	0283 107 000	Kontakt-Teilesatz	Set of spares for contact breakers	Jeu de pièces détachées de rupteur	1
22	0299 059 009	Lichtkabel	Lighting cable	Câble d'éclairage	1
23	0299 059 016	Schlußlichtkabel	Rear light cable	Câble de feu arrière	1
24	0299 059 026	Bremslichtkabel	Stop light cable	Câble de feu stop	1
25	0265 137 002	Generatorkabel	Generating cable	Câble de génératrice	1
26	0260 020 115	Gummitülle (4 Bohrungen)	Rubber grommet (4 bores)	Passe-fil en caoutchouc (4 alésages)	1
27		entfällt	cancelled	supprimé	
28	0265 073 000	Kabelklemme	Terminal	Borne de câble	2
29	0265 100 002	Zündkerzenstecker, teilgeschirmt	Spark plug connector, partly suppressed	Fiche de bougie d'allumage, déparasitée partiellement	1
30	0298 087 011	Zündkerze W 260 T 1	Spark plug W 260 T 1	Bougie d'allumage W 260 T 1	1
31	0265 109 000	Regenschutzkappe	Protective cap against rain	Calotte de protection contre la pluie	1
32	0665 016 101	Zündkabel $\phi$ 7 (Länge angeben)	Ignition cable $\phi$ 7 (quote required length)	Câble d'allumage $\phi$ 7 (indiquer la longueur)	1
33	0283 110 005	Zsb. Zündkabel $\phi$ 7 mit Kerzenstecker teilgeschirmt	Ignition cable ass'y $\phi$ 7 with spark plug connector, partly suppressed	Câble d'allumage cpl. $\phi$ 7 avec fiche de bougie d'allumage déparasitée partiellement	1
34	0288 091 000	Zündkerzenstecker, nicht geschirmt	Spark plug connector, not suppressed	Fiche de bougie d'allumage non déparasitée	1
	1465 011 001	Zündkerzenstecker } Ausf. COLEMAN	Spark plug connector } version COLEMAN	Fiche de bougie d'allumage } version COLEMAN	1
	0283 110 002	Zsb. Zündkabel entfällt	Ignition cable ass'y cancelled	Câble d'allumage cpl. Supprimé	1
35		entfällt	cancelled	Supprimé	
36	0283 110 001	Zsb. Zündkabel $\phi$ 7 mit Kerzenstecker nicht geschirmt	Ignition cable ass'y $\phi$ 7 with spark plug connector not suppressed	Câble d'allumage cpl. $\phi$ 7 avec fiche de bougie d'allumage non déparasitée	1
37	0283 109 000	Zündspule für BOSCH: 0212 124 014 u. 0212 124 015	Ignition coil for BOSCH: 0212 124 014 and 0212 124 015	Bobine d'allumage pour BOSCH: 0212 124 014 et 0212 124 015	1
38	0265 152 000	Steckkabelschuh	Cable terminal	Cosse de câble enfichable	2
39	0265 150 000	Schutzkappe	Protective cap	Calotte de protection	1
40	0265 151 000	Schutzkappe	Protective cap	Calotte de protection	2
<b>II</b>					
1		Magnetzünd-Generator Konus 1 : 5 6 Volt 25-4/5 Watt Schlußlicht-Kabelführung direkt vom Magnetzünd zum Schlußlicht (BOSCH: 0212 124 009, ab Motor-Nr. 5143 981) Einzelteile:	Magneto-generator taper 1 : 5 6 Volt 25-4/5 Watt with lead from the rear light directly from magneto to rear light (BOSCH: 0212 124 009 from engine No. 5143 981) Spare parts:	Magnéto-génératrice cône 1 : 5 6 volts 25-4/5 watts Passage du câble de feu AR directement depuis la magnéto jusqu'au feu AR (BOSCH: 0212 124 009, depuis moteur No. 5143 981)	1
2	0283 105 016	Zsb. Ankerplatte	Armature base plate ass'y	Socle d'allumage cpl.	1
3	0283 108 017	Magnetschwungrad (Stahl)	Magneto flywheel (steel)	Volant magnétique (acier)	1
4	0265 140 008	Ankerplatte	Armature base plate	Socle d'allumage	1
5	0244 108 000	Scheibe 4,1 x 9 x 1,2	Washer 4.1 x 9 x 1.2	Rondelle 4,1 x 9 x 1,2	3
6	0240 106 100	Linsenschraube M 4 x 14	Lubricating felt	Vis à tête ovale M 4 x 14	3
7	2865 008 000	Schmierfilz	Oval head screw M 4 x 14	Feutre de graissage	1
8	0965 091 000	Kondensator	Condenser	Condensateur	1
9	0265 077 001	Verbindungskabel zum Kondensator	Connecting cable with condenser	Câble de liaison vers le condensateur	1
10	0265 139 016	Zündanker	Ignition armature	Bobine	1
11	0247 106 002	Buchse 4,2 x 8 x 8	Bush 4.2 x 8 x 8	Douille 4,2 x 8 x 8	2
12	0265 139 007	Bremslichtanker	Stop light armature	Induit de feu stop	1
13	0245 023 000	Federring für M 4	Spring ring for M 4	Anneau ressort pour M 4	4
14	0240 122 000	Zylinderschraube M 4 x 28	Fillister head screw M 4 x 28	Vis à tête cylindrique M 4 x 28	2
	0240 122 002	Zylinderschraube M 4 x 30	Fillister head screw M 4 x 30	Vis à tête cylindrique M 4 x 30	2
15	0240 153 000	Zylinderschraube M 4 x 32	Fillister head screw M 4 x 32	Vis à tête cylindrique M 4 x 32	2
	0240 154 000	Zylinderschraube M 4 x 29	Fillister head screw M 4 x 29	Vis à tête cylindrique M 4 x 29	2
16	0265 139 011	Schlußlichtanker	Rear light armature	Induit de feu arrière	1
17	0247 106 001	Buchse 4,2 x 8 x 7	Bush 4.2 x 8 x 7	Douille 4,2 x 8 x 7	2
18	0265 139 010	Generatoranker	Generating armature	Induit de génératrice	1
19	0283 101 100	Kontaktsatz	Set of contact breakers	Jeu de contact	1
20	0240 066 009	Lagerbolzen	Pivot pin	Boulon support	1
21	0283 107 000	Kontakt-Teilesatz	Set of spares for contact breakers	Jeu de pièces détachées de rupteur	1
22	0299 059 009	Lichtkabel	Lighting cable	Câble d'éclairage	1
23	0299 059 016	Schlußlichtkabel	Rear light cable	Câble de feu arrière	1
24	0299 059 026	Bremslichtkabel	Stop light cable	Câble de feu stop	1
25	0265 137 002	Generatorkabel	Generating cable	Câble de génératrice	1

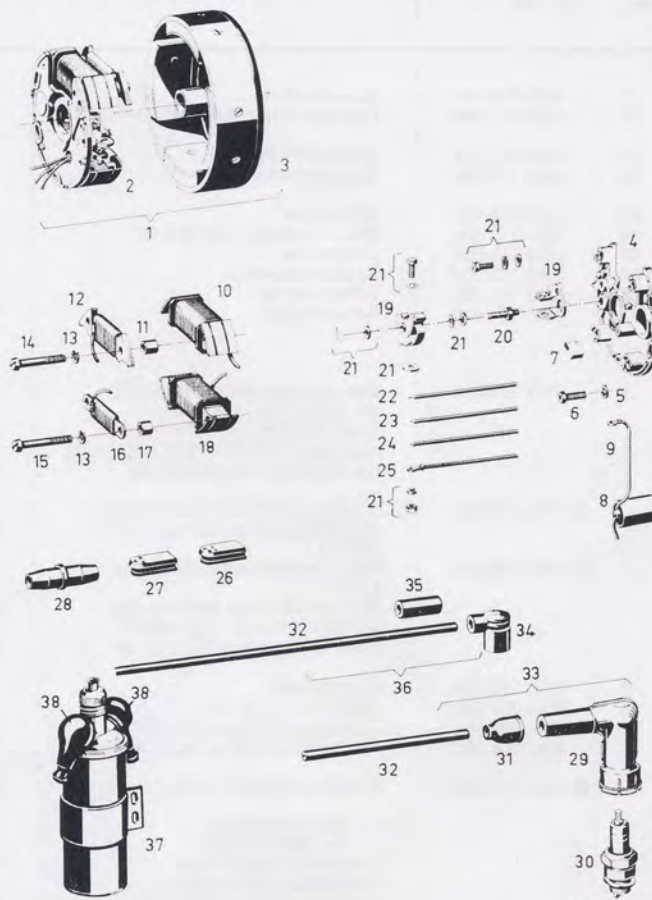

Bild Nr.	Bestell-Nr.	Benennung	Description	Désignation	Stk
III. No.	Part No. Réf. No.				
26	0260 020 115	Gummitülle (4 Bohrungen)	Rubber grommet (4 bores)	Passe-fil en caoutchouc (4 alésages)	1
27		entfällt	cancelled	Supprimé	
28	0265 073 000	Kabelklemme	Cable terminal	Borne de câble	2
29	0265 100 002	Zündkerzenstecker, teilgeschirmt	Spark plug connector, partly suppressed	Fiche de bougie d'allumage, déparasitée partiellement	1
30	0298 087 011	Zündkerze W 260 T 1	Spark plug W 260 T 1	Bougie d'allumage W 260 T 1	1
31	0265 109 000	Regenschutzkappe	Protective cap against rain	Calotte de protection contre la pluie	1
32	0665 016 101	Zündkabel $\phi$ 7 (Länge angeben)	Ignition cable $\phi$ 7 (quote required length)	Câble d'allumage $\phi$ 7 (indiquer la longueur)	1
33	0283 110 005	Zsb. Zündkabel $\phi$ 7 mit Kerzenstecker teilgeschirmt	Ignition cable ass'y $\phi$ 7 with spark plug connector partly suppressed	Câble d'allumage $\phi$ 7 cpl. avec fiche de bougie d'allumage déparasitée partiellement	1
34	0288 091 000	Zündkerzenstecker, nicht geschirmt	Spark plug connector, not suppressed	Fiche de bougie d'allumage, non déparasitée	1
35		entfällt	cancelled	Supprimée	
36	0283 110 001	Zsb. Zündkabel $\phi$ 7 mit Kerzenstecker nicht geschirmt	Ignition cable ass'y $\phi$ 7 with spark plug connector not suppressed	Câble d'allumage cpl. $\phi$ 7 avec fiche de bougie d'allumage non déparasitée	1
37	0986 461 000	Zündspule	Ignition coil	Bobine d'allumage	1
38	0265 060 000	Gummitülle	Rubber grommet	Passe-fil en caoutchouc	2

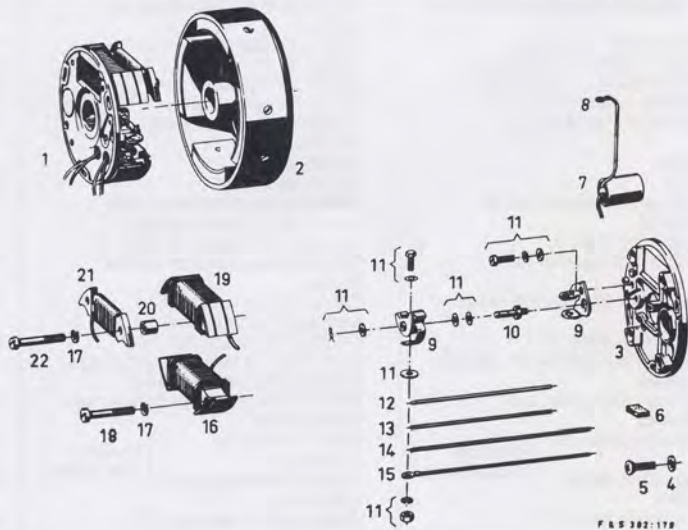

**Magnetzünder-Generator Konus 1 : 5 (BOSCH)**  
**Ausführung ohne Schlußlichtanker**  
**Magneto-generator taper 1 : 5 (BOSCH)**  
**version without rear light armature**  
**Magnéto-génératrice cône 1 : 5 (BOSCH)**  
**modèle sans induit de feu arrière**

1	* 0286 254 010	Zsb. Ankerplatte für BOSCH: 0212 119 003 u. 0212 124 006	Armature base plate ass'y for BOSCH: 0212 119 003 and 0212 124 006	Socle d'allumage cpl. pour BOSCH: 0212 119 003 et 0212 124 006	1
	* 0286 254 012	Zsb. Ankerplatte für BOSCH: 0212 126 001	Armature base plate ass'y for BOSCH: 0212 126 001	Socle d'allumage cpl. pour BOSCH: 0212 126 001	1
2	0286 253 114	Magnetschwungrad (Stahl) für BOSCH: 0212 126 001	Magneto flywheel (steel) für BOSCH: 0212 126 001	Volant magnétique (acier) pour BOSCH: 0212 126 001	1
	0286 253 214	Magnetschwungrad (Stahl) für BOSCH: 0212 124 006	Magneto flywheel (steel) für BOSCH: 0212 124 006	Volant magnétique (acier) pour BOSCH: 0212 124 006	1
3	0265 140 005	Ankerplatte	Armature base plate	Socle d'allumage	1
4	0244 108 000	Scheibe 4,1 x 9 x 1,2	Washer 4.1 x 9 x 1.2	Rondelle 4,1 x 9 x 1,2	3
5	0240 106 100	Linenschraube M 4 x 14	Oval head screw M 4 x 14	Vis à tête ovale M 4 x 14	3
6	2865 008 000	Schmierfilz zum Einpressen	Lubricating felt, to be pressed in	Feutre de graissage à introduire sous pression	1
	0265 081 000	Schmierfilz zum Einnieten	Lubricating felt, to be riveted	Feutre de graissage à poser avec rivets	1
	0243 033 000	Niet für Schmierfilz	Rivet, for lubricating felt	Rivet pour feutre de graissage	1
7	0965 091 000	Kondensator	Condenser	Condensateur	1
8	0265 077 001	Verbindungskabel zum Kondensator	Connecting cable with condenser	Câble de liaison vers le condensateur	1
9	0283 101 100	Kontaktsatz	Set of contact breakers	Jeu de contact	1
10	0240 066 009	Lagerbolzen	Pivot pin	Boulon support	1
11	0283 107 000	Kontakt-Teilesatz	Set of spares for contact breakers	Jeu de pièces détachées de rupteur	1
12	0299 059 009	Lichtkabel	Lighting cable	Câble d'éclairage	1
13	0299 059 016	Schlußlichtkabel	Rear light cable	Câble de feu arrière	1
14	0299 059 026	Bremslichtkabel	Stop light cable	Câble de feu stop	1
15	0265 137 002	Generatorkabel	Generating cable	Câble de génératrice	1
16	0265 139 002	Generatoranker für BOSCH: 0212 119 003 u. 0212 124 006	Generating armature for BOSCH: 0212 119 003 and 0212 124 006	Induit de génératrice pour BOSCH: 0212 119 003 et 0212 124 006	1
	0265 141 000	Generatoranker für BOSCH: 0212 126 001	Generating armature for BOSCH: 0212 126 001	Induit de génératrice pour BOSCH: 0212 126 001	1
17	0245 023 000	Federring für M 4	Spring ring for M 4	Anneau ressort pour M 4	4
18	0240 122 002	Zylinderschraube M 4 x 30	Fillister head screw M 4 x 30	Vis à tête cylindrique M 4 x 30	2
19	0265 139 016	Zündanker	Ignition armature	Bobine	1
20	0247 106 002	Buchse 4,2 x 8 x 8	Bush 4.2 x 8 x 8	Douille 4,2 x 8 x 8	2
21	0265 139 007	Bremslichtanker	Stop light armature	Induit de feu stop	1
22	0240 122 000	Zylinderschraube M 4 x 28	Fillister head screw M 4 x 28	Vis à tête cylindrique M 4 x 28	2
		* Schlußlicht-Kabelführung vom Scheinwerfer zum Schlußlicht	* Lead for the rear light from the headlamp to the rear light	* Passage du câble de feu AR depuis le projecteur jusqu'au feu AR	



**Deckel-Magnetseite, Tacho-Antrieb**  
**Crankcase cover on magneto side, Speedometer drive**  
**Couvercle côté magnéto**  
**Entraînement de tachymètre**

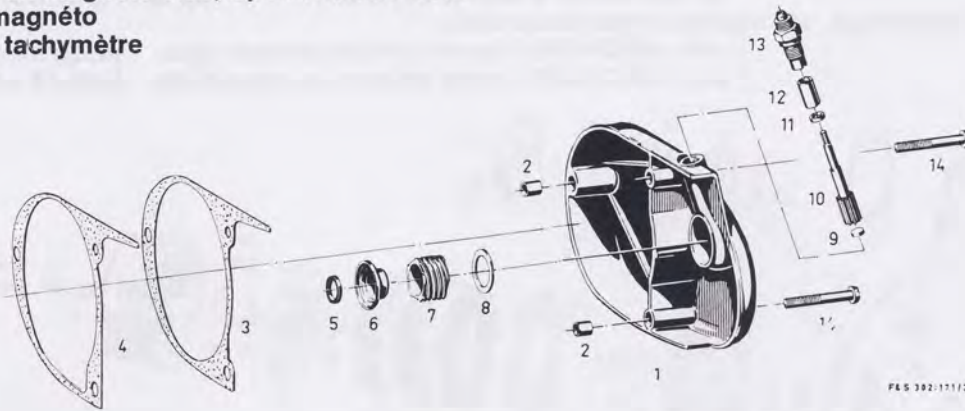

FS 302/11/2

Bild Nr.	Bestell-Nr.	Benennung	Description	Désignation	50 S
Ill. No.	Part No. Réf. No.				
1	0211 127 201	Deckel-Magnetseite (SACHS) ab Motor-Nr. 4557 344 (für Ersatz bis Motor-Nr. 4557 343 Zsb. Deckel-Magnetseite 0277 102 001 nur in Verbindung mit Tacho-Antrieb i = 7 : 11)	Crankcase cover, magneto side (SACHS) from engine No. 4557 344 (for replacement up to engine No. 4557 343 cover ass'y, magneto side only in connection with speedometer drive i = 7 : 11)	Couvercle côté magnéto (SACHS) à partir du moteur N° 4557-344 (pour remplacement jusqu'au moteur N° 4557-343 Couvercle côté magnéto complet seulement en liaison avec l'entraînement de tachymètre i = 7 : 11)	1
	0277 102 001	Zsb. Deckel-Magnetseite (SACHS) bis Motor-Nr. 5892 371 mit Tacho-Antrieb i = 7 : 11 mit Bild 5 . . . 13	Cover, magneto side ass'y (SACHS) up to engine No. 5892 371 with speedometer drive i = 7 : 11 with ill. 5 . . . 13	Couvercle côté magnéto cpl. (SACHS) jusqu'au moteur N° 5892 371 avec entraînement de tachymètre i = 7 : 11 avec ill. 5 . . . 13	1
	0211 127 501	Deckel-Magnetseite (SACHS) ab Motor-Nr. 5892 372	Cover, magneto side (SACHS) from engine No. 5892 372	Couvercle côté magnéto (SACHS) à partir du moteur N° 5892 372	1
	0277 102 101	Zsb. Deckel-Magnetseite (SACHS) ab Motor-Nr. 5892 372 mit Tacho-Antrieb i = 7 : 11 besteht aus: Bild 5 . . . 13 u. 0211 127 501 Deckel-Magnetseite für Ausf. SACHS 50 S Sport-Bike ab Motor-Nr. 6815 593	Cover, magneto side ass'y (SACHS) from engine No. 5892 372 with speedometer drive i = 7 : 11 consisting of: ill. 5 . . . 13 and 0211 127 501 cover magneto side for version SACHS 50 S Sport-Bike from engine No. 6815 593	Couvercle côté magnéto cpl. (SACHS) à partir du moteur N° 5892 372 avec entraînement de tachymètre i = 7 : 11 comprend: ill. 5 . . . 13 et couvercle côté magnéto 0211 127 501 pour version SACHS 50 S Sport-Bike à partir du moteur N° 6815 593	1
	0277 102 116	Zsb. Deckel-Magnetseite (SACHS) ab Motor-Nr. 6140 001 mit Tacho-Antrieb i = 8 : 11 besteht aus: Bild 5 . . . 13 u. 0211 127 501 Deckel-Magnetseite	Cover, magneto side ass'y (SACHS) from engine No. 6140 001 with speedometer drive i = 8 : 11 consisting of: ill. 5 . . . 13 and 0211 127 501 cover magneto side.	Couvercle côté magnéto cpl. (SACHS) à partir de moteur N° 6140 001 avec entraînement de tachymètre i = 8 : 11 comprend: ill. 5 . . . 13 et couvercle côté magnéto 0211 127 501	1
	0211 127 503	Deckel-Magnetseite (DKW)	Cover magneto side (DKW)	Couvercle côté magnéto (DKW)	1
	0277 102 109	Zsb. Deckel-Magnetseite (DKW) mit Tacho-Antrieb i = 7 : 11 besteht aus: Bild 5 . . . 13 u. 0211 127 503 Deckel-Magnetseite	Cover magneto side ass'y (DKW) with speedometer drive i = 7 : 11 consisting of: ill. 5 . . . 13 and 0211 127 503 cover magneto side.	Couvercle côté magnéto cpl. (DKW) avec entraînement de tachymètre i = 7 : 11 comprend: ill. 5 . . . 13 et couvercle côté magnéto 0211 127 503	1
	0277 102 118	Zsb. Deckel-Magnetseite (DKW) mit Tacho-Antrieb i = 8 : 11 besteht aus: Bild 5 . . . 13 u. 0211 127 503 Deckel-Magnetseite	Cover magneto side ass'y (DKW) with speedometer drive i = 8 : 11 consisting of: ill. 5 . . . 13 and 0211 127 503 cover magneto side	Couvercle côté magnéto cpl. (DKW) avec entraînement de tachymètre i = 8 : 11 comprenant: ill. 5 . . . 13 et couvercle côté magnéto 0211 127 503	1
2	0949 090 000	Paßhülse 8,4 x 10	Dowel sleeve 8.4 x 10	Douille d'ajustage 8,4 x 10	2
3	0250 132 000	Dichtung bis Motor-Nr. 5892 371	Gasket up to engine No. 5892 371	Joint jusqu'au moteur N° 5892 371	1
4	0250 132 100	Dichtung ab Motor-Nr. 5892 372	Gasket from engine No. 5892 372	Joint à partir du moteur N° 5892 372	1
5	0650 017 000	Dichtring 12,6 x 19 x 2,5	Sealing ring 12.6 x 19 x 2.5	Anneau d'étanchéité 12,6 x 19 x 2,5	1
6	0246 052 000	Lagernapf	Bearing cup	Ecuelle de socle	1
7	0234 071 000	Schraubenrad 7 Zähne Kennzahl 0 eingeschlagen	Helical gear wheel 7 teeth Mark 0 punched	Roue hélicoïdale à 7 dents Numéro d'identification frappé	1
	0234 071 005	Schraubenrad 8 Zähne Kennzahl 5 eingeschlagen	Helical gear wheel 8 teeth Mark 5 stamped in	Roue hélicoïdale à 8 dents Numéro d'identification 5 frappé	1
8	0244 082 002	Scheibe 15,5 x 24,8 x 0,5	Washer 15.5 x 24.8 x 0.5	Rondelle 15,5 x 24,8 x 0,5	1
9	0644 017 000	Scheibe 8,8 x 2	Shim 8.8 x 2	Rondelle 8,8 x 2	1
10	0234 070 110	Schraubenritzel, gerade verzahnt	Spiral pinion, straight toothing	Pignon hélicoïdal, à denture droite	1
11	0246 047 000	Scheibe 6 x 9 x 1	Washer 6 x 9 x 1	Rondelle 6 x 9 x 1	1
12	0232 151 000	Buchse	Bush	Douille	1
13	0241 049 100	Anschlußschraube M 12 x 1	Connecting screw M 12 x 1	Vis de raccordement M 12 x 1	1
	0260 041 000	Gummikappe	Rubber cap	Calotte en caoutchouc	1
	0240 095 105	Verschlußschraube M 12 x 1 (anstelle der Anschlußschraube 0241 049 100)	Screw plug M 12 x 1 (instead of the connecting screw 0241 049 100)	Vis-bouchon M 12 x 1 (à la place de vis de fermeture 0241 049 100)	1
14	0640 004 102	Zylinderschraube M 6 x 45	Fillister head screw M 6 x 45	Vis à tête cylindrique M 6 x 45	3



**Deckel-Kupplungsseite, Kupplung, Vorgelegewelle für SACHS 50 S mit Grauguß-Zylinder bis Motor-Nr. 6817 735  
für SACHS 50 S mit Alu-Zylinder bis Motor-Nr. 6985 352**

**Crankcase cover on clutch side, Clutch, Layshaft  
for SACHS 50 S with grey cast cylinder up to engine No. 6817 735  
for SACHS 50 S with alu cylinder up to engine No. 6985 352**

**Couvercle côté embrayage, embrayage, arbre secondaire  
pour SACHS 50 S avec cylindre en fonte grise jusqu'à moteur N° 6817 735  
pour SACHS 50 S avec cylindre en aluminium jusqu'à moteur N° 6985 352**

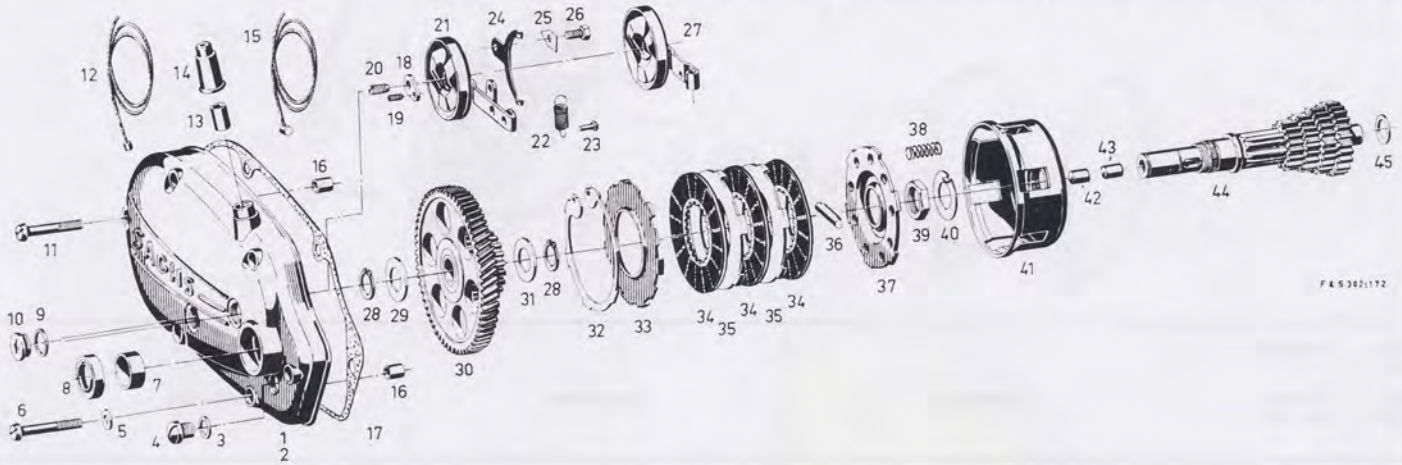

F & S 362:172

Bild Nr.	Bestell-Nr.	Benennung	Description	Désignation	50 S
Ill. No.	Part No. Réf. No.				
1	0211 128 300	Deckel-Kupplungsseite (SACHS) ab Motor-Nr. 4669 565 (für Ersatz bis Motor-Nr. 4669 564 nur mit Zsb. Deckel-Kupplungsseite 0277 100 100)	Cover clutch side (SACHS) from engine No. 4669 565 (for replacement up to engine No. 4669 564 only with cover clutch side <b>ass'y.</b> 0277 100 100)	Couvercle côté embrayage (SACHS) à partir de moteur N° 4669 565 (en remplacement jusqu'au moteur N° 4669 564 uniquement avec couvercle côté embrayage <b>cpl.</b> 0277 100 100)	1
2	0211 128 302 0277 100 100	Deckel-Kupplungsseite (DKW) <b>Zsb. Deckel-Kupplungsseite (SACHS)</b> besteht aus: Bild 1, 5, 7... 10, 12... 14, 18... 20, 22... 27	Cover clutch side (DKW) Cover clutch side <b>ass'y.</b> (SACHS) consisting of: Ill. 1, 5, 7... 10, 12... 14, 18... 20, 22... 27	Couvercle côté embrayage (DKW) Couvercle côté embrayage <b>cpl.</b> comprenant: fig. 1, 5, 7... 10, 12... 14, 18... 20, 22... 27	1 1
	0277 100 112	<b>Zsb. Deckel-Kupplungsseite (SACHS)</b> besteht aus: Bild 1, 5, 7... 10, 18... 20, 22... 27 u. 0291 019 000 Seilzug für Kupplung (Ausf. COLEMAN)	Cover clutch side <b>ass'y.</b> (SACHS) consisting of: Ill. 1, 5, 7... 10, 18... 20, 22... 27 and 0291 019 000 control cable for clutch (version COLEMAN)	Couvercle côté embrayage <b>cpl.</b> (SACHS) comprenant: fig. 1, 5, 7... 10, 18... 20, 22... 27 et 0291 019 000 tirant pour embrayage (version COLEMAN)	1
	0277 100 102	<b>Zsb. Deckel-Kupplungsseite (DKW)</b> besteht aus: Bild 5, 7... 10, 12... 14, 18... 20, 22... 27 u. 0211 128 302 Deckel-Kupplungsseite	Cover clutch side (DKW) consisting of: Ill. 5, 7... 10, 12... 14, 18... 20, 22... 27 and 0211 128 302 cover clutch side	Couvercle côté embrayage (DKW) <b>cpl.</b> comprenant: fig. 5, 7... 10, 12... 14, 18... 20, 22... 27 et 0211 128 302 couvercle côté embrayage	1
3	0230 015 000	Dichtring 10 x 14 x 1,5	Sealing ring 10 x 14 x 1.5	Anneau d'étanchéité 10 x 14 x 1,5	1
4	0241 053 100	Linsenschraube M 10 x 10	Oval head screw M 10 x 10	Vis à tête ovale M 10 x 10	1
5	0250 112 100	Dichtring 6,5 x 11 x 1	Sealing ring 6.5 x 11 x 1	Anneau d'étanchéité 6,5 x 11 x 1	1
6	0241 040 001	Zylinderschraube M 6 x 38	Fillister head screw M 6 x 38	Vis à tête cylindrique M 6 x 38	3
7	0232 131 000	Buchse 20 x 24 x 9	Bush 20 x 24 x 9	Douille 20 x 24 x 9	1
8	0250 128 000	Wellendichtring 19 x 28 x 4	Oil seal 19 x 28 x 4	Joint de retenu d'huile 19 x 28 x 4	1
9	0250 131 000	Dichtring 14,1 x 17,2 x 0,5	Sealing ring 14.1 x 17.2 x 0.5	Anneau d'étanchéité 14,1 x 17,2 x 0,5	2
10	0240 140 107	Verschlusschraube M 14 x 1	Screw plug M 14 x 1	Vis-bouchon M 14 x 1	2
11	0640 004 102	Zylinderschraube M 6 x 45	Fillister head screw M 6 x 45	Vis à tête cylindrique M 6 x 45	3
12	0291 007 000	Seil mit Lötnippel	Cable with solder nipple	Câble avec embout soudée	1
13	0299 141 000	Abstütznippel 10,4 x 15	Support nipple 10.4 x 15	Nippel d'appui 10,4 x 15	1
14	0260 125 000	Schutzkappe	Protecting cap	Calotte de protection	1
15		entfällt, wird ersetzt durch Bild 12	Cancelled, will be replaced by fig. 12	supprimée, est remplacée par fig. 12	
16	0949 090 000	Paßhülse 8,5 x 10	Dowel sleeve 8.5 x 10	Douille d'ajustage 8,5 x 10	2
17	0250 125 000	Dichtung	Gasket	Joint	1
18	0251 107 000	Sicherungsflasche	Locking strap	Eclisse de blocage	1
19	0240 139 000	Gewindestift M 4 x 6	Threaded pin M 4 x 6	Goujon fileté M 4 x 6	1
20	0240 043 002	Stellschraube M 6 x 12	Adjusting screw M 6 x 12	Vis de blocage M 6 x 12	1
21		entfällt, wird ersetzt durch Bild 27	cancelled, will be replaced by ill. 27	supprimée, est remplacée par fig. 27	
22	0239 123 000	Zugfeder	Tension spring	Ressort de traction	1
23	0949 003 002	Halbrundkerbnagel 3 x 8	Half-round grooved pin 3 x 8	Clou cannelé à tête ovale 3 x 8	1
24	0239 126 000	Gabelfeder	Forked spring	Ressort de fourche	1
25	0245 112 000	Sicherungsblech	Locking plate	Tôle de sûreté	1
26	0941 087 000	Sechskantschraube M 5 x 10	Hexagon head screw	Vis à six pans M 5 x 10	1
27	0286 324 200	Kurvennapf	Cam cup	Ecuelle à bossage	1
28	0245 020 005	Sicherungsring	Circlip	Anneau de sûreté	2
29	0246 015 000	Scheibe 16,3 x 25,8, Seite 21	Shim 16.3 x 25.8, page 21	Rondelle 16,3 x 25,8, côté 21	x
30	0286 321 000	Vorlegerad 61 Zähne	Layshaft wheel 61 teeth	Roue secondaire à 61 dents	1
31	0246 015 002	Scheibe 16,3 x 25,8 x 1	Washer 16.3 x 25.8 x 1	Rondelle 16,3 x 25,8 x 1	1
32	0245 106 000	Sicherungsring	Circlip	Anneau de sûreté	1
33	0259 111 100	Decklamelle	Cover plate	Lamelle de protection	1



Bild Nr. Ill. No.	Bestell-Nr. Part No. Réf. No.	Benennung	Description	Désignation	50 S
34	0284 007 000	Innenlamelle	Inner plate	Lamelle intérieure	3
35	0259 109 000	Außenlamelle	Outer plate	Lamelle extérieure	2
36	0246 101 000	Druckkeil	Pressure key	Coin de pression	1
37	0259 110 000	Drucklamelle	Pressure plate	Lamelle de pression	1
38	0239 015 000	Druckfeder	Pressure spring	Ressort de pression	9
39	0242 106 005	Sechskantmutter M 18 x 1	Hexagon nut M 18 x 1	Ecrou à six pans M 18 x 1	1
40	0245 107 000	Sicherungsblech mit Außennase für $\varnothing$ 18	Locking plate with exterior nose for $\varnothing$ 18	Tôle de sûreté avec ergo extérieur pour $\varnothing$ 18	1
41	0286 319 000	Kupplungskorb	Clutch case	Cage d'embrayage	1
42	0249 114 200	Zylinderstift 8 x 14 (Stahl)	Cylindrical pin 8 x 14 (steel)	Goujon fileté 8 x 14 (en acier)	1
43	0249 114 206	Zylinderstift 8 x 14 (Bronze)	Cylindrical pin 8 x 14 (bronze)	Goujon fileté 8 x 14 (en bronze)	1
44	0286 352 000	Zsb. Vorlegewelle (Festrad 5. Gang = 25 Zähne) bis Motor-Nr. 6140 002	Layshaft ass'y. (fixed wheel 5th gear = 25 teeth) up to engine No. 6140 002	Arbre secondaire cpl. (roue fixe 5ème vitesse = 25 dents) jusqu'au moteur N° 6140 002	1
	0286 352 100	Zsb. Vorlegewelle (Festrad 5. Gang = 24 Zähne) ab Motor-Nr. 6140 003	Layshaft ass'y. (fixed wheel 5th gear = 24 teeth) from engine No. 6140 003	Arbre secondaire cpl. (roue fixe 5ème vitesse = 24 dents) à partir de moteur N° 6140 003	1
45	0244 102 000	Scheibe 12,1 x 18,5, Seite 21	Shim 12.1 x 18.5, page 21	Rondelle 12,1 x 18, 5, côté 21	x
		x = nach Bedarf	x = as required	x = selon besoin	

**Deckel-Kupplungsseite, Kupplung, Vorlegewelle für SACHS 50 S mit Grauguß-Zylinder ab Motor-Nr. 6817 736**  
**für SACHS 50 S mit Alu-Zylinder ab Motor-Nr. 6985 353**  
**Crankcase cover on clutch side, Clutch, Layshaft for SACHS 50 S with grey cast cylinder from engine No. 6817 736**  
**for SACHS 50 S with alu-cylinder from engine No. 6985 353**  
**Couvercle côté embrayage, Embrayage, Arbre secondaire pour SACHS 50 S avec cylindre en fonte grise à partir de moteur N° 6817 736**  
**pour SACHS 50 S avec cylindre en aluminium à partir de moteur N° 6985 353**

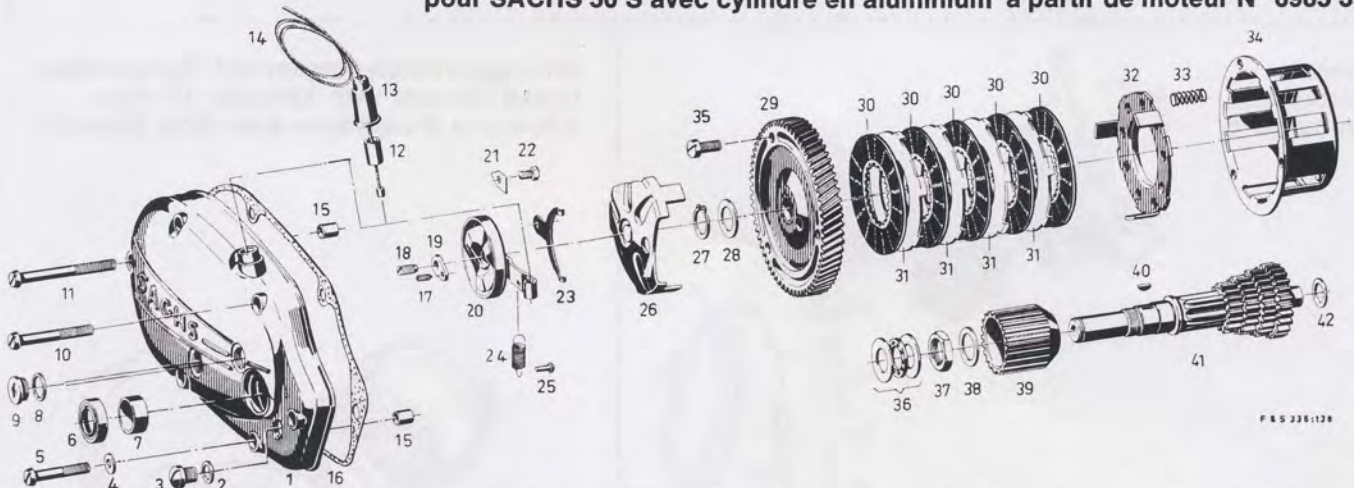

1	0211 128 415	Deckel-Kupplungsseite (SACHS)	Cover clutch side (SACHS)	Couvercle côté embrayage (SACHS)	1
	0211 128 417	Deckel-Kupplungsseite (DKW)	Cover clutch side (DKW)	Couvercle côté embrayage (DKW)	1
	0277 100 200	Zsb. Deckel-Kupplungsseite (SACHS) besteht aus: Bild 2 . . . 4, 6 . . . 9, 12 . . . 14, 17 . . . 25 u. 0211 128 415 Deckel-Kupplungsseite	Cover clutch side ass'y. (SACHS) consisting of: Ill. 2 . . . 4, 6 . . . 9, 12 . . . 14, 17 . . . 25 and 0211 128 415 cover clutch side	Couvercle côté embrayage cpl. (SACHS) comprenant: fig. 2 . . . 4, 6 . . . 9, 12 . . . 14, 17 . . . 25 et 0211 128 415 couvercle côté embrayage	1
	0277 100 212	Zsb. Deckel-Kupplungsseite (SACHS) besteht aus: Bild 2 . . . 4, 6 . . . 9, 17 . . . 25, 0291 019 000 Seilzug für Kupplung 0211 128 415 Deckel-Kupplungsseite (Ausf. COLEMAN)	Cover clutch side ass'y. (SACHS) consisting of: Ill. 2 . . . 4, 6 . . . 9, 17 . . . 25, 0291 019 000 control cable for clutch 0211 128 415 cover clutch side (version COLEMAN)	Couvercle côté embrayage cpl. (SACHS) comprenant: fig. 2 . . . 4, 6 . . . 9, 17 . . . 25, 0291 019 000 tirant pour embrayage 0211 128 415 couvercle côté embrayage (version COLEMAN)	1
	0277 100 202	Zsb. Deckel-Kupplungsseite (DKW) besteht aus: Bild 2 . . . 4, 6 . . . 9, 12 . . . 14, 17 . . . 25 u. 0211 128 417 Deckel-Kupplungsseite	Cover clutch side ass'y. (DKW) consisting of: Ill. 2 . . . 4, 6 . . . 9, 12 . . . 14, 17 . . . 25 and 0211 128 417 cover clutch side	Couvercle côté embrayage cpl. (DKW) comprenant: fig. 2 . . . 4, 6 . . . 9, 12 . . . 14, 17 . . . 25 et 0211 128 417 couvercle côté embrayage	1
2	0230 015 000	Dichtring 10 x 14 x 1,5	Sealing ring 10 x 14 x 1.5	Anneau d'étanchéité 10 x 14 x 1,5	1
3	0241 053 100	Linsenschraube M 10 x 10	Oval head screw M 10 x 10	Vis à tête ovale M 10 x 10	1
4	0250 112 100	Dichtring 6,5 x 11 x 1	Sealing ring 6.5 x 11 x 1	Anneau d'étanchéité 6,5 x 11 x 1	1
5	0941 066 001	Zylinderschraube M 6 x 42	Fillister head screw M 6 x 42	Vis à tête cylindrique M 6 x 42	2
6	0250 128 000	Wellendichtring 19 x 28 x 4	Oil seal 19 x 28 x 4	Joint de retenu d'huile 19 x 28 x 4	1
7	0232 131 000	Buchse 20 x 24 x 9	Bush 20 x 24 x 9	Douille 20 x 24 x 9	1
8	0250 131 000	Dichtring 14,1 x 17,2 x 0,5	Sealing ring 14.1 x 17.2 x 0.5	Anneau d'étanchéité 14,1 x 17, 2 x 0,5	2
9	0240 140 107	Verschlußschraube M 14 x 1	Screw plug M 14 x 1	Vis-bouchon M 14 x 1	2
10	0640 003 002	Zylinderschraube M 6 x 55	Fillister head screw M 6 x 55	Vis à tête cylindrique M 6 x 55	1



Bild Nr.	Bestell-Nr.	Benennung	Description	Désignation	50 S
III. No.	Part No. Réf. No.				
11	0940 119 102	Zylinderschraube M 6 x 60	Fillister head screw M 6 x 60	Vis à tête cylindrique M 6 x 60	3
12	0299 141 000	Abstütznippel 10,4 x 15	Support nipple 10.4 x 15	Nipple d'appui 10,4 x 15	1
13	0260 125 000	Schutzkappe	Protecting cap	Calotte de protection	1
14	0291 007 000	Seil mit Löt-nippel	Cable with solder nipple	Câble avec embout soudé	1
15	0949 090 000	Paßhülse 8,5 x 10	Dowel sleeve 8.5 x 10	Douille d'ajustage 8,5 x 10	2
16	0250 125 000	Dichtung	Gasket	Joint	1
17	0240 139 000	Gewindestift M 4 x 6	Threaded pin M 4 x 6	Goujon fileté M 4 x 6	1
18	0640 107 000	Stellschraube M 8 x 1 x 13,5	Adjusting screw M 8 x 1 x 13.5	Vis de blocage M 8 x 1 x 13,5	1
19	0251 107 001	Sicherungslasche	Locking strap	Eclisse de blocage	1
20	0684 003 000	Kurvennapf	Cam cup	Ecuelle à bossage	1
21	0245 112 000	Sicherungsblech	Locking plate	Tôle de sûreté	1
22	0941 087 000	Sechskantschraube M 5 x 10	Hexagon head screw M 5 x 10	Vis à six pans M 5 x 10	1
23	0239 126 000	Gabelfeder	Forked spring	Ressort à fourche	1
24	0239 123 000	Zugfeder	Tension spring	Ressort de traction	1
25	0949 003 002	Halbrundkerbnagel 3 x 8	Half-round grooved pin 3 x 8	Clou cannelé à tête ovale 3 x 8	1
26	0684 002 000	Druckteller	Pressure plate	Plateau de pression	1
27	0245 020 005	Sicherungsring	Circlip	Anneau de sûreté	1
28	0246 015 000	Scheibe 16,3 x 25,8, Seite 21	Shim 16.3 x 25.8, Page 21	Rondelle 16,3 x 25,8, côté 21	x
29	0285 111 000	Vorlegerad mit Buchse 0632 113 100	Layshaft wheel with bush 0632 113 100	Roue secondaire avec douille 0632 113 100	1
30	0284 007 000	Innenlamelle	Inner plate	Lamelle intérieure	5
31	0259 109 000	Außenlamelle	Outer plate	Lamelle extérieure	4
32	0658 003 000	Drucklamelle	Pressure plate	Lamelle de pression	1
33	0639 106 000	Druckfeder	Pressure spring	Ressort de pression	6
34	0284 012 000	Kupplungskorb	Clutch case	Cage d'embrayage	1
35	0240 104 000	Innensechskantschraube M 6 x 14	Hexagon socket head screw M 6 x 14	Vis à six pans intérieure M 6 x 14	3
36	0686 209 000	Kugelhälter mit 2 Scheiben	Ball cage with 2 washers	Cage à billes avec 2 disques	1
37	0242 106 005	Sechskantmutter M 18 x 1	Hexagon nut M 18 x 1	Ecrou à six pans M 18 x 1	1
38	0644 106 000	Scheibe 18,3 x 27 x 2	Washer 18.3 x 27 x 2	Rondelle 18,3 x 27 x 2	1
39	0658 001 000	Kupplungs-nabe	Clutch hub	Moyeu d'embrayage	1
40	0246 005 000	Scheibenfeder 3 x 3,7	Woodruff key 3 x 3.7	Ressort en rondelle 3 x 3,7	1
41	0285 110 000	Zsb. Vorlegewelle	Layshaft ass'y.	Arbre de transmission cpl.	1
42	0244 102 000	Scheibe 12,1 x 18,5, Seite 21	Shim 12.1 x 18.5, Page 21	Rondelle 12,1 x 18,5, côté 21	1
		x = nach Bedarf	x = as required	x = selon besoin	x

**Vergaser  
Carburettor  
Carburateur**

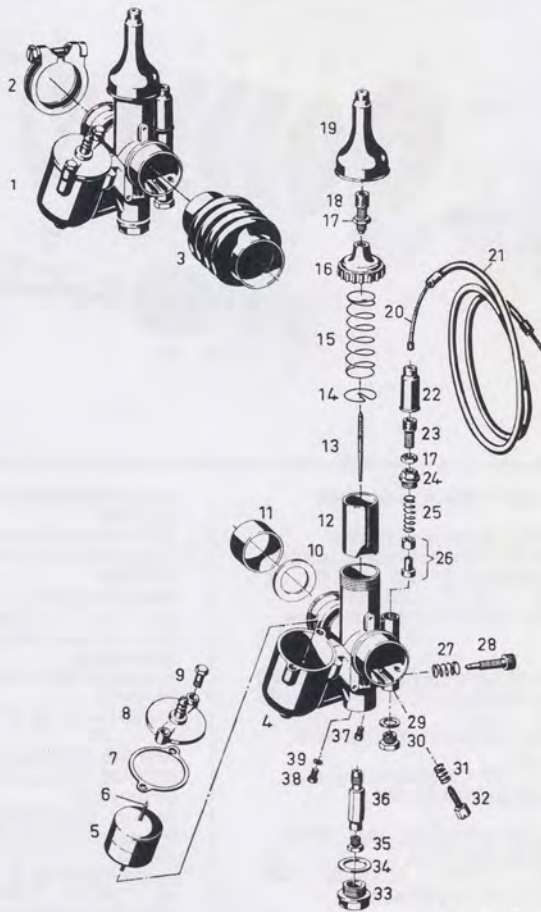

F & S 302:175/2

**Ansauggeräuschdämpfer mit Micronicfilter  
Intake silencer with Micronic air filter  
Silencieux d'aspiration avec filtre Micronic**

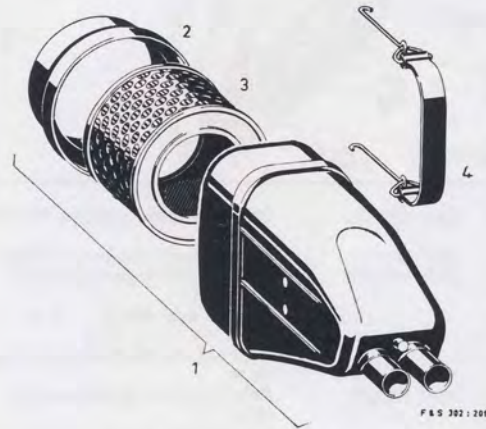

F & S 302:209

I					
1		Zsb. Vergaser, Seite 20	Carburettor ass'y., Page 20	Carburateur cpl., page 20	
2	0281 102 000	Zsb. Klemmring mit Klemmschraube und Mutter	Clamping ring ass'y. with clamping screw and nut	Anneau de serrage cpl. avec vis de serrage et écrou	1
3	0260 127 000	Faltenbalg	Bellows	Soufflet	1
4		Vergasergehäuse nur unter Zsb. Vergaser lieferbar	Carburettor body only available under carburettor ass'y.	Corps de carburateur livrable uniquement sous forme de carburateur cpl.	
5	0261 117 000	Schwimmer	Float	Flotteur	





Bild Nr.	Bestell-Nr.	Benennung	Description	Désignation	50 S
III. No.	Part No. Réf. No.				
6	0261 116 000	Schwimmernadel	Float needle	Aiguille de flotteur	1
7	0650 031 000	Dichtung	Gasket	Joint	1
8	0261 118 000	Schwimmergehäusedeckel	Cover of float chamber	Couvercle de la cuve de flotteur	1
9	0240 138 000	Sechskantschraube	Hexagon head screw	Vis à six pans	2
10	0250 130 000	Isolierscheibe für Vergaser 1/17/55, 1/18/12, 1/18/19	Insulating washer for carburettor 1/17/55, 1/18/12, 1/18/19	Rondelle d'isolation pour carburateur 1/17/55, 1/18/12, 1/18/19	1
	0250 130 001	Isolierscheibe für Vergaser 1/19/31	Insulating washer for carburettor 1/19/31	Rondelle d'isolation pour carburateur 1/19/31	1
11	0261 114 000	Isolierbuchse für Vergaser 1/17/55	Insulating bush for carburettor 1/17/55	Douille d'isolation pour carburateur 1/17/55	1
	0261 114 001	Isolierbuchse für Vergaser 1/18/12, 1/18/19	Insulating bush for carburettor 1/18/12, 1/18/19	Douille d'isolation pour carburateur 1/18/12, 1/18/19	1
	0261 114 002	Isolierbuchse für Vergaser 1/19/31	Insulating bush for carburettor 1/19/31	Douille d'isolation pour carburateur 1/19/31	1
12	0261 119 000	Gasschieber Nr. 5 für Vergaser 1/17/55, 1/18/12, 1/18/19	Throttle slide No. 5 for carburettor 1/17/55, 1/18/12, 1/18/19	Boisseau des gaz N° 5 pour carburateur 1/17/55, 1/18/12, 1/18/19	1
	0261 119 001	Gasschieber Nr. 15 für Vergaser 1/19/31	Throttle slide No. 15 for carburettor 1/19/31	Boisseau des gaz N° 15 pour carburateur 1/19/31	1
13	0968 086 001	Düsenadel	Jet needle	Aiguille du gicleur	1
14	0261 041 000	Klemmfeder	Clamping spring	Ressort de serrage	1
15	0261 044 000	Schieberfeder	Sliding spring	Ressort de boisseau	1
16	0261 040 000	Deckelverschraubung	Cover to be screwed	Couvercle à visser	1
17	0961 018 001	Sechskantmutter M 6	Hexagon nut M 6	Ecrou à six pans M 6	2
18	0961 081 000	Stellschraube M 6 (25 mm lang)	Adjusting screw M 6 (25 mm long)	Vis de blocage M 6 (long. 25 mm)	1
19	0260 131 000	Gummikappe	Rubber cap	Capuchon en caoutchouc	1
20	0291 004 000	Seil mit Lötnippel	Cable with solder nipple	Câble avec embout soudé	2
21	● 0291 024 001	Seilhülle, schwarz	Outer casing, black	Gaine de câble noire	} indiquer la longueur
	● 0291 024 011	Seilhülle, silberfarbig	Outer casing, silver-coloured	Gaine de câble couleur argentée	
	0286 022 010	Dekompressorhebel für Kaltstarteinrichtung (Ausf. COLEMAN)	Decompressor lever for cold starting device (version COLEMAN)	Levier de décompresseur pour dispositif de démarrage à froid (version COLEMAN)	1
22	0260 130 000	Gummikappe	Rubber cap	Capuchon en caoutchouc	1
23	0962 071 000	Stellschraube M 6 (19 mm lang)	Adjusting screw M 6 (19 mm long)	Vis de réglage M 6 (long. 19 mm)	1
24	0240 135 000	Verschlußschraube	Screw plug	Vis-bouchon	1
25	0239 127 000	Feder	Spring	Ressort	1
26	0281 101 000	Zsb. Startkolben mit Hülse	Starter slide ass'y. with sleeve	Piston de démarrage cpl. avec douille	1
27	0961 067 000	Feder	Spring	Ressort	1
28	0240 134 000	Luftregulierschraube	Air adjusting screw	Vis de réglage d'air	1
29	0950 052 005	Dichtring	Sealing ring	Anneau d'étanchéité	1
30	0240 136 000	Sechskantschraube	Hexagon head screw	Vis à six pans	1
31	0962 090 000	Feder	Spring	Ressort	1
32	0240 137 000	Stellschraube	Adjusting screw	Vis de réglage	1
33	0940 118 000	Abschlußschraube	Plug screw	Vis d'arrêt	1
34	0969 038 005	Dichtring	Sealing ring	Anneau d'étanchéité	1
35	0961 106 000	Hauptdüse	Main jet	Gicleur principale	} Indiquer le type
36	0261 115 000	Nadeldüse	Needle jet	Gicleur à aiguille	
37	0962 050 000	Leerlaufdüse	Idle jet	Gicleur de ralenti	
38	0240 145 000	Zylinderschraube	Fillister head screw	Vis à tête cylindrique	1
39	0250 133 000	Dichtring	Sealing ring	Anneau d'étanchéité	1
<b>II</b>					
1	0282 100 203	Zsb. Ansauggeräuschkämpfer mit Bild 2 . . . 4 für Ausf. mit u. ohne Breitwandzylinder Grauguß u. Ausf. 50 S Sport-Bike	Intake silencer ass'y. with illustrations 2 . . . 4 for version with and without Large fin cylinder grey cast and version 50 S Sport-Bike	Silencieux d'aspiration cpl. avec ill. 2 . . . 4 pour version avec et sans cylindre à paroi large en fonte grise ou version 50 S Sporte Bike	1
	0282 100 207	Zsb. Ansauggeräuschkämpfer mit Bild 2 . . . 4 für Ausf. mit Breitwandzylinder Grauguß oder Alu-Zylinder	Intake silencer ass'y. with illustrations 2 . . . 4 for version with large fin cylinder grey cast or alu-cylinder	Silencieux d'aspiration cpl. avec ill. 2 . . . 4 pour version avec cylindre à paroi large en fonte grise ou en aluminium	1
2	0247 123 000	Zwischenring	Intermediate ring	Anneau intermédiaire	1
3	0225 002 100	Micronicfilter	Micronic air filter	Filtre micronique	1
4	0263 007 000	Filterbandage	Filter clamp	Bandage de filtre	1



**Auspufftopf  
Muffler  
Pot d'échappement**



Bild Nr. III. No.	Bestell-Nr. Part No. Réf. No.	Benennung	Description	Désignation	SO
1	0273 111 002	Auspufftopf $\phi$ 70 x 805, verchromt (für Ausf. ohne Breitwandzylinder Grauguß)	Muffler $\phi$ 70 x 805, chromium- plated (for version without grey-cast cylinder, without large cooling fins	Pot d'échappement $\phi$ 70 x 805, chromé (pour version sans cylindre avec grandes ailettes en fonte grise)	1
2	0273 111 017	Auspufftopf $\phi$ 70 x 757, verchromt  (für Ausf. mit Breitwandzylinder Grauguß u. 50 S CH)	Muffler $\phi$ 70 x 757, chromium- plated (for version with grey-cast cylinder with large cooling fins and 50 S CH)	Pot d'échappement $\phi$ 70 x 757, chromé (pour version avec cylindre avec grandes ailettes en fonte grise et 50 S CH)	1
	0273 111 021	Auspufftopf $\phi$ 70 x 760, phosphatiert (für Ausf. COLEMAN)	Muffler $\phi$ 70 x 760, phosphatized (for version COLEMAN)	Pot d'échappement $\phi$ 70 x 760, phosphaté (pour version COLEMAN)	1
	0273 111 022	Auspufftopf $\phi$ 70 x 760, verchromt (für Ausf. mit Breitwandzylinder Grauguß oder Alu-Zylinder u. 50 S CH) (für Ausf. COLEMAN)	Muffler $\phi$ 70 x 760, chromium- plated (for version with grey-cast cylinder with large cooling fins or alu- cylinder and 50 S CH) (for version COLEMAN)	Pot d'échappement $\phi$ 70 x 760, chromé (pour version avec cylindre avec grandes ailettes en fonte grise ou en aluminium et 50 S CH) (pour version COLEMAN)	1
3	0273 052 015	Auspuffrohr, verchromt (für Ausf. Grauguß-Zylinder)	Muffler, chromium-plated (for version grey cast cylinder)	Tuyau d'échappement, chromé (pour version cylindre en fonte grise)	1
	0273 118 001	Auspuffrohr, verchromt (mit An- schlußflansch, für Ausf. Alu- Zylinder)	Muffler, chromium-plated (with adapter flange, for version alu-cylinder)	Tuyau d'échappement, chromé (avec bouchon de raccordement, pour version cylindre en alu- minium)	1
4	0251 108 003	Rohrschelle, verchromt	Pipe clip chromium-plated	Bride tubulaire, chromée	1
	0273 114 000	Einlage für Auspufftopf 0273 111 002	Insert for muffler 0273 111 002	Garniture pour pot d'échappement 0273 111 002	1
	0273 114 001	Einlage für Auspufftopf 0273 111 017	Insert for muffler 0273 111 017	Garniture du pot d'échappement 0273 111 017	1
	0273 114 020	Einlage für Auspufftopf 0273 111 022	Insert for muffler 0273 111 022	Garniture du pot d'échappement 0273 111 022	1
	0273 115 002	Endstück für Auspufftopf 0273 111 002	End piece for muffler 0273 111 002	Sortie pour pot d'échappement 0273 111 002	1
	0273 115 017	Endstück für Auspufftopf 0273 111 017	End piece for muffler 0273 111 017	Sortie pour pot d'échappement 0273 111 017	1



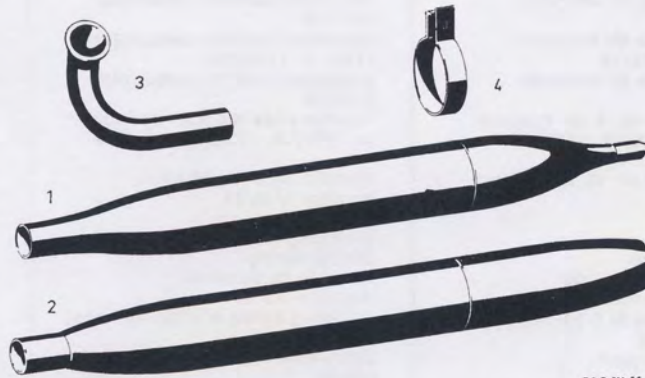
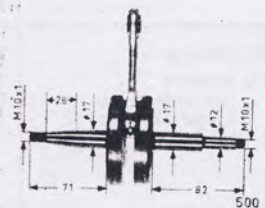
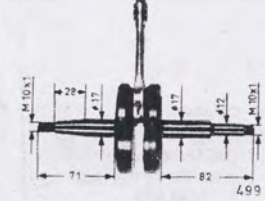

Kurbelwelle Crankshaft Vilebrequin	Bestell-Nr./Bemerkung	Part No./Description	Designation/Observations	50 S
	<p>0288 104 003 Magnetseite K 1 : 5 für Magnetzönder-Generator (BOSCH) 0283 100 000 mit Alu-Magnetschwungrad</p> <p>Keilnute auf Magnetseite ge- sehen rechts zeigend</p>	<p>0288 104 003 Magneto side K 1 : 5 for magneto-generator (BOSCH) 0283 100 000 with alu magneto flywheel When regarding the crankshaft from the magneto side, the keyway must point to the right-hand side.</p>	<p>0288 104 003 Côté magnéto K 1 : 5 pour magnéto-génératrice (BOSCH) 0283 100 000 avec volant magnétique en alu- minium Rainure à clavette côté magnéto vu dirigé vers la droite</p>	1
	<p>0288 104 004 Magnetseite K 1 : 5 für Magnetzönder-Generator (BOSCH) 0283 100 100 0283 100 200 0283 100 300 mit Stahl-Magnetschwungrad Keilnute auf Magnetseite ge- sehen links zeigend</p>	<p>0288 104 004 Magneto side K 1 : 5 for magneto-generator (BOSCH) 0283 100 100 0283 100 200 0283 100 300 with steel magneto flywheel When regarding the crankshaft from the magneto side, the keyway must point to the left-hand side.</p>	<p>0288 104 004 Côté magnéto K 1 : 5 pour magnéto-génératrice (BOSCH) 0283 100 100 0283 100 200 0283 100 300 avec volant magnétique en acier Rainure à clavette côté magnéto vu dirigé vers la gauche</p>	1

**Keilnutstellung für Kurbelwelle**  
**Key groove position for crankshaft**  
**Position de rainure à clavette pour vilebrequin**

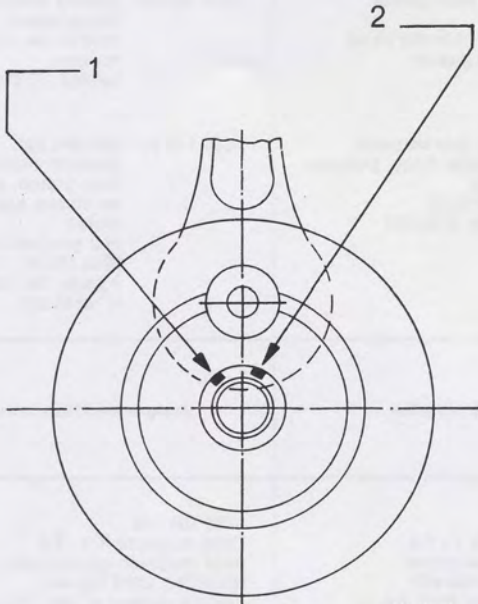

- 1 Keilnut für Stahl-Schwungrad
- 2 Keilnut für Alu-Schwungrad
- 1 Keyway for steel flywheel
- 2 Keyway for alu flywheel
- 1 Rainure à clavette pour volant en acier
- 2 Rainure à clavette pour volant en aluminium

Bemerkung	Note	Observation
<p>Kurbelwelle 0288 104 001 mit 2 Keilnuten wird ersetzt durch Kurbelwelle mit 1 Keilnute:</p> <p>0288 104 003 Kurbelwelle, Konus 1 : 5 für Magnetzönder-Generator 0283 100 000 mit Alu-Schwungrad</p> <p>0288 104 004 Kurbelwelle, Konus 1 : 5 für Magnetzönder-Generator 0283 100 100, 0283 100 200, 0283 100 300 mit Stahl-Schwungrad</p>	<p>Crankshaft 0288 104 001 with 2 keyways will be replaced by crankshaft with 1 keyway:</p> <p>0288 104 003 Crankshaft, tapen 1 : 5 for magneto-generator 0283 100 000 with alu flywheel</p> <p>0288 104 004 Crankshaft, tapen 1 : 5 for magneto-generator 0283 100 200, 0283 100 100, 0283 100 300 with steel flywheel</p>	<p>Vilebrequin 0288 104 001 avec 2 rainures à clavette est remplacé par le vilebrequin avec 1 rainure à clavette:</p> <p>0288 104 003 Vilebrequin, cône 1 : 5 pour magnéto-génératrice 0283 100 000 avec volant en aluminium</p> <p>0288 104 004 Vilebrequin, cône 1 : 5 pour magnéto-génératrice 0283 100, 100, 0283 100 200, 0283 100 300 avec volant en acier</p>



**SACHS-Schmiermittel**  
**SACHS Lubricants**  
**Lubrifiants SACHS**



Bild-Nr. III. No.	Bestell-Nr. Part No. Réf. No.	Benennung	Description	Désignation
1	0263 005 100	250 cm <sup>3</sup> SACHS-Motor-Spezialöl selbstmischend (Farbring blau)	250 cm <sup>3</sup> of SACHS special engine oil self-mixing (colour ring blue)	250 cm <sup>3</sup> Huile spéciale de moteur SACHS, auto-mélange (anneau bleu)
2	2769 008 000	250 cm <sup>3</sup> SACHS-Spezialöl für Kreis-kolbenmotoren (Farbring gelb)	250 cm <sup>3</sup> of SACHS special oil for rotary piston engines (colour ring yellow)	250 cm <sup>3</sup> Huile spéciale SACHS pour moteurs à pistons rotatifs (anneau jaune)
3	0263 013 000	250 cm <sup>3</sup> SACHS-Mischöl für Sport-Motoren (Farbring rot)	250 cm <sup>3</sup> of SACHS mixing oil for sport engines (colour ring red)	250 cm <sup>3</sup> Huile de mélange SACHS pour moteurs sport (anneau rouge)
4	0263 015 005	250 cm <sup>3</sup> SACHS-Getriebeöl mit Ausgießer (Farbring braun)	250 cm <sup>3</sup> of SACHS gear oil with spout (colour ring brown)	250 cm <sup>3</sup> Huile spéciale SACHS pour boîte de vitesses avec bec verseur (anneau brun)
5	0263 014 002	250 cm <sup>3</sup> SACHS-Spezial-Getriebeöl mit Ausgießer für Saxonette, Saxonette Automatic, SACHS 502/1, SACHS 503/... , SACHS 504/1, SACHS 505/1 (Farbring grün)	250 cm <sup>3</sup> of SACHS special gear oil with spout for Saxonette, Saxonette Automatic, SACHS 502/1, SACHS 503/... , SACHS 504/1, SACHS 505/1 (colour ring green)	250 cm <sup>3</sup> Huile spéciale SACHS pour boîte de vitesses de Saxonette, Saxonette Automatic, SACHS 502/1, SACHS 503/... , SACHS 504/1 et SACHS 505/1 (anneau vert)
6	0263 013 001	473 cm <sup>3</sup> SACHS-Mischöl für Sport-Motoren (Farbring rot)	473 cm <sup>3</sup> of SACHS mixing oil for sport engines (colour ring red)	473 cm <sup>3</sup> Huile de mélange SACHS pour moteurs sport (anneau rouge)
7	0269 001 100	150 g Korrosionsschutzlack lufttrocknend	150 g anti-corrosion varnish air-drying	150 g Vernis de protection séchant à l'air
8	0999 107 000	100 g SACHS-Dichtungsmasse	100 g of SACHS sealing compound	100 g Pâte d'étanchéité SACHS
9	0699 002 000	17 cm <sup>3</sup> SACHS-Tachometer-Fett	17 cm <sup>3</sup> of SACHS speedometer grease	17 cm <sup>3</sup> Graisse SACHS pour tachymètres
	0250 158 001	50 cm <sup>3</sup> Loctite TL 270 (Flasche) ohne Abb.	50 cm <sup>3</sup> of Loctite TL 270 (bottle) without illustration	50 cm <sup>3</sup> Loctite TL 270 (bouteille) sans ill.
	0286 125 025	<b>Dichtungssatz-Motor ohne Abb.</b>	<b>Set of gaskets-engine without illustration</b>	<b>Jeu de joints du moteur sans ill.</b>
	● 2876 014 001 ● 2876 012 000	Werkzeug ohne Abb. Steckschlüssel SW 21 Drehstift	Tools without illustration Box spanner SW 21 Fulcrum pin	Outillage, sans ill. Clé à douille SW 21 Goujon de rotation



Bestell-Nr.	BING-Nr.	Hauptdüse	Nadeldüse	Nadel- position	Vergasertabelle	Carburettor table	Tableau des carburateurs	505		
Part No.	BING No.	Main jet	Needle jet	Needle Position	Schiebervergaser	Throttle slide	Carburateurs à boisseau			
Réf. No.	BING No.	Gicleur principal	Gicleur à aiguille	Position de l'aiguille						
▽ 0281 100 001	1/17/55	90	6447 A	I	für Ausf. ohne Breitwandzylinder (AGD 0282 100 203)	for version without large fin cylinder (AGD 0282 100 203)	pour version sans cylindre à paroi large (AGD 0282 100 203)	1		
+ 0281 100 101	1/18/12	*105	6247 A	III	für Ausf. mit Breit- wand- zylind- er (Grau- guß)	for version with broad- walled cylinder (grey cast)	pour version avec cylindre à paroi large (en fonte grise)	1		
+ 0281 100 101	1/18/12	*105	6247 A	III				KTM (MF 0225 002 100)	KTM (MF 0225 002 100)	1
+ 0281 100 101	1/18/12	*105	6247 A	III				Serie (AGD 0282 100 203)	Series (AGD 0282 100 203)	1
+ 0281 100 101	1/18/12	*105	6247 A	III				CH (AGD 0282 100 203)	CH (AGD 0282 100 203)	1
+ 0281 100 101	1/18/12	*105	6247 A	III				ÖGLAEND (AGD 0282 100 203)	ÖGLAEND (AGD 0282 100 203)	1
+ 0281 100 101	1/18/12	105/115	6247 A	III				SPARTA (AGD 0282 100 203)	SPARTA (AGD 0282 100 203)	1
+ 0281 100 101	1/18/12	105	6247 A	III				HER- CULES (AGD 0282 100 207)	HER- CULES (AGD 0282 100 207)	1
+ 0281 100 103	1/18/19	90	6247 A	III				COLEMAN	COLEMAN	1
0281 100 114	1/18/29	90	2,62 A	III				AGRATI	AGRATI	1
0281 100 114	1/18/29	90	2,62 A	III				Sport- Bike (AGD 0282 100 203)	Sport- Bike (AGD 0282 100 203)	1
x 0281 114 001	1/19/31	**90	2,62 A	III	SIS (AGD 0282 100 207)	SIS (AGD 0282 100 207)	1			
x 0281 114 001	1/19/31	**90	2,62 A	III	für Ausf. mit } KTM (MF 0225 002 100) Alu-Zylinder } (AGD 0282 100 207)	for version } KIM (MF 0225 002 100) with alu } (AGD 0282 100 207) cylinder }	pour version) } KIM (MF 0225 002 100) avec cylindre } (AGD 0282 100 207) en aluminium }	1		
					<b>Zeichenerklärung:</b> AGD = Ansauggeräuschdämpfer MF = Micronicfilter ▽ = bis Motor-Nr. 5043 904 + = ab Motor-Nr. 5043 905 x = ab Motor-Nr. 6140 001  * bzw. HD 110 einsetzen, ** bzw. HD 95 einsetzen  wenn bei Temperaturen um und unter 0 °C Abmagerung eintritt u. die Höchstgeschwindigkeit abfällt.	<b>Abbreviations:</b> AGD = Intake silencer MF = Micronic air filter ▽ = up to engine No. 5043 904 + = from engine No. 5043 905 x = from engine No. 6140 001  * or insert HD 110, ** or insert HD 95  if at temperatures around or below 0 ° Centigrades (32 °F) the mixture becomes lean and the top speed twindles.	<b>Explication des signes:</b> AGD = Ansauggeräuschdämpfer = amortisseur de bruits d'admission MF = Micronicfilter = Filtre Micronic ▽ = jusqu'à moteur N° 5043 904 + = à partir de moteur N° 5043 905 x = à partir de moteur N° 6140 001  * ou b. utiliser HD 110 ** ou b. utiliser HD 95  si un appauvrissement apparaît aux env. ou en-dessous de 0 °C et que la vitesse maximale diminue.			

**Scheiben - Abmessungen**  
**Dimensions of shims**  
**Dimensions des Rondelles**

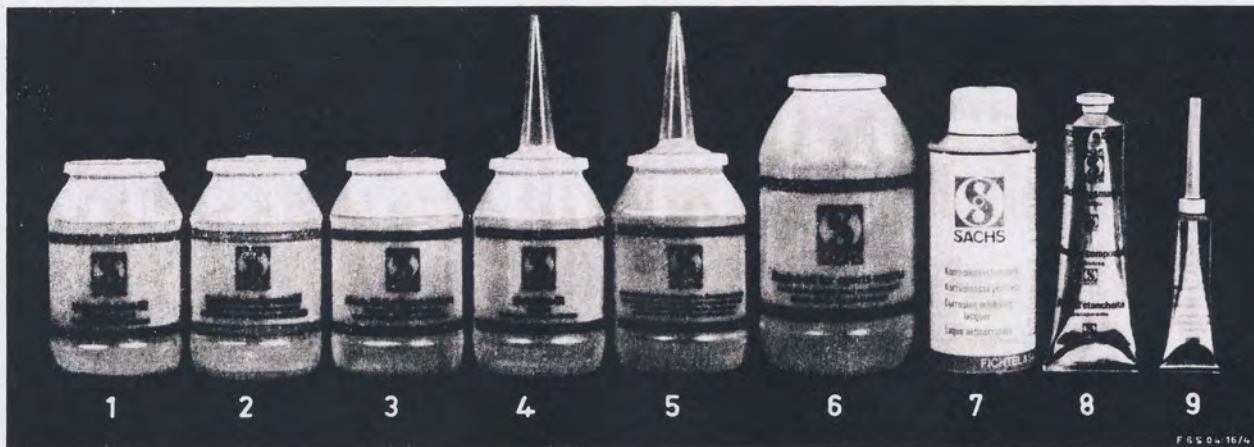
Bestell-Nr. Part No. Réf. No.	Maße Dimensions	Bestell-Nr. Part No. Réf. No.	Maße Dimensions
0244 055 000 0244 055 001 0244 055 002 0244 055 003	14,5 x 24 x 0,2 14,5 x 24 x 0,5 14,5 x 24 x 1,0 14,5 x 24 x 0,3	0246 015 000 0246 015 001 0246 015 002 0246 015 003	16,3 x 25,8 x 0,3 16,3 x 25,8 x 0,5 16,3 x 25,8 x 1,0 16,3 x 25,8 x 0,15
0244 058 000 0244 058 001 0244 058 002 0244 058 003 0244 058 004	17,5 x 24 x 0,1 17,5 x 24 x 0,15 17,5 x 24 x 0,3 17,5 x 24 x 0,5 17,5 x 24 x 0,8	0644 033 000 0644 033 001 0644 033 002 0644 033 003 0644 033 004	28 x 36,5 x 0,3 28 x 36,5 x 0,5 28 x 36,5 x 0,8 28 x 36,5 x 1,0 28 x 36,5 x 0,6
0244 100 000 0244 100 001 0244 100 002 0244 100 003	6,2 x 10 x 0,2 6,2 x 10 x 0,3 6,2 x 10 x 0,5 6,2 x 10 x 1,0	0944 003 000 0944 003 001 0944 003 002 0944 003 003 0944 003 004	8,4 x 14 x 0,3 8,4 x 14 x 0,5 8,4 x 14 x 0,6 8,4 x 14 x 1,0 8,4 x 14 x 0,4
0244 102 000 0244 102 001 0244 102 102 0244 118 000 0244 118 001 0244 118 002 0244 118 003 0244 118 004	12,1 x 18,5 x 0,2 12,1 x 18,5 x 0,5 12,1 x 18,5 x 1,0 20,2 x 32 x 1,0 20,2 x 32 x 0,8 20,2 x 32 x 0,5 20,2 x 32 x 0,3 20,2 x 32 x 0,15	0944 046 000 0944 046 001 0944 046 002 0944 046 003 0944 046 004 0944 046 005 0944 046 006	20,5 x 28,5 x 0,2 20,5 x 28,5 x 0,3 20,5 x 28,5 x 0,5 20,5 x 28,5 x 0,4 20,5 x 28,5 x 0,8 20,5 x 28,5 x 0,15 20,5 x 28,5 x 1,0

**Typschilder**  
**Type plates**  
**Plaques du moteur**

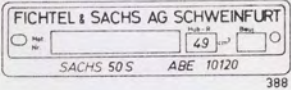
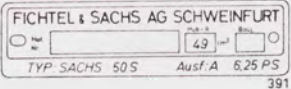
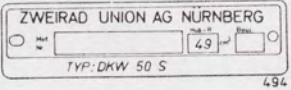
Typschild-Bezeichnung Engine plate Désignation/Plaque du moteur	Motor-Bezeichnung	Engine description	Désignation du moteur
	SACHS 50 S Ausf. m. u. ohne Breitwandzylinder Grauguß	SACHS 50 S Version with and without large fin cylinder grey cast	SACHS 50 S version avec et sans cylindre avec grandes ailettes en fonte grise
	SACHS 50 S Ausf. m. u. ohne Breitwandzylinder Grauguß	SACHS 50 S Version with and without large fin cylinder grey cast	SACHS 50 S version avec et sans cylindre avec grandes ailettes en fonte grise
	SACHS 50 S Ausf. mit Alu-Zylinder	SACHS 50 S Version with alu cylinder	SACHS 50 S version avec cylindre en aluminium
	SACHS 50 S Ausf. mit Alu-Zylinder	SACHS 50 S Version with alu cylinder	SACHS 50 S version avec cylindre en aluminium
	D K W 50 S Ausf. mit Alu-Zylinder	D K W 50 S version with alu cylinder	DKW 50 S version avec cylindre en aluminium



**Sämtliche Abbildungen, Maße und Beschreibungen entsprechen dem Stand der jeweiligen Ausgabe.**

**Im Interesse der konstruktiven Weiterentwicklung bleiben Änderungen vorbehalten.**

**All illustrations, dimensions and descriptions correspond to the state of the edition concerned.**

**In the interest of technical progress, we reserve the right to introduce modifications.**

**Toutes les illustrations, les mesures et les descriptions répondent à l'état de l'édition respective.**

**Sous réserve de modifications dans l'intérêt de la mise au point technique ultérieure.**





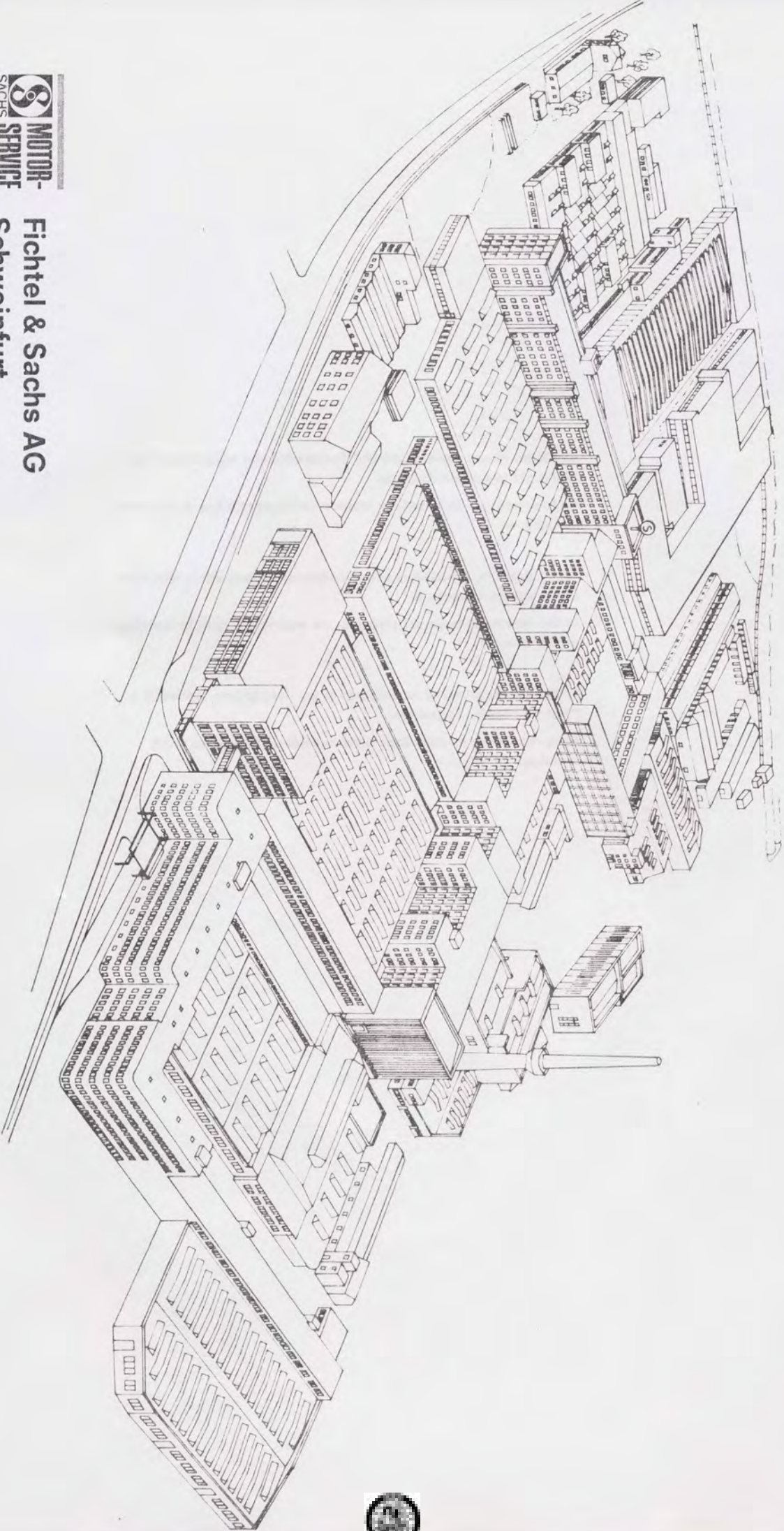

**Fichtel & Sachs AG**  
**Schweinfurt**

Printed in Germany

750212

