

DÆKSKIFT

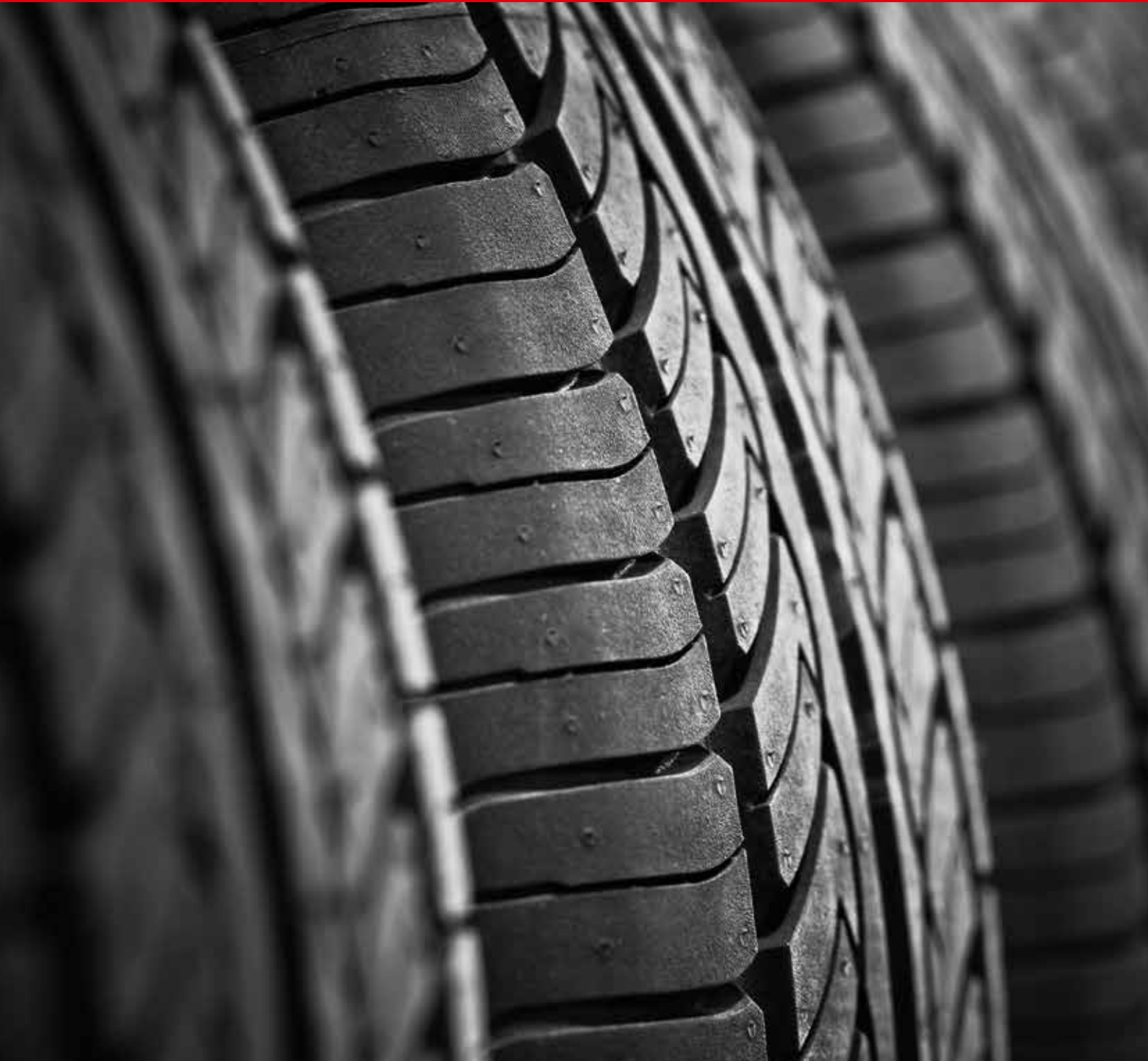

TA' WÜRTH MED I HELE DIN FORRETNING

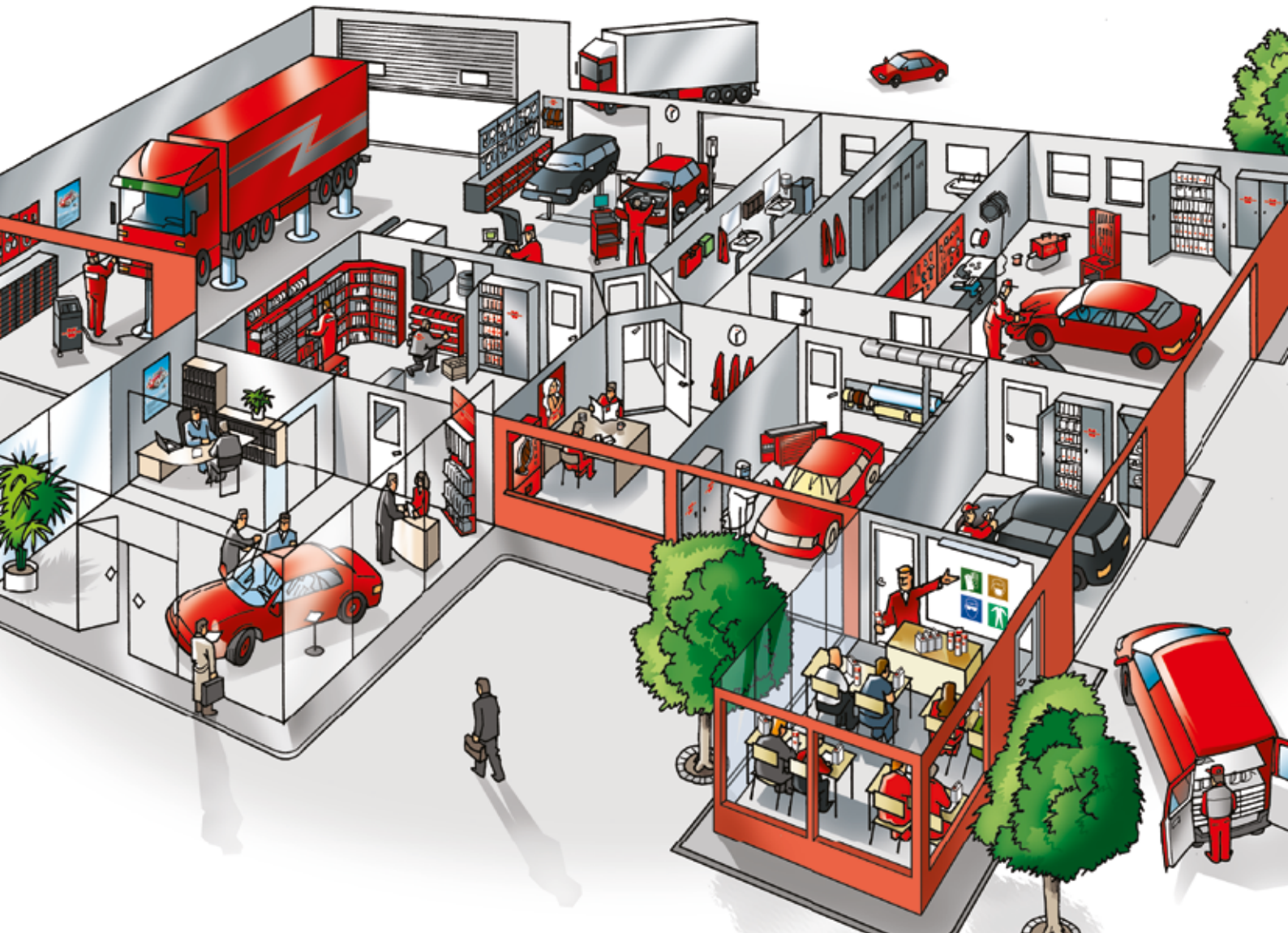

Når du tager Würth Værkstedsudstyr med i din forretning, får du en komplet løsning til hele dit værksted. Du får også en kompetent samarbejdspartner med mange års erfaring med etableringer. I tæt dialog vejleder vi dig om løsninger, der optimerer din forretning.

Kontakt Würth på telefon 79 32 32 32 for at høre mere om, hvordan vi kan hjælpe dig.

ALT HVAD DU HAR BRUG FOR I DÆKSKIFTESÆSONEN

I **Würth Danmarks produktsortiment** finder du alt, hvad du har brug for på værkstedet til løsning af alle typer dæk- og hjulopgaver. På de følgende sider finder du et lille udvalg, og hvis du ikke finder, hvad du søger, er du altid velkommen til at kontakte din sælger eller vores kundeservice på telefon 79 32 31 70.

Vi har bl.a. et stort udvalg inden for disse områder:

Forbrugsartikler og værktøj

- Fra vægtklodser til dækposer
- Fra bremsereens og fælgrens til monteringspasta
- Fra dæktryksmålere og momentnøgler til elværktøj

Værkstedsudstyr

- Dækskiftere
- Afbalanceringsmaskiner
- Hjulløftere og dækvogne



DÆKMONTERINGSPASTA



Montagepasta til problemfri montage af lastbil-, bil- og motorcykeldæk

Egenskaber

- Perfekt smørelse til montering af lastbil-, bil-, og motorcykeldæk
- Er økonomisk i brug, da der kun kræves en tynd film for at opnå tilstrækkelig smøring ved dækmontage
- Kantråden holdes smidig uanset årstiden
- Tætner små ujævnheder mellem dæk og fælg
- Korrosionshæmmende
- Hud og miljøvenlig, da produktet er pH-neutralt og ikke indeholder silikone og opløsningsmidler
- Egnede til Run Flat-dæk
- Fås i farverne hvid og sort

Brugsanvisning

Før montage af dækket, afrenses monteringsfladerne på fælgen for rustdannelse med en stålbørste. Rester af gammel monteringspasta fjernes med Würth Bremserens, art. nr. 0890 108 10. Påfør dækmonteringspastaen i et tyndt lag på dækkets kantråd ved hjælp af en børste eller en svamp. For at opnå det bedste resultat bør dækmonteringspastaen tørre ind på dækket i få minutter, inden dækket monteres på fælgen.

Betegnelse	Indhold	Art.nr.
Dækmonteringspasta, hvid	5 kg	0890 122 1
Dækmonteringspasta, sort	5 kg	0890 124 1
Pensel	1 stk.	0693 080 0

Tekniske data	
Konsistens	Cremet, fast
pH-værdi	5,5-6,0
Forarbejdningstemperatur	Hvid: -15 °C til +50 °C Sort: -15 °C til +40 °C
Flammepunkt	> 100 °C
Massefylde v. 20 °C	1,04 g/cm ³
Holdbarhed	24 mdr.
Materialeforenelighed	Gummi/stål Gummi/letmetal Gummi/kunststof

HJÆLPEMATERIALER TIL DÆKREPARATION



Tekniske data

Betegnelse	Anvendelsesområde	Indhold	Art.nr
Specialcement BL	Anvendes til koldvulkanisering fra +18 °C samt til varmvulkanisering op til +150 °C	25 g	0879 150 041
Specialcement BL		175 g	0879 159 365
Vulkaniseringsvæske		175 g	0879 050 196
Liquid Buffer	Kemisk opraspning af dækket	1000 ml	0879 059 702
Innerliner sealer	Til indsmøring og reparation af porøs innerliner. Især til indsmøring på opret område, som evt. måtte overskride reparationsområdet på dæk-undersiden. For at øge sikkerheden	175 g	0879 159 028
Mærkekridt/gult, vandfast		11 x 110 mm	0984 400 2

DÆKMONTERINGSCREME



Betegnelse	Indhold	Art.nr.
Spand	5 kg	0890 125 105

Gul monteringscreme

Anvendelsesområde

- Til montering af større dæk som lastvognsdæk, dæk til landbrugsbranchen og dæk til entreprenørmateriel

Egenskaber

- Blød og smidig monteringscreme

DÆKMONTERINGSPASTA



Betegnelse	Indhold	Art.nr.
Spand	1 kg	0890 125 101
Spand	3,5 kg	0890 125 135

Hvid all-round monteringspasta

Anvendelsesområde

Anvendes primært til person- og varevognsdæk. Til skånsom, hurtig og let montering og demontering

BEAD SEALER



Betegnelse	Indhold	Art.nr.
Flaske	1 kg	0879 930 807

Kantrådstætner

Anvendelsesområde

Til mindre utætheder, som skyldes rust eller slidtage mellem dæk og fælg

Egenskaber

- Blød og smidig monteringscreme

1/2" KRAFTTOP TIL HJULBOLTE

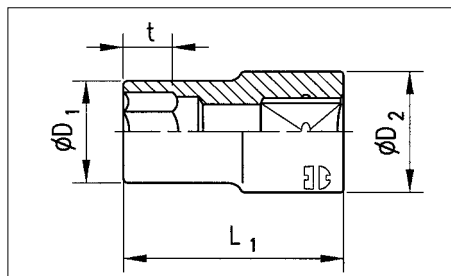

- Kort top - dyb udførelse
- Rille til O-ring
- Powerdriv profil

Sortiment

Art.nr. 0714 13 25

Ø mm	L ₁ mm	L ₂ mm	D ₁	D ₂	Art.nr.
17	45	9	25	30	0714 13 19*
19		11	30		0714 13 20*
22			32		0714 13 21*
24			34		0714 13 24*

* Lagerføres ikke i Danmark.

1/2" KRAFTTOP TIL INDV. TORX

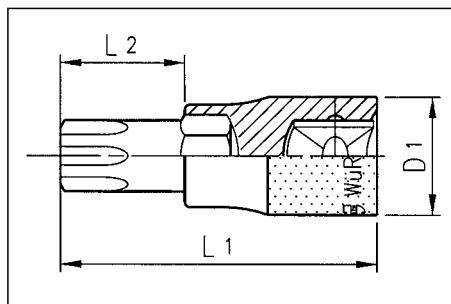

- Kort top
- Rille til O-ring

✻ mm	L ₁ mm	D ₁	D ₂	Art.nr.
30	5,52	5,5	25	0715 136 30
40	6,65	6,6		0715 136 40
50	8,83	8,8		0715 136 50

1/2" KRAFT ADAPTER

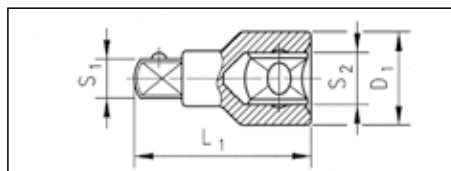

- Rille til O-ring

Ø S1	Ø S2	L ₁ mm	D ₁ mm	Art.nr.
1/2"	3/8"	60	32	0714 12 09

1/2" KRAFT FORLÆNGER

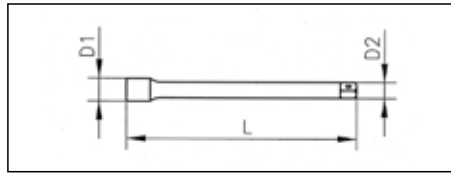

- Rille til O-ring

D ₁ mm	D ₂ mm	L mm	Art.nr.
25	15	150	0714 13 23

1/2" KRAFT ADAPTER

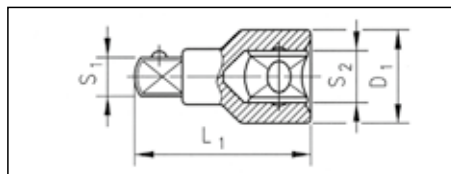

- Rille til O-ring

Ø S1	Ø S2	D ₁ mm	D ₂ mm	Art.nr.
3/4"	1/2"	30	50	0714 13 28

1/2" KRAFT-MOMENTSTAV



- Til hjulspænding o.lign.

Størrelse mm	D, mm	Vægt, g	Art.nr.
17 x 95 Nm	25,7	256	0714 71 260
17 x 120 Nm	25,7	274	0714 71 261
19 x 60 Nm	28,2	237	0714 71 262
19 x 90 Nm	28,2	275	0714 71 263
19 x 120 Nm	28,2	297	0714 71 264
19 x 170 Nm	28,2	332	0714 71 265
21 x 100 Nm	30,7	288	0714 71 266

MOMENTNØGLER

- Præcisionsnøgler med en garanti-fejlgrænse på maks. 3 % af den indstillede værdi
- Let og nøjagtig indstilling ved drejning på grebet
- Skala i Nm og lbf.ft.
- Fintandet skraldehoved (72 tænder) for arbejde på svært tilgængelige steder



Afgang	Måleområde		Skalainddeling mm	Længde mm	Vægt g	Art.nr.
	Nm	Lbf.ft				
1/4 indiv. 6 kt.	1-5	10-50	1/10	170	110	0714 71 19



Afgang	Måleområde		Skalainddeling mm	Længde mm	Vægt g	Hoved Ø	Art.nr.
	Nm	Lbf.ft					
1/4"	4-20	40-180	1	220	400	29	0714 71 20*

* Uden kunststofboks.



4-kt.	Måleområde		Skalainddeling mm	Længde mm	Vægt g	Hoved Ø	Art.nr.
	Nm	Lbf.ft					
3/8"	20 - 100	15 - 80	1	350	700	38	0714 71 21
1/2"	20 - 100	15 - 80	1	350	700	38	0714 71 22
1/2"	40 - 200	30 - 150	2	455	1000	42	0714 71 23
1/2"	60 - 300	45 - 220	5	570	1400	43	0714 71 24



4-kt.	Måleområde		Skalainddeling mm	Længde mm	Vægt g	Hoved Ø	Art.nr.
	Nm	Lbf.ft					
3/4"	300-1000	225-740	10	1570*	5800	75	0714 71 25*

* Inkl. forlæner 500 mm.



- Momentudløsning, der hindrer over-spænding
- Leveres med kalibreringscertifikat
- Leveres i kunststof opbevaringsboks
- Kan ikke fastindstilles
- Trinløs indstik skralde
- Adapter for toppe
- 1/4 - 6-kt. x 1/4 - 4-kt.

- Leveres i metalkasse 3/4" 60 tands- skraldehoved

STAHLWILLE MOMENTNØGLE

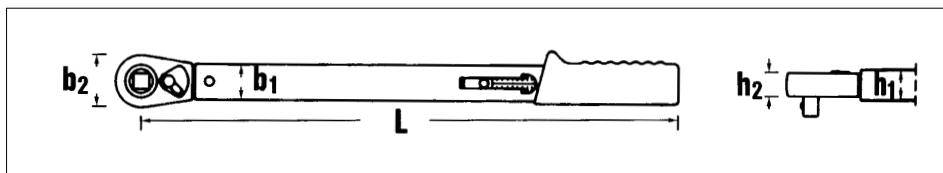
Serie 721

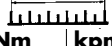

No					■	b1	b2	h1	h2	L	Vægt	Art.nr.	Pk./str.
	Nm	kpm	Nm	kpm									
721/15	30-150	3-15	5	0,5	1/2	28	41	23	18	430	1310	0714 71 267	1

- 36-tands skraldehoved
- Med dobbelt stop-signal
- Lynindstilling
- Dobbeltskala Nm/kpm eller Nm/ft.lb
- Det robuste stålørshus beskytter alle de sårbare dele. Ved f.eks. tvangsløsningen af fastsiddende skruer, er målemekanismen ude af funktion
- Den gennemstikbare firkant tillader venstreantræk
- Det dobbelte stop-signal: Når det indstillede drejmoment er nået, mærkes et ryk, og man hører et tydeligt knæk
- Problemløs efterjustering uden demontering
- Garanti-fejlgrænse $\pm 4\%$

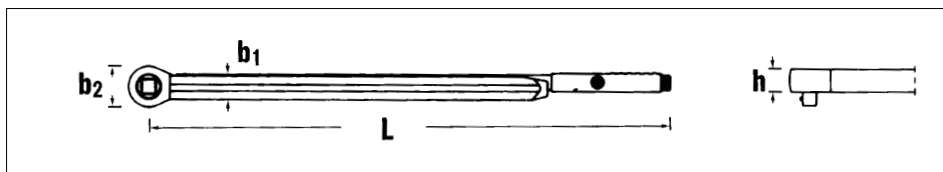

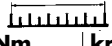
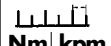
No					■	b1	b2	h1	L	Vægt	Art.nr.	Pk./str.
	Nm	kpm	Nm	kpm								
721/80	150-800	15-80	50	5	3/4	46	76	43	975	5370	0714 71 269	1

MÆRKETUDSER OG MÆRKESTIFTER



Farve	Stregbredde, mm	Benævnelse	Art.nr.
Sort	2-4 mm	Tusch	0967 910 301
Rød	2-4 mm	Tusch	0967 910 302
Hvid	2-4 mm	Tusch	0967 910 303
Sort	1-2 mm	Tusch	0967 910 311
Gul	2 mm	Tusch	0967 911 169
Gul	4 mm	Tusch	0967 911 171
Hvid	4 mm	Tusch	0967 911 174
Gul	4 mm	Stift	0967 911 175
Sort	4 mm	Stift	0967 911 176
Blå	4 mm	Stift	0967 911 177

- Bruges til afmærkning af stålplader, træplader, plastdele, motordele, dæk osv.
- Mærketudserne udtørres ikke grundet ventil mellem filtstift og væskebeholder (let tryk på filtstiften og nyt blæk løber til)
- Vandfast på alle materialer

MARKØRKRIDT 6-KT.

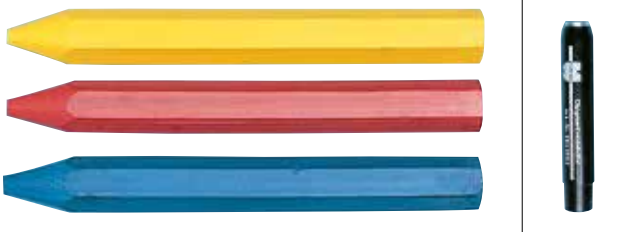

Farve	Dimension	Art.nr.
Hvid	11 x 117 mm	0984 400 1
Gul	11 x 117 mm	0984 400 2
Rød	11 x 117 mm	0984 400 3
Sort	11 x 117 mm	0984 400 4
Gul	11 x 117 mm	0984 400 8*
Holder	til 11 x 117 mm	0984 400 6

* Vandfast

- Til markering på træ, tekstiler, pap, koldt og varmt stål
- Gule, sorte, hvide og røde kridtpenne
- Problemfri efterbehandling f.eks. ved galvanisering

SÆBESTENSKRIDT OG SMEDEKRIDT

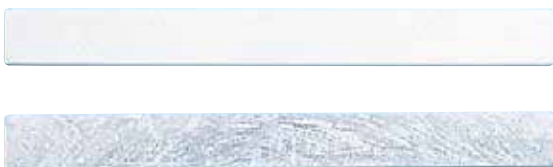

Form	Dimension	Art.nr.
4-kt.	Ø 10 x 100 mm	0984 400 5
4-kt.	5 x 13 x 128 mm	0984 400 51

TRÆKAKSEL MANCHETTANG



Art.nr. 0820 6 111

- Til montering af spændebånd på trækakslar
- Klemmer spændebåndet i trekant og holder den udvendige flade nede
- 1/2" 4-kt. til ledgreb eller momentnøgle
- Længde: 240 mm
- Vægt: 500 g

SLAGTOPPE M/KUNSTSTOFKAPPE



1/2"

Art.nr. 0714 130 30

- DIN 3121/ISO 1174
- Sæt med 17, 19 og 21 mm
- 6-kt. med Powerdrive®



Indhold i sæt

mm	Længde, mm	Art.nr.
17	85	0714 130 17
19		0714 130 19
21		0714 130 21

1/2" SPIRALTOPPESÆT



Art.nr. 0965 13 900

- 10-27 mm
- Løse toppe art.gr. 0965 13 ...

DÆKJERN



- Chrom vanadium

Betegnelse	Type	Vægt, g	Længde, mm	Art.nr.
Dækjern	38-12.C	195	300	0695 326 820
	38-16.C	340	400	0695 326 821
	38-20.C	590	500	0695 326 822
	38-24.C	860	600	0695 326 823

DÆKJERN TIL ALUFÆLGE



- Chrom vanadium
- Sort kunststofskinne

Betegnelse	Type	Vægt, g	Længde, mm	Art.nr.
Dækjern	650 K-20	756	500	0695 326 650

DÆKJERN



- Chrom vanadium
- Speciel udformning for lastvogne mv.

Betegnelse	Type	Vægt, g	Længde, mm	Art.nr.
Dækjern	39-24 L	1360	600	0695 326 824

DÆKJERN



- Chrom vanadium
- Speciel udformning for lastvogne mv.

Betegnelse	Type	Vægt, g	Længde, mm	Art.nr.
Dækjern	Model Halte	1800	800	0695 326 825

DÆKJERN



- Chrom vanadium

Betegnelse	Længde, mm	Art.nr.
Dækjern	500	0695 326 436
Skinne, plastik	490	0695 326 437

BALANCEVÆGT-FJERNER



Art.nr. 0714 541 221

- Specielt egnet til alufælge

KRYDSNØGLE



DIN 3119/ISO 6788

- Crome Alloy-steel

Type	Størrelse, mm/"	L, mm	Ø hoved, mm	Vægt, g	Art.nr.
35 C PKW	17-19-22	400	NV 17 = 28	2050	0715 16 011
	1/2"		NV 19 = 30		
			NV 22 = 34		

1/2" FLEKSSKRALDE



Art.nr. 0715 13 92

- Med teleskophåndtag, som kan udvides til 430 mm
- Flexibelt roterbart spændehoved med låsemekanisme
- 72 tænder med en roterende vinkel på 5 grader
- Måleområde: 294-430 mm
- Standard: DIN 3122, ISO 3315

Tilhørende reparationsset

Art.nr. 0715 13 920



DIGITAL DÆKTRYKSMÅLER

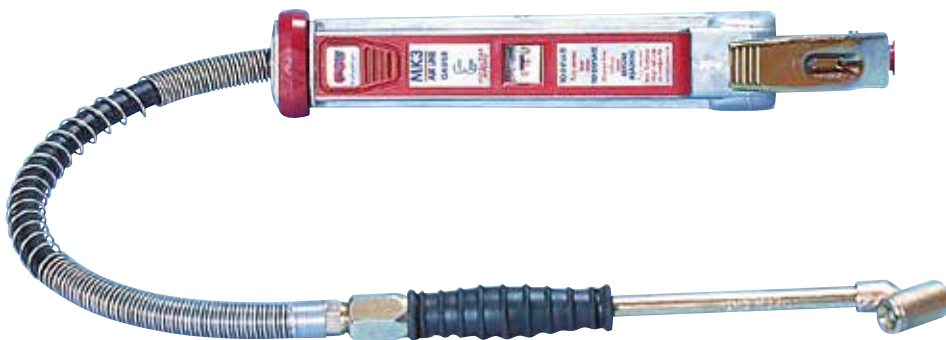

PCL - MK 3

- Robust metaludførelse med gummikap og præcisionskala
- 40 cm gummislange med knækfjeder og dobbelt pimpenippel
- EEC (EF) godkendt
- Godkendt til fartskriverkontrol)

Betegnelse	Måleområde		Tilslutning	Art.nr.
	Psi	Bar		
Dæktryksmåler	10-140	0-9,5	R 1/4" indv.	0715 541 052
Pumpestang m. dob. nippel	-	-	R 1/4" indv.	0715 541 051

DÆKTRYKSMÅLER MED UR



Art.nr. 0715 541 070

- Robust og funktionel dæktrykspumpe, godkendt til fartskriverkontrol
- Min./maks.: 0,5 - 12 bar
- Slangelængde med clip-on: 530 mm
- EEC godkendt

DÆKTRYKSMÅLER



Art.nr. 0715 54 055

- Pålidelig og præcis trykføler overfører værdierne til display på 0,2 sek.
- Kompakt og stødfast design beskytter digital LCD-skærm og trykføler.
- Fleksibel og hurtig tilslutning via 8 m slange med quick-release nippel.

Måleområde min/max	0-12 bar
Tolerance:	<0,08 bar: 0-4 bar <0,16 bar: 4-10 bar <0,25 bar:> 10 bar
Driftryk	15 bar
Tilslutningsgavind	1/4"

DIGITAL DÆKTRYKSMÅLER



Art.nr. 0715 54 071

Egenskaber

- Letaf læseligt display med baggrunds-belysning
- PSI, BAR, KPA og KGF
- Arbejdsområde: 0-12 bar/175 psi
- Robust hus med gummikappe
- Tilslutning: 1/4"
- Slangelængde med clip-on: 1500 mm
- Overholder gældende EU-norm: EN 12645: 1998 (86/217/EEC) (Godkendt til fartskriverkontrol)
- Leveres kalibreret

Tolerance:

- +/- 0,08 bar op til 4 bar
- +/- 0,16 bar op til 10 bar
- +/- 0,25 bar op til 12 bar
- +/- 1,2 psi op til 58 psi
- +/- 2,3 psi op til 145 psi
- +/- 3,6 psi op til 175 psi

Følgeprodukt

Batteri, art.nr. 0827 082 450

DÆKTRYKSMÅLER AUTOMATISK DIGITAL



Art.nr. 0715 541 060

- Memory på valgte dæktryk
- Min./maks.: 0,5 - 12 bar
- Slangelængde med clip-on: 1800 mm
- EEC godkendt

DÆKTRYKSMÅLERE



Lommemodeller

- Med clips og ventilkegleværktøj

Betegnelse	Måleområde		Art.nr.
	lbf/Psi	Kg/Bar	
Dæktryksmåler, vinkel	6/50	0,5/3,5	0715 541 054
Dæktryksmåler, dobbelt	10/120	0,8/8,2	0715 541 055

PUMPENIPLER



- 1/4" slangetilslutning

Billede	Betegnelse	Art.nr.
1	Pumpehåndtag med dobbeltnippel	0715 54 07
2	Åben pumpe-nippel med lås	0715 54 061

MØNSTERDYBDEMÅLER



Art.nr. 0879 999

- Måleområde: 0-30 mm
- Messing med vernier skala 1/10 mm

VENTILVÆRKTØJ

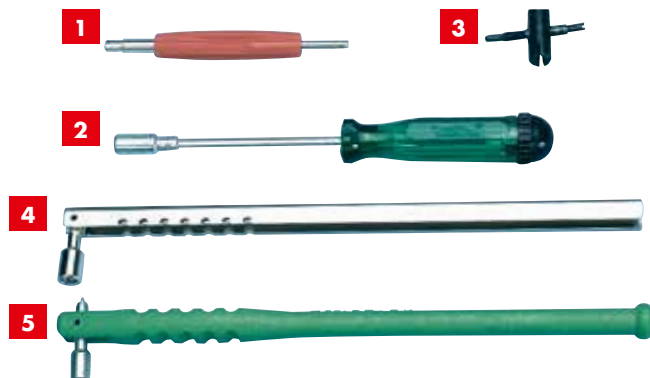

- Til af- og påmontering af ventilhætter og kegler

Nr.	Betegnelse	Art.nr.
1	Universalnøgle til hætter og kegler	0715 540 515
2	Skrueetrækkernøgle til hætter og kegler	0715 54 01
3	Gevindskærer udvendig VG8 - indvendig VG5	0879 93 45
4	Monteringsnøgle til slangeløse ventiler, 280 mm	0715 540 516
5	Monteringsnøgle, plastmodel til alufølge, 310 mm	0715 540 517

HÅNDRULLE



Art.nr. 0879 93 37

- Til slange- og dæklapper
- Længde 170 mm
- Bredde 4 mm

FRÆSERE



Ø mm	Længde mm	Art.nr.
3	60	0879 93 42
4,5	-	0879 93 41
6	110	0879 93 43
8	110	0879 93 44

- Til afraspning og rengøring ved lapning

RASPEKÅL TIL DÆKREPARATIONER



Nr.	Ø mm	Korn	Art.nr.
1	65	60	0879 93 38 *
2	50		0879 93 39

*Inkl. holder

Til opraspning af skadesområdet

- Kan anvendes til alle former for slangeløse dækreparationer

Følgeprodukt

Holder til raspekål – 3/8" gevind, art.nr. 0879 93 40

TRYKLUFT SLAGNØGLE DSS PREMIUM P MASTER



Kraftfuld trykluft slag­nøgle med dobbelt salg­værk

DSS 3/4\" Premium
Art.nr. 5714 351 0

- Fremragende forhold mellem effekt og vægt
- Brudmoment på op til 1.680 Nm max. drejningsmoment med en vægt på 3,18 kg
- Pålidelige, maksimale effektniveauer og lang levetid
- Dobbelt slagmekanisme af høj kvalitet og cylinder med afbalanceret 6-lamels motor
- Optimal og brugervenlig tilpasning til enhver applikation, altid
- Effektindstilling med 4 trin med praktisk enhåndsvending
- God håndtering og optimal kontrol
- Ekstremt ergonomisk blødt greb med følsom udløser

Tekniske data	
Type	DSS 3/4\" Premium
Maks. tilspændingsmoment	1550 Nm
Maks. løsnemoment	1680 Nm
Maks. anbefalet bolt	M32
Vægt	3,18 kg
Længde	222 mm
Støjniveau	88,2 dB(A)
Tilslutning	3/8"
Min. slangediameter	11 mm
Gennemsnitligt luftforbrug	165 l/min
Gennemsnitligt arbejds­tryk	6,3 bar

Følgeprodukter	
Betegnelse	Art.nr. / Art.gr.
Nippel med 3/8\" udvendigt gevind	0699 410 638
Nippel med 3/8\" udvendigt gevind	0699 100 638
Fedt­pres­ser + fedt til trykluft	0709 213 052
Fedt til trykluft	0709 213 053
Ol­ie til trykluft­værktøj, 1 l	0893 050 5
1/2\" krafttoppe	0714 13 ...
3/4\" krafttoppe	0714 14 ...

Bemærk

- Slagnøgler er ikke momentnøgler. Forbindelser, der kræver et bestemt tilspændingsmoment, skal kontrolleres ved hjælp af momentmåleudstyr efter tilspænding med slagnøglen.
- Når slagnøglen bruges regelmæssigt, bør der dagligt tilføjes lidt olie via luftindgangen, og ca. 2 slag gearfedt månedligt via smøreniplen.
- Indstiksnippel medfølger ikke

SLAGNØGLE MED TRYKLUF T DSS 1/2" PREMIUM POWER



Slagnøgle af høj kvalitet i robust, glasfiberforstærket plastkabinet, med ydeevne over gennemsnittet og forbedrede udstyrsegenskaber.

DSS 1/2\" Premium Power
Art.nr. 5714 301 0

**Anbefalede maks. boltstørrelse:
M16**

**Fremragende forhold mellem
kraft og vægt**

Startmoment på maks. 1321 Nm ved en vægt på 1,98 kg.

**Dobbelt slagmekanisme af
høj kvalitet og cylinder med
afbalanceret 6-lamelmotor**

Med pålidelige maksimale ydeevneværdier og lang levetid.

**4-trins kraftindstilling med
praktisk vending med én hånd**

Altid effektiv, brugervenlig tilpasning for den pågældende anvendelse.

**Særligt ergonomisk soft-grip-
håndtag med følsom knap og
integreret lyddæmper**

God håndtering med skridsikkert greb, optimal kontrol og lavt lydniveau.

Tekniske data

Værktøjsholdeanordning	1/2" udvendig firkant
Min. arbejdsmoment	60 Nm
Maks. arbejdsmoment	835 Nm
Maks. frigivelsesmoment	1321 Nm
Lydtryksniveau	80,6 dB
Vibration	7,78 m/s ²
Arbejdstryk	6,3 bar
Maskinens vægt	1,98 kg
Min. indvendig diameter for slange	10 mm
Luftforbrug	139 l/min
Forbindelsesgevind	1/4"
Længde x bredde x højde	184 x 66 x 180 mm

Følgeprodukter

Nippel med 1/4" udvendig gevind *	0699 100 614
Lille tågesmøreapparat	0699 070 314
Specialolie, trykluft (1 l) **	0893 050 5
Vedligeholdelsessæt til pneumatisk slagnøgle	0709 213 052
Smørefedt, tube	0709 213 053

*Indstiksnippel ikke indeholdt i leveringsomfanget

**Når slagskruetrækkeren bruges regelmæssigt (f.eks. til dækservice), bør der tilføjes lidt olie dagligt, og ca. 2 slag gearfedt bør tilføjes månedligt via smøreniplen.

SLAGNØGLE MED TRYKLUF T DSS 3/8" PREMIUM COMPACT



Art.nr.	5714 302 0
Stk. pr. pk.	1
Værktøjsoptag	1/2 udvendig firkant
Maks. arbejdsmoment	678 Nm
Maks. frigivelsesmoment	1100 Nm
Lydtryksniveau	102 dB
Vibration	7,5 m/s ²
Maskinens vægt	1,34 kg

Tilbehør	Art.nr.
Indstiksnippel S2000AG	0699 100 614

Meget kraftfuld, men kompakt pneumatisk slag­nøgle med fremragende forhold mellem kraft og vægt. Anbefalet maks. skruestørrelse: M16.

Lang levetid og optimal balancefordeling

Robust, velafbalanceret enhed i aluminiumshus.

Meget praktisk og brugervenlig

Gummihåndtag forhindrer ubehagelig afkøling

Let at justere retning mellem "med uret" og "mod uret"

Kompakt og ekstremt kraftig hammermekanisme

Høj ydeevne trods kompakt udformning, op til 1.100 Nm frakoblingsmoment.

Optimal og brugervenlig tilpasning til enhver anvendelse, altid

Effektindstilling med 3 trin med praktisk enhåndsvending

Bemærk

- Slagnøgler er ikke momentnøgler. Forbindelser, der kræver et bestemt tilspændingsmoment, skal kontrolleres ved hjælp af et momentmåleudstyr efter tilspænding med slag­nøglen.
- Når slag­nøglen bruges regelmæssigt, bør der dagligt tilføres lidt olie via luftindgangen, og ca. 2 slag gearfedt månedligt via smøreniplen. Ikke egnet til kontinuerlig brug i dækskift.
- Indstiksnippel medfølger ikke.

TRYKLUFT SLAGNØGLE, DSS 1" P



DSS 1" P

Art.nr. 0703 775 0

- Meget robust og kraftfuld slag-nøgle med en 1" optag
- Ideel til servicearbejde på lastbiler og busser samt bygge- og landbrugs-maskiner.
- Robust aluminiumshus
- Ergonomisk designet håndtag, 360 ° drejeligt sidehåndtag.
- Dobbelt slagværk i høj kvalitet
- Relativt lavt luftforbrug på trods af pålidelig maksimal ydelse og lang levetid.
- 3 års garanti mod fabrikations- og materialefejl

Tekniske data

Type	DSS 1" P
Værktøjsoptag, 4-kt.	1"
Maks. tilspændingsmoment	895-1694 Nm
Maks. løsnemoment	2440 Nm
Mål (LxBxH)	305 x 104 x 276 mm
Lufttilslutning	1/2"
Gennemsnitligt luftforbrug	310 l/min.
Min. slangediameter	11 mm
Arbejdstryk	6,3 bar (90 psi)
Vægt	9,97 kg
Støjniveau	93,0 dB(A)

Moment-indstillinger

1.	895 Nm
2.	1287 Nm
3.	1355 Nm
4.	1694 Nm

HJULTROLLEY EASY LIFT



Art.nr. W357 000 003

Ergonomisk korrekt - højden justeres automatisk efter belastning

- Undgå tunge løft, der belaster knæ og ryg - forhøjet hjultrøley, der hæver og sænker sig alt efter belastningen
- Hjulbremse på 2 hjul
- Kan bruges til at flytte maks. 4 hjul/dæk

HJULTROLLEY BASIC



Art.nr. W357 000 005

Transportenhed til hjul og dæk

Beregnet til 8 dæk eller 4 komplette hjul
Kompatibel med flere typer løftere

- Sikrer ergonomisk korrekt arbejdshøjde

HJULLØFTER, LUFT



Til ergonomisk korrekt af- og påmontering af hjul

Art.nr. W186 600 600

- Trykluftbetjent
- 1-håndsbetjent
- Fjederpåvirket løftekonsol der gør det nemt at afmontere hjulet
- Kapacitet: 50 kg
- Maks. løftehøjde: 1400 mm

HJULLØFTER, EL



Til ergonomisk korrekt af- og påmontering af hjul

Art.nr. W184 900 001

- El-drevet
- 1-håndsbetjent
- Kapacitet: 60 kg
- Maks. højde: 1450 mm

SAKSELØFTER, WSL 30 263BHS, 3.0 T



Art.nr. W109 700 030

- Velegnet til klargøring og dækskift
- Elektrohydraulisk
- Løftekapacitet: 3 t
- Frihøjde: 96 mm
- Løftehøjde: 930 mm
- Leveres med 1,5 m slange
- Med galvaniseret bundramme

Leveres ikke som illustreret men med sorte kørebaner / bundramme (RAL9004) samt grå sakse (RAL7040)

DÆKSKIFTER HUNTER TRCT REVOLUTION®



Fuldautomatisk dækskifter med enkel arbejdsproces, der gør maskinen nem at betjene og mindsker tidsforbruget

Art.nr. W340 700 100

- Indbygget hjulløft fra fronten
- Automatiske hjælpearme
- Med trinfri invertermotor
- Fastspændingstype: Quick Clamp
- Indbygget kamerafunktion, der optager og gemmer alle dækskift
- Polymerhoved med automatisk næb (dækjernsfri)

DÆKSKIFTER TC AUTO 34S



Fulldautomatisk dækskifter, der er velegnet til Runflat og andre komplicerede dæktyper

Art.nr. W340 700 034

- Dækjernsfri (ultratynd dækløfteautomatik)
- Ergonomisk korrekt med tre arbejds højder
- Centeropspænding
- Integreret hjulløfter
- Med chokfyldesystem

DÆKSKIFTER HUNTER TCX 70



Kombinerer traditionelle designelementer med avanceret styringsfunktion til betjening af alt fra simple stålfælge til udfordrende lav profildæk på store fælge

Art.nr. W340 700 070

- Elektrohydraulisk
- CE certificeret
- Med galvaniseret bundramme
- Inkl. 4 gummiklodser
- Lav frihøjde: 96 mm
- Løftehøjde: 930 mm
- Hæve / sænketid: 20 sek. / 20 sek.

DÆKSKIFTER HUNTER TCX 57



Med automatisk svingarmstårn, dækløftefinger og hoved til dækjersfri dækskifte

Art.nr. W340 700 575

- Dækjersfri (med dækløftefinger)
- Dobbeltvirkende dækaftrykker med memory effekt
- Fælgstørrelse indv. fra 14" til 30"
- Fælgstørrelse udv. fra 12" til 24"
- Selvcentrerende kløer med luft
- Med chokfyldesystem og BPS-multifunktionel hjælpearms

DÆKSKIFTER HUNTER TCX 56



Med automatisk svingarmstårn og standardhoved til dækjern samt ergonomisk korrekt højdejusterbart monteringsbord

Art.nr. W340 700 565

- Dobbeltvirkende dækaftrykker med memory effekt
- Fælgstørrelse indv. 14-30"
- Fælgstørrelse udv. 12-24"
- Selvcentrerende kløer med luft
- Med chokfyldesystem
- BPS-multifunktionel hjælpearms, venstremonteret
- To hastigheder

HJULLØFTER



Art.nr. W340 700 001

- Til Hunter dækskiftermaskine TCX 56 og 57
- Til ergonomisk korrekt løft og håndtering af hjul

DÆSKIFTER WTM 900



Art.nr. W340 600 900

- Produceret i Italien
- CE-certificeret ifølge 2011/17/CE
- Berøringsfri med Leverless hoved
- Hjulløfter (maks. 80 kg hjulvægt)
- 2 laserpointer til indstilling af hjulstørrelse
- Indbygget luftfylder
- Trinløs hastighed med inverter motor

DÆSKIFTER WTM 850



Art.nr. W340 600 850

- Produceret i Italien
- CE-certificeret ifølge 2011/17/CE
- Parallelogramtårn muliggør placering tæt til bagvæg
- 2 separate hjælpearme
- Indbygget luftfylder
- Trinløs hastighed med inverter motor

DÆKSKIFTER WTM 511 MED 2 HJLÆLPEARME



Fulldautomatisk dækskifter med pneumatisk vipbart tårn

Art.nr. W340 600 511

- Opspænding af fælge med diameter fra 10/26"-12/28"
- 2 hjælpearme med uafhængig betjening
- Fodpedal med trinløs invertermotor
- Velegnet til Runflat og andre svære dæktyper
- Justerbar vinkel på dækaftrykkerske til hårde og bløde dæk
- Dobbeltvirkende dækvulstløsner, håndbetjent med memory-effekt
- Pedalstyret dækkopumper

Chockfylder til eftermontering, art.nr. W340 600 044

DÆKSKIFTER WTM 301



Fulldautomatisk dækskifter med pneumatisk vipbart tårn

Art.nr. W340 600 301

- Opspænding af fælge med indvendig diameter fra 10-22"/12-24"
- Fodpedal med trinløs invertermotor
- Dobbeltvirkende dækvulstløsner, håndbetjent med memory-effekt
- Pedalstyret dækkopumper

Chockfylder til eftermontering, art.nr. W340 600 044

DÆKSKIFTER SL 22 SEMIPRO



Dual assist hjælpearms med trykfod, nedtrykkerrulle og løftetallerken

Art.nr. W340 600 022

- Tilt tårn
- Dobbeltvirkende dækkantpresser
- Universal hoved til standard- og lavprofildæk

HJULLØFTER WBL 81



Fleksibel og ergonomisk korrekt hjulløfter til Hunter og Würth dækafbalanceringsmaskiner

Art.nr. W344 600 081

- Kan bruges til alle afbalanceringsmaskiner
- Maks. højde: 460 mm
- Kapacitet: 80 kg

DÆKSKIFTER, WTM 1100, CARGO



Art.nr. W340 601 000

- Universal dækskifter fra 14" til 56"
- Hydrauliske kløer og flytbar kontrolpult
- Leveres med dækjern og fælgklemme

HUNTER AFBALANCERINGSMASKINE RFE20



Lynhurtig afbalancering og optimering med vejtryk og træk i én arbejdsgang

Art.nr. W343 701 020/711 020

- Med udvendig scanner, der scanner hjuldimensioner, type, eger og hjulprofil
- eCal selvkalibrering sikrer fuld nøjagtighed
- AutoClamp pneumatisk opspænd
- SmartWeight-system

Leveres med tilbehørspakke bestående af BullsEye dobbelt konussystem, afstandsring, integreret opbevaringsmodul, klodstang, klæbevægtfjerner og gulvforankringsæt.

Bemærk: Hammerhead og hjulløfter kan tilkøbes som ekstra tilbehør.

Fåes i både rød og sort.

HUNTER AFBALANCERINGSMASKINE RFT20



Lynhurtig afbalancering og vejsimulering i én arbejdsgang

Art.nr. W343 700 020

- eCal™ selvkalibrering sikrer fuld nøjagtighed
- AutoClamp pneumatisk opspænd
- SmartWeight-system
- Leveres med tilbehørspakke bestående af: BullsEye™ dobbelt konussystem, afstandsring, integreret opbevaringsmodul, klodstang, klæbevægtfjerner og gulvforankringsæt

HUNTER AFBALANCERINGSMASKINE GSP 9223 TOUCH



Art.nr. W343 710 223

- eCal™ selvkalibrering sikrer fuld nøjagtighed
- SmartWeight-system
- AutoClamp pneumatisk opspænd
- Leveres med: Konussæt med 4 stk. konusser, kalibreringskonus, afstandsring, klodstang, klæbevægtfjerner og gulvforankringsæt

AFBALANCERINGSMASKINE GSP9600 HD



Art.nr. W343 726 622

- SmartWeight-system
- Indbygget laserpointer for korrekt placering af vægte
- Leveres med hjulløfter
- Hammerhead er ekstra tilbehør

OBS - Husk skærm art.nr. W344 710 034

AFBALANCERINGSMASKINE WB 301



Automatisk og brugervenlig afbalanceringsmaskine til dynamisk og statisk afbalancering af hjul

Art.nr. W343 200 301

- Programmer til letmetalfælge
- Selvkalibrering/selvdiagnose
- Hurtig opspænding med 3 konusser
- Fælgdiameter fra 10" til 30"

AFBALANCERINGSMASKINE WB 200 BR



Automatisk og brugervenlig afbalanceringsmaskine til dynamisk og statisk balancering af dæk og fælge

Art.nr. W343 210 200

- Brugervenligt målesystem
- 4 programmer til letmetalfælge
- Selvkalibrering/selvdiagnose
- Hurtig opspænding med 3 konusser
- Fælgdiameter fra 10" til 26"

VERDENS HURTIGSTE DIAGNOSE OG AFBALANCERINGSMASKINE HUNTER RFE20



- Med udvendig scanner der scanner hjuldimensioner, type, eger og hjulprofil
- Laver lynhurtig afbalancering og optimering med vejtryk og træk i en arbejdsgang
- eCal selvkalibrering sikrer fuld nøjagtighed
- AutoClamp pneumatisk opspænd
- Smartweight-system, der reducerer vægtforbruget med op til 40 %
- Leveres med tilbehørspakke bestående af BullsEye dobbelt konussystem, afstandsring, integreret opbevaringsmodul, klodstang, klæbevægtfjerner og gulvforankringsæt

Art.nr. W343 701 020

DÆKREPARATIONSMATERIALER



Kør-straks-vægskab

Art.nr. 0879 111

- Til reparation af slangeløse dæk på person- og varevogne
- Tabel og brugsanvisning er påklæbet arbejdslyden

Sættet indeholder

Betegnelse	Antal stk.
Mini-Combi A3	10 stk.
Mini-Combi A4,5	8 stk.
Mini-Combi A6	8 stk.
Dæklap UP3	20 stk.
Stålcord fræser 3 mm	1 stk.
Stålcord fræser 4,5 mm	1 stk.
Stålcord fræser 6 mm	1 stk.
Innerliner-sealer 175 g	1 stk.
Speciel cement 30 g	2 stk.
Liquid Buffer 250 ml	1 stk.
Bead Sealer kantrådstætner 1 liter	1 stk.
Håndrulle	1 stk.
Raspekål m/værktøjsholder	1 stk.
Skadestabel	1 stk.
Brugsanvisning	1 stk.

VENTILDELE

Fælgventiler til personvogne, gummi



Type	Fælg hul, mm	Længde, mm	Figur nr.	Art.nr.
TR 412	11,3	33	1	0879 041 2
TR 413		43		0879 041 3
TR 414		49		0879 041 4
TR 418		61,5		0879 041 8
Med forkromet top				
TR 414C	11,3	49	2	0879 041 42

Tilbehør				
Plastikhætte			3	0879 45
Ventilkegle, kort			4	0879 44
Højtryksventil, 7 Bar	11,3	47	5	0879 60 47

Ventiler i storpak (500 stk.) leveres usamlet.

Ventil, kegle og hætte leveres adskilt, så arbejdsgangen kan optimeres ved montering.

Type	Fælg hul, mm	Længde, mm	Figur nr.	Art.nr.
TR 413 (3-delt)	11,3	43	1,3,4	0879 041 32
TR 414 (3-delt)		49		0879 041 42

SLANGELAPPER



Betegnelse	Størrelse	Figur	Art.nr.
F1	Ø 25	1	0879 000 029
1	Ø 35		0879 101
2	Ø 45		0879 102
3	Ø 54		0879 103
4	Ø 75		0879 104
5	Ø 94		0879 105
6	Ø 116		0879 000 122
7	74 x 37	2	0879 000 201
Cykelsortiment TT01		3	0879 060 007
Cykelsortiment TT02			0879 060 100

SLANGELAPPER



Betegnelse	Art.nr.
PN 03, 100 mm	0879 126 037
PN 04, 120 mm	0879 126 044

SLANGELAPPER



Betegnelse	Skade maks. str.	Pakke-indhold	Figur	Art.nr.
Mini-Combi A3	3 mm	10 stk.	1	0879 106
Mini-Combi A4,5	4,5 mm	8 stk.	2	0879 107
Mini-Combi A6	6 mm	8 stk.	3	0879 108
Mini-Combi A6	6 mm	40 stk.		0879 110
Mini-Combi B8	8 mm	8 stk.	4	0879 109
Dæklap UP3	3 mm	20 stk.	5	0879 111 243
Dæklap RAD 110TL 55x75 mm	10x10 mm	20 stk.	6	0879 121 104*

* Type RAD kan anvendes til kold- eller varm vulkanisering.

AFBALANCERINGSGRANULAT



Betegnelse	Vægt g	Art.nr.
A	340	0879 340
B	285	0879 285
C	230	0879 230
D	170	0879 170
E	115	0879 115
F	85	0879 85

- Mindsker vibrationer i dækket
- Afbalancerer dækket
- Mindre dækslid = besparelse
- Angriber ikke innerliner eller fælg
- Hele posen lægges ind i dækket, hvorefter posen opløses, og granulatet fordeles
- Ingen genafbalancering, da granulatet tilpasser sig dækkets slid = forøget levetid
- KUN TIL LASTBILER/CARGO
- Kan ikke bruges til personbiler og varevogne

STÅKLÆBEVÆGT, PULVERLAKERET, SORT



Gram	Højde mm	Bredde mm	Materiale	Art.nr.
12 x 5 = 60 g	3,8	18	Stål	0830 14 411

- Universal klæbevægt til letmetalfælg
- Kan tilpasses optimalt på enhver fælgstørrelse

STÅKLÆBEVÆGTE, PULVERLAKERET PÅ RULLE



5 kg

Art.nr. 0830 14 415

- Universal klæbevægt, 5 grams på rulle, 1000 x 5 g til letmetalfælg
- Kan tilpasses optimalt på enhver fælgstørrelse

ZINKAFBALANCERINGSVÆGTE

Personbiler

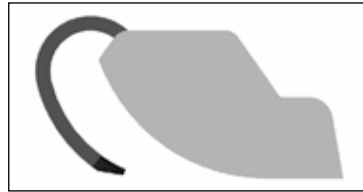

Art.gr.	Form	Vægt g	Art.gr.	Form	Vægt g
0830	80	5	0830	80	35
		10			40
		15			45
		20			50
		25			55
		30			60

Art.nr. sammensættes af Art.gr. + form + vægt

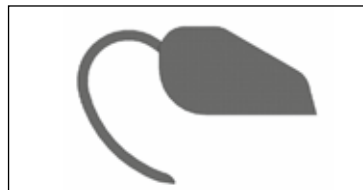
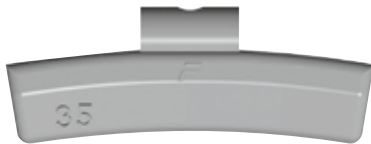

Art.gr.	Form	Vægt g	Art.gr.	Form	Vægt g
0830	62	5	0830	62	30
		10			35
		15			40
		20			45
		25			50

Art.nr. sammensættes af Art.gr. + form + vægt

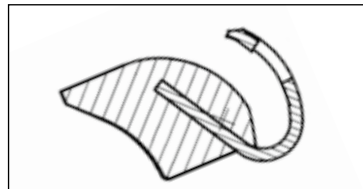

Art.gr.	Form	Vægt g	Art.gr.	Form	Vægt g
0830	82	5	0830	82	30
		10			35
		15			40
		20			45
		25			50

Art.nr. sammensættes af Art.gr. + form + vægt

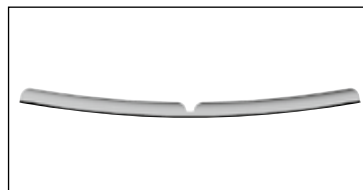
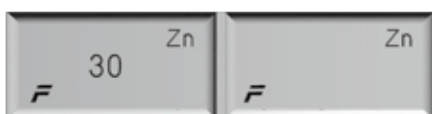

Art.gr.	Form	Vægt g	Størrelse BxH mm	Art.gr.	Form	Vægt g	Størrelse BxH mm
0830	9912	5	15 x 3	0830	9912	25	19 x 3
		10	15 x 3			30	19 x 3
		15	19 x 3			35	19 x 3
		20	19 x 3			40	19 x 3

Art.nr. sammensættes af Art.gr. + form + vægt

Form 80-Z

- Overfladebehandlede zinkslag-vægte til stålfælge
- Passer på Opel-/Ford-stålfælge
- Sammenligning:
- tForm 80-Z erstatter følgende blyvægte:
 - Franken nr. 1, 3 og 5
 - Hofmann nr. 611, 101

Form 62-Z

- Overfladebehandlede zinkslag-vægte til alufælge
- Passer på Opel-/Ford-alufælge
- Sammenligning:
 - Franken nr. 62-Z
 - Hofmann nr. 660
- Form 62-Z erstatter følgende blyvægte:
 - Franken nr. 15 og 16
 - Hofmann nr. 608

Form 62-Z

- Overfladebehandlede zinkslag-vægte til stålfælge
- Universalvægt til franske biler
- Sammenligning:
 - Franken nr. 81-Z
 - Hofmann nr. 164

Form K 91-2 Z

- Overfladebehandlede zinkklæbevægte med klæbebånd, temperaturbestandig til 180 °C
- Klæbevægte fra 5 g til 40 g
- Størrelser:
 - 5 - 10 g, bredde 15 mm, højde 3 mm
 - 15 - 40 g, brede 19 mm, højde 3 mm
- Sammenligning:
 - Franken nr. 91-2Z
 - Hofmann nr. 361

ZINKKLÆBEVÆGT

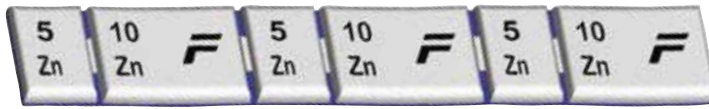

Gram	Højde mm	Bredde mm	Materiale	Art.nr.
3 x 10/3 x 5 = 45 g	3,8	19	zink	0830 14 750

- Universal klæbevægt til letmetalfælg
- På grund af snittene mellem vægtene tilpasses den optimalt på enhver fælgstørrelse

STÅLKLÆBEVÆGT, PULVERLAKERET

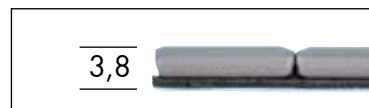

Gram	Højde mm	Bredde mm	Materiale	Art.nr.
5 x 12 = 60 g	3,8	19	pulverlakeret stål	0830 14 410

- Universal klæbevægt til letmetalfælg
- Tilpasses optimalt på enhver fælgstørrelse

BLYKLÆBEVÆGT



Gram	Højde mm	Bredde mm	Materiale	Art.nr.
4 x 25 = 100 g	6	19	bly	0830 530 10

- Universal klæbevægt til lastbiler/busser

BLYAFBALANCERINGS-VÆGTE TIL LASTBILER



Gram	Art.nr.	Gram	Art.nr.
50	0879 659 700	150	0830 530 150
75	0879 659 717	200	0830 530 200
100	0879 659 724	250	0830 530 250

- Universal afbalanceringsvægt, der passer på alle slangeløse fælg

TANG TIL AFBALANCERINGSVÆGTE



Art.nr. 0695 391 885

- Til af- og påmontering af afbalanceringsvægte
- Længde: 240 mm

LED-LOMMELYGTE SUPRABEAM Q1



Art.nr. 0827 806 110

- Udstyret med et optisk hyperfokussystem og kombineret med den nyeste LED-chipteknologi
- Med holdeklemme til teknikerens lomme
- Det roterende fokushoved styrer lyskeglen hen til den ønskede position - enhåndsbetjening
- Kabinet: Anodiseret aluminium af høj kvalitet
- Kontakt: Metalknap med touch-funktion på bagsiden
- To lysindstillinger (kraftigt lys på 100 lumen og svagt lys på 20 lumen)
- Lyskegle: Fokusering sker ved at dreje hovedet
- 2 x mikro/AAA/LR03-batterier medfølger

Tilbehør

Alkaline batterier AAA

Art.nr. 0827 111

BATTERIDREVT HÅNDHOLDT LED-LAMPE 5 W



Art.nr. 0827 500 024

- Med holdeklemme til teknikerens lomme
- Med genopladeligt Li-ion batteri, 700 mAh

LEDNINGSFRI, HÅNDHOLDT LED-LAMPE WLH 1.2



Art.nr. 0827 940 112

Den nyeste litiumpolymerbatteriteknologi giver lampen kort opladningstid og lang brændetid

Stærke magneter i bunden og i holdeklemmen

Antal LED'er

- 1 x COB-LED, 1,2 W
- 1 x LED (lommelygtefunktion)
- 1 x indikatorlampe - udsender et signal, når lampen skal oplades

Slankt design gør den brugbar ved trange pladsforhold

AC/DC-ADAPTER



Art.nr. 0827 940 110

Til batteridrevet håndholdt LED-lampe WLH 1.2

Pakke med kabel med mikro-USB-stik og 5V1A USB-stikadapter.

DÆKSKIFT

Würth Danmark A/S
Montagevej 6, Industri N2
6000 Kolding
Tlf. 79 32 32 32
Fax 75 51 72 50
mail@wuerth.dk
www.wuerth.dk

© by Würth Danmark A/S
Printed in Denmark
Alle rettigheder forbeholdt
Layout: DTP
Trykkeri: PE Offset A/S
Papir: 90 g
Antal: 2.600 stk.

WDK_2019_092
WWBG000143

Eftertryk kun med tilladelse fra Würth Danmark A/S

Vi tager forbehold for tryk, billed- og formuleringfej. Vi tager ligeledes forbehold for moms-, pant-, kurs- og afgiftsændringer samt udsolgte varer. Vi forbeholder os retten til at ændre betingelserne herunder priser, produkternes indhold, billeder m.m. Alle priser er ekskl. moms.

VIDSTE DU, AT VI HAR ET SHOWROOM I BÅDE KOLDING OG RØDOVRE?



KIG FORBI VORES SHOWROOM

Vil du blive inspireret? Kontakt Würth Værkstedsudstyr på telefon 79 32 32 32 for at planlægge dit besøg. Vi ser frem til at tage imod dig i Kolding eller Rødovre.

Montagevej 6
6000 Kolding
Tlf. 79 32 32 32

Islevdalvej 45
2610 Rødovre
Tlf. 79 32 32 32