

BELKIN®

OmniView® SOHO KVM
Switch with Audio
DVI with USB Console and Host Support

Start Here →



EN

FR

DE

NL

ES

IT

Quick Installation Guide

F1DD102Lea
F1DD104Lea

Single-Switch Installation

This section provides complete instructions for the hardware setup of a single KVM Switch. (F1DD102Lea or F1DD104Lea)

Installing the KVM Switch

The KVM Switch is a plug-and-play device for installation. For a quick start on installation and operation, please follow the instructions below for the setup sequence:

Step 1.

Connect the shared keyboard, monitor, and mouse (also speaker set and microphone) to the console port of the KVM Switch.

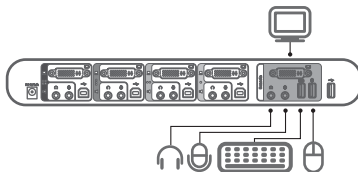

Step 2.

Connect each of your computers to the KVM Switch, using the DVI/USB KVM cable, and audio and mic cables.

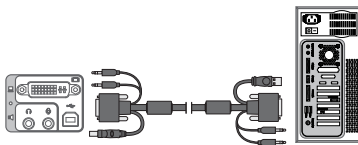

Step 3.

Connect your KVM Switch by connecting the external power adapter to it.

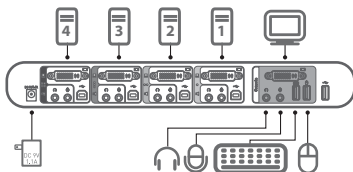

Step 4.

Power up the connected computers one by one. After your computers are powered up, the keyboard and mouse will be recognized and you can begin using the KVM Switch.

NOTE: Since the USB interface is hot-pluggable, you don't have to turn off the computer before making connections to the KVM Switch.

Audio and Microphone Connections

NOTE: Speakers and microphones are not required for use of your KVM Switch.

Connect the Audio

Step 1.

Using the audio cable attached to your speakers, connect the male 3.5mm plug to the lime audio jack in the "Console" section of the KVM Switch.

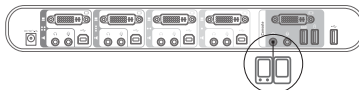

Step 2.

Using the mic cable attached to your microphone, connect the male 3.5mm plug to the pink mic jack in the "Console" section of the KVM Switch.

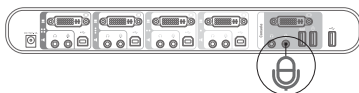

Step 3.

Using the SOHO USB Cable Kit, connect one end of the lime male 3.5mm plug to the speaker jack of your sound card or computer, and connect the other end to the audio jack of the KVM Switch.



Step 4.

Using the KVM Cable, connect one end of the pink male 3.5mm plug to the mic jack of your sound card or computer, and connect the other end to the pink mic jack of the KVM Switch.



Powering Up the Systems

Once all cables have been connected, power up the CPUs that are attached to the KVM Switch. The KVM Switch emulates a mouse and keyboard on each port and allows your computer to boot normally. Your KVM Switch should now be ready for use.

Front View

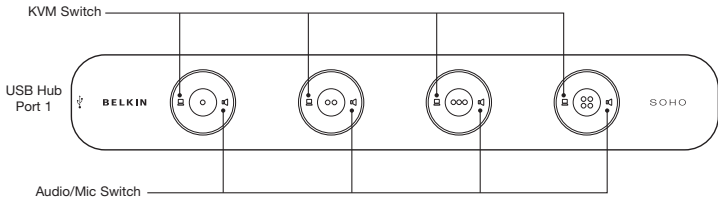

Back View

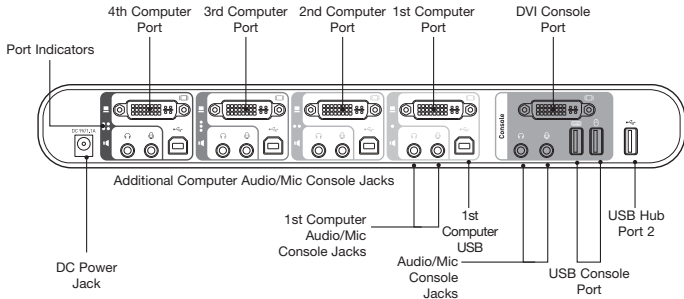

Technical Support

You can find additional support information on our website www.belkin.com through the tech-support area. If you want to contact technical support by phone, please call the number you need from the list below*.

*Local rates apply

Country	Number	Internet address
AUSTRIA	08 - 20 20 07 66	http://www.belkin.com/uk
BELGIUM	07 07 00 073	http://www.belkin.com/nl
CZECH REPUBLIC	23 900 04 06	http://www.belkin.com/uk
DENMARK	701 22 403	http://www.belkin.com/uk
FINLAND	00800 - 22 35 54 60	http://www.belkin.com/uk
FRANCE	08 - 25 54 00 26	http://www.belkin.com/fr
GERMANY	0180 - 500 57 09	http://www.belkin.com/de
GREECE	00800 - 44 14 23 90	http://www.belkin.com/uk
HUNGARY	06 - 17 77 49 06	http://www.belkin.com/uk
ICELAND	800 8534	http://www.belkin.com/uk
IRELAND	0818 55 50 06	http://www.belkin.com/uk
ITALY	02 - 69 43 02 51	http://www.belkin.com/it/support/tech
LUXEMBOURG	34 20 80 8560	http://www.belkin.com/uk
NETHERLANDS	0900 - 040 07 90 €0.10 per minute	http://www.belkin.com/nl
NORWAY	815 00 287	http://www.belkin.com/uk
POLAND	00800 - 441 17 37	http://www.belkin.com/uk
PORTUGAL	707 200 676	http://www.belkin.com/uk
RUSSIA	495 580 9541	http://www.belkin.com/uk
SOUTH AFRICA	0800 - 99 15 21	http://www.belkin.com/uk
SPAIN	902 - 02 43 66	http://www.belkin.com/es/support/tech
SWEDEN	07 - 71 40 04 53	http://www.belkin.com/se/support/tech
SWITZERLAND	08 - 48 00 02 19	http://www.belkin.com/uk
UNITED KINGDOM	0845 - 607 77 87	http://www.belkin.com/uk
OTHER COUNTRIES	+44 - 1933 35 20 00	

BELKIN®

OmniView® SOHO KVM Switch with Audio

DVI with USB Console and Host Support

BELKIN®

www.belkin.com

Belkin Ltd.
+44 (0) 1933 35 2000
Rushden, United Kingdom

Belkin B.V.
+31 (0) 20 654 7300
Schiphol-Rijk, Netherlands

Belkin Sweden
+46 (0) 8 510 630 00
Stockholm, Sweden

Belkin SAS
+33 (0) 1 41 03 14 40
Boulogne-Billancourt, France

Belkin Iberia
+34 91 791 23 00
Alcobendas, Spain

Belkin Nordics & Baltics
+45 (0) 3612 6000
Brøndby, Denmark

Belkin GmbH
+49 (0) 89 143405 0
Munich, Germany

Belkin Italy & Greece
+39 02 862 719
Milano, Italy

Belkin Ltd.
+971 (0) 4 369 2705
Dubai Internet City, Dubai, UAE

© 2008 Belkin International, Inc. All rights reserved. All trade names are registered trademarks of respective manufacturers listed.

PM00508ea

BELKIN®

**Switch KVM SOHO OmniView®
avec audio**
DVI avec console USB et support d'hôte

Commencez ici →



EN

FR

DE

NL

ES

IT

Guide d'installation rapide

F1DD102Lea
F1DD104Lea

Configuration à un seul switch

Cette section vous donne toutes les instructions nécessaires à l'installation d'un seul Switch KVM. (F1DD102Lea ou F1DD104Lea)

Installation du switch KVM

Leswitch KVM est un appareil d'installation Plug-and-Play. Pour une installation et une prise en main rapides, veuillez suivre les consignes suivantes en ce qui concerne l'ordre de configuration:

Étape 1.

Branchement du clavier, du moniteur et de la souris partagés (ainsi que les haut-parleurs et le micro) sur le port de console du switch KVM.

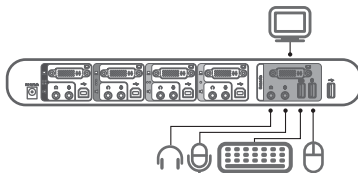

Étape 2.

Raccordement de chaque ordinateur au switch KVM, en utilisant le câble KVM DVI/USB et les câbles audio et micro.

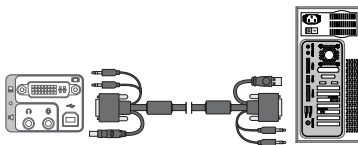

Étape 3.

Connectez votre switch KVM en branchant l'adaptateur d'alimentation externe à celui-ci.

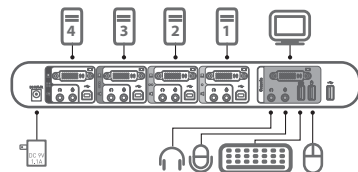

Étape 4.

Allumez les ordinateurs connectés l'un après l'autre. Après que ces derniers sont allumés, le clavier et la souris seront reconnus et votre switch KVM est prêt à l'emploi.

REMARQUE : Grâce à la capacité de branchement à chaud de l'interface USB, il n'est pas nécessaire d'éteindre l'ordinateur avant d'effectuer les raccordements au switch KVM.

Branchement de l'audio et du microphone

REMARQUE : Il n'est pas nécessaire d'utiliser des haut-parleurs et des microphones avec votre Switch KVM.

Branchements audio

Étape 1.

À l'aide du câble audio relié à vos haut-parleurs, branchez la fiche 3,5 mm mâle dans la prise audio vert jaune de la console, sur le switch KVM.

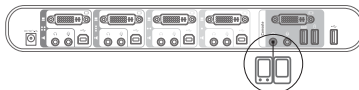

Étape 2.

À l'aide du câble relié à votre microphone, branchez la fiche 3,5 mm mâle sur la prise micro rose de la console, sur le switch KVM.

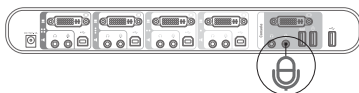

Étape 3.

À l'aide du Kit de câblage USB SOHO, branchez une extrémité vert jaune à fiche 3,5 mm mâle sur la prise pour haut-parleurs de votre carte son ou de l'ordinateur, et branchez l'autre extrémité sur la prise du switch KVM.



Étape 4.

À l'aide du câble KVM, branchez une extrémité rose à fiche 3,5 mm mâle sur la prise micro de votre carte son ou de l'ordinateur, et branchez l'autre extrémité sur la prise du switch KVM.

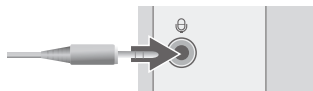

Mise en route des systèmes

Une fois les câbles branchés, allumez toutes les unités centrales reliées au switch KVM. Le switch KVM émule une souris et un clavier sur chaque port et permet l'amorçage normal de votre ordinateur. Votre switch KVM est prêt à l'emploi.

Vue de face

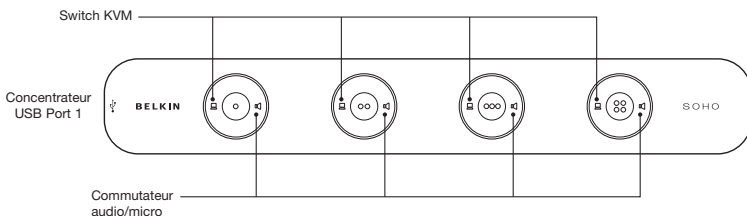

Vue de dos

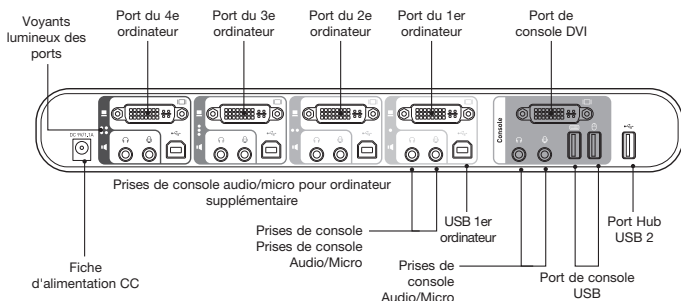

Assistance technique

Vous trouverez des informations techniques sur le site www.belkin.com dans la zone d'assistance technique. Pour communiquer avec le service d'assistance technique par téléphone, veuillez composer le numéro apparaissant dans la liste ci-dessous*.

*Hors coût de communication locale

Pays	Numéro	Adresse Internet
AUTRICHE	08 - 20 20 07 66	http://www.belkin.com/uk
BELGIQUE	07 07 00 073	http://www.belkin.com/nl
RÉPUBLIQUE	23 900 04 06	http://www.belkin.com/uk
DANEMARK	701 22 403	http://www.belkin.com/uk
FINLANDE	00800 - 22 35 54 60	http://www.belkin.com/uk
FRANCE	08 - 25 54 00 26	http://www.belkin.com/fr
ALLEMAGNE	0180 - 500 57 09	http://www.belkin.com/de
GRÈCE	00800 - 44 14 23 90	http://www.belkin.com/uk
HONGRIE	06 - 17 77 49 06	http://www.belkin.com/uk
ISLANDE	800 8534	http://www.belkin.com/uk
IRLANDE	0818 55 50 06	http://www.belkin.com/uk
ITALIE	02 - 69 43 02 51	http://www.belkin.com/it/support/tech
LUXEMBOURG	34 20 80 8560	http://www.belkin.com/uk
PAYS-BAS	0900 - 040 07 90 <small>0,10 € par minute</small>	http://www.belkin.com/nl
NORVÈGE	815 00 287	http://www.belkin.com/uk
POLOGNE	00800 - 441 17 37	http://www.belkin.com/uk
PORTUGAL	707 200 676	http://www.belkin.com/uk
RUSSIE	495 580 9541	http://www.belkin.com/uk
AFRIQUE DU SUD	0800 - 99 15 21	http://www.belkin.com/uk
ESPAGNE	902 - 02 43 66	http://www.belkin.com/es/support/tech
SUÈDE	07 - 71 40 04 53	http://www.belkin.com/se/support/tech
SUISSE	08 - 48 00 02 19	http://www.belkin.com/uk
ROYAUME-UNI	0845 - 607 77 87	http://www.belkin.com/uk
AUTRES PAYS	+44 - 1933 35 20 00	

BELKIN®

Switch KVM OmniView®
SOHO avec audio
DVI avec console USB et support d'hôte

BELKIN®

www.belkin.com

Belkin Ltd.
+44 (0) 1933 35 2000
Rushden, Royaume-Uni

Belkin B.V.
+31 (0) 20 654 7300
Schiphol-Rijk, Pays-Bas

Belkin Suède
+46 (0) 8 510 630 00
Stockholm, Suède

Belkin SAS
+33 (0) 1 41 03 14 40
Boulogne-Billancourt, France

Belkin Iberia
+34 91 791 23 00
Alcobendas, Espagne

Belkin Nordics & Baltics
+45 (0) 3612 6000
Brøndby, Danemark

Belkin GmbH
+49 (0) 89 143405 0
Munich, Allemagne

Belkin Italie & Grèce
+39 02 862 719
Milan, Italie

Belkin Ltd.
+971 (0) 4 369 2705
Dubai Internet City, Dubai, EAU

© 2008 Belkin International, Inc. Tous droits réservés. Toutes les raisons commerciales sont des marques déposées de leurs fabricants respectifs.

PM00508ea

BELKIN®

**OmniView® SOHO KVM-
Umschalter mit Audio**

DVI mit USB-Konsole und Host-Unterstützung

Start →



EN

FR

DE

NL

ES

IT

Installationsanleitung

F1DD102Lea
F1DD104Lea

Installation des Geräts

In diesem Abschnitt wird die Hardware-Installation eines KVM-Einzelgeräts beschrieben. (F1DD102Lea oder F1DD104Lea)

Installation des KVM-Umschalters

Der KVM-Umschalter lässt sich mit Plug-and-Play installieren. Die Anweisungen unten ermöglichen Ihnen eine schnelle Installation und sofortigen Betrieb:

Schritt 1.

Schließen Sie Tastatur, Bildschirm und Maus (sowie Lautsprecher und Mikrofon), die mit mehreren Computern genutzt werden sollen, an den Konsolenanschluss des KVM-Umschalters an.

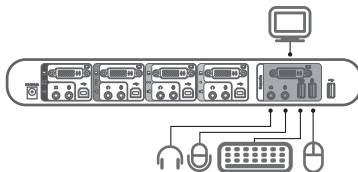

Schritt 2.

Schließen Sie alle Computer mit dem DVI/USB-KVM-Kabel und den Audio- und Mikrofonkabeln an den KVM-Umschalter an.

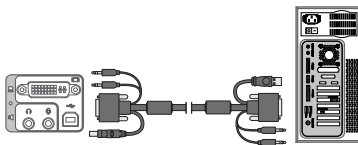

Schritt 3.

Stellen Sie eine Verbindung mit dem KVM-Umschalter her, indem Sie das Netzteil an ihn anschließen.

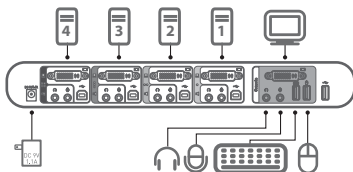

Schritt 4.

Schalten Sie die angeschlossenen Computer nacheinander ein. Wenn die Computer eingeschaltet sind, werden Tastatur und Maus erkannt und Sie können den KVM-Umschalter nutzen.

HINWEIS: Da die USB-Schnittstelle Hot-Plug-fähig ist, braucht der Computer nicht ausgeschaltet zu werden, bevor eine Verbindung mit dem KVM-Umschalter hergestellt wird.

Audio- und Mikrofon-Anschlüsse

HINWEIS: Lautsprecher und Mikrofone sind für den Einsatz des KVM-Umschalters nicht erforderlich.

Audiogeräte-Anschluss

Schritt 1.

Stecken Sie den 3,5-mm-Klinkenstecker des Lautsprecherkabels in den hellgrünen 3,5-mm-Audioanschluss im Bereich „Console“ (Konsole) des KVM-Umschalters.

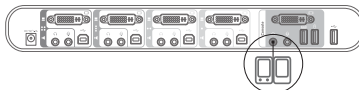

Schritt 2.

Schließen Sie den 3,5-mm-Klinkenstecker des Mikrofonkabels an den rosa 3,5-mm-Mikrofonanschluss im Bereich „Console“ (Konsole) des KVM-Umschalters an.

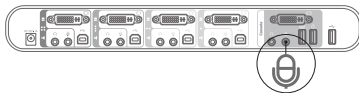

Schritt 3.

Stecken Sie den hellgrünen 3,5-mm-Klinkenstecker des SOHO USB-Kabelsatzes in die Lautsprecherbuchse Ihrer Soundkarte oder des Computers und schließen Sie das andere Ende an den Audio-Anschluss des KVM-Umschalters an.



Schritt 4.

Schließen Sie den rosa 3,5-mm-Klinkenstecker des KVM-Kabels an die Mikrofonbuchse Ihrer Soundkarte oder Ihres Computers an und schließen Sie das andere Ende des Kabels an den rosa Mikrofonanschluss des KVM-Umschalters an.



Hochfahren der Computer

Sobald alle Kabel angeschlossen sind, können Sie die an den KVM-Umschalter angeschlossenen Computer hochfahren. Der KVM-Umschalter emuliert an jeder Schnittstelle eine Tastatur und eine Maus und ermöglicht dem Computer einen normalen Systemstart. Ihr KVM-Umschalter ist jetzt einsatzbereit.

Vorderansicht

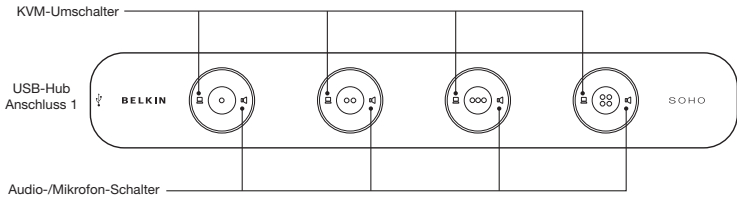

Rückansicht

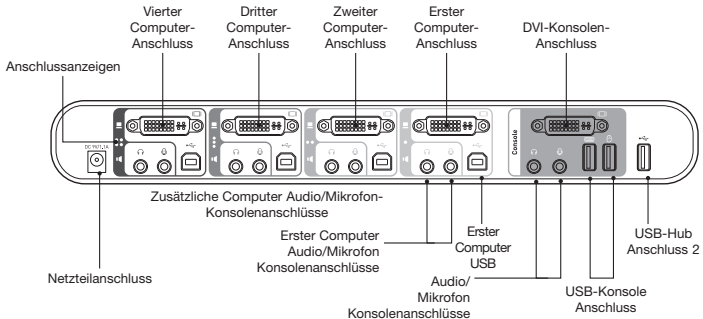

Technischer Support

Technische Informationen und Unterstützung erhalten Sie unter www.belkin.com im Bereich technischer Support. Wenn Sie den technischen Support telefonisch erreichen wollen, wählen Sie die entsprechende Nummer auf der unten aufgeführten Liste *.
*Zum Ortstarif

Land	Nummer	Internet-Adresse
ÖSTERREICH	08 - 20 20 07 66	http://www.belkin.com/uk
BELGIEN	07 07 00 073	http://www.belkin.com/nl
TSCHECHISCHE	23 900 04 06	http://www.belkin.com/uk
DÄNEMARK	701 22 403	http://www.belkin.com/uk
FINNLAND	00800 - 22 35 54 60	http://www.belkin.com/uk
FRANKREICH	08 - 25 54 00 26	http://www.belkin.com/fr
DEUTSCHLAND	0180 - 500 57 09	http://www.belkin.com/de
GRIECHENLAND	00800 - 44 14 23 90	http://www.belkin.com/uk
UNGARN	06 - 17 77 49 06	http://www.belkin.com/uk
ISLAND	800 8534	http://www.belkin.com/uk
IRLAND	0818 55 50 06	http://www.belkin.com/uk
ITALIEN	02 - 69 43 02 51	http://www.belkin.com/it/support/tech
LUXEMBURG	34 20 80 8560	http://www.belkin.com/uk
NIEDERLANDE	0900 - 040 07 90 0,10 € pro Minute	http://www.belkin.com/nl
NORWEGEN	815 00 287	http://www.belkin.com/uk
POLEN	00800 - 441 17 37	http://www.belkin.com/uk
PORTUGAL	707 200 676	http://www.belkin.com/uk
RUSSLAND	495 580 9541	http://www.belkin.com/uk
SÜDAFRIKA	0800 - 99 15 21	http://www.belkin.com/uk
SPANIEN	902 - 02 43 66	http://www.belkin.com/es/support/tech
SCHWEDEN	07 - 71 40 04 53	http://www.belkin.com/se/support/tech
SCHWEIZ	08 - 48 00 02 19	http://www.belkin.com/uk
GROSSBRITANNIEN	0845 - 607 77 87	http://www.belkin.com/uk
SONSTIGE LÄNDER	+44 - 1933 35 20 00	

BELKIN®

OmniView® SOHO KVM- Umschalter mit Audio

DVI mit USB-Konsole und Host-Unterstützung

BELKIN®

www.belkin.com

Belkin Ltd.
+44 (0) 1933 35 2000
Rushden, Großbritannien

Belkin B.V.
+31 (0) 20 654 7300
Schiphol-Rijk, Niederlande

Belkin Schweden
+46 (0) 8 510 630 00
Stockholm, Schweden

Belkin SAS
+33 (0) 1 41 03 14 40
Boulogne-Billancourt, Frankreich

Belkin Iberia
+34 91 791 23 00
Alcobendas, Spanien

Belkin Nordics & Baltics
+45 (0) 3612 6000
Brøndby, Dänemark

Belkin GmbH
+49 (0) 89 143405 0
München, Deutschland

Belkin Italy & Greece
+39 02 862 719
Mailand, Italien

Belkin Ltd.
+971 (0) 4 369 2705
Dubai Internet City, Dubai, VAE

© 2008 Belkin International, Inc. Alle Rechte vorbehalten. Alle Produktnamen sind eingetragene Marken der angegebenen Hersteller.

PM00508ea

BELKIN®

**OmniView® SOHO KVM-switch
met audio-ondersteuning**
DVI met USB-console en host-ondersteuning

Hier beginnen →



EN

FR

DE

NL

ES

IT

**Beknopte
installatiehandleiding**

F1DD102Lea
F1DD104Lea

Een KVM-switch installeren

Dit hoofdstuk bevat alle informatie die u nodig hebt voor de hardwareconfiguratie van een enkele KVM-switch. (F1DD102Lea of F1DD104Lea)

De KVM-switch installeren

U kunt de KVM-switch met "Pug-and-Play"-gemak installeren. Door de onderstaande aanwijzingen op te volgen, kunt u direct na de installatie met de KVM-switch aan de slag:

Stap 1.

Sluit het gezamenlijke toetsenbord evenals de monitor en de muis (en ook de luidsprekers en de microfoon) op de consolepoort van de KVM-switch aan.

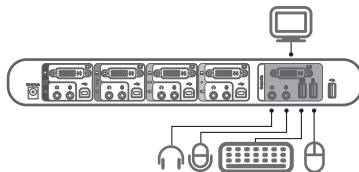

Stap 2.

Sluit de computers met de DVI/USB KVM-kabel en de audio- en microfoonkabels een voor een op de KVM-switch aan.

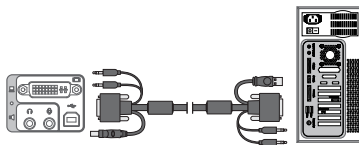

Stap 3.

Sluit de KVM-switch op een stopcontact aan via de voedingsadapter.

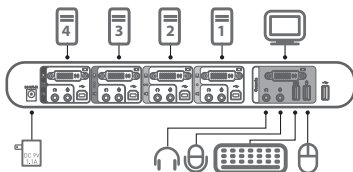

Stap 4.

Schakel de aangesloten computers een voor een in. Nadat de computers zijn ingeschakeld worden het toetsenbord en de muis herkend en kunt u de KVM-switch gaan gebruiken.

LET OP: Omdat de USB-interface "hot-pluggable" is, hoeft u de computer niet uit te schakelen voordat u randapparaten aansluit.

Audio- en microfoonaansluitingen

LET OP: U bent niet verplicht om luidsprekers en microfoons op uw KVM-switch aan te sluiten.

Audiocomponenten aansluiten

Stap 1.

Neem de audiokabel die verbonden is met uw luidspreker en sluit de male 3,5mm-connector aan op de lichtgele audio aansluiting in het console-deel van de KVM-switch.

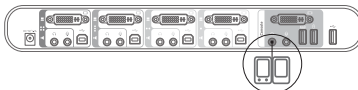

Stap 2.

Neem de microfoonkabel die verbonden is met uw microfoon en sluit de male 3,5mm-stekker aan op de roze microfooningang van het consoledeel van de KVM-switch.

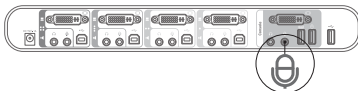

Stap 3.

Sluit het ene uiteinde van de SOHO USB-kabelset met de lichtgele male 3,5mm-stekker op de luidsprekeruitgang van uw geluidskaart of computer aan en sluit het andere uiteinde op de audio-ingang van de KVM-switch aan.



Stap 4.

Neem de KVM-kabel en sluit het ene uiteinde van de roze male 3,5mm-stekker op de luidspreker aansluiting van uw geluidskaart of computer aan en sluit het andere uiteinde op de roze microfoonaansluiting van de KVM-switch aan.

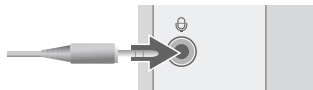

De systemen inschakelen

Nadat u alle kabels hebt aangesloten, schakelt u de met de KVM-switch verbonden computers in. De KVM-switch emuleert op elke poort zowel een muis als een toetsenbord en stelt uw computer in staat normaal op te starten. De KVM-switch is nu in principe klaar voor gebruik.

Vooraanzicht

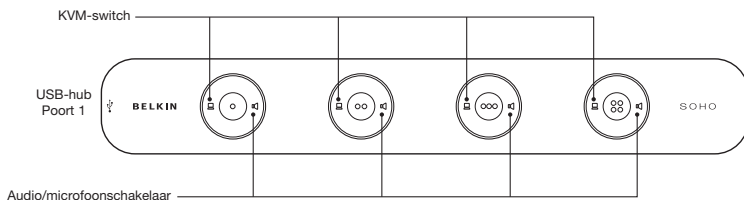

Achteraanzicht

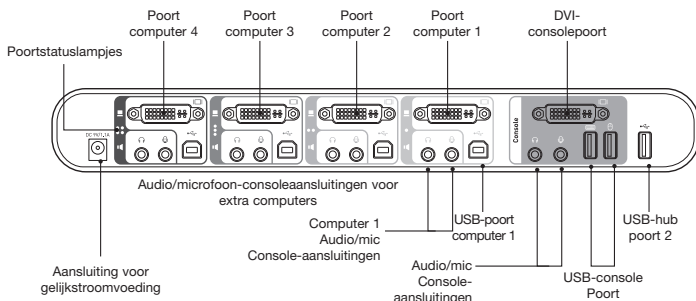

Technische ondersteuning

Aanvullende informatie over technische ondersteuning is beschikbaar op www.belkin.com/nl onder Ondersteuning. Als u telefonisch* contact wilt opnemen met onze afdeling Technische ondersteuning, bel dan het telefoonnummer van uw land in de onderstaande lijst. *Tegen lokaal tarief.

Land	Telefoonnummer	Internetadres
OOSTENRIJK	08 - 20 20 07 66	http://www.belkin.com/uk
BELGIË	07 07 00 073	http://www.belkin.com/nl
TSJECHIË	23 900 04 06	http://www.belkin.com/uk
DENEMARKEN	701 22 403	http://www.belkin.com/uk
FINLAND	00800 - 22 35 54 60	http://www.belkin.com/uk
FRANKRIJK	08 - 25 54 00 26	http://www.belkin.com/fr
DUITSLAND	0180 - 500 57 09	http://www.belkin.com/de
GRIEKENLAND	00800 - 44 14 23 90	http://www.belkin.com/uk
HONGARIJE	06 - 17 77 49 06	http://www.belkin.com/uk
IJSLAND	800 8534	http://www.belkin.com/uk
IERLAND	0818 55 50 06	http://www.belkin.com/uk
ITALIË	02 - 69 43 02 51	http://www.belkin.com/it/support/tech
LUXEMBURG	34 20 80 8560	http://www.belkin.com/uk
NEDERLAND	0900 - 040 07 90 € 0,10 per minuut	http://www.belkin.com/nl
NOORWEGEN	815 00 287	http://www.belkin.com/uk
POLEN	00800 - 441 17 37	http://www.belkin.com/uk
PORTUGAL	707 200 676	http://www.belkin.com/uk
RUSLAND	495 580 9541	http://www.belkin.com/uk
ZUID-AFRIKA	0800 - 99 15 21	http://www.belkin.com/uk
SPANJE	902 - 02 43 66	http://www.belkin.com/es/support/tech
ZWEDEN	07 - 71 40 04 53	http://www.belkin.com/se/support/tech
ZWITSERLAND	08 - 48 00 02 19	http://www.belkin.com/uk
VERENIGD	0845 - 607 77 87	http://www.belkin.com/uk
ANDERE LANDEN	+44 - 1933 35 20 00	

BELKIN®

**OmniView® SOHO KVM-switch
met audio-ondersteuning**
DVI met USB-console en host-ondersteuning

BELKIN®

www.belkin.com

Belkin Ltd.
+44 (0) 1933 35 2000
Rusten, Verenigd Koninkrijk

Belkin B.V.
+31 (0) 20 654 7300
Schiphol-Rijk, Nederland

Belkin Sweden
+46 (0) 8 510 630 00
Stockholm, Zweden

Belkin SAS
+33 (0) 1 41 03 14 40
Boulogne-Billancourt, Frankrijk

Belkin Iberia
+34 91 791 23 00
Alcobendas, Spanje

Belkin Nordics & Baltics
+45 (0) 3612 6000
Brøndby, Denemarken

Belkin GmbH
+49 (0) 89 143405 0
München, Duitsland

Belkin Italy & Greece
+39 02 862 719
Milaan, Italië

Belkin Ltd.
+971 (0) 4 369 2705
Dubai Internet City, Dubai, UAE

© 2008 Belkin International, Inc. Alle rechten voorbehouden. Alle handelsnamen zijn gedeponeerde handelsmerken van de betreffende rechthebbenden.

PM00508ea

BELKIN®

Conmutador KVM Soho OmniView®
Conmutador con audio
DVI con consola USB compatible con el host

Comience aquí →



EN

FR

DE

NL

ES

IT

Guía de instalación rápida

F1DD102Lea
F1DD104Lea

Instalación de un único conmutador

La presente sección le proporciona instrucciones completas para la instalación del hardware de un único conmutador KVM. (F1DD102Lea o F1DD104Lea)

Cómo instalar el conmutador KVM

El conmutador KVM es un dispositivo que se instala mediante plug-and-play. Para obtener información básica sobre la instalación y el funcionamiento, siga las instrucciones de instalación que se muestran a continuación:

Paso 1.

Conecte el teclado, el monitor y el ratón compartidos (también el juego de altavoces y el micrófono) al puerto de consola del conmutador KVM.

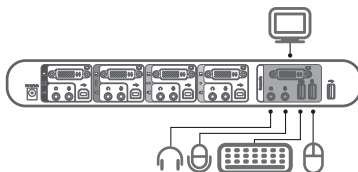

Paso 2.

Conecte todos los ordenadores al conmutador KVM mediante el cable KVM DVI/USB, así como los cables del micrófono y el audio.

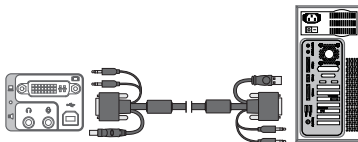

Paso 3.

Conecte su conmutador KVM conectando el adaptador de alimentación externa.

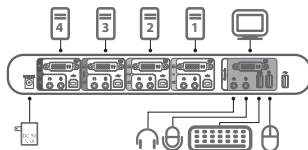

Paso 4.

Encienda los ordenadores conectados uno por uno. Tras encender los ordenadores, el teclado y el ratón se reconocerán y podrá empezar a utilizar el conmutador KVM.

NOTA: Como la interfaz USB funciona en caliente, no tiene que apagar el ordenador antes de hacer las conexiones correspondientes al conmutador KVM.

Conexiones de audio y micrófono

NOTA: No se precisan altavoces ni micrófonos para poder utilizar el conmutador KVM.

Conecte el audio

Paso 1.

Tome el cable de audio conectado a sus altavoces y conecte el extremo macho de 3,5 mm al puerto de audio en la parte "Consola" de su conmutador KVM.

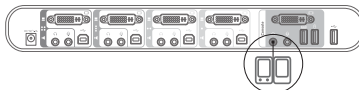

Paso 2.

Tome el cable del micrófono y conecte el extremo macho de 3,5 mm a la toma rosa de micrófono de consola de su conmutador KVM.

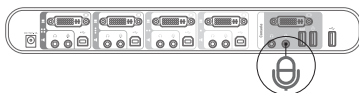

Paso 3.

Conecte el extremo macho del enchufe de 3,5 mm color verde lima del kit de cable USB SOHO al enchufe del altavoz de su tarjeta de sonido u ordenador, y conecte el otro extremo al enchufe de audio de su conmutador KVM.



Paso 4.

Conecte el extremo macho del enchufe de 3,5 mm color rosa del cable KVM a la toma de salida de micrófono de su tarjeta de sonido u ordenador, y conecte el otro extremo a la toma rosa del micrófono de su conmutador KVM.

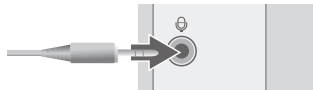

Encendido de los sistemas

Una vez que todos los cables hayan sido conectados, encienda todas las CPUs que se encuentran conectadas al conmutador KVM. El conmutador KVM emula un ratón y un teclado en cada puerto y permitirá a su ordenador encenderse normalmente. Ahora su conmutador KVM deberá estar listo para su utilización.

Vista frontal

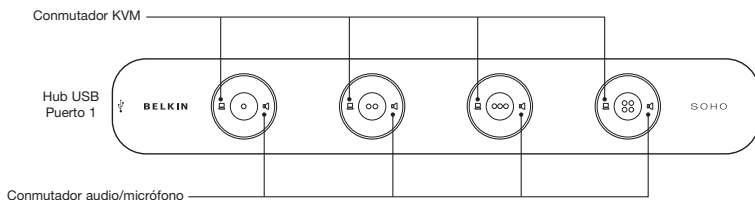

Vista posterior

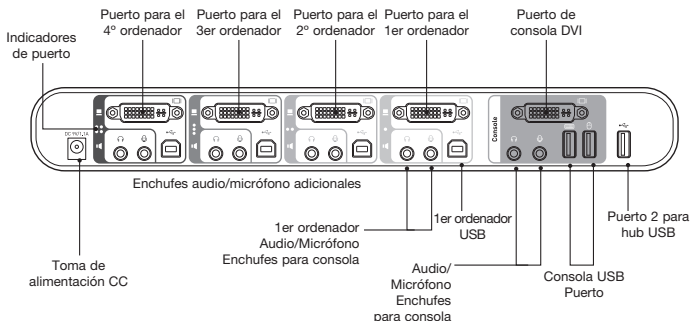

Asistencia técnica

Podrá encontrar más información en nuestra página web www.belkin.com a través del servicio de asistencia técnica. Si desea ponerse en contacto con el servicio de asistencia técnica por teléfono, le rogamos que llame al número correspondiente de la siguiente lista*.

*Se aplican tarifas locales

País	Número	Dirección de Internet
AUSTRIA	08 - 20 20 07 66	http://www.belkin.com/uk
BÉLGICA	07 07 00 073	http://www.belkin.com/nl
REPÚBLICA CHECA	23 900 04 06	http://www.belkin.com/uk
DINAMARCA	701 22 403	http://www.belkin.com/uk
FINLANDIA	00800 - 22 35 54 60	http://www.belkin.com/uk
FRANCIA	08 - 25 54 00 26	http://www.belkin.com/fr
ALEMANIA	0180 - 500 57 09	http://www.belkin.com/de
GRECIA	00800 - 44 14 23 90	http://www.belkin.com/uk
HUNGRÍA	06 - 17 77 49 06	http://www.belkin.com/uk
ISLANDIA	800 8534	http://www.belkin.com/uk
IRLANDA	0818 55 50 06	http://www.belkin.com/uk
ITALIA	02 - 69 43 02 51	http://www.belkin.com/it/support/tech
LUXEMBURGO	34 20 80 8560	http://www.belkin.com/uk
PAÍSES BAJOS	0900 - 040 07 90 €0.10 por minuto	http://www.belkin.com/nl
NORUEGA	815 00 287	http://www.belkin.com/uk
POLONIA	00800 - 441 17 37	http://www.belkin.com/uk
PORTUGAL	707 200 676	http://www.belkin.com/uk
RUSIA	495 580 9541	http://www.belkin.com/uk
SUDÁFRICA	0800 - 99 15 21	http://www.belkin.com/uk
ESPAÑA	902 - 02 43 66	http://www.belkin.com/es/support/tech
SUECIA	07 - 71 40 04 53	http://www.belkin.com/se/support/tech
SUIZA	08 - 48 00 02 19	http://www.belkin.com/uk
REINO UNIDO	0845 - 607 77 87	http://www.belkin.com/uk
OTROS PAÍSES	+44 - 1933 35 20 00	

BELKIN®

Conmutador KVM SOHO OmniView® con audio

DVI con consola USB compatible con el host

BELKIN®

www.belkin.com

Belkin Ltd.
+44 (0) 1933 35 2000
Rushden (Reino Unido)

Belkin B.V.
+31 (0) 20 654 7300
Schiphol-Rijk (Países Bajos)

Belkin Sweden
+46 (0) 8 510 630 00
Estocolmo (Suecia)

Belkin SAS
+33 (0) 1 41 03 14 40
Boulogne-Billancourt (Francia)

Belkin Iberia
+34 91 791 23 00
Alcobendas (España)

Belkin Nordics & Baltics
+45 (0) 3612 6000
Brøndby, Dinamarca

Belkin GmbH
+49 (0) 89 143405 0
Múnich (Alemania)

Belkin Italy & Greece
+39 02 862 719
Milán (Italia)

Belkin Ltd.
+971 (0) 4 369 2705
Dubai Internet City, Dubai,
Emiratos Árabes Unidos

© 2008 Belkin International, Inc. Todos los derechos reservados. Todos los nombres comerciales son marcas registradas de los respectivos fabricantes mencionados.

PM00508ea

BELKIN®

**Switch KVM OmniView®SOHO
con audio**
DVI con console USB e supporto host

Inizio →



EN

FR

DE

NL

ES

IT

Guida di installazione rapida

F1DD102Lea
F1DD104Lea

Installazione di un unico Switch

Questa sezione fornisce tutte le istruzioni necessarie per impostare l'hardware di uno switch KVM (F1DD102Lea o F1DD104Lea).

Installazione dello switch KVM

Lo switch KVM si installa con la tecnologia plug-and-play. Per un'installazione ed un funzionamento rapidi, seguire le seguenti istruzioni:

Fase 1.

Collegare la tastiera, il monitor e il mouse (anche gli altoparlanti e il microfono) che si devono condividere alla porta della console dello switch KVM.

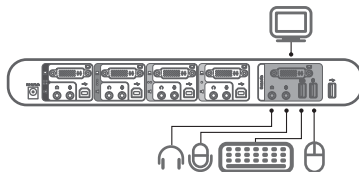

Fase 2.

Collegare tutti i computer allo switch KVM, usando il cavo KVM DVI/USB ed i cavi audio e microfono.

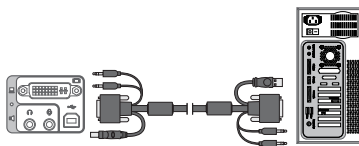

Fase 3.

Collegare lo switch KVM usando l'adattatore di corrente esterno.

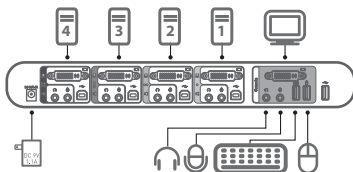

Fase 4.

Accendere i computer collegati uno alla volta. Dopo aver acceso i computer, lo switch KVM rileva la tastiera e il mouse e si può iniziare ad usarlo.

NOTA BENE: poiché l'interfaccia USB è collegabile a caldo, non è necessario spegnere il computer prima di collegarlo allo switch KVM.

Collegamento audio e microfono

NOTA BENE: per l'utilizzo dello switch KVM non sono necessari altoparlanti e microfoni.

Collegamento audio

Fase 1.

Usando il cavo audio attaccato agli altoparlanti, collegare la spina da 3,5 mm alla presa gialla situata nella sezione "Console" dello Switch KVM.

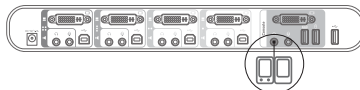

Fase 2.

Usando il cavo per microfono attaccato al microfono, collegare la spina da 3,5 mm alla presa rosa per il microfono situata nella sezione "Console" dello Switch KVM.

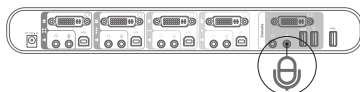

Fase 3.

Usando il kit di cavi USB SOHO, collegare un'estremità del connettore giallo da 3,5 mm alla presa per gli altoparlanti della scheda audio o del computer, e l'altra estremità alla presa audio dello switch KVM.



Fase 4.

Usando il cavo KVM, collegare un'estremità del connettore rosa da 3,5 mm alla presa microfono della scheda audio o del computer, e l'altra estremità alla presa "mic" rosa dello switch KVM.

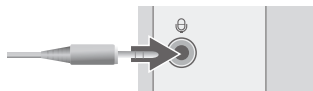

Accensione dei sistemi

Una volta collegati tutti i cavi, accendere le CPU collegate allo switch KVM. Lo switch KVM emula un mouse e una tastiera per ciascuna porta e consentirà al computer un'inizializzazione normale. Lo switch KVM è ora pronto per essere utilizzato.

Vista anteriore

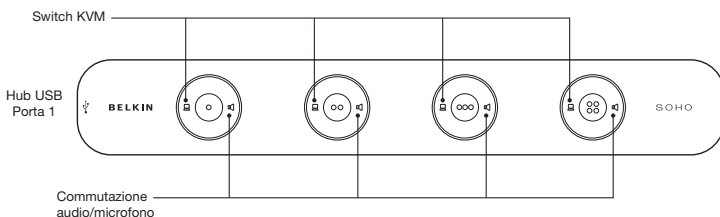

Vista posteriore

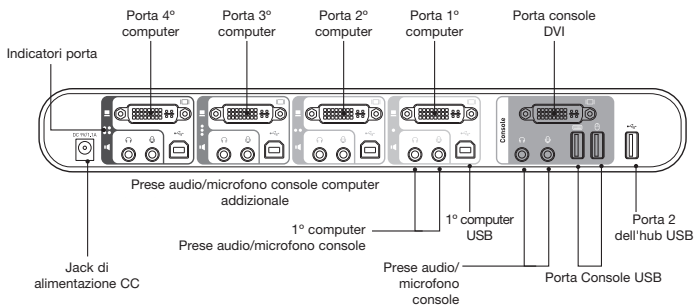

Assistenza tecnica

Per maggiori informazioni sull'assistenza tecnica, visitare il nostro sito web www.belkin.com, o nell'area centro assistenza. Per contattare telefonicamente il servizio di assistenza tecnica, chiamare uno dei seguenti numeri*.

*Si applicano le tariffe locali

Paese	Numero	Indirizzo Internet
AUSTRIA	08 - 20 20 07 66	http://www.belkin.com/uk
BELGIO	07 07 00 073	http://www.belkin.com/nl
REPUBBLICA CECA	23 900 04 06	http://www.belkin.com/uk
DANIMARCA	701 22 403	http://www.belkin.com/uk
FINLANDIA	00800 - 22 35 54 60	http://www.belkin.com/uk
FRANCIA	08 - 25 54 00 26	http://www.belkin.com/fr
GERMANIA	0180 - 500 57 09	http://www.belkin.com/de
GRECIA	00800 - 44 14 23 90	http://www.belkin.com/uk
UNGHERIA	06 - 17 77 49 06	http://www.belkin.com/uk
ISLANDIA	800 8534	http://www.belkin.com/uk
IRLANDA	0818 55 50 06	http://www.belkin.com/uk
ITALIA	02 - 69 43 02 51	http://www.belkin.com/it/support/tech
LUSSEMBURGO	34 20 80 8560	http://www.belkin.com/uk
PAESI BASSI	0900 - 040 07 90 €0,10 al minuto	http://www.belkin.com/nl
NORVEGIA	815 00 287	http://www.belkin.com/uk
POLONIA	00800 - 441 17 37	http://www.belkin.com/uk
PORTOGALLO	707 200 676	http://www.belkin.com/uk
RUSSIA	495 580 9541	http://www.belkin.com/uk
SUDAFRICA	0800 - 99 15 21	http://www.belkin.com/uk
SPAGNA	902 - 02 43 66	http://www.belkin.com/es/support/tech
SVEZIA	07 - 71 40 04 53	http://www.belkin.com/se/support/tech
SVIZZERA	08 - 48 00 02 19	http://www.belkin.com/uk
REGNO UNITO	0845 - 607 77 87	http://www.belkin.com/uk
ALTRI PAESI	+44 - 1933 35 20 00	

BELKIN®

Switch KVM OmniView®
SOHO con audio
DVI con console USB e supporto host

BELKIN®

www.belkin.com

Belkin Ltd.
+44 (0) 1933 35 2000
Rushden, Regno Unito

Belkin B.V.
+31 (0) 20 654 7300
Schiphol-Rijk, Paesi Bassi

Belkin Sweden
+46 (0) 8 510 630 00
Stoccolma, Svezia

Belkin SAS
+33 (0) 1 41 03 14 40
Boulogne-Billancourt, Francia

Belkin Iberia
+34 91 791 23 00
Alcobendas, Spagna

Belkin Nordics & Baltics
+45 (0) 3612 6000
Brøndby, Danimarca

Belkin GmbH
+49 (0) 89 143405 0
Monaco di Baviera, Germania

Belkin Italy & Greece
+39 02 862 719
Milano, Italia

Belkin Ltd.
+971 (0) 4 369 2705
Dubai Internet City, Dubai,
Emirati Arabi Uniti