



MARQUE: YAMAHA

REFERENCE : DSP-Z7 T

CODIC: 2797828



*Ampli-tuner audio-vidéo*

*DSP-Z7*

# TABLE DES MATIÈRES

## INTRODUCTION

<b>Description</b> .....	7
Accessoires fournis.....	7
Logos et marques de fabrique.....	8
<b>Préparatifs</b> .....	9
<b>Guide de démarrage rapide</b> .....	10
Préparation: Vérifiez les articles.....	10
Étape 1: Installez vos enceintes.....	11
Étape 2: Raccordez votre lecteur de DVD et les autres appareils.....	12
Étape 3: Mettez sous tension et commencez la lecture.....	13

## PRÉPARATIONS

<b>Raccordements</b> .....	14
Panneau arrière.....	14
Disposition des enceintes.....	15
Raccordements des enceintes.....	17
Informations sur les prises et les fiches des câbles.....	20
Informations sur le HDMI™.....	21
Acheminement des signaux audio et vidéo.....	22
Raccordement d'un moniteur TV ou d'un projecteur.....	23
Raccordement d'autres appareils.....	24
Utilisation des prises VIDEO AUX sur la face avant.....	29
Raccordement du câble d'alimentation.....	29
Réglage de l'impédance des enceintes et de la langue d'affichage.....	30
Mise en ou hors service de cet appareil.....	30
Afficheur de la face avant.....	31
Utilisation du boîtier de télécommande.....	32
Ouverture et fermeture de la trappe avant.....	33
<b>Optimisation du réglage des enceintes pour votre salle d'écoute</b> .....	34
Avant de démarrer le réglage automatique.....	34
Réglage automatique rapide.....	34
Réglage auto de base.....	35
Réglage automatique avancé.....	37
Vérification et chargement des paramètres de réglage auto.....	39

## OPÉRATIONS DE BASE

<b>Lecture</b> .....	41
Opérations de base.....	41
Sélection des prises d'entrée audio (AUDIO SELECT).....	42
Sélection d'un appareil entrée multivoies.....	42
Sélection de la prise HDMI OUT.....	42
Utilisation d'un casque.....	43
Mise en sourdine du son.....	43
Affichage des réglages de la source d'entrée.....	43
Utilisation de la minuterie de mise hors service.....	44
<b>Corrections de champ sonore</b> .....	45
Sélection d'une correction de champ sonore.....	45
Utilisation du mode CINEMA DSP 3D.....	51
Écoute de sources non traitées.....	51
<b>Utilisation des fonctions audio</b> .....	52
Sélection de décodeurs.....	52
Écoute du son pur en hi-fi.....	53
Réglage de la qualité tonale.....	53
Réglage des niveaux de sortie des enceintes.....	54
Sélection de la source d'enregistrement.....	54
<b>Utilisation d'appareils Bluetooth™</b> .....	55
Jumelage d'un ampli-syntoniseur Bluetooth™ et de votre appareil Bluetooth.....	55
Reproduction sur l'appareil Bluetooth™.....	55
<b>Menu Contenu musical</b> .....	56
Utilisation du menu Contenu musical.....	56
<b>Utilisation de iPod™</b> .....	57
Arborescence du menu iPod.....	57
Commande de l'iPod™.....	58
<b>Utilisation des fonctions USB et de réseau</b> .....	59
Arborescence du menu USB et réseau.....	59
Navigation dans les menus USB et réseau.....	60
Utilisation d'une mémoire USB ou d'un lecteur audio portable USB.....	61
Utilisation d'un serveur PC ou Yamaha MCX-2000.....	61
Utilisation de la radio Internet.....	62
Utilisation des touches raccourcis.....	62

## OPÉRATIONS DÉTAILLÉES

<b>Menu de l'interface graphique utilisateur (GUI).....</b>	<b>64</b>
Description du menu GUI.....	66
Utilisation du menu GUI.....	67
Stéréo/Surr.....	68
Sél. Entrée.....	73
Contenu musical.....	75
Réglage (Enceinte).....	75
Réglage (Volume).....	77
Réglage (Son).....	78
Réglage (Vidéo).....	81
Réglage (HDMI).....	83
Réglage (Réseau).....	84
Réglage (Multi-Zone).....	85
Réglage (Option).....	87
Langue.....	90
<b>Sauvegarde et rappel des réglages système (Mémoire sys.).....</b>	<b>91</b>
Sauvegarde des réglages système.....	91
Rappel des réglages système.....	92
Exemples d'utilisation.....	93
<b>Commande de cet appareil via un logiciel de navigation internet (centre de commande en ligne).....</b>	<b>95</b>
<b>Caractéristiques du boîtier de télécommande ...</b>	<b>96</b>
Commande de cet appareil, d'un téléviseur ou d'autres appareils.....	96
Personnalisation du boîtier de télécommande.....	98
Réglage du mode de rétroéclairage du boîtier de télécommande.....	99
Enregistrement des codes de commande.....	99
Programmation des codes d'autres boîtiers de télécommande.....	101
Changement des noms de sources sur la fenêtre d'affichage.....	102
Programmation de macros.....	103
Effacements des configurations.....	105
Autre boîtier de télécommande.....	106
<b>Utilisation d'une configuration multi-zones.....</b>	<b>107</b>
Raccordement des appareils Zone 2, Zone 3 et Zone 4.....	107
Commande de la Zone 2, la Zone 3 ou de la Zone 4.....	110
Utilisation du mode fête.....	112
<b>Réglages approfondis.....</b>	<b>113</b>
Utilisation du menu de réglages approfondis.....	113

## INFORMATIONS COMPLÉMENTAIRES

Guide de dépannage.....	116
Réinitialisation de la chaîne.....	126
<b>Modes de fonctionnement des commandes de la face avant.....</b>	<b>127</b>
<b>Glossaire.....</b>	<b>128</b>
<b>Informations sur les corrections de champ sonore.....</b>	<b>131</b>
<b>Informations concernant l'égaliseur graphique.....</b>	<b>132</b>
<b>Caractéristiques techniques.....</b>	<b>133</b>
<b>Index.....</b>	<b>134</b>

## APPENDICE

### (dépliant accompagnant ce mode d'emploi)

Face avant.....	2
Boîtier de télécommande.....	3
Son émis dans chaque correction de champ sonore.....	4
Liste des codes de commande.....	6
Information sur le logiciel.....	11

## Possibilités offertes par le menu GUI

La configuration de paramètres sous le menu GUI vous permet d'adapter de nombreux réglages à votre environnement d'écoute. Voici une brève description de quelques paramètres utiles que vous pouvez configurer sous le menu GUI. Pour le détail, voir "Menu de l'interface graphique utilisateur (GUI)" (page 64).

### Réglage fin des enceintes

Si les réglages d'enceintes effectués automatiquement ne conviennent pas à votre environnement d'écoute, il vous est possible de les effectuer manuellement.

Réglage → Enceinte (page 75)

### Réglage du type de sourdine

Si vous ne désirez pas que le son se coupe tout à fait lorsque vous recevez un appel alors que vous êtes en train de regarder votre émission de télé favorite, ce menu vous permet de régler le niveau de sourdine.

Réglage → Volume → Atténuation (page 78)

### Réglage du niveau de volume à la mise sous tension

En réglant ce paramètre, vous pouvez commander automatiquement le niveau sonore à la mise sous tension, quel que soit le niveau d'enregistrement de la source audio.

Réglage → Volume → Volume init. (page 78)

### Réglage de la dynamique

La dynamique est la différence entre l'amplitude minimum et maximum. Plus la dynamique est élevée, plus la reproduction des sons de signaux de trains binaires est fidèle. Vous pouvez régler indépendamment la dynamique des enceintes et du casque. En outre, vous pouvez utiliser la fonction de contrôle adaptatif de dynamique pour régler automatiquement la dynamique en conjonction avec le niveau de volume.

Réglage → Son → Dynamique (page 78)

Réglage → Volume → DRC adapt. (page 77)

### Réglage de la synchronisation audio et vidéo

Il se peut, selon l'appareil source vidéo, que l'image ait un retard sur le son en raison de problèmes de traitement. Si cela arrive, il vous faut régler manuellement le retard audio afin d'effectuer la synchronisation avec l'image. Si vous effectuez une connexion HDMI entre l'appareil source vidéo et cet appareil et que votre appareil source possède la fonction LIPSYNC, vous pouvez régler automatiquement la synchronisation du son et de l'image.

Réglage → Son → Sync. Lèvres (page 80)

### Modification de l'attribution des entrées et des sorties

Si l'attribution d'origine des entrées et des sorties ne convient pas à votre usage, vous pouvez les réorganiser en fonction de l'appareil raccordé à cet appareil. Si vous le désirez, vous pouvez aussi éditer le nom d'entrée qui s'affichera à la face avant ou sur l'écran GUI.

Réglage → Option → Attrib. E/S (page 87)

Réglage → Option → Renommer entrée (page 88)

### Réglage de la différence de volume entre les sources d'entrée

Le niveau du son peut varier en fonction des sources audio raccordées à cet appareil. Dans ce cas, vous pouvez réduire ou augmenter le niveau de sortie de chaque source d'entrée à l'aide de cette fonction.

Sél. Entrée → (source d'entrée) → (sous-menu) → Attén. vol. (page 73)

### Réglage de la vidéo de fond pour source d'entrée multivoies discrète

Si vous désirez visionner une vidéo tout en écoutant une source d'entrée multivoies discrète, configurez ce réglage en choisissant la source d'entrée vidéo voulue. Ainsi, par exemple, pour regarder un DVD tout en écoutant de la musique lue par un lecteur multiformat ou un décodeur externe, réglez ce paramètre sur "DVD".

Sél. Entrée → MULTI CH → (sous-menu) → BGV (page 74)

### Réglage de l'éclairage de l'afficheur de la face avant.

Vous pouvez éclaircir ou assombrir l'afficheur de la face avant à l'aide de ce réglage.

Réglage → Option → Régl. d'affichage → Affich. face avant → Éclairage (page 88)

### Activation ou désactivation de l'affichage restreint

Chaque fois que vous utilisez les commandes en face avant ou du boîtier de télécommande, l'appareil affiche un message restreint sur le moniteur vidéo. Pour désactiver l'affichage des messages restreints, réglez ce paramètre sur "Désactivé" (il a été réglé sur "Activé" à l'usine).

Réglage → Option → Régl. d'affichage → Message court (page 88)

### Réglage de la durée d'affichage des informations sur l'écran GUI

Vous pouvez régler la durée d'affichage des informations de lecture apparaissant sur l'écran GUI lorsque vous effectuez certaines opérations.

Réglage → Option → Régl. d'affichage → Écran lecture (page 88)

### Protection des réglages

Après avoir configuré les paramètres de corrections de champ sonore et après avoir effectué d'autres réglages, cette fonction vous permet d'empêcher toute modification accidentelle de vos réglages.

Réglage → Option → Protect. mém. (page 87)

## Amplificateur intégré à 7 voies

- ◆ Puissance minimum de sortie efficace (20 Hz à 20 kHz, 0,04% DHT, 8 Ω)  
Voies avant: 140 W + 140 W  
Voie centrale: 140 W  
Voies d'ambiance: 140 W + 140 W  
Voies arrière d'ambiance: 140 W + 140 W

## Connecteurs d'entrée/de sortie

- ◆ HDMI (IN x 5, OUT x 2), vidéo à composante (IN x 3, OUT x 1), S-vidéo (IN x 6, OUT x 3), vidéo composite (IN x 6, OUT x 5), audio numérique coaxial (IN x 3), audio numérique optique (IN x 5, OUT x 2), audio analogique (IN x 11, OUT x 3)
- ◆ Sortie enceintes (7 voies), sortie Pre out (7 voies), sortie caisson de graves, sortie présence, sortie zone 2/zone 3/zone 4
- ◆ Raccordement multivoie discret (6 ou 8 voies)

## Corrections de champ sonore

- ◆ Technologie originale Yamaha pour la création de champs sonores
- ◆ CINEMA DSP 3D
- ◆ Mode Compressed Music Enhancer
- ◆ Virtual CINEMA DSP
- ◆ SILENT CINEMA

## Décodeurs audio numériques

- ◆ Décodeur Dolby TrueHD, Dolby Digital Plus
- ◆ Décodeur DTS-HD Master Audio, DTS-HD High Resolution Audio
- ◆ Décodeur Dolby Digital/Dolby Digital EX
- ◆ Décodeur DTS/DTS-ES Matrix 6.1, Discrete 6.1, DTS 96/24
- ◆ Décodeur Dolby Pro Logic/Dolby Pro Logic II/Dolby Pro Logic IIX
- ◆ DTS Décodeur NEO:6

## HDMI™ (Interface Multimédia Haute Définition)

- ◆ Interface HDMI pour vidéos standard, améliorées ou haute définition, ainsi que son numérique multivoies compatible avec la version HDMI 1.3a (HDMI est sous licence de HDMI Licensing, LLC.)
  - Synchronisation audio et vidéo automatique (synchro lèvres)
  - Transmission de signaux vidéo Deep Color (30/36 bits)
  - Transmission de signaux vidéo "x.v.Color"
  - Signaux vidéo haute résolution à fréquence de rafraîchissement élevée
  - Signaux de format audio numérique haute définition
- ◆ HDCP (système de protection des contenus numériques haute définition) sous licence de Digital Content Protection, LLC.
- ◆ Possibilité de conversion du signal vidéo analogique en signal vidéo numérique HDMI (vidéo composite ↔ S-vidéo ↔ composantes vidéo → vidéo numérique HDMI) pour sortie moniteur

- ◆ Conversion ascendante/descendante analogique et HDMI 480i(576i) → 480p(576p)/720p/1080i/1080p, 480p(576p) → 720p/1080i/1080p, 720p → 480p(576p)/1080i/1080p, 1080i → 480p(576p)/720p/1080p, 1080p → 480p(576p)/720p/1080i
- ◆ Fonction de réglage de la qualité d'image HDMI

## Prise DOCK

- ◆ Prise DOCK pour le branchement d'une station universelle iPod de Yamaha (telle la YDS-11, vendue séparément) ou d'un ampli-synthesiseur Bluetooth sans fil (tel le YBA-10, vendu séparément)

## Caractéristiques USB et de réseau

- ◆ Port USB pour le raccordement d'une mémoire USB, d'un disque dur USB ou d'un lecteur audio portable USB
- ◆ Port NETWORK pour relier un ordinateur et un Yamaha MCX-2000 ou accéder à la radio Internet via un réseau LAN
- ◆ Paramétrage réseau DHCP automatique ou manuel
- ◆ Possibilité de pilotage internet de l'appareil via un navigateur web

## Réglage automatique des enceintes

- ◆ YPAO avancé (Yamaha Parametric room Acoustic Optimizer) pour le réglage automatique des enceintes
- ◆ Fonction de mesure en points multiples pour des positions d'écoute variées
- ◆ Fonction de mesure de l'angle des enceintes
- ◆ Fonction d'égalisateur paramétrique

## Autres particularités

- ◆ Convertisseur N/A 192 kHz/24 bits
- ◆ Menus GUI (interface utilisateur graphique) facilitant l'optimisation de l'appareil en fonction de la chaîne audiovisuelle utilisée
- ◆ Menu Contenu musical permettant de parcourir facilement le contenu musical de votre iPod, périphérique USB, radio Internet, etc.
- ◆ Mode PUR DIRECT restituant un son hi-fi pur pour toutes les sources
- ◆ Contrôle adaptatif de la dynamique possible
- ◆ Contrôle adaptatif du niveau d'effet DSP possible
- ◆ Boîtier de télécommande avec codes de commande pré-réglés, avec possibilité d'apprentissage et d'utilisation de macros
- ◆ Installation simplifiée pour une ZONE 2/ZONE 3/ZONE 4
- ◆ Commutation possible entre la zone principale et la ZONE2/ZONE3/ZONE4 avec ZONE CONTROLS
- ◆ Mémoire sys. pour la sauvegarde et le rappel des multiples réglages des paramètres système
- ◆ Minuterie de mise hors service pour chaque zone

## Accessoires fournis

Veuillez vous assurer que vous possédez bien les articles suivants.

- Boîtier de télécommande
- Autre boîtier de télécommande
- Piles (4) (AAA, LR03, UM-4)
- Câble d'alimentation (deux pour le modèle pour l'Asie)
- Microphone d'optimisation
- Socle de microphone

## Logos et marques de fabrique



Fabriqué sous licence de Dolby Laboratories. "Dolby", "Pro Logic" et le symbole du double D sont des marques de commerce de Dolby Laboratories.



Fabriqué sous licence et sous les numéros de brevets américains suivants:

5,451,942;5,956,674;5,974,380;5,978,762;6,226,616;6,487,535 & sous d'autres brevets américains et internationaux, émis ou en attente. DTS est une marque déposée et les DTS logos, symboles et marques DTS-HD et DTS-HD Master Audio sont des marques commerciales de DTS, Inc. © 1996-2007 DTS, Inc. Tous droits réservés.

### iPod™

"iPod" est une marque commerciale de Apple Inc., déposée aux États-Unis et dans d'autres pays.



**Fraunhofer** Institut  
Integrierte Schaltungen

Technologie du codage audio MPEG Layer-3 sous licence de Fraunhofer IIS et Thomson.



Cet amplificateur prend en charge les connexions de réseau.



"HDMI", le logo "HDMI" et "High-Definition Multimedia Interface" sont des marques commerciales ou des marques déposées de HDMI Licensing LLC.

### x.v.Color™

"x.v.Color" est une marque de commerce de Sony Corporation.





"SILENT CINEMA" est une marque de commerce de la Yamaha Corporation.

Le logo "Certified For Windows Vista", Windows Media et le logo Windows sont des marques déposées ou des marques de fabrique de Microsoft Corporation aux États-Unis et/ou dans d'autres pays.

Les fournisseurs de contenu ont recours à la technologie de gestion des droits numériques pour Windows Media ("WM-DRM" pour Windows Media Digital Rights Management) contenue dans le présent appareil pour protéger l'intégrité de leur contenu (le "Contenu Sécurisé" ou Secure Content en anglais) et ce afin d'empêcher toute atteinte à leurs droits de propriété intellectuelle, y compris leurs droits d'auteur, sur ce contenu. Cet appareil utilise le logiciel WM-DRM pour lire du Contenu Sécurisé ("le Logiciel WM-DRM").

Si la sécurité du Logiciel WM-DRM dans le présent appareil a été violée, Microsoft peut révoquer (soit de son propre chef soit à la demande des propriétaires de Contenu Sécurisé ("Propriétaires de Contenu Sécurisé")) le droit du Logiciel WM-DRM à acquérir de nouvelles autorisations de copier, afficher et/ou lire du Contenu Sécurisé. La révocation n'a aucune incidence sur la capacité du Logiciel WM-DRM à lire du contenu non protégé. Une liste des Logiciels WM-DRM révoqués est envoyée sur votre appareil chaque fois que vous téléchargez à partir d'Internet ou d'un PC une licence de Contenu Sécurisé. Microsoft peut également, en association avec cette licence, télécharger des listes de révocation sur votre appareil au nom des Propriétaires de Contenu Sécurisé.

## À propos de ce manuel

- Le symbole  appelle votre attention sur un conseil d'utilisation.
- Certaines actions peuvent être commandées au moyen des touches de l'appareil ou de celles du boîtier de télécommande. Si le nom d'une touche de l'appareil et le nom de celle du boîtier de télécommande diffèrent, ce dernier est donné entre parenthèses.
- Ce mode d'emploi a été imprimé avant la fabrication de l'appareil. Les caractéristiques et la présentation ont pu être modifiées à fin d'amélioration, etc. En cas de divergence entre le mode d'emploi et l'appareil, ce dernier prime.
- “MASTER ON/OFF” ou “DVD” (exemple) indique le nom des éléments de la face avant ou du boîtier de télécommande. Pour en savoir plus sur l'emplacement de chacun de ces éléments, voyez la feuille volante accompagnant ce manuel ou la section “Appendice”.

## ■ Mise en place des piles dans le boîtier de télécommande

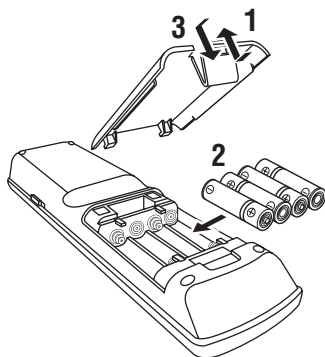

**1** Détachez le couvercle du logement des piles.

**2** Introduisez les quatre piles fournies (AAA, LR03, UM-4) en respectant les polarités (+ et -) indiquées dans le logement.

**3** Reposez le couvercle du logement en place en l'encliquetant.

## Remarques

- Changez toutes les piles lorsque les symptômes suivants se présentent:
  - la portée du boîtier de télécommande est plus courte.
  - le témoin de transmission ne clignote pas ou sa lumière est plus faible.
- N'utilisez pas tout à la fois des piles neuves et des piles usagées.
- N'utilisez pas non plus des piles de deux types différents (par exemple, des piles alcalines et des piles au manganèse). Lisez attentivement les indications portées sur le boîtier des piles car leur apparence peut être la même bien que leur type diffère.
- Si les piles ont fui, mettez-les au rebut immédiatement. Dans la mesure du possible, ne touchez pas le produit qui a fui et évitez qu'il ne vienne en contact avec vos vêtements, etc. Nettoyez soigneusement le logement des piles avant de mettre en place des piles neuves.
- Ne vous débarrassez pas des piles comme s'il s'agissait d'ordures ménagères; traitez-les conformément à la réglementation locale.
- Si les piles sont retirées pendant plus de 2 minutes, ou si elles sont complètement usagées, le contenu de la mémoire est effacé. Si le contenu de la mémoire est effacé, introduisez des piles neuves, sélectionnez le code de commande et programmez les fonctions acquises qui ont pu être effacées.

## ■ VOLTAGE SELECTOR (modèle pour l'Asie et modèle standard seulement)

### Attention

Le sélecteur VOLTAGE SELECTOR placé sur le panneau arrière de cet appareil doit être convenablement positionné AVANT de brancher la fiche du cordon d'alimentation secteur. Un mauvais réglage du sélecteur VOLTAGE SELECTOR peut endommager l'appareil et créer un risque d'incendie. Tournez le sélecteur VOLTAGE SELECTOR dans le sens horaire ou antihoraire pour le mettre en position correcte à l'aide d'un tournevis.

Les tensions sont les suivantes:

..... CA 110/120/220/230–240 V, 50/60 Hz

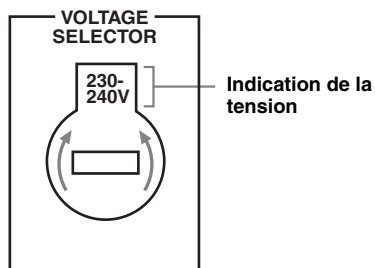



# Guide de démarrage rapide

Les étapes suivantes indiquent la meilleure façon de procéder pour profiter au maximum de vos DVD dans votre ambiance de cinéma domestique.

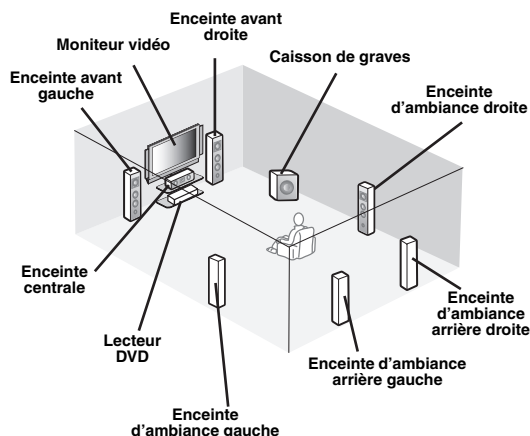

## Étape 1: Installez vos enceintes

P. 11

## Étape 2: Raccordez votre lecteur de DVD et les autres appareils

P. 12

## Étape 3: Mettez sous tension et commencez la lecture

P. 13

**Regardez votre DVD!**

## Préparation: Vérifiez les articles

À ce stade, vous avez besoin des accessoires fournis suivants.

### Câble d'alimentation

Les articles suivants ne se trouvent pas dans le carton d'emballage de cet appareil.

### Enceintes

Enceinte avant ..... x 2

Enceinte centrale ..... x 1

Enceinte d'ambiance ..... x 4

Sélectionnez des enceintes à blindage magnétique. Il vous faut au minimum deux enceintes avant. Les autres enceintes nécessaires sont, dans l'ordre de priorité, les suivantes:

1. Deux enceintes d'ambiance
2. Une enceinte centrale
3. Une (ou deux) enceinte (s) arrière d'ambiance

Caisson de graves amplifié ..... x 1

Sélectionnez un caisson de graves amplifié muni d'une prise d'entrée RCA.

Câble d'enceinte ..... x 7

Câble de caisson de graves ..... x 1  
Sélectionnez un câble RCA monophonique.

Lecteur de DVD ..... x 1

Sélectionnez un lecteur de DVD muni d'une prise de sortie audio numérique coaxiale et d'une prise de sortie vidéo composite.

Moniteur vidéo..... x 1

Sélectionnez un moniteur TV, un moniteur vidéo ou un projecteur muni d'une prise d'entrée vidéo composite.

Câble vidéo ..... x 2

Sélectionnez des câbles vidéo composite RCA.

Câble audio numérique coaxial ..... x 1

## Étape 1: Installez vos enceintes

Installez vos enceintes dans la pièce et raccordez-les à cet appareil.

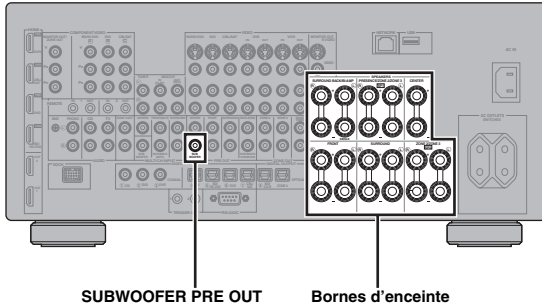

**1** Installez vos enceintes et le caisson de graves dans la pièce.

**2** Raccordez les câbles d'enceintes à chaque enceinte.

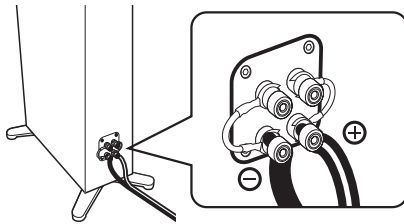

**3** Raccordez chaque câble d'enceinte à la borne d'enceinte correspondante de cet appareil.

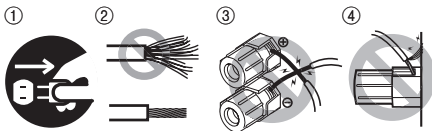

- ① Assurez-vous que cet appareil et le caisson de graves sont débranchés des prises secteur.
- ② Torsadez bien les conducteurs dénudés des câbles d'enceintes pour éviter les courts-circuits.
- ③ Les conducteurs dénudés de différents câbles d'enceintes ne doivent pas se toucher.
- ④ Ils ne doivent pas non plus toucher les parties métalliques de cet appareil.

Assurez-vous que la voie gauche (L), la voie droite (R) et les pôles “+” (rouge) et “-” (noir) sont convenablement reliés.

### Enceintes avant et enceinte centrale

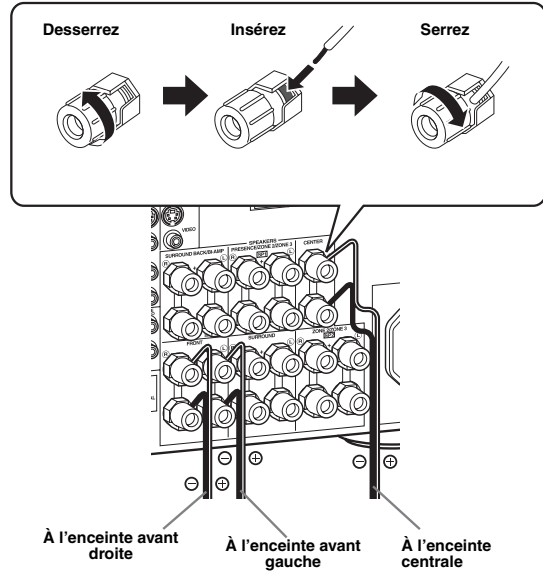

### Enceintes d'ambiance et d'ambiance arrière

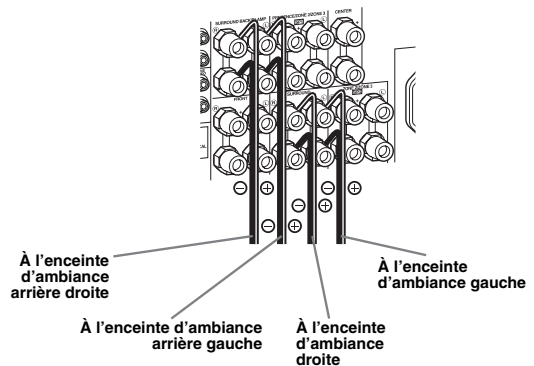

**4** Raccordez le câble du caisson de graves à la prise SUBWOOFER PRE OUT de cet appareil et à la prise d'entrée du caisson de graves.

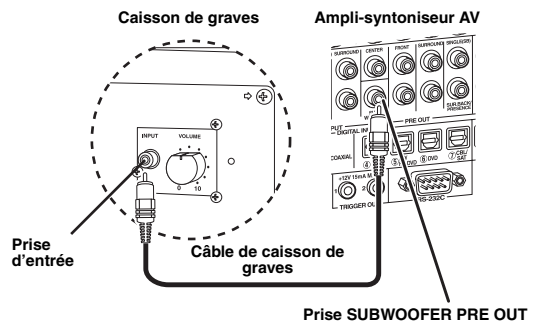

## Étape 2: Raccordez votre lecteur de DVD et les autres appareils

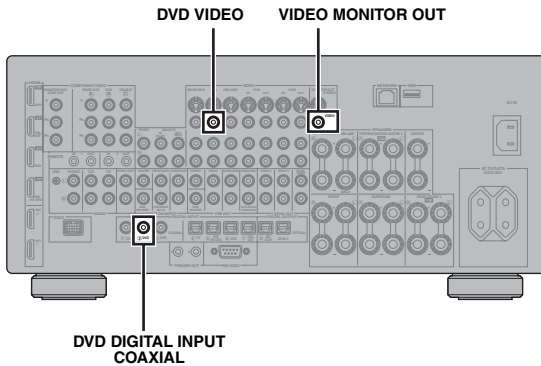

Assurez-vous que cet appareil et le lecteur de DVD sont débranchés des prises secteur.

- 1 Raccordez le câble audio numérique coaxial à la prise de sortie audio numérique coaxiale de votre lecteur de DVD et à la prise DVD DIGITAL INPUT COAXIAL de cet appareil.

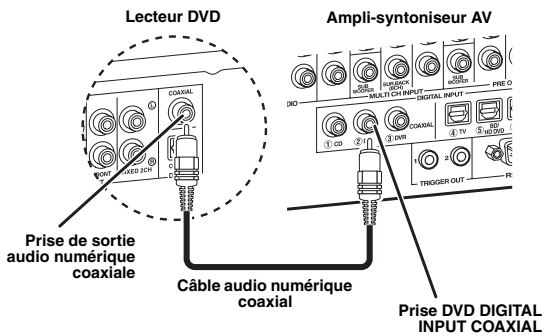

- 2 Raccordez le câble vidéo à la prise de sortie vidéo composite de votre lecteur de DVD et à la prise DVD VIDEO de cet appareil.

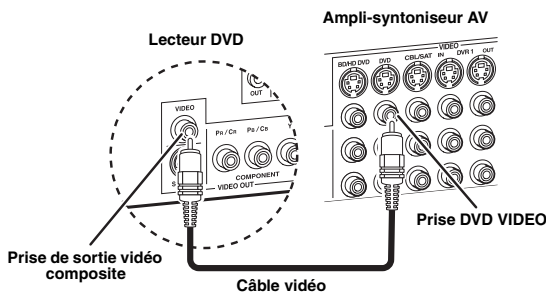

- 3 Raccordez le câble vidéo à la prise VIDEO MONITOR OUT de cet appareil et à la prise d'entrée vidéo de votre moniteur vidéo.

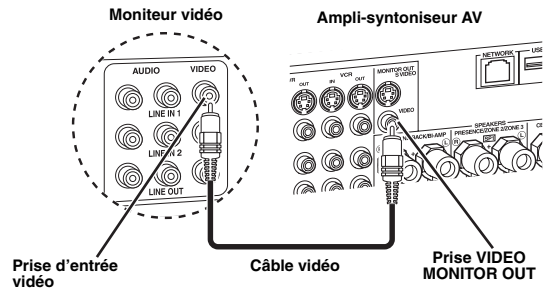

- 4 Raccordez le câble d'alimentation fourni à cet appareil, puis branchez le câble d'alimentation et le câble des autres appareils à des prises secteur.



Pour le détail au sujet du raccordement du câble d'alimentation, voyez page 29.

### Autres connexions

- Autres combinaisons d'enceintes P. 17
- Informations sur les prises et les fiches des câbles P. 20
- Informations sur le HDMI™ P. 21
- Téléviseur ou projecteur P. 23
- Autres appareils P. 24
- Amplificateur externe P. 26
- Lecteur multi-formats ou décodeur externe P. 27
- Station universelle Yamaha iPod ou ampli-sintoniseur Bluetooth sans fil P. 27
- Réseau P. 28
- Périphérique USB P. 28

## Étape 3: Mettez sous tension et commencez la lecture

### Vérifiez le type d'enceintes raccordées.

S'il s'agit d'enceintes de 6 ohms, réglez "SPEAKER IMP." sur "6Ω MIN" avant d'utiliser cet appareil (page 30). Vous pouvez aussi utiliser des enceintes de 4 ohms comme enceintes avant (page 113).

- 1 Mettez en service le moniteur vidéo relié à l'appareil.
- 2 Appuyez sur la touche **MASTER ON/OFF** pour la mettre en position ON sur la face avant.
- 3 Tournez le sélecteur **INPUT** pour sélectionner "DVD" comme source d'entrée.
- 4 Commencez la lecture du DVD souhaité sur votre lecteur.
- 5 Tournez **VOLUME** pour régler le volume.

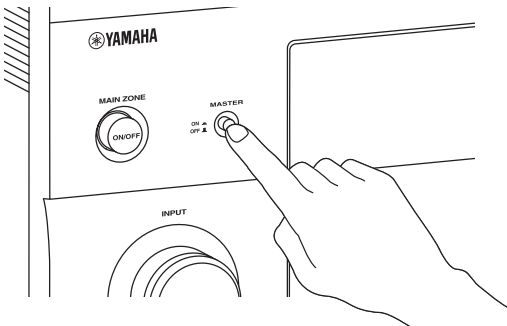

- 6 Pour mettre l'appareil en veille, appuyez sur **MAIN ZONE ON/OFF**.

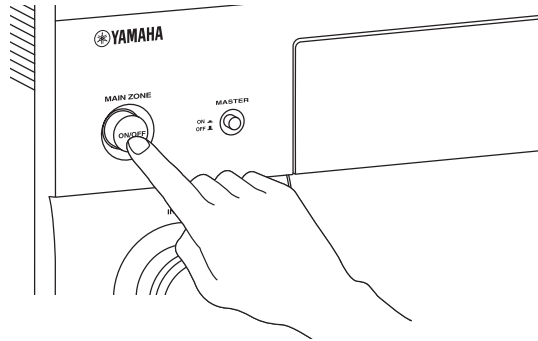

Pour le détail au sujet de la mise en ou hors service de l'appareil et au sujet du mode de veille, voyez page 30.

### ■ Pour les autres opérations

- Optimisation automatique des paramètres d'enceintes P. 34
- Opérations de base de la lecture P. 41
- Corrections de champ sonore P. 45
- Sons purs haute-fidélité P. 53
- Lecture sur appareil Bluetooth P. 55
- Lecture sur iPod P. 57
- Lecture via USB ou réseau P. 59

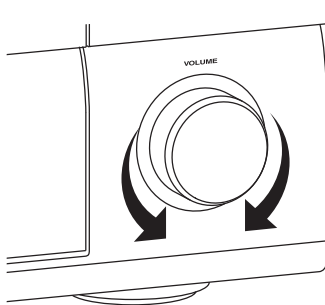

# Raccordements

## Panneau arrière

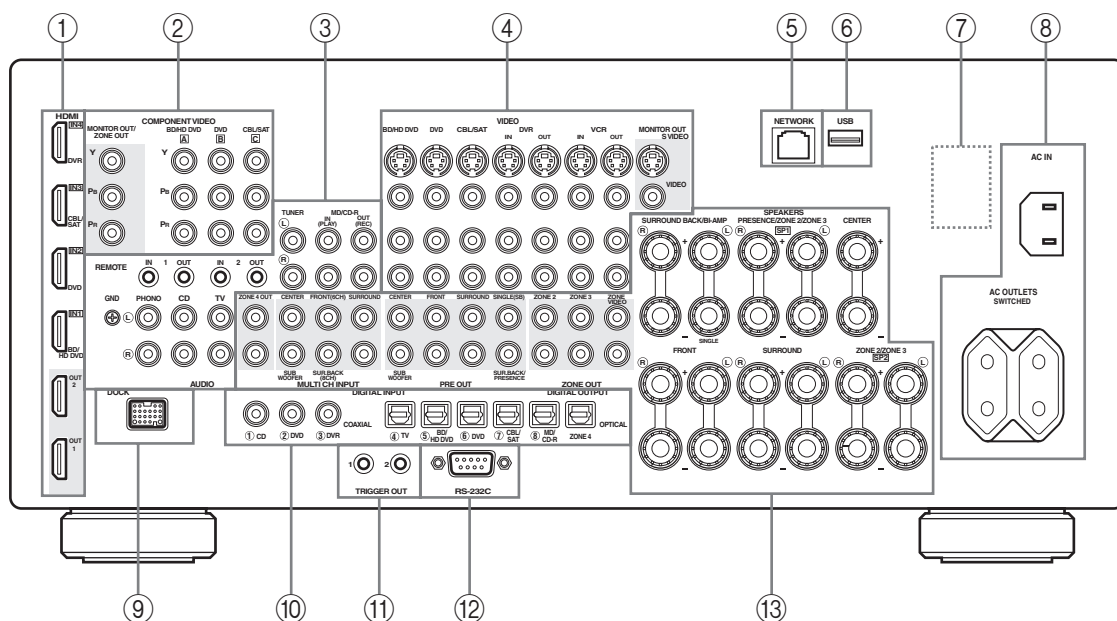

	Nom	Page
①	Prises HDMI	21
②	Prises COMPONENT VIDEO	20
③	Prises pour les appareils audio	20
	Prises REMOTE IN/OUT	27, 107
④	Prises pour les appareils vidéo	20
⑤	Port NETWORK	28
⑥	Port USB	28
⑦	VOLTAGE SELECTOR (Modèle pour l'Asie et modèle Standard seulement)	9
⑧	AC IN	29
	AC OUTLET(S)	29
⑨	Prise DOCK	27
⑩	Prises DIGITAL INPUT/OUTPUT	20
⑪	Prises TRIGGER OUT	109
⑫	Prise RS-232C	—
⑬	Prises MULTI CH INPUT	27
	Prises PRE OUT	26
	Prises ZONE OUT	107
	Bornes d'enceinte	17

### Remarque

La prise RS-232C est une extension de contrôle exclusivement réservée au SAV. Consultez le revendeur pour de plus amples détails.

## Disposition des enceintes

La disposition suivante des enceintes est celle que nous conseillons.



- Nous conseillons vivement la disposition des enceintes en ensemble 7.1 voies pour la lecture de sources audio numériques haute définition (Dolby TrueHD, DTS-HD Master Audio, etc.) avec correction de champ sonore.
- Pour la restitution des effets sonores de la correction de champ sonore CINEMA DSP, il est conseillé de raccorder aussi des enceintes de présence.
- Les enceintes d'ambiance arrière et les enceintes de présence ne fonctionnent pas simultanément.

### Disposition des enceintes pour un système à 7.1 voies (avec en plus des enceintes de présence).

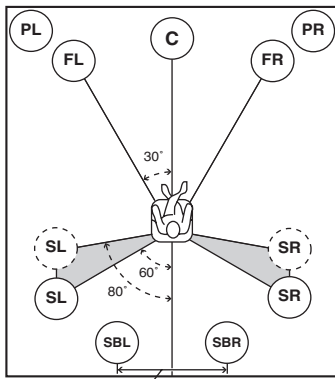

30 cm ou plus

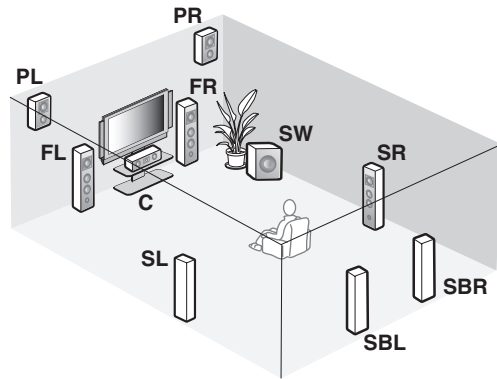

### Disposition des enceintes pour un ensemble à 6.1 voies

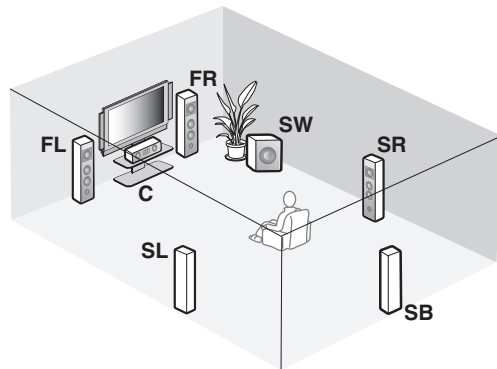
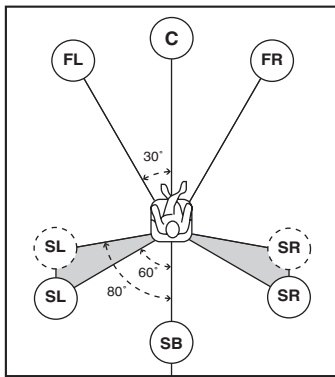

### Disposition des enceintes pour un ensemble à 5.1 voies

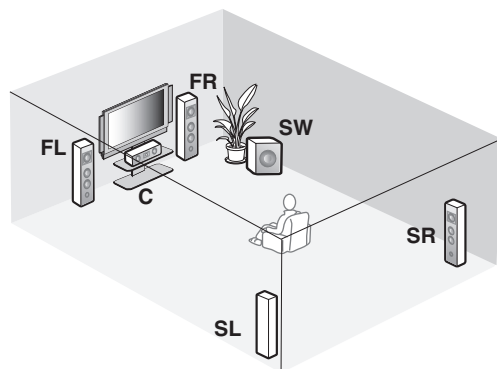
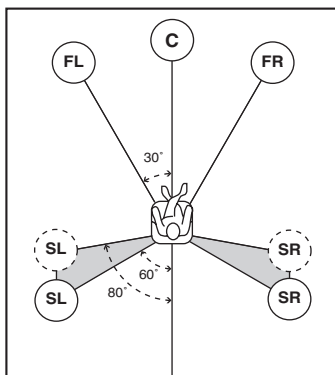

## ■ Types d'enceintes

### Enceintes avant gauche et droite (FL et FR)

Les enceintes avant sont utilisées comme source sonore principale ainsi que pour la restitution des effets sonores. Placez ces enceintes à égale distance de la position d'écoute idéale. La distance d'une enceinte au moniteur vidéo doit être la même à droite comme à gauche.

### Enceinte centrale (C)

L'enceinte centrale restitue les sons qui sont appliqués à la voie centrale (dialogues, voix, etc.). Si, pour certaines raisons, vous ne pouvez pas utiliser d'enceinte centrale, cela ne présentera pas d'inconvénient majeur. Bien entendu, les meilleurs résultats seront obtenus avec une chaîne complète.

### Enceintes d'ambiance gauche et droite (SL et SR)

Les enceintes d'ambiance restituent les effets sonores et les sons d'ambiance.

Pour un ensemble à 5.1 voies, placez ces enceintes plus en retrait par rapport à leur disposition dans un ensemble à 7.1 voies.

### Enceintes d'ambiance arrière gauche et droite (SBL et SBR) / Enceinte d'ambiance arrière (SB)

Les enceintes d'ambiance arrière ajoutent leur effet aux enceintes d'ambiance et apportent une amélioration dans le rendu des transitions sonores avant-arrière.

Pour un ensemble à 6.1 voies, les signaux des voies d'ambiance arrière gauche et droite peuvent être mélangés et reproduits par l'unique enceinte d'ambiance arrière en réglant le paramètre "Surr. arr." (page 76).

Pour un ensemble à 5.1 voies, les signaux des voies d'ambiance arrière gauche et droite peuvent être reproduits par les enceintes d'ambiance gauche et droite en réglant le paramètre "Surr. arr." (page 76).

### Caisson de graves (SW)

L'emploi d'un caisson de graves actif, tel que le Yamaha Active Servo Processing Subwoofer System, permet non seulement de renforcer les basses fréquences d'une ou de plusieurs voies, mais aussi de reproduire en haute fidélité le son de la voie LFE (effet de basses fréquences) présente dans les signaux à train binaire et PCM multivoies. La position du caisson de graves n'est pas critique parce que les sons graves ne sont pas directionnels. Toutefois, il est souhaitable que cette enceinte soit proche des enceintes avant. Orientez le caisson de graves légèrement vers le centre de la pièce pour réduire les réflexions sur les murs.

### Autres jeux d'enceintes

Vous pouvez bénéficier de sources multivoies avec correction de champ sonore même si vous utilisez un autre ensemble d'enceintes qu'un ensemble à 7.1/6.1/5.1 voies.

Utilisez le réglage auto (page 34) ou réglez les paramètres "Enceinte" (page 75) pour que les sons d'ambiance soient restitués par les enceintes raccordées.

## ■ Enceintes de présence gauche et droite (PL et PR)

Les enceintes de présence suppléent les sons produits par les enceintes avant avec les effets d'ambiance produits par les corrections de champs sonores (page 45). Pour la restitution des effets sonores de la correction de champ sonore CINEMA DSP, il est conseillé de raccorder aussi des enceintes de présence. Pour utiliser les enceintes de présence, raccordez les enceintes aux bornes d'enceintes SP1 puis réglez "Présence av." sur "Oui" (page 76).

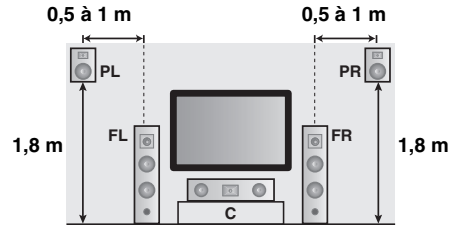

## Raccordements des enceintes

Assurez-vous que la voie gauche (L), la voie droite (R) et les pôles “+” (rouge) et “-” (noir) sont convenablement reliés. Si les câbles ne sont pas correctement raccordés, les sources d’entrée ne pourront pas être reproduites avec exactitude.

### Attention

- Avant de raccorder les enceintes, assurez-vous que cet appareil est éteint (page 30).
- Faites en sorte que la partie dénudée d’un conducteur du câble d’enceinte ne puisse pas venir en contact avec la partie dénudée de l’autre conducteur, ni avec une pièce métallique de cet appareil. Ce contact pourrait endommager l’appareil ou les enceintes.
- Utilisez des enceintes à blindage magnétique. Si malgré cela, vous constatez un brouillage du moniteur, éloignez les enceintes.
- Si vous utilisez des enceintes de 6 ohms, veillez à régler “SPEAKER IMP.” sur “6Ω MIN” avant d’utiliser cet appareil (page 30). Vous pouvez aussi utiliser des enceintes de 4 ohms comme enceintes avant (page 113).

### Remarques

- Un câble d’enceinte comporte deux conducteurs isolés placés côte à côte. Un des conducteurs a une couleur ou un marquage (ruban, rainure, dentelure) qui le distingue de l’autre. Reliez le conducteur repéré (rainure, etc.) aux bornes “+” (rouges) de cet appareil et de l’enceinte. Reliez l’autre conducteur (non repéré) aux bornes “-” (noires).
- Vous pouvez raccorder des enceintes d’ambiance arrière et des enceintes de présence à cet appareil, toutefois elles ne fourniront pas de son simultanément. La commutation entre les enceintes de présence et les enceintes d’ambiance arrière s’effectue automatiquement selon les sources d’entrée et les corrections de champ sonore sélectionnées.

### ■ Raccordement des enceintes pour un ensemble à 7.1 voies

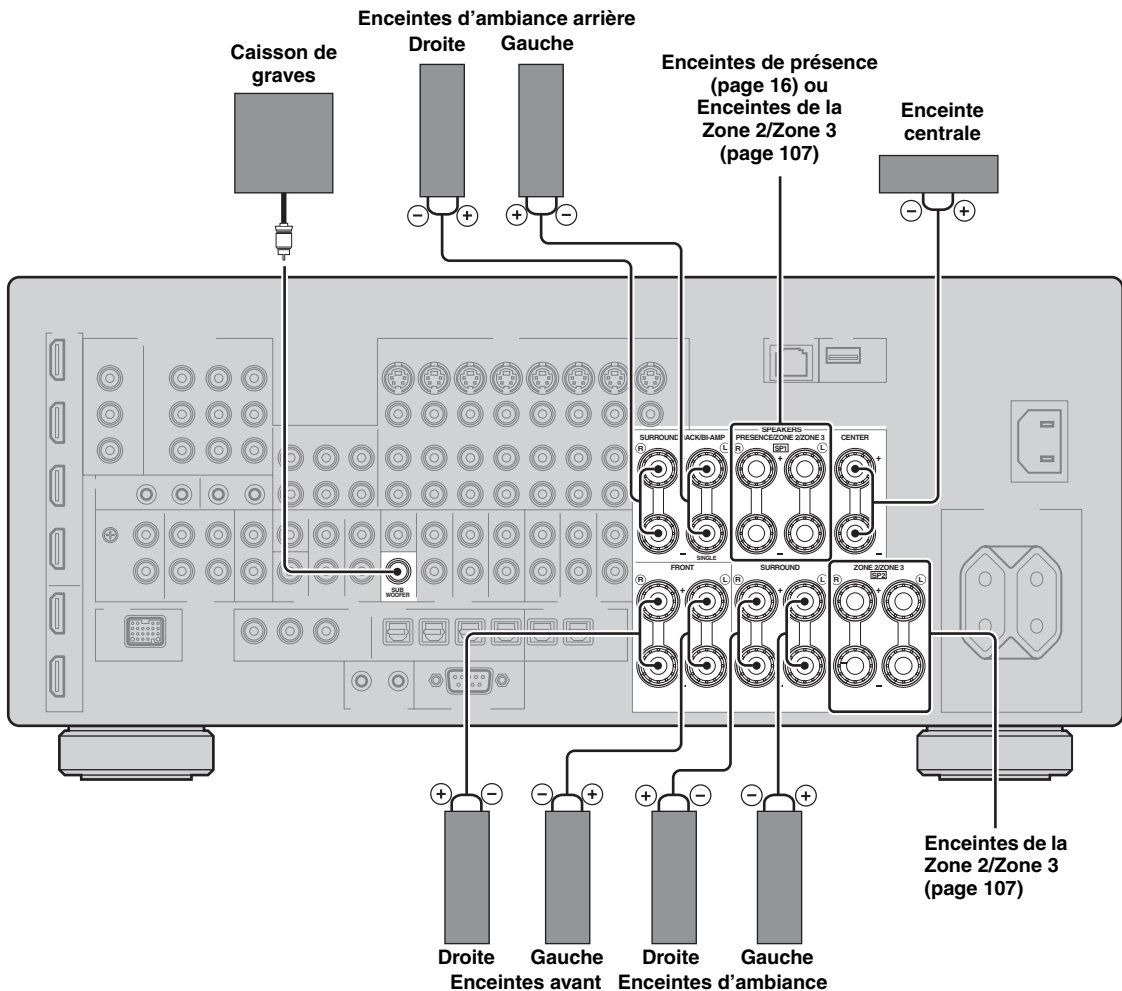



■ Raccordement des enceintes pour un ensemble à 6.1 voies

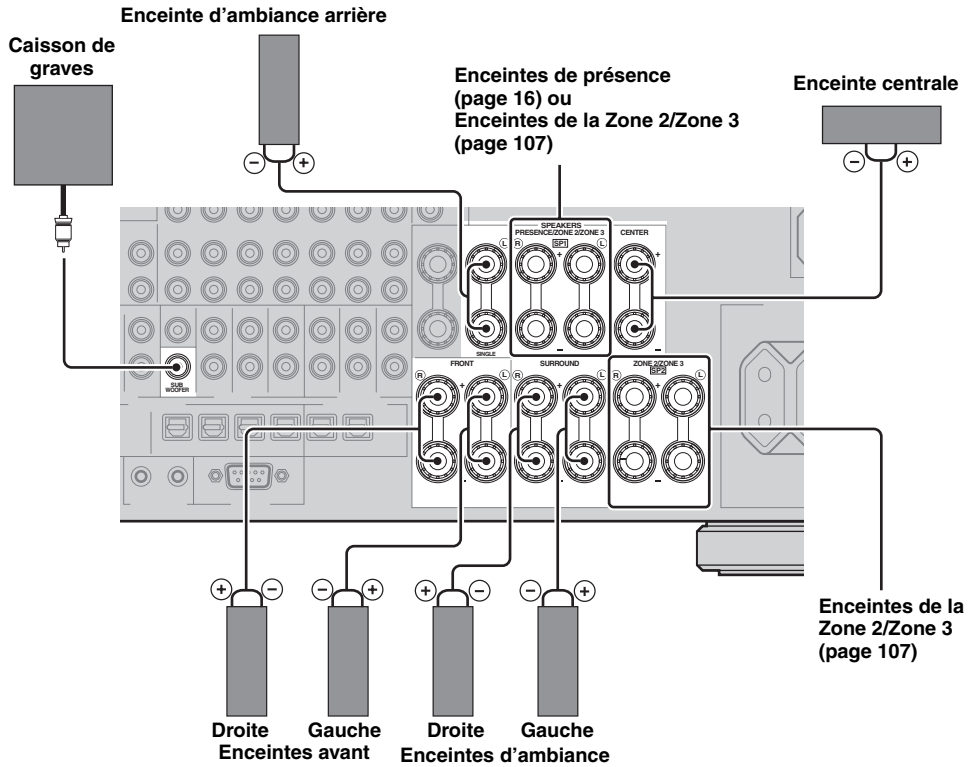

■ Raccordement des enceintes pour un ensemble à 5.1 voies

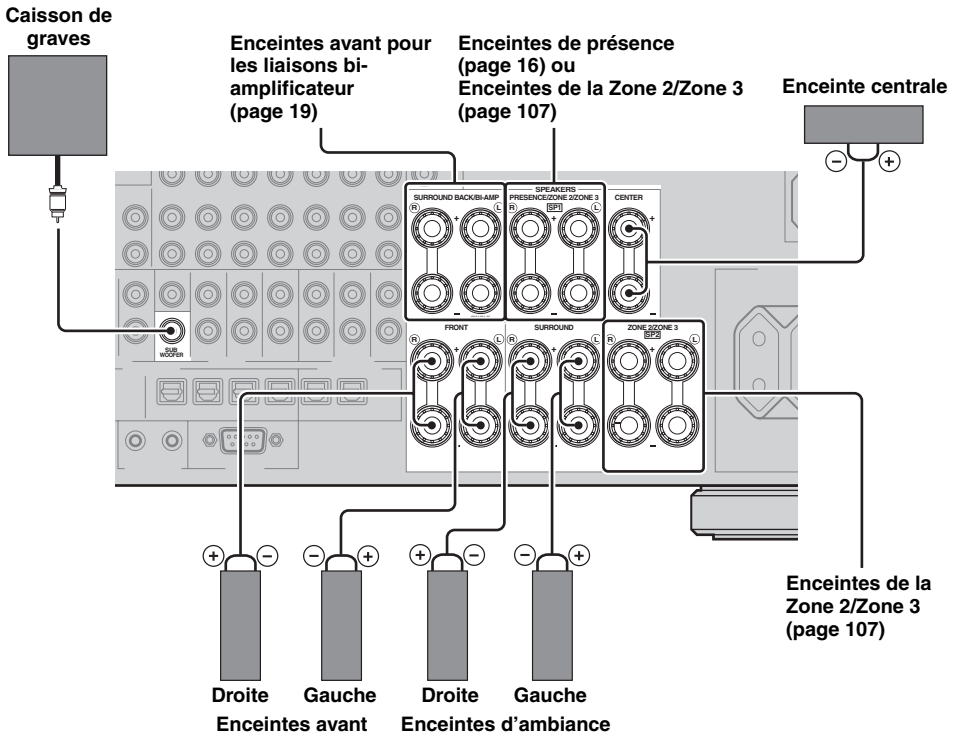

## ■ Raccordement des câbles d'enceintes

- 1 Retirez environ 10 mm d'isolation à l'extrémité de chaque câble d'enceinte et torsadez les fils exposés de chaque conducteur pour empêcher les courts-circuits.

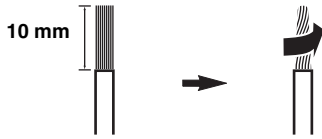

- 2 Desserrez la borne, insérez l'extrémité dénudée du conducteur dans l'orifice et resserrez la borne.

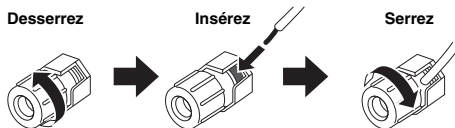

## ■ Raccordement d'une fiche banane (Sauf modèles pour le Royaume-Uni, l'Europe, l'Asie et la Corée)

Serrez la borne et insérez la fiche banane dans l'orifice de la borne.

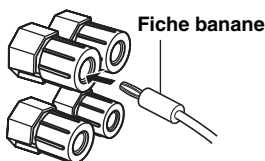

## ■ Utilisation des liaisons bi-amplificateur

### Attention

Retirez les barres ou ponts de court-circuit de vos enceintes pour séparer les répartiteurs LPF (filtre passe bas) et HPF (filtre passe haut).

Le schéma ci-dessous montre comment utiliser les liaisons bi-amplificateur avec des enceintes compatibles bi-amplification. Activez ces liaisons en réglant le paramètre "BI-AMP" (page 114).

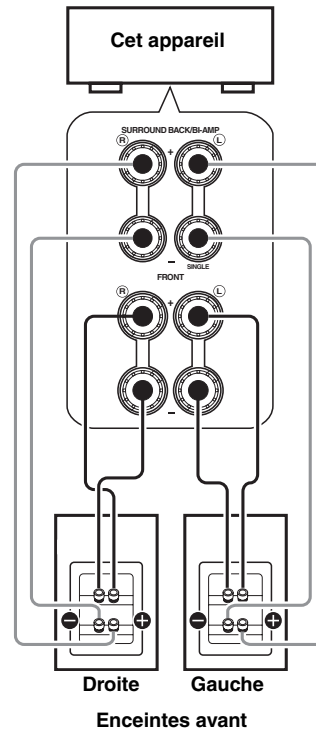

### Remarque

Lors d'un raccordement classique, assurez-vous que les barrettes de court-circuitage se trouvent bien sur les bornes d'enceintes appropriées. Reportez-vous au mode d'emploi des enceintes pour de plus amples informations.

## Informations sur les prises et les fiches des câbles

Cet appareil dispose de trois types de prises audio, trois types de prises vidéo et de prises HDMI. Choisissez le type de prises en fonction de l'appareil que vous comptez connecter.

### ■ Prises audio

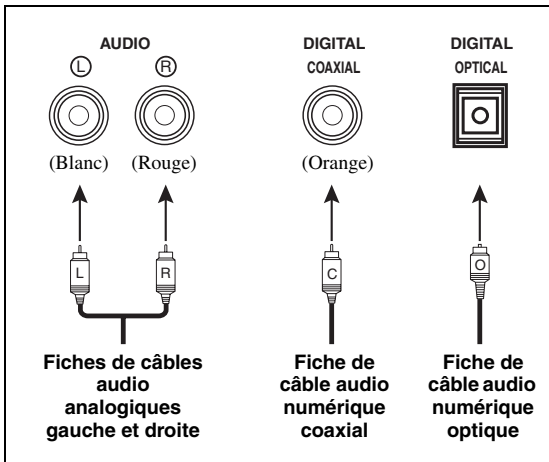

#### Prises AUDIO

Ces prises sont destinées aux signaux audio analogiques transmis via des câbles audio analogiques gauche et droit. Les fiches rouges doivent être branchées sur les prises de droite et les fiches blanches sur les prises de gauche.

#### Prises COAXIAL

Ces prises sont destinées aux signaux audio numériques transmis via un câble numérique coaxial.

#### Prises OPTICAL

Ces prises sont destinées aux signaux audio numériques transmis via un câble numérique optique.

#### Remarque

Vous pouvez utiliser les prises numériques pour appliquer à l'appareil les trains binaires PCM, Dolby Digital et DTS. Lorsque vous raccordez des appareils aux prises COAXIAL et OPTICAL, la priorité est donnée aux signaux transmis par la prise COAXIAL. Toutes les prises d'entrée numériques sont compatibles avec les signaux d'une fréquence d'échantillonnage jusqu'à 96 kHz.

### ■ Prises vidéo

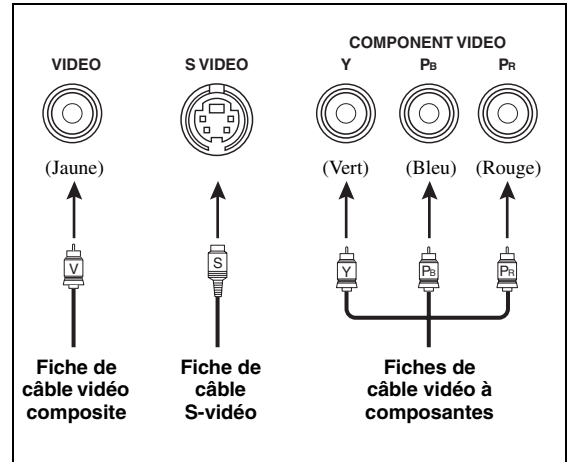

#### Prises VIDEO

Ces prises sont destinées aux signaux vidéo composite transmis via des câbles vidéo composite.

#### Prises S VIDEO

Ces prises sont destinées aux signaux S-vidéo, séparés en signaux de luminance (Y) et signaux de chrominance (C) transmis séparément via des câbles S-vidéo.

#### Prises COMPONENT VIDEO

Ces prises sont destinées aux signaux vidéo à composantes, séparés en signaux vidéo de luminance (Y) et signaux vidéo de chrominance (PB, PR) transmis séparément via des câbles vidéo à composantes.



Cet appareil est doté d'une fonction de conversion vidéo. (page 22)

## Informations sur le HDMI™

Cet appareil est pourvu de quatre prises d'entrée HDMI et de deux prises de sortie HDMI pour l'entrée et la sortie des signaux audio et vidéo numériques.

### ■ Prise et fiche de câble HDMI

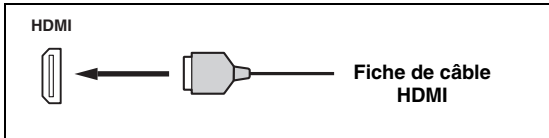

- Il est conseillé d'utiliser un câble HDMI du commerce de moins de 5 mètres portant le logo HDMI.
- Utilisez un câble de conversion (prise HDMI ↔ prise DVI-D) pour relier cet appareil à d'autres appareils DVI.
- En cas de problème lors d'une liaison HDMI (page 43).
- Si vous avez réglé "Mode" sous "Attente Inchangé" sur "Dernier" ou "Fixe", l'appareil laisse passer le signal HDMI reçu à une prise HDMI IN et l'achemine à une prise HDMI OUT (page 83).
- Cet appareil est équipé de deux prises HDMI OUT. Vous pouvez définir la ou les prises HDMI OUT actives (page 42).
- Cet appareil est doté d'une fonction de conversion vidéo (page 22).

### Remarques

- Ne débranchez pas et ne branchez pas le câble, ou n'éteignez pas les appareils HDMI raccordés aux prises HDMI OUT de cet appareil pendant le transfert de données. Cela aurait pour effet de perturber la lecture ou d'engendrer du bruit.
- Les prises HDMI OUT acheminent les signaux audio reçus uniquement aux prises d'entrée HDMI.
- Si vous éteignez le moniteur vidéo raccordé aux prises HDMI OUT par une liaison DVI, la connexion risque d'échouer.

### ■ Compatibilité du signal HDMI avec cet appareil

#### Signaux audio

Types de signaux audio	Formats des signaux audio	Supports compatibles
PCM linéaire à 2 voies	2 voies, 32-192 kHz, 16/20/24 bits	CD, DVD-Vidéo, DVD-Audio, etc.
PCM linéaire multivoies	8 voies, 32-192 kHz, 16/20/24 bits	DVD-Audio, etc.
DSD	2/5.1 voies, 2,8224 MHz, 1 bit	SA-CD, etc.
Train binaire	Dolby Digital, DTS	DVD-Vidéo, etc.
Train binaire (son haute définition)	Dolby TrueHD, Dolby Digital Plus, DTS-HD Master Audio, DTS-HD High Resolution Audio	Blu-ray Disc, HD DVD, etc.



- Si l'appareil transmettant la source d'entrée peut décoder les signaux audio à train binaire des commentaires audio, vous pourrez

reproduire les sources audio avec les commentaires audio à condition d'effectuer les raccordements suivants:

- entrée audio analogique multivoies (page 27)
- DIGITAL INPUT OPTICAL (ou COAXIAL)
- Reportez-vous au mode d'emploi fourni avec l'appareil source et réglez l'appareil correctement.

### Remarques

- Lors de la lecture de DVD audio protégés contre la copie avec le système CPPM, les signaux vidéo et audio peuvent être absents dans le cas de certains types de lecteurs de DVD.
- Cet appareil n'est pas compatible avec les appareils HDCP ou HDMI qui ne prennent pas en charge le système DVI.
- Pour décoder les signaux audio à train binaire sur cet appareil, réglez correctement l'appareil source de sorte qu'il transmette directement les signaux audio à train binaire (sans les décoder).
- Cet appareil ne prend pas en charge les commentaires audio (par exemple les contenus audio spéciaux téléchargés d'Internet) des Blu-ray Disc ou HD DVD. Il ne peut pas lire les commentaires audio accompagnant certains Blu-ray Disc ou HD DVD.

### Signaux vidéo

Cet appareil est compatible avec les signaux vidéo ayant les résolutions suivantes:

- 480i/60 Hz
- 576i/50 Hz
- 480p/60 Hz
- 576p/50 Hz
- 720p/60 Hz, 50 Hz
- 1080i/60 Hz, 50 Hz
- 1080p/60 Hz, 50 Hz, 24Hz

### Prise en charge des signaux vidéo Deep Color et x.v.Color

Cet appareil est compatible avec les signaux vidéo Deep Color (30 ou 36 bits) et x.v.Color. Pour obtenir ces signaux vidéo aux prises HDMI OUT sans aucun traitement, réglez "HDMI ▶ HDMI" (page 82)" sur "Inchangé".

### Remarque

Si le moniteur vidéo utilisé ne prend pas en charge les signaux vidéo Deep Color et x.v.Color, il se pourrait que la source vidéo ne soit pas lue correctement.

### ■ Attribution par défaut des sources aux prises d'entrée HDMI

Prise d'entrée HDMI	Source d'entrée attribuée
IN1	BD/HD DVD
IN2	DVD
IN3	CBL/SAT
IN4	DVR
Prise HDMI IN avant	V-AUX

## Acheminement des signaux audio et vidéo

### ■ Sens des signaux audio

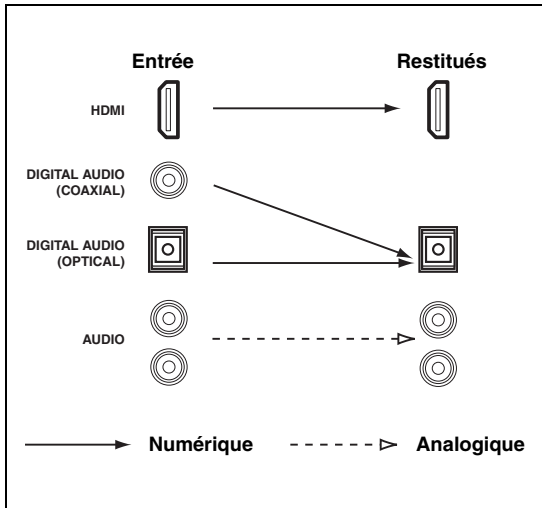

### ■ Sens des signaux vidéo

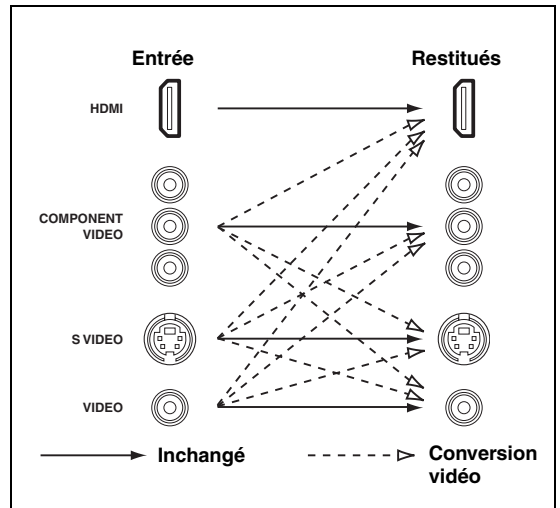

#### Remarque

Seules les prises d'entrée HDMI prennent en charge les signaux de sources multivoies PCM, DSD, Dolby TrueHD, Dolby Digital Plus, DTS-HD Master Audio et DTS-HD High Resolution Audio.



- La conversion vidéo analogique-HDMI est toujours possible sauf si l'appareil reçoit des signaux vidéo aux prises d'entrée HDMI ou des signaux vidéo analogiques d'une résolution de 1080p.
- Pour définir la conversion vidéo analogique-analogique ou modifier d'autres réglages vidéo, configurez les paramètres "Vidéo" (page 81).
- Si l'appareil reçoit simultanément d'autres signaux analogiques vidéo, il accorde la priorité comme suit :  
(1) COMPONENT VIDEO, (2) S VIDEO, (3) VIDEO

## Raccordement d'un moniteur TV ou d'un projecteur



Assurez-vous que cet appareil et les autres appareils sont débranchés des prises secteur.



- Choisissez les types de signaux audio produits aux prises HDMI OUT en configurant le paramètre "Audio Sortie" (page 84).
- Pour attribuer les prises COMPONENT VIDEO (MONITOR OUT/ZONE OUT) à la zone principale ou à une autre zone, réglez le paramètre Attrib. appareil" (page 85).

### Remarque

Si vous éteignez le moniteur vidéo raccordé aux prises HDMI OUT par une liaison DVI, la connexion risque d'échouer. Dans ce cas, le témoin HDMI clignote de façon irrégulière.

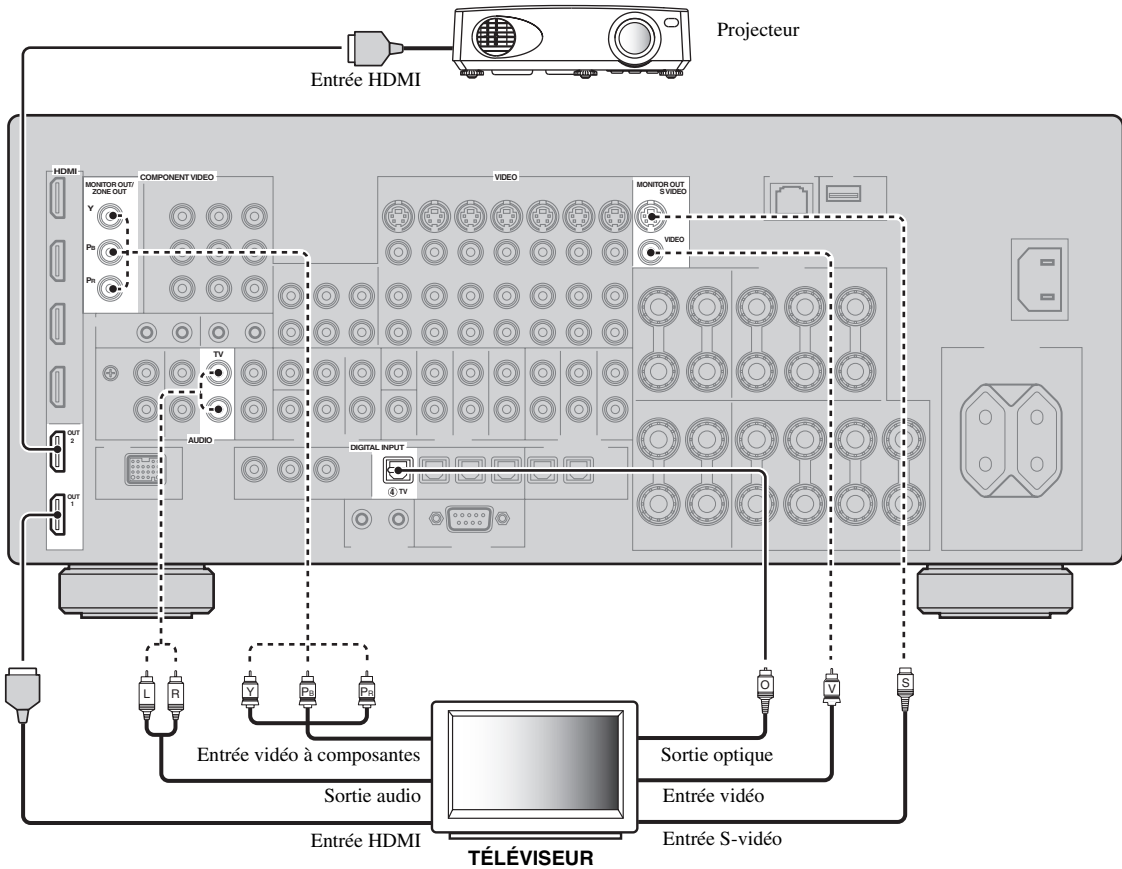

———— Connexions préconisées

- - - - - Autres options de connexions

## Raccordement d'autres appareils

### ■ Raccordement d'appareils audio et vidéo

Cet appareil dispose de trois types de prises audio, trois types de prises vidéo et de prises HDMI. Choisissez le type de prises en fonction de l'appareil que vous comptez connecter.



Le format HDMI permet de transmettre à la fois les signaux audio et vidéo numériques via un seul câble HDMI.

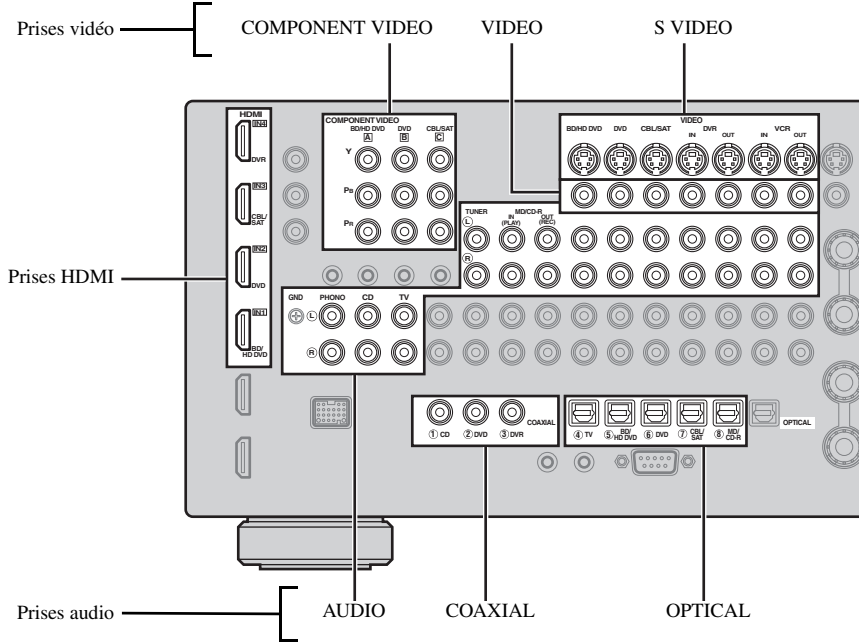

### Exemple de raccordement (connexion d'un lecteur de DVD)

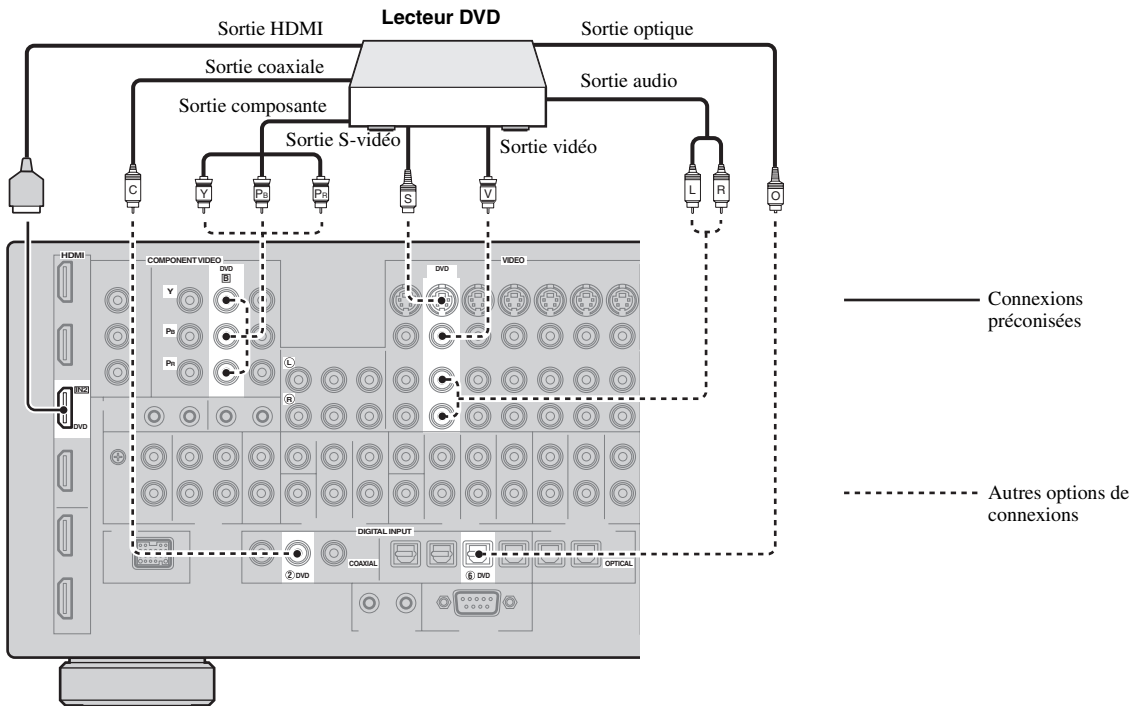

## Prises utilisées pour les raccordements audio et vidéo

Les raccordements préconisés sont imprimés en gras. Si vous raccordez un appareil d'enregistrement, vous devez également effectuer les raccordements nécessaires à l'enregistrement (pour transmettre le signal de cet appareil à l'enregistreur).



Assurez-vous que cet appareil et les autres appareils sont débranchés des prises secteur.



Vous pouvez aussi utiliser les prises VIDEO AUX (page 29) en face avant pour raccorder un appareil supplémentaire.

Appareil	Format du signal	Prises pour le raccordement	
		Sur l'autre appareil	Sur cet appareil
<b>Lecteur de Blu-ray Disc ou de HD DVD</b>	Audio/vidéo	<b>Sortie HDMI</b>	<b>HDMI IN1 (BD/HD DVD)</b>
	Audio	Sortie optique	OPTICAL (BD/HD DVD)
		Sortie audio (analogique)	AUDIO (BD/HD DVD)
		Sortie vidéo (composite)	VIDEO (BD/HD DVD)
	Vidéo	Sortie composante	COMPONENT VIDEO (BD/HD DVD)
		Sortie S-vidéo	S VIDEO (BD/HD DVD)
Sortie vidéo (composite)		VIDEO (BD/HD DVD)	
<b>Lecteur de DVD</b>	Audio/vidéo	<b>Sortie HDMI</b>	<b>HDMI IN2 (DVD)</b>
	Audio	Sortie optique	OPTICAL (DVD)
		Sortie coaxiale	COAXIAL (DVD)
		Sortie audio (analogique)	AUDIO (DVD)
	Vidéo	Sortie composante	COMPONENT VIDEO (DVD)
		Sortie S-vidéo	S VIDEO (DVD)
Sortie vidéo (composite)		VIDEO (DVD)	
<b>Décodeur</b>	Audio/vidéo	<b>Sortie HDMI</b>	<b>HDMI IN3 (CBL/SAT)</b>
	Audio	Sortie optique	OPTICAL (CBL/SAT)
		Sortie audio (analogique)	AUDIO (CBL/SAT)
		Sortie vidéo (composite)	VIDEO (CBL/SAT)
	Vidéo	Sortie composante	COMPONENT VIDEO (CBL/SAT)
		Sortie S-vidéo	S VIDEO (CBL/SAT)
Sortie vidéo (composite)		VIDEO (CBL/SAT)	
<b>Graveur de DVD</b>	Audio/vidéo	<b>Sortie HDMI</b>	<b>HDMI IN4 (DVR)</b>
	Audio	Sortie coaxiale	COAXIAL (DVR)
		Sortie audio (analogique)	AUDIO (DVR IN)
		Sortie vidéo (composite)	VIDEO (DVR IN)
	Vidéo	Sortie S-vidéo	S VIDEO (DVR IN)
		Sortie vidéo (composite)	VIDEO (DVR IN)
	Enregistrement audio	<b>Entrée audio (analogique)</b>	<b>AUDIO (DVR OUT)</b>
Enregistrement vidéo	<b>Entrée S-vidéo</b>	<b>S VIDEO (DVR OUT)</b>	
	Entrée vidéo (composite)	VIDEO (DVR OUT)	



Appareil	Format du signal	Prises pour le raccordement	
		Sur l'autre appareil	Sur cet appareil
VCR	Audio	<b>Sortie audio (analogique)</b>	<b>AUDIO (VCR IN)</b>
	Vidéo	<b>Sortie S-vidéo</b>	<b>S VIDEO (VCR IN)</b>
		Sortie vidéo (composite)	VIDEO (VCR IN)
	Enregistrement audio	<b>Entrée audio (analogique)</b>	<b>AUDIO (VCR OUT)</b>
	Enregistrement vidéo	<b>Entrée S-vidéo</b>	<b>S VIDEO (VCR OUT)</b>
Entrée vidéo (composite)		VIDEO (VCR OUT)	
Lecteur de CD	Audio	<b>Sortie coaxiale</b>	<b>COAXIAL (CD)</b>
		Sortie audio (analogique)	AUDIO (CD)
Enregistreur de MD ou graveur de CD	Audio	<b>Sortie audio (analogique)</b>	<b>AUDIO (MD/CD-R IN)</b>
	Enregistrement audio	<b>Entrée optique</b>	<b>OPTICAL (MD/CD-R)</b>
		Entrée audio (analogique)	AUDIO (MD/CD-R OUT)
Syntoniseur	Audio	<b>Sortie audio (analogique)</b>	<b>AUDIO (TUNER)</b>
Platine tourne-disque	Audio	<b>Sortie audio (analogique)</b>	<b>AUDIO (PHONO)</b>

### Remarques

- Veillez à effectuer le raccordement aux mêmes prises que celles utilisées sur votre téléviseur si la fonction de conversion vidéo est désactivée. Par exemple, si votre téléviseur a été raccordé à la prise VIDEO MONITOR OUT de cet appareil, raccordez les autres appareils aux prises VIDEO.
- Prenez connaissance des lois sur les droits d'auteur en vigueur dans votre pays avant de copier un CD, ou d'enregistrer une émission de radio, etc. La copie d'une œuvre couverte par des droits d'auteur peut être interdite par la loi.
- Si vous raccordez votre lecteur de DVD aux prises OPTICAL et COAXIAL, la priorité est donnée aux signaux transmis par la prise COAXIAL.
- Les signaux GUI ne sont pas transmis aux prises DVR OUT et VCR OUT et ne peuvent donc pas être enregistrés.
- Pour établir une liaison numérique avec un élément autre que celui assigné par défaut à chaque prise DIGITAL INPUT ou DIGITAL OUTPUT, réglez le paramètre "Attrib. E/S" (page 87).
- Si la platine tourne-disque raccordée à la prise PHONO est pourvue d'une cellule bas niveau (cellule MC), insérez un transformateur-élévateur, ou un amplificateur pour cellule MC, entre la tête de lecture et les prises PHONO.
- Reliez la platine tourne-disque à la borne GND de cet appareil de façon à réduire les bruits.

### ■ Raccordement d'un amplificateur extérieur

Cet appareil est suffisamment puissant pour entraîner n'importe quelle chaîne à usage domestique. Si vous souhaitez fournir plus de puissance aux enceintes, ou tout simplement utiliser un autre amplificateur, reliez-le aux prises PRE OUT. Chaque prise PRE OUT fournit les signaux de la même voie que les bornes SPEAKERS correspondantes.

### Remarques

- Si vous reliez un appareil aux prises PRE OUT, ne branchez rien sur les bornes SPEAKERS.
- Réglez le niveau de sortie du caisson de graves au moyen de la commande dont il est pourvu.

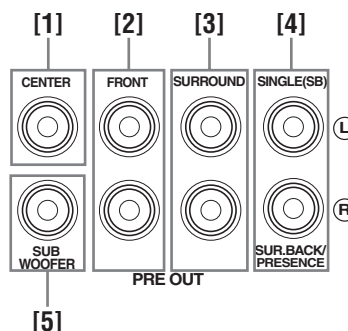

#### [1] Prise CENTER PRE OUT

Il s'agit de la prise de sortie de la voie centrale.

#### [2] Prises FRONT PRE OUT

Il s'agit des prises de sortie des voies avant.

#### [3] Prises SURROUND PRE OUT

Il s'agit des prises de sortie des voies d'ambiance.

#### [4] Prises SUR.BACK/PRESENCE PRE OUT

Il s'agit des prises de sortie des voies d'ambiance arrière ou de présence. Si vous ne raccordez qu'un seul amplificateur externe pour la voie d'ambiance arrière, vous devrez le raccorder à la prise SINGLE (SB).



- Pour reproduire les signaux des voies d'ambiance arrière via ces prises, réglez "Présence av." sur "Aucune" et "Surr. Ar." sur tout paramètre autre que "Aucune" (page 76).
- Pour obtenir les signaux des voies de présence à ces prises, réglez "Présence av." sur "Oui" et "Surr. arr." sur "Aucune" (page 76).

#### [5] Prise SUBWOOFER PRE OUT

Cette prise sert à raccorder un caisson de graves amplifié.

#### ■ Raccordement d'un lecteur multiformat ou d'un décodeur externe

Cet appareil est équipé de 6 prises d'entrée complémentaires (FRONT L/R, CENTER, SURROUND L/R et SUBWOOFER) permettant le raccordement multivoie d'un lecteur multiformat, d'un décodeur externe, etc. Si vous réglez "Nbres d'ent." sur "8 Canaux" (page 74), vous avez la possibilité d'utiliser les prises d'entrée audio analogiques attribuées à "Entrée avant" comme prises d'entrée des voies avant.

#### Remarques

- Quand vous sélectionnez "MULTI CH" comme source d'entrée, le processeur de numérique de champ sonore est automatiquement désactivé.
- Vu que cet appareil ne réachemine pas les signaux reçus aux prises MULTI CH INPUT pour palier à des enceintes manquantes, veillez à disposer d'un système d'enceintes de minimum 5.1 voies si vous utilisez cette fonction.

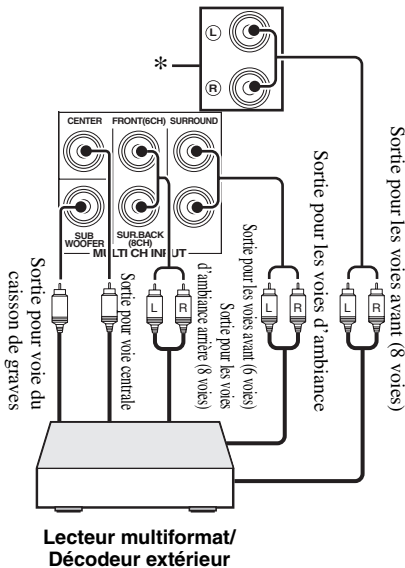

\* Ce sont les prises d'entrée audio analogique désignées par "Entrée avant" dans "MULTI CH" (page 74).

#### ■ Raccordement d'une station universelle Yamaha iPod ou d'un ampli-sintoniseur Bluetooth sans fil

La face arrière de cet appareil est dotée d'une prise DOCK permettant le raccordement d'une station universelle Yamaha iPod (comme la YDS-11, vendue séparément) ou d'un ampli-sintoniseur Bluetooth sans fil (comme le YBA-10, vendu séparément). Raccordez une station universelle Yamaha iPod ou un ampli-sintoniseur Bluetooth à la prise DOCK sur la face arrière de cet appareil à l'aide du câble prévu à cet effet.

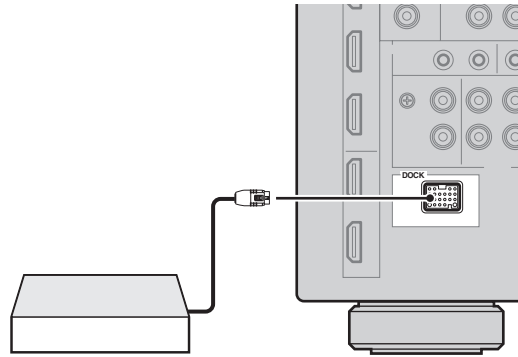

Station universelle Yamaha iPod ou ampli-sintoniseur Bluetooth sans fil

#### ■ Utilisation des prises REMOTE IN/OUT

Si les appareils sont des produits de marque Yamaha et peuvent recevoir les signaux de commande, reliez les prises REMOTE IN et REMOTE OUT aux prises d'entrée et de sortie du boîtier de télécommande avec le minicâble analogue mono de la façon suivante.

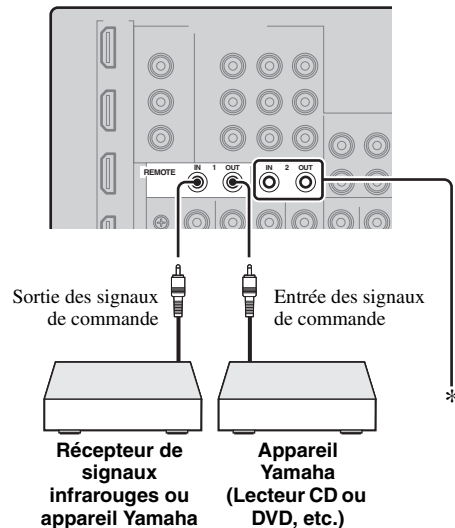

\* Vous pouvez raccorder un autre récepteur de signaux infrarouges et un autre appareil Yamaha aux prises REMOTE IN/OUT 2 de la même façon qu'aux prises REMOTE IN/OUT 1.

## ■ Raccordement au réseau

Pour connecter cet appareil à votre réseau, vous devez brancher une extrémité d'un câble réseau (câble droit CAT-5 ou plus) sur le port NETWORK de cet appareil et l'autre extrémité sur un des ports LAN d'un routeur prenant en charge le protocole DHCP (Dynamic Host Configuration Protocol). Le schéma suivant montre le raccordement de l'appareil à un des ports LAN d'un routeur disposant de 4 ports. Vous ne pourrez écouter les fichiers de musique sauvegardés sur votre ordinateur ou un Yamaha MCX-2000, accéder à la radio Internet ou piloter cet appareil via votre ordinateur que si chaque appareil est raccordé correctement au réseau.

### Remarques

- Vous devez utiliser un câble STP (câble à paires torsadées blindées; en vente dans le commerce) pour raccorder un concentrateur réseau ou un routeur à cet appareil.
- Si la fonction DHCP de votre routeur est désactivée, les paramètres réseau devront être réglés manuellement (page 84).
- Les appareils Yamaha MCX-2000, MCX-A10 et MCX-C15 peuvent ne pas être vendus dans certaines régions.

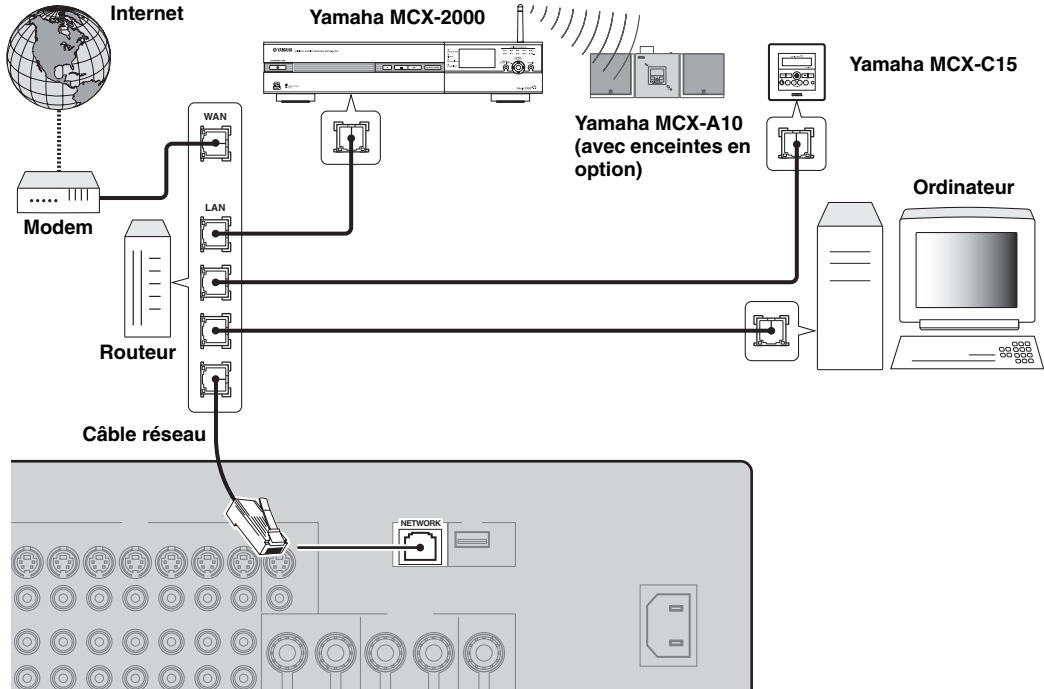

## ■ Connexion de périphériques de stockage USB

Raccordez un périphérique de stockage USB ou un lecteur portable USB au port USB du panneau avant ou sur la face arrière de l'appareil. Réglez "Sélect. USB" sur "Avant" (valeur par défaut) ou "Arrière" pour sélectionner le port USB actif (page 61).

(Face avant)

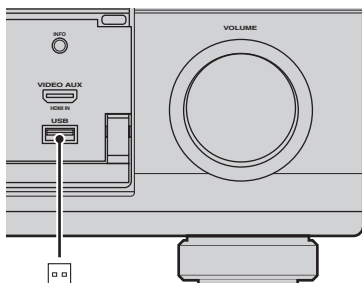

Mémoire USB ou lecteur audio portable USB

(Panneau arrière)

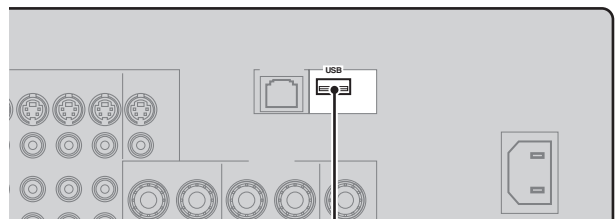

Périphérique de stockage USB

## Utilisation des prises VIDEO AUX sur la face avant

Reliez votre console de jeu ou votre caméscope aux prises VIDEO AUX sur la face avant de l'appareil. Pour écouter la source raccordée à ces prises, sélectionnez "V-AUX" comme source d'entrée.

### Attention

Veillez à réduire complètement le volume de cet appareil et des autres appareils avant de les relier.

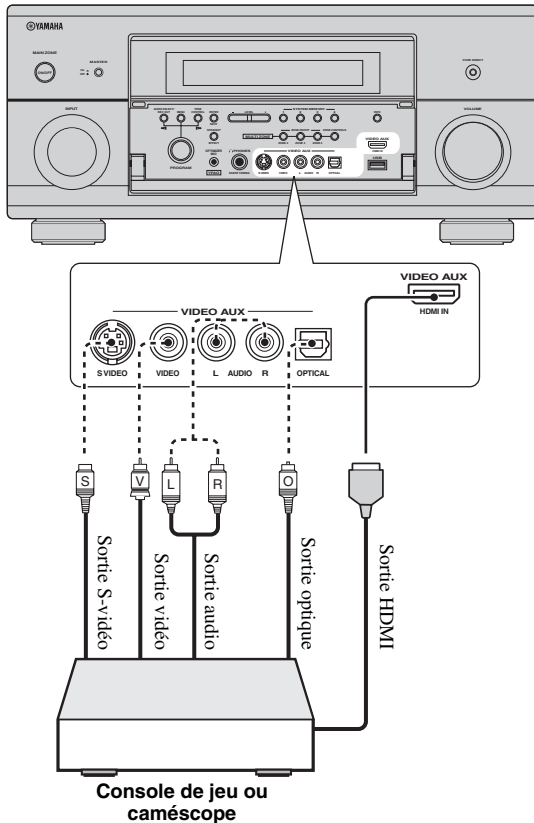

## Raccordement du câble d'alimentation

### ■ Raccordement du câble d'alimentation secteur

Lorsque tous les appareils sont raccordés, branchez une extrémité du câble d'alimentation sur la prise d'entrée et l'autre extrémité sur une prise secteur.

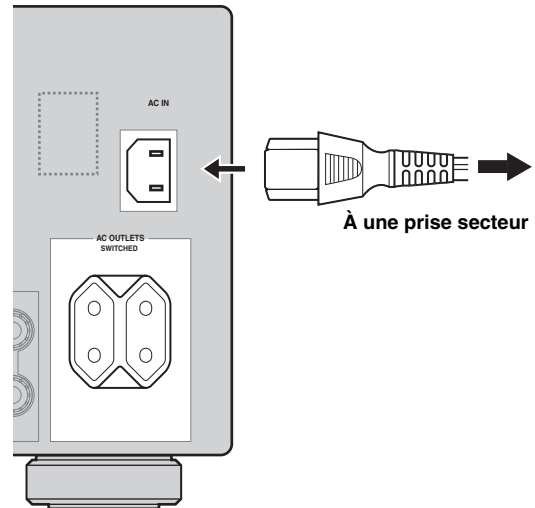

PRÉPARATIONS

### Remarque

(Modèle pour l'Asie seulement) Sélectionnez un des câbles d'alimentation fournis selon le type de prise secteur installée avant de raccorder cet appareil à une prise secteur.

### ■ AC OUTLET(S) (SWITCHED)

Modèle pour la Corée..... Aucune prise secteur  
Autres modèles..... 2 prises secteur

Utilisez ces prises secteur pour alimenter les appareils connectés. Raccordez les câbles d'alimentation des autres appareils à ces prises. Ces prises sont alimentées sur le secteur lorsque cet appareil est en service. Toutefois, l'alimentation de ces prises est coupée lorsque cet appareil est hors service. Pour le détail sur la puissance maximale ou la consommation totale des appareils pouvant être raccordés à ces prises, voir "Caractéristiques techniques" (page 133).

### Remarque

La puissance nominale de l'appareil (un caisson de graves, par exemple) raccordé à cette prise ou ces prises ne peut pas dépasser la puissance maximum fournie par cet appareil.

## Réglage de l'impédance des enceintes et de la langue d'affichage

### Attention

Si vous utilisez des enceintes de 6 ohms, réglez "SPEAKER IMP." sur "6Ω MIN" AVANT d'utiliser cet appareil. Vous pouvez aussi utiliser des enceintes de 4 ohms comme enceintes avant (page 113).

**1 Assurez-vous que cet appareil est hors service.**

**2 Maintenez la pression d'un doigt sur **ⓀSTRAIGHT** de la face avant puis appuyez sur **ⓂMASTER ON/OFF** pour le mettre en position ON.**

L'appareil se met en service et le menu des réglages approfondis apparaît sur l'afficheur de la face avant.

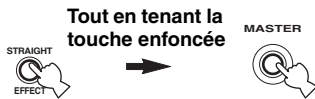

**3 Tournez le sélecteur **ⓂPROGRAM** pour sélectionner "SPEAKER IMP."**

**4 Appuyez plusieurs fois de suite sur **ⓀSTRAIGHT** pour sélectionner "6Ω MIN".**

**5 Tournez le sélecteur **ⓂPROGRAM** pour sélectionner "LANGUAGE".**

**6 Appuyez sur **ⓀSTRAIGHT** pour sélectionner la langue souhaitée pour le menu GUI qui s'affiche sur le moniteur vidéo.**

Choix: English (Anglais), 日本語 (Japonais),  
Français (Français), Deutsch (Allemand),  
Español (Espagnol), Русский (Russe)

### Remarques

- Pour en savoir plus sur la langue d'affichage, voyez "Langue" (page 115)
- Vous pouvez aussi sélectionner la langue d'affichage via le menu GUI (page 90).

**7 Appuyez de nouveau sur **ⓂMASTER ON/OFF** pour faire ressortir la touche et le mettre en position OFF.**

### Remarque

Le réglage effectué agira à la prochaine mise en service de cet appareil.

## Mise en ou hors service de cet appareil

■ **Mise en service de cet appareil**

**Appuyez sur la touche **ⓂMASTER ON/OFF** pour la mettre en position ON sur la face avant.**

Si vous mettez cet appareil en service par la touche **ⓂMASTER ON/OFF**, la zone principale sera active.

■ **Mise hors service de cet appareil**

**Appuyez de nouveau sur la touche **ⓂMASTER ON/OFF** pour la mettre en position OFF sur la face avant.**

■ **Mise en veille de la zone principale**

**Appuyez sur la touche **ⓂMAIN ZONE ON/OFF** (ou **ⓁSTANDBY**).**

■ **Activation de la zone principale quand l'appareil est en veille**

**Appuyez sur la touche **ⓂMAIN ZONE ON/OFF** (ou **ⓁPOWER**).**



- En général, il est conseillé de mettre l'appareil en veille lorsqu'il n'est pas utilisé. En veille, l'appareil consomme une faible quantité d'électricité pour être en mesure de recevoir les signaux infrarouges qui peuvent être émis par le boîtier de télécommande.
- Même lorsque cet appareil est en mode de veille, sa consommation électrique augmente si "Attente Inchangé" (page 83) ou "Veille du réseau" (page 85) est actif. Si vous ne comptez pas utiliser cet appareil pendant une période prolongée, mettez-le hors tension en appuyant sur **ⓂMASTER ON/OFF** afin d'éviter de consommer inutilement de l'électricité.
- **ⓂMAIN ZONE ON/OFF**, **ⓁSTANDBY** et **ⓁPOWER** sont uniquement opérationnels quand **ⓂMASTER ON/OFF** est enfoncé en position ON.
- Lorsque vous mettez en service l'appareil, il faut attendre quelques secondes avant qu'il ne restitue le son.

### En cas de problème...

- Mettez tout d'abord cet appareil hors tension puis de nouveau sous tension.
- Si le problème persiste, initialisez les paramètres de cet appareil (page 126).

## Afficheur de la face avant

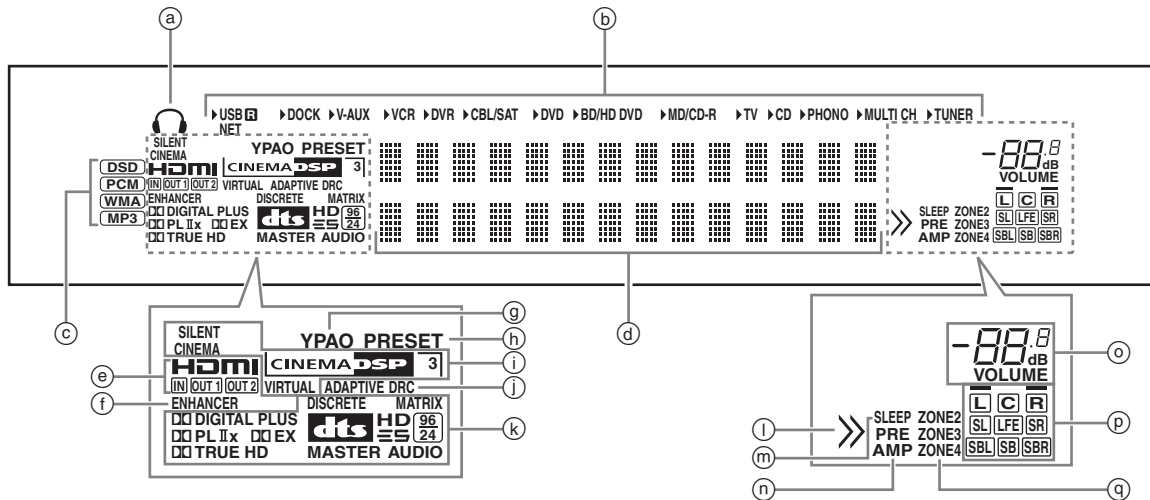

### a) Témoin du casque

Ce témoin s'éclaire lorsque le casque est branché (page 43).

### b) Témoins des sources d'entrée

Le curseur correspondant s'allume pour indiquer la source d'entrée actuellement sélectionnée.

### Remarques

- Le témoin R à droite du témoin USB s'allume quand vous réglez "Select. USB" sur "Arrière" (page 75).
- Le témoin NET s'allume également quand "Veille du réseau" (page 85) est réglé sur "Activé" et que cet appareil est en veille.

### c) Témoins des signaux d'entrée

Le témoin correspondant s'éclaire lorsque cet appareil reproduit les signaux audio DSD (Direct Stream Digital), PCM (Pulse Code Modulation), WMA (Windows Media Audio) ou MP3 (MPEG-1 Audio Layer-3).

### d) Afficheur multifonction

Il fournit le nom de la correction de champ sonore utilisée et d'autres informations relatives aux réglages et modifications.

### e) Témoin HDMI

#### Témoin IN

Ce témoin s'éclaire lorsque le signal de la source d'entrée sélectionnée est appliqué à l'une des prises d'entrée HDMI (page 21).

#### Témoin OUT 1/OUT 2

Le témoin correspondant s'allume quand le signal HDMI est transmis aux prises HDMI OUT. (page 21).

### f) Témoin ENHANCER

Ce témoin s'éclaire lorsque le mode Compressed Music Enhancer fonctionne (page 50).

### g) Témoin YPAO

S'éclaire lorsque vous exécutez le réglage auto et que les réglages d'enceintes spécifiés par ce réglage automatique sont utilisés tels que (page 34).

### h) Témoin PRESET

Ce témoin s'éclaire lorsque l'appareil est en mode de mise en mémoire automatique.

### i) Témoins DSP

Le témoin correspondant s'éclaire lorsqu'une des corrections de champ sonore est sélectionnée.

#### Témoin SILENT CINEMA

Ce témoin s'éclaire lorsque le casque est branché et qu'une correction de champ sonore est sélectionnée (page 50).

#### Témoin CINEMA DSP

Ce témoin s'éclaire lorsque vous sélectionnez une correction de champ sonore CINEMA DSP (page 45).

#### Témoin 3D

Ce témoin s'éclaire lorsque le mode CINEMA DSP 3D fonctionne (page 51).

#### Témoin VIRTUAL

Ce témoin s'éclaire lorsque la correction Virtual CINEMA DSP est active (voir page 50).

### l) Témoin ADAPTIVE DRC

Ce témoin s'éclaire lorsque la commande de dynamique adaptative est active (page 77).

### k) Témoins des décodeurs

Lorsque l'un des décodeurs de l'appareil est en fonctionnement, le témoin correspondant s'éclaire.

① **Témoin de navigation pour menu**

Ce témoin s'éclaire lorsque l'article de menu actuel contient lui-même des articles (pour la navigation au sein des menus pour iPod, par exemple).

Ⓜ **Témoin SLEEP**

Ce témoin s'éclaire lorsque la minuterie de mise hors service est active (page 44).

Ⓝ **Témoin PRE AMP**

S'allume quand vous activez le mode préamplificateur de l'appareil (page 114).

Ⓞ **Témoin de niveau VOLUME**

- Le niveau sonore actuel s'affiche ici.
- Ce témoin clignote quand la fonction de mise en sourdine est en service (page 43).

Ⓟ **Témoins de voie d'entrée et d'enceintes**

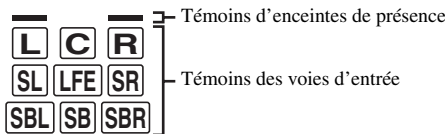

**Témoins des voies d'entrée**

- Ces témoins indiquent quelles voies sont présentes dans le signal d'entrée numérique.
- Ces témoins s'allument ou clignotent selon les réglages d'enceintes quand l'appareil est en mode de réglages automatiques (page 34).

**Témoins d'enceintes de présence**

Ils s'éclairent selon le réglage de "Présence av." (page 76) dans "Configuration" pendant le réglage auto (page 34) ou le réglage du niveau de sortie des enceintes dans "Niveau" (page 77).

Ⓠ **Témoins ZONE2/ZONE3/ZONE4**

Ce témoin s'éclaire lorsque la Zone 2, Zone 3 ou Zone 4 est en service (page 110).

**Utilisation du boîtier de télécommande**

Le boîtier de télécommande émet un rayon infrarouge. Veillez à le pointer directement sur le capteur de télécommande de l'appareil pour en assurer le fonctionnement.

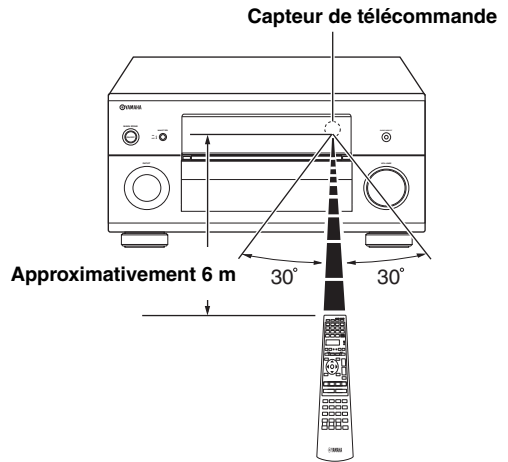

Ⓡ **LIGHT**

Allume les touches du boîtier de télécommande et de l'afficheur (④).

**Fenêtre d'affichage (④)**

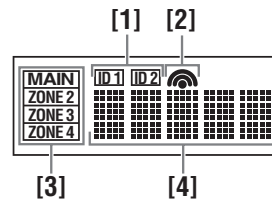

**[1] Témoin ID1/ID2**

Indique l'identité du boîtier de télécommande actuellement sélectionnée (page 114).

**[2] Témoin de transmission**

Il apparaît quand le boîtier de télécommande émet des signaux infrarouges.

**[3] Témoins de zone**

Indique la zone de commande actuelle (page 110).

**[4] Affichage des informations**

Indique le nom de la source d'entrée sélectionnée que vous pouvez commander.

**Émetteur infrarouge (①)**

Les signaux infrarouges de commande sont émis ici. Dirigez cette ouverture vers l'appareil sur lequel vous voulez agir.

## Sélecteur de mode de fonctionnement (16)

Les fonctions de certaines touches changent selon la position du sélecteur de mode.

### AMP

Active la fonction d'amplification de cet appareil.

### SOURCE

Agit sur l'appareil choisi au moyen d'une des touches de sélection d'entrée (page 97).

### TV

Agit sur le téléviseur (page 96).

### Remarques

- Ne renversez aucun liquide sur le boîtier de télécommande.
- Ne laissez pas tomber le boîtier de télécommande.
- Ne conservez pas, ne rangez pas le boîtier de télécommande dans les endroits suivants:
  - très humides, par exemple près d'un bain
  - très chauds, par exemple près d'un poêle ou d'un appareil de chauffage
  - exposés à des températures très basses
  - poussiéreux
- Pour savoir comment spécifier les codes de commande des autres éléments, voir page 99.

## Ouverture et fermeture de la trappe avant

Pour accéder aux commandes derrière la trappe avant, appuyez doucement sur sa partie inférieure. Conservez la trappe fermée lorsque vous n'utilisez pas ces commandes.

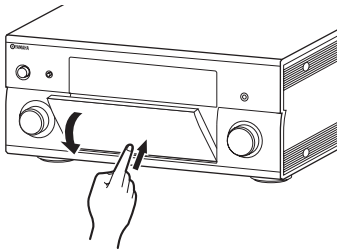



# Optimisation du réglage des enceintes pour votre salle d'écoute

Cet appareil est doté de la technologie YPAO (Yamaha Parametric room Acoustic Optimizer) qui permet d'éviter les réglages fastidieux d'enceintes et garantit une grande précision lors des réglages automatiques. Le microphone d'optimisation fourni capte les sons émis par les enceintes dans l'environnement d'écoute réel et cet appareil les analyse. Cet appareil est doté de diverses fonctions de configuration automatique. Choisissez les fonctions de configuration automatique selon vos préférences.

## Réglage automatique rapide (page 34)

Cette fonction permet d'effectuer le réglage auto sans utiliser l'écran GUI.

## Réglage auto de base (page 35)

Cette fonction permet d'optimiser la configuration de cet appareil en fonction d'une position d'écoute unique. Vous pouvez en outre choisir les paramètres qui seront optimisés lors du réglage auto.

## Réglage automatique avancé (page 37)

Cette fonction permet d'optimiser la configuration de cet appareil en fonction de plusieurs positions d'écoute. Vous pouvez en outre choisir les paramètres qui seront optimisés lors du réglage auto.

### Avant de démarrer le réglage automatique

#### Vérifiez les points suivants avant d'entreprendre le réglage auto.

- Les enceintes sont raccordées correctement.
- Le casque est débranché de cet appareil.
- L'appareil est en service.
- Le caisson de graves raccordé est en service et le volume est à un niveau moyen (ou légèrement inférieur).
- Les commandes de la fréquence de transition du caisson de graves raccordé sont au niveau maximal.

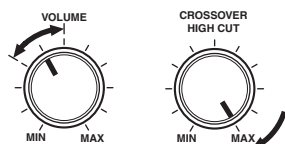

Commandes d'un caisson de graves (exemple)

- La pièce est suffisamment silencieuse.
- Réglez le sélecteur de mode de fonctionnement du boîtier de télécommande sur **AMP**.

#### Remarques

- Sachez qu'il est normal que des tonalités d'essai puissantes soient émises pendant le réglage auto.
- Pour que les résultats soient les meilleurs possible, veillez à ce que le plus grand silence règne dans la pièce tout au long du réglage auto. Si les bruits ambiants sont importants, les résultats ne seront pas satisfaisants.

### Réglage automatique rapide

Cette fonction permet d'effectuer le réglage auto sans utiliser l'écran GUI.

#### 1 Branchez le microphone d'optimisation fourni à la prise OPTIMIZER MIC située sur la face avant.

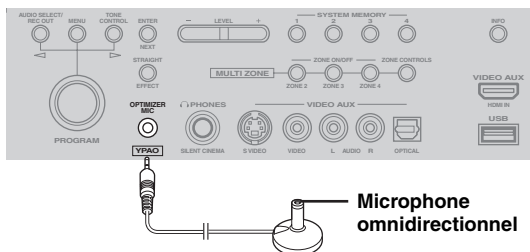

Le message suivant apparaît sur l'afficheur de la face avant.

```
CONFIG. AUTO
ENTER P. DÉMAR
```

#### Remarque

"Affi. Menu GUI" s'affiche si l'écran du menu GUI est activé. Dans ce cas, appuyez sur **MENU** pour désactiver l'écran du menu GUI ou effectuez la "Réglage auto de base" (page 35).

#### 2 Posez le microphone d'optimisation sur une surface plate, la tête omnidirectionnelle tournée vers le haut, à l'emplacement de la position d'écoute.

## Microphone d'optimisation

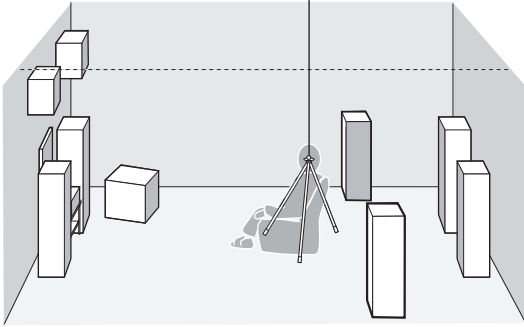

Si possible, montez le microphone d'optimisation sur un trépied (etc.) pour qu'il soit à la même hauteur que vos oreilles quand vous êtes assis à la position d'écoute. Le microphone d'optimisation peut être fixé à un trépied (etc.) avec la vis de celui-ci.

**Avant de passer à l'opération suivante**

Lorsque vous effectuez l'opération suivante, le réglage auto démarre après 10 secondes. N'effectuez aucune autre opération sur cet appareil pendant le réglage auto. Pour garantir des mesures précises, nous vous conseillons de quitter la pièce ou de rester à distance des enceintes pendant toute la durée de la mesure. Celle-ci dure environ 3 minutes.

**3 Appuyez sur  $\text{ENTER}$  pour démarrer la mesure.**

L'appareil démarre un décompte de 10 secondes.



- Si vous voulez démarrer directement la mesure, appuyez à nouveau sur  $\text{ENTER}$ .
- Pour annuler la procédure de réglage auto et retourner à l'écran affiché précédemment, appuyez sur  $\text{RETURN}$  et appuyez sur  $\text{ENTER}$ .

Pendant la mesure, des tonalités d'essai puissantes sont émises par chaque enceinte. Quand toutes les mesures sont terminées, "TERMINÉ" s'affiche.

TERMINÉ  
DÉBRANCHER MIC

**Remarque**

Si un message d'erreur ou d'avertissement s'affiche, voyez "Réglage automatique" (page 124).

ERREUR: E-01  
APPUYER ENTER

**4 Débranchez le microphone d'optimisation pour terminer le réglage auto.**

Vous pouvez vérifier les résultats des mesures via l'écran GUI (page 39).

**Réglage auto de base**

Cette fonction permet d'optimiser la configuration de cet appareil en fonction d'une position d'écoute unique. Vous pouvez en outre choisir les paramètres qui seront optimisés lors du réglage auto.

**1 Mettez le moniteur vidéo en service et suivez les étapes 1 et 2 sous "Réglage automatique rapide" (page 34).****2 Appuyez sur  $\text{MENU}$  du boîtier de télécommande.**

L'écran suivant (menu GUI) s'affiche sur le moniteur vidéo.

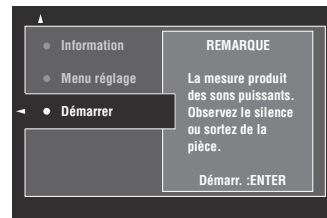
**3 Pour choisir les paramètres à optimiser, appuyez sur  $\text{UP}$  pour choisir le "Menu réglage" et appuyez ensuite sur  $\text{RIGHT}$ .**

Si vous ne souhaitez pas choisir les paramètres à optimiser, passez à l'étape 6.





Si vous ne choisissez aucun paramètre, l'appareil optimise les paramètres sélectionnés lors de la dernière optimisation. Par défaut, tous les paramètres sont sélectionnés, à l'exception de "Angle".

**4 Appuyez plusieurs fois sur  $\text{UP}$  /  $\text{DOWN}$  pour sélectionner un paramètre, puis appuyez sur  $\text{ENTER}$  pour sélectionner ou désélectionner la case.**

Cochez les cases des paramètres à optimiser.

Paramètre	Descriptions
<b>Multimessure</b> (mesure de plusieurs points)	Vous pouvez optimiser la configuration de cet appareil pour plusieurs positions d'écoute. Pour de plus amples détails, voir "Réglage automatique avancé" (page 37). Pour le réglage auto de base, laissez ce paramètre sur sa valeur par défaut.
<b>Câblage</b> (raccordement des enceintes)	Vérification et correction des enceintes reliées et de la polarité des connexions.
<b>Distance</b> (distance des enceintes)	Vérification et réglage de la distance de chaque enceinte par rapport au siège de l'auditeur et synchronisation de la sortie de toutes les voies.
<b>Taille</b> (taille des enceintes)	Vérification et correction de la réponse en fréquence de chaque enceinte et spécification de la fréquence de recouvrement des basses fréquences pour chaque voie.

Paramètre	Descriptions
<b>Égalisation</b> (égalisation des enceintes)	L'égaliseur paramétrique règle le niveau des bandes de fréquences spécifiées. Les bandes de fréquences les plus importantes sont sélectionnées en fonction de la pièce d'écoute et leur niveau est ajusté de manière à créer un champ sonore cohérent dans toute la pièce.
<b>Niveau</b> (niveau des enceintes)	Vérification et réglage du niveau sonore (volume) émis par chaque enceinte.
<b>Angle</b> (angle des enceintes)	Vérifie l'angle des enceintes avant, des enceintes d'ambiance et des enceintes de présence avant.

**5 Lorsque vous avez terminé les réglages, appuyez sur  pour revenir à la page précédente du menu, puis appuyez sur  pour sélectionner "Démarrer".**



**Avant de passer à l'opération suivante**

Lorsque vous effectuez l'opération suivante, le réglage auto démarre après 10 secondes. N'effectuez aucune autre opération sur cet appareil pendant le réglage auto. Pour garantir des mesures précises, nous vous conseillons de quitter la pièce ou de rester à distance des enceintes pendant toute la durée de la mesure. Celle-ci dure environ 3 minutes.

**6 Appuyez sur  ENTER pour démarrer la mesure.**

L'appareil démarre un décompte de 10 secondes.



- Si vous voulez démarrer directement la mesure, appuyez à nouveau sur  ENTER.
- Pour annuler la procédure de réglage auto et retourner à l'écran affiché précédemment, appuyez sur  RETURN et appuyez sur  ENTER.

Pendant la mesure, des tonalités d'essai puissantes sont émises par chaque enceinte.

Si vous avez sélectionné "Angle" à l'étape 4, l'écran suivant s'affiche. Passez à l'étape 7.

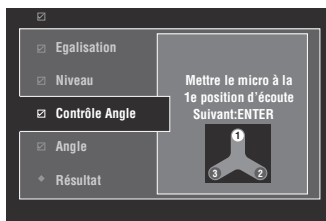

Si vous n'avez pas sélectionné "Angle" à l'étape 4, "Mesure terminée Réussi" s'affiche une fois que toutes les mesures sont effectuées. Passez à l'étape 11.

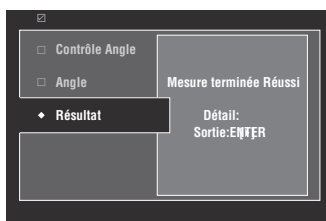

**Remarque**

Si un message d'erreur ou d'avertissement s'affiche, voyez "Messages d'erreur et d'avertissement" (page 37).

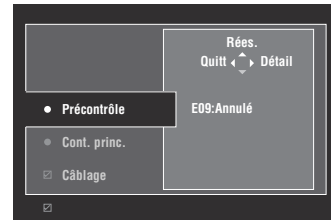

**7 Placez le socle de microphone fourni à votre position d'écoute habituelle.**

Vérifiez que la flèche sur le socle du microphone pointe vers l'enceinte centrale ou environ à la position intermédiaire entre les enceintes avant gauche et droite.

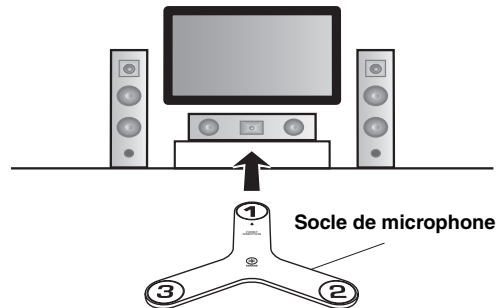

**Remarque**

Si possible, montez le socle de microphone sur un trépied (etc.) de sorte que le microphone soit à la hauteur de vos oreilles lorsque vous êtes assis à votre position d'écoute habituelle. Fixez le socle du microphone au trépied (etc.) avec la vis de ce dernier.

**8 Placez le microphone d'optimisation sur son socle à la position "1" et appuyez sur  ENTER.**

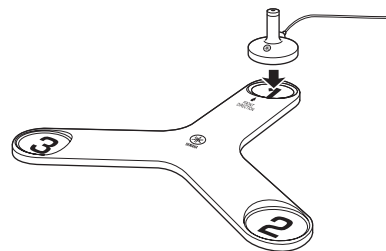

L'appareil commence la mesure de l'angle des enceintes.

**9 Placez le microphone d'optimisation à la position "2" sur son socle et appuyez sur  ENTER.**

## 10 Placez le microphone d'optimisation à la position "3" sur son socle et appuyez sur **ENTER**.

"Mesure terminée Réussi" s'affiche une fois toutes les mesures terminées.

## 11 Appuyez sur **ENTER** pour fermer la fenêtre "Résultat".



Pour afficher des résultats détaillés des mesures, appuyez sur **ENTER**. Appuyez plusieurs fois de suite sur **ENTER** / **↓** pour alterner entre plusieurs paramètres (page 35). Appuyez sur **ENTER** / **←** pour retourner à la fenêtre "Résultat".

## 12 Appuyez sur **ENTER** / **←** pour sélectionner "Oui" et sauvegarder les résultats de la mesure ou sur **ENTER** / **→** pour sélectionner "Non" si vous ne voulez pas conserver ces résultats.

## 13 Appuyez sur **MENU** pour désactiver le menu GUI et débranchez le microphone d'optimisation.

### ■ Messages d'erreur et d'avertissement

Si un message d'erreur ou d'avertissement s'affiche pendant la procédure de réglage auto, effectuez une des opérations suivantes. Pour en savoir plus sur chacun de ces messages, voir "Réglage automatique" (page 124).

- Pour afficher des informations détaillées sur les messages d'erreur et d'avertissement, appuyez sur **ENTER**. Appuyez sur **ENTER** / **↓** pour afficher la page précédente/suivante (si disponible). Appuyez sur **ENTER** / **←** pour revenir à la page de menu précédente.
- Pour retourner au menu GUI, appuyez sur **ENTER** / **←**.
- Pour effectuer à nouveau la mesure, appuyez sur **ENTER** / **↑**.
- Pour ignorer le message et continuer la procédure, appuyez sur **ENTER** / **↓**.

### Remarque

Selon le type d'erreur (ou l'avertissement), il se peut que certaines opérations ne puissent pas être exécutées.

## Réglage automatique avancé

Cette fonction permet d'optimiser la configuration de cet appareil en fonction de plusieurs positions d'écoute. Vous pouvez en outre choisir les paramètres qui seront optimisés lors du réglage auto.

### 1 Mettez le moniteur vidéo en service et branchez le microphone d'optimisation à la prise OPTIMIZER MIC sur la face avant.

### 2 Placez le microphone d'optimisation à la première position d'écoute.

L'exemple illustré ci-dessous indique où placer le microphone d'optimisation pour optimiser la configuration de l'appareil pour sept positions d'écoute.

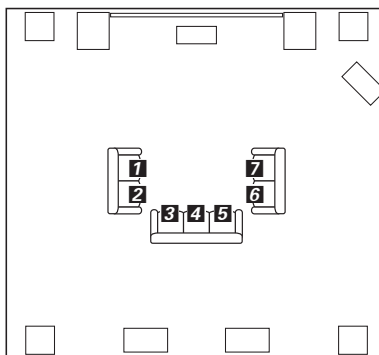

**1/2/3/4/5/6/7**: Positions d'écoute

### 3 Appuyez sur **MENU** du boîtier de télécommande.

L'écran GUI s'affiche sur le moniteur vidéo.

### 4 Appuyez sur **ENTER** / **↑** pour sélectionner "Menu réglage", puis appuyez sur **ENTER** / **→**.

### 5 Appuyez plusieurs fois de suite sur **ENTER** / **↓** pour sélectionner "Multimesure", puis appuyez sur **ENTER** / **→**.

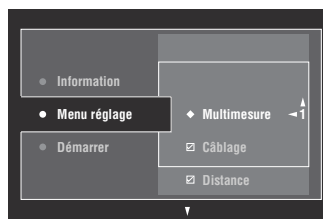

**6 Appuyez plusieurs fois de suite sur  $\textcircled{9}$  /  $\Delta$  /  $\nabla$  pour définir le nombre de positions d'écoute puis appuyez sur  $\textcircled{9}$  /  $\leftarrow$ .**

Choix: 1 (par défaut), 2, 3, 4, 5, 6, 7, 8

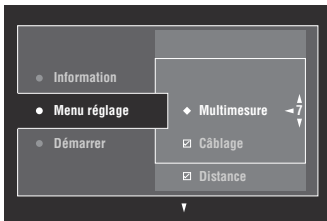

**7 Pour choisir les paramètres à optimiser, appuyez sur  $\textcircled{9}$  /  $\Delta$  /  $\nabla$  puis appuyez sur  $\textcircled{9}$  ENTER pour sélectionner ou désélectionner la case.**

Si vous ne souhaitez pas choisir les paramètres à optimiser, passez à l'étape 8.



Si vous ne choisissez aucun paramètre, l'appareil optimise les paramètres sélectionnés lors de la dernière optimisation. Par défaut, tous les paramètres sont sélectionnés, à l'exception de "Angle".

**8 Appuyez sur  $\textcircled{9}$  /  $\leftarrow$  pour revenir à la page précédente du menu, puis appuyez sur  $\textcircled{9}$  /  $\nabla$  pour sélectionner "Démarrer".**

**Avant de passer à l'opération suivante**

Lorsque vous effectuez l'opération suivante, le réglage auto démarre après 10 secondes. N'effectuez aucune autre opération sur cet appareil pendant le réglage auto. Pour garantir des mesures précises, nous vous conseillons de quitter la pièce ou de rester à distance des enceintes pendant toute la durée de la mesure.

**9 Appuyez sur  $\textcircled{9}$  ENTER pour démarrer la mesure.**

L'appareil démarre un décompte de 10 secondes.



- Si vous voulez démarrer directement la mesure, appuyez à nouveau sur  $\textcircled{9}$  ENTER.
- Pour annuler la procédure de réglage auto et retourner à l'écran affiché précédemment, appuyez sur  $\textcircled{9}$  RETURN et appuyez sur  $\textcircled{9}$  ENTER.

Pendant la mesure, des tonalités d'essai puissantes sont émises par chaque enceinte. Une fois tous les paramètres mesurés pour la première position d'écoute, le message suivante s'affiche.

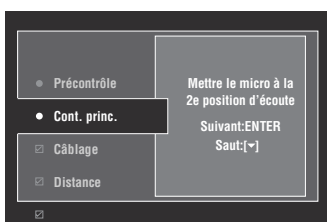

**Remarque**

Si un message d'erreur ou d'avertissement s'affiche, voyez "Messages d'erreur et d'avertissement" (page 37).

**10 Placez le microphone d'optimisation à la deuxième position d'écoute et appuyez sur  $\textcircled{9}$  ENTER pour démarrer la mesure.**



Vous pouvez annuler la mesure des autres positions d'écoute en appuyant sur  $\textcircled{9}$  /  $\nabla$ .

**11 Répétez l'étape 10 jusqu'à ce que toutes les positions d'écoute aient été mesurées.**

Si vous avez sélectionné "Angle" à l'étape 7, suivez les étapes 7 à 13 sous "Réglage auto de base" (page 35).

Si vous n'avez pas sélectionné "Angle" à l'étape 7, "Mesure terminée Réussi" s'affiche une fois que toutes les mesures sont effectuées. Suivez les étapes 11 à 13 sous "Réglage auto de base" (page 35).

## Vérification et chargement des paramètres de réglage auto

Cette fonction permet de contrôler le résultat du réglage auto. Vous pouvez aussi recharger les paramètres de réglage auto si vous n'êtes pas satisfait des réglages manuels de configuration des enceintes et des paramètres sonores.

### Remarque

Quand vous rechargez les paramètres du dernier réglage auto, vous perdez tous vos réglages manuels. Pour savoir comment sauvegarder les réglages avant de recharger les paramètres du dernier réglage auto, voyez "Mémoire sys." (page 91).

### 1 Réglez le sélecteur de mode de fonctionnement sur **16AMP** puis appuyez sur **19MENU**.

L'écran GUI s'affiche sur le moniteur vidéo.



Si l'écran affiche un autre répertoire que le "Menu principal" (page 67), appuyez sur **19MENU** et maintenez-le enfoncé pour afficher le menu GUI principal.

### 2 Appuyez plusieurs fois de suite sur **9Δ / ▽** pour sélectionner "Réglage", puis appuyez sur **9▷**.

### 3 Appuyez plusieurs fois de suite sur **9Δ / ▽** pour sélectionner "Régl. Auto", puis appuyez sur **9▷**.

### 4 Appuyez sur **9Δ** pour sélectionner "Information", puis appuyez sur **9▷**.

### 5 Appuyez plusieurs fois de suite sur **9Δ / ▽** pour sélectionner le paramètre dont vous voulez vérifier le réglage.

Paramètre	Descriptions
<b>Multimessure</b> (mesure de plusieurs points)	Affiche le nombre de positions d'écoute mesurées.
<b>Câblage</b> (raccordement des enceintes)	Indique la polarité de chaque enceinte raccordée. – "NOR" apparaît lorsque la polarité de l'enceinte raccordée est normale. – "INV" apparaît lorsque la polarité de l'enceinte raccordée est inversée. – "DET" apparaît lorsque l'appareil détecte un caisson de graves connecté. – "----" apparaît si aucune enceinte n'est raccordée à la voie correspondante.
<b>Distance</b> (distance des enceintes)	Indique la distance aux enceintes depuis la position d'écoute. Appuyez plusieurs fois de suite sur <b>9▷</b> pour afficher la distance de chaque enceinte.
<b>Taille</b> (taille des enceintes)	Affiche la taille des enceintes raccordées et la fréquence de coupure des graves ("Coupure"). – "LRG" apparaît lorsque l'enceinte raccordée peut reproduire convenablement les signaux à basses fréquences. – "PT" apparaît lorsque l'enceinte raccordée ne peut pas reproduire convenablement les signaux à basses fréquences.
<b>Égalisation</b> (égalisation des enceintes)	Indique le réglage de réponse en fréquence obtenu pour chaque enceinte raccordée. Vous pouvez changer le type d'égaliseur paramétrique affiché dans la page de résultats en appuyant plusieurs fois sur <b>9▷</b> dans la page de résultats "Égalisation". Pour appliquer le résultat affiché, appuyez sur <b>9ENTER</b> . Choix: <b>Naturel</b> , Plat, Avant – Sélectionnez "Naturel" pour lisser la réponse en fréquence de toutes les enceintes et atténuer l'accentuation des fréquences aiguës. Nous vous conseillons ce réglage lorsque le réglage "Plat" produit un son un peu trop tranchant. – Sélectionnez "Plat" pour lisser la réponse en fréquence de toutes les enceintes. Nous vous conseillons ce réglage si toutes vos enceintes sont de qualité similaire. – Sélectionnez "Avant" pour régler la réponse en fréquence de chaque enceinte en fonction des sons émis par les enceintes avant. Nous vous conseillons ce réglage si les enceintes avant sont de qualité nettement supérieure aux autres.
<b>Niveau</b> (niveau des enceintes)	Affiche le résultat du réglage de niveau de sortie pour chaque enceinte raccordée. Vous pouvez afficher le résultat du réglage de niveau des enceintes pour chaque type d'égaliseur paramétrique (voyez ci-dessus) en appuyant plusieurs fois sur <b>9▷</b> . Sélectionnez "Direct" pour afficher le résultat obtenu sans faire appel à l'égaliseur paramétrique.
<b>Angle</b> (angle des enceintes)	Affiche l'angle des enceintes avant, des enceintes d'ambiance et des enceintes de présence avant.



Les résultats des mesures responsables de l'affichage de messages d'avertissement sont affichés en jaune ou en rose.

### **Remarques**

- “—” s’affiche quand aucune enceinte n’est raccordée à la voie en question ou que l’appareil n’a pas encore mesuré cette voie.
- Si vous changez les enceintes ou leur position, ou si vous modifiez la disposition des éléments de la pièce d’écoute, recommencez le réglage auto pour effectuer un nouvel étalonnage de la chaîne.
- En fonction des caractéristiques du caisson de graves ou des amplificateurs éventuellement raccordés, les distances indiquées sur la page de résultats de “Distance” peuvent être plus grandes que les distances réelles.
- Dans les résultats de “Egalisation”, pour garantir des réglages plus fins, plusieurs valeurs peuvent être désignées pour la même bande.

---

## **6 Pour recharger le paramètre affiché, appuyez sur **ⓂENTER**.**

---

## **7 Appuyez sur **ⓂMENU** pour désactiver le menu GUI.**



- Vous pouvez choisir le type d'égaliseur paramétrique avec “Sélection PEQ” (page 79).
- Vous pouvez régler la phase du caisson de graves raccordé avec “Phase” (page 76).

## Attention

Il faut être très prudent lorsque vous écoutez des CD codés en DTS. Lorsque vous écoutez un CD codé en DTS sur un lecteur de CD incompatible avec DTS, vous entendez des parasites qui risquent d'abîmer les haut-parleurs. Vérifiez que votre lecteur de CD peut lire les CD codés en DTS. Vérifiez également le volume sonore de votre lecteur de CD avant d'écouter un CD codé en DTS.



Pour écouter des CD gravés dans le format DTS avec une liaison audio numérique, il faut régler "Mode décod." dans "Sél. Entrée" sur "DTS" avant la lecture (page 73).

Avant d'effectuer ce qui suit, réglez le sélecteur de mode de fonctionnement du boîtier de télécommande sur **AMP**.

## Opérations de base

### 1 Mettez en service le moniteur vidéo relié à l'appareil.



- Si vous avez raccordé deux moniteurs vidéo aux prises HDMI OUT de cet appareil, appuyez plusieurs fois sur **HDMI OUT** pour choisir le ou les moniteurs actifs. Voyez page 42 pour en savoir plus.
- Vous pouvez piloter cet appareil via l'écran de l'interface graphique utilisateur (GUI; page 64).
- Vous pouvez configurer les réglages de l'afficheur à l'aide des paramètres "Vidéo" (page 81) et "Régl. d'affichage" (page 88).

### 2 Tournez le sélecteur **INPUT** (ou appuyez sur une des touches de sélection d'entrée **(3)**).

Le nom de la source d'entrée sélectionnée s'affiche pendant quelques secondes.

#### Sources d'entrée disponibles

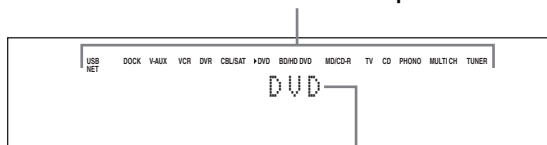

#### Source d'entrée sélectionnée

### 3 Commencez la lecture sur l'appareil sélectionné, ou choisissez une station de radio.

- Reportez-vous aux modes d'emploi de l'appareil source.
- Lecture sur appareil Bluetooth (page 55)
- Lecture sur iPod (page 57)
- Lecture via USB ou réseau (page 59)

### 4 Tournez **VOLUME** (ou appuyez sur **VOLUME +/-**) pour régler le volume de sortie.



Pour régler le niveau de chaque enceinte, voir page 54.

### 5 Tournez le sélecteur **PROGRAM** (ou appuyez plusieurs fois de suite sur une des touches de sélection de correction de champ sonore **(7)**) pour sélectionner la correction souhaitée.

Pour le détail sur la correction des champs sonores, voir page 45.

#### Catégorie de corrections de champ sonore sélectionnée

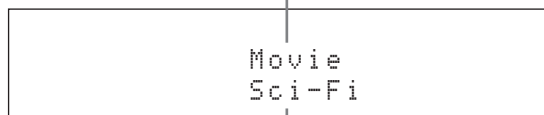

#### Correction de champ sonore sélectionnée



Pour modifier l'information (source d'entrée actuelle, correction de champ sonore actuelle, etc.) indiquée sur l'afficheur de la face avant, appuyez plusieurs fois de suite sur **INFO** (ou réglez le sélecteur de mode de fonctionnement sur **AMP** et appuyez sur **INFO**).



## Sélection des prises d'entrée audio (AUDIO SELECT)

Utilisez cette fonction (sélection de la prise d'entrée audio) pour basculer sur une autre prise d'entrée lorsque plusieurs prises sont attribuées à la même source d'entrée.

- 1 Tournez le sélecteur **INPUT** (ou appuyez sur une des touches de sélection d'entrée **(3)**) pour sélectionner la source d'entrée souhaitée.
- 2 Appuyez sur **AUDIO SELECT** et tournez le sélecteur **PROGRAM** (ou réglez le mode de fonctionnement sur **AMP** et appuyez plusieurs fois sur **AUDIO SEL**) pour choisir la sélection de prise d'entrée audio voulue.

### Sources d'entrée disponibles

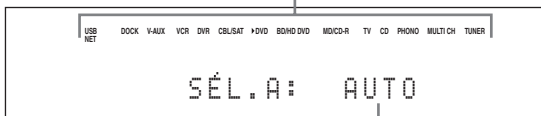

### Réglage de prise d'entrée audio sélectionné

AUTO	Ce mode sélectionne automatiquement les signaux d'entrée dans l'ordre suivant: (1) HDMI (2) Signaux numériques (3) Signaux analogiques
HDMI	Sélectionne seulement les signaux HDMI. Si aucun signal HDMI n'est appliqué à l'entrée, aucun son n'est émis.
COAX/OPT	Ce mode sélectionne automatiquement les signaux d'entrée dans l'ordre suivant: (1) Entrée des signaux numériques à la prise COAXIAL. (2) Entrée des signaux numériques à la prise OPTICAL. Si aucun signal n'est appliqué à l'entrée, aucun son n'est émis.
ANALOG	Ce mode ne sélectionne que les signaux analogiques. Si aucun signal analogique n'est appliqué à l'entrée, aucun son n'est émis.



Vous pouvez régler la sélection de la prise d'entrée audio par défaut à l'aide du paramètre "Sél. audio" (page 73).

### Remarque

Cette fonction n'est disponible que si une prise d'entrée numérique est attribuée à la source d'entrée sélectionnée sous "Attrib. E/S" (page 87). "HDMI" n'est disponible que lorsqu'une prise d'entrée HDMI a été attribuée.

## Sélection d'un appareil entrée multivoies

Cette fonction permet de sélectionner comme source d'entrée l'appareil relié aux prises MULTI CH INPUT (page 27).

Tournez le sélecteur **INPUT** sur la face avant pour sélectionner "MULTI CH" (ou bien appuyez sur **MULTI**).



Vous pouvez effectuer les réglages d'entrée multivoies à l'aide du paramètre "MULTI CH" (page 73).

### Remarque

Les corrections de champ sonore ne peuvent pas être sélectionnés lorsque "MULTI CH" est sélectionné comme source.

## Sélection de la prise HDMI OUT

Utilisez cette fonction pour choisir la ou les prises HDMI OUT auxquelles les signaux d'entrée seront acheminés.

Réglez le sélecteur de mode de fonctionnement sur **AMP** puis appuyez plusieurs fois sur **HDMI OUT** sur le boîtier de télécommande pour sélectionner le paramètre voulu.

Le réglage de sortie HDMI change comme suit.

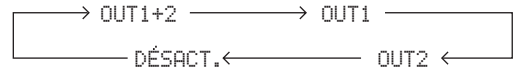

OUT 1+2	Les signaux sont acheminés simultanément aux prises HDMI OUT 1 et HDMI OUT 2.
OUT 1	Les signaux sont acheminés à la prise HDMI OUT 1.
OUT 2	Les signaux sont acheminés à la prise HDMI OUT 2.
DÉSACT.	Aucun signal n'est acheminé aux prises HDMI OUT 1 et HDMI OUT 2. Sélectionnez ce réglage lorsque vous n'utilisez pas le moniteur vidéo raccordé à une des prises HDMI OUT.



"Monit. de contr." (page 84) permet de sélectionner la prise HDMI OUT vers laquelle les signaux de commande HDMI sont acheminés.

## Utilisation d'un casque

Branchez un casque muni d'un câble à fiche audio analogique stéréo sur la prise PHONES sur la face avant.

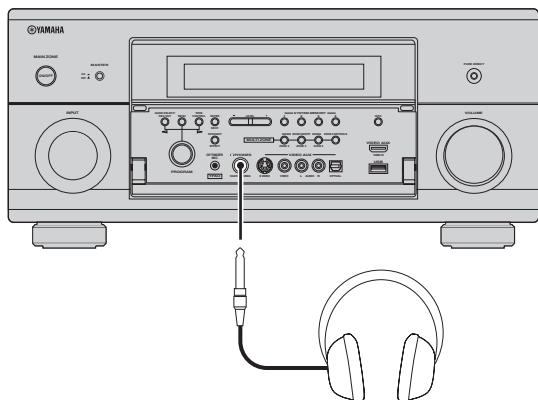

Lorsque vous sélectionnez une correction de champ sonore, le mode SILENT CINEMA s'active automatiquement (page 50).

### Remarques

- Lorsque vous raccordez un casque, aucun signal n'est transmis aux bornes d'enceintes.
- Tous les signaux audionumériques multivoies sont alors réduits à des signaux pour les voies gauche et droite du casque.
- Lorsque "MULTI CH" est sélectionné comme source d'entrée, seuls les signaux transmis aux prises MULTI CH INPUT FRONT sont produits.

## Mise en sourdine du son

Appuyez sur **MUTE** sur le boîtier de télécommande pour mettre le son en sourdine. Appuyez une nouvelle fois sur **MUTE** pour rétablir le son.



- Le témoin de niveau du VOLUME clignote lorsque la fonction de mise en sourdine est en service.
- Vous pouvez régler le niveau de la sourdine à l'aide du paramètre "Atténuation" (page 78).

## Affichage des réglages de la source d'entrée

Vous pouvez afficher le format, la fréquence d'échantillonnage, la voie, le débit binaire et les balises du signal actuel.

- 1 Réglez le sélecteur de mode de fonctionnement sur **AMP** puis appuyez sur **STATUS** sur le boîtier de télécommande. Les réglages de la source d'entrée s'affichent sur l'écran GUI.
- 2 Appuyez sur **</>** pour alterner entre l'affichage des réglages audio et vidéo.
- 3 Appuyez à nouveau sur **STATUS** sur le boîtier de télécommande pour refermer l'écran des réglages de la source d'entrée.

### Affichage des réglages audio

<b>Format</b>	Format du signal. Si l'appareil ne détecte pas de signaux numériques, il adopte automatiquement l'entrée analogique.
<b>Échant.</b>	C'est le nombre d'échantillons par seconde extrait d'un signal continu de manière à obtenir un signal discret.
<b>Voie</b>	C'est le nombre de voies dans le signal d'entrée fourni par la source (avant/ambiance/LFE). Par exemple, une piste sonore à 3 voies avant, 2 voies d'ambiance et une voie LFE est indiquée sous la forme "3/2/0.1".
<b>Débit</b>	Le nombre de bits passant à un point donné par seconde.
<b>Dialogue</b>	C'est le niveau standard des dialogues, programmé pour les signaux à trains binaires de l'entrée actuelle.
<b>Flag1/Flag2</b>	Balise associée aux signaux à trains binaires ou PCM et destinée à ordonner à l'appareil de sélectionner le décodeur approprié.

### Remarques

- "—" apparaît si l'appareil ne peut pas afficher les informations correspondantes.
- Les signaux discrets des voies d'ambiance gauche et droite peuvent être inclus dans certains contenus à trains binaires audio haute définition bien qu'ils soient codés avec un débit binaire de 192 kHz.
- Certains lecteurs convertissent les trains binaires Dolby TrueHD ou Dolby Digital Plus en trains binaires Dolby Digital, tout en convertissant les trains binaires DTS-HD Master Audio ou DTS-HD High Resolution Audio en trains binaires DTS, bien que vous ayez fait les réglages nécessaires pour une transmission directe.

## ■ Affichage des réglages vidéo

<b>Signal HDMI</b>	Type des signaux vidéo de la source et des signaux vidéo transmis aux prises HDMI OUT de cet appareil.
<b>Résol. HDMI</b>	Résolution du signal à l'entrée (analogique ou HDMI) et à la sortie (HDMI).
<b>Rés. analog.</b>	Résolution des signaux vidéo de la source et des signaux vidéo transmis aux prises COMPONENT MONITOR OUT de cet appareil.
<b>Erreur HDMI</b>	Message d'erreur pour les sources HDMI ou les périphériques HDMI raccordés.

### Messages d'erreur HDMI

<b>Dépass. syst.</b>	Le nombre d'appareils HDMI raccordés est supérieur à la limite.
<b>Erreur HDCP (Message HDMI)</b>	HDCP échec de l'authentification.
<b>Résol. hrs plage</b>	Résol. hrs plage. Le moniteur connecté est incompatible avec la résolution du signal d'entrée vidéo.

## Utilisation de la minuterie de mise hors service

Utilisez cette minuterie pour mettre la zone principale en veille après l'écoulement d'un certain temps. Cette minuterie est commode si vous désirez vous coucher alors que l'appareil fournit un signal ou enregistre celui provenant d'une source. La minuterie met également hors service tous les appareils alimentés par la prise AC OUTLET(S) (page 29).

**Réglez le mode de fonctionnement sur **AMP** puis appuyez plusieurs fois de suite sur **SLEEP** sur le boîtier de télécommande pour régler la durée.**

Le réglage de minuterie change comme illustré ci-dessous.

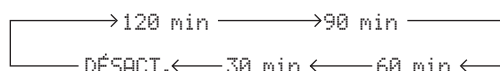

Sur l'afficheur de la face avant, le témoin SLEEP s'éclaire et le nom de la correction de champ sonore sélectionnée apparaît à nouveau lorsque la minuterie est mise en service.

### Annulation de la minuterie

Réglez le mode de fonctionnement sur **AMP** puis appuyez plusieurs fois de suite sur **SLEEP** sur le boîtier de télécommande pour sélectionner "VEILLE Désact."



Si vous réglez la zone principale sur le mode de veille, la minuterie s'annule automatiquement.

# Corrections de champ sonore

Cet appareil est doté de plusieurs décodeurs numériques de précision qui vous garantissent la reproduction multivoie de pratiquement toutes les sources (stéréo ou multivoies). Cet appareil est aussi pourvu d'un processeur numérique Yamaha de champ sonore (DSP) qui, à l'intérieur d'une puce, contient plusieurs corrections de champ que vous pouvez employer pour rehausser le plaisir de l'écoute.



Les corrections de champ sonore Yamaha CINEMA DSP sont compatibles avec toutes les sources Dolby Digital, DTS, Dolby Surround, Dolby TrueHD et DTS-HD Master Audio.

## Sélection d'une correction de champ sonore

Tournez le sélecteur **① PROGRAM** (ou réglez le sélecteur de mode de fonctionnement sur **⑩ AMP**, puis appuyez plusieurs fois de suite sur une des touches de sélection de correction de champ sonore (**⑳**)).

Le nom de la correction de champ sonore sélectionnée apparaît sur l'afficheur de la face avant et sur l'affichage restreint.



- Vous pouvez sélectionner les corrections de champ sonore de votre choix et régler les paramètres à l'aide du menu (page 68).
- Les paramètres des champs sonores disponibles et le champ sonore obtenu dépendent des sources d'entrée et des réglages de cet appareil.

### Remarques

- Lorsque vous sélectionnez une source d'entrée, l'appareil adopte automatiquement la dernière correction de champ sonore associée à cette source.
- Les corrections de champ sonore ne peuvent pas être sélectionnées lorsque l'appareil raccordé aux prises MULTI CH INPUT est sélectionné comme source d'entrée (page 42) ou lorsque cet appareil est en mode PUR DIRECT (page 53).
- Lorsqu'une correction de champ sonore est utilisée pour la lecture d'une source DTS 96/24, la correction sélectionnée est appliquée sans que le décodeur DTS 96/24 ne soit activé.
- Les signaux à fréquence d'échantillonnage supérieure à 48 kHz sont d'abord rééchantillonnés à 48 kHz ou à une fréquence inférieure, puis la correction de champ sonore est appliquée.

## Description des caractéristiques des corrections de champ sonore

Les caractéristiques et tendances de chaque correction de champ sonore sont reprises et expliquées ci-après.

### Remarque

Les caractéristiques des corrections de champ sonore peuvent varier en fonction de la configuration de la pièce d'écoute, etc.

### Taille du champ sonore (Taille)

Petite  Grande

Indique la taille de champ sonore à générer. Lorsque la valeur réglée est plutôt petite, le son sélectionné sera celui correspondant à une petite pièce, et quand la valeur est plutôt grande, le son correspondra à une grande pièce.

### Équilibre vertical/horizontal (Équilibre V/H)

Vertical  Horizontal

Indique l'équilibre dans le sens vertical (hauteur) et horizontal du champ sonore à générer. Si le réglage de cet élément se trouve plutôt du côté horizontal, le son est celui d'un espace dont les murs reflètent fortement les sons, et s'il se trouve plus du côté vertical, les sons sembleront être reflétés plus fortement du plafond.

### Équilibre avant/arrière (Équilibre Av/Ar)

Avant  Arrière

Un champ sonore de CINEMA DSP déterminant si l'effet est plus marqué vers l'avant ou l'arrière. Si l'effet est plus puissant vers l'avant, l'auditeur ressent un effet d'ouverture et de profondeur dans la direction de l'écran, et s'il est plus puissant vers l'arrière, il ressent un effet d'enveloppement et de mouvement. Convient fondamentalement à tous les types de correction ayant un bon équilibre avant/arrière, et convient aussi pour certaines corrections dont l'équilibre est plus vers l'avant ou l'arrière.

### Atmosphère de champ sonore (Atmosphère)

Simple  Complexe

Le champ sonore à générer est évalué en fonction de sa proximité avec l'un ou l'autre des éléments suivants: Simple: Les sons s'évanouissent de façon simple, avec une impression de légèreté et de douceur en fonction de la correction. Ce réglage convient bien à pratiquement tous les contenus, mais il offre peu de brillance ou de puissance.

Complexe: Le son se transforme de façon complexe en s'évanouissant, avec un effet riche et brillant, selon la correction sélectionnée.

Ce réglage peut être très percutant selon le contexte tout en ne convenant bien qu'à une gamme plus restreinte de contenus.

Calme  Puissance

Le champ sonore à générer est évalué en fonction de sa proximité avec l'un ou l'autre des éléments suivants:

Calme: Un effet calme et modéré dans l'ensemble, insistant sur la qualité générale de l'atmosphère, sans viser aucun effet extrême. Ce réglage convient bien à pratiquement tous les contenus, mais offre peu de caractère et de puissance.

Puissance: Conçu pour des contenus bien déterminés (projetant de grands espaces, une ambiance survoltée, etc.). Ce réglage peut être très percutant selon le contexte tout en ne convenant bien qu'à une gamme plus restreinte de contenus.



## ■ Pour les sources audio musicales



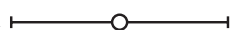

Pour les sources musicales audio, il est conseillé d'utiliser le mode PUR DIRECT (page 53), le mode STRAIGHT (page 51) ou le mode de décodage d'ambiance (page 52).

CLASSICAL

1 CLASSICAL

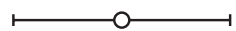
<b>Hall in Munich</b>	
Ce champ sonore simule une salle de concert de 2500 places environ située à Munich, aux parois intérieures revêtues de boiseries, comme c'est l'usage dans les salles de concerts européennes. Réverbérations fines et magnifiques, bien réparties, créant une atmosphère calmante. Le siège virtuel de l'auditeur est au centre gauche de la salle.	<p><b>Taille</b> Petite  Grande</p> <p><b>Équilibre V/H</b> Vertical  Horizontal</p> <p><b>Atmosphère</b> Simple  Complexe</p>

<b>Hall in Vienna</b>	
Salle de concert de taille moyenne, à environ 1700 places, de forme rectangulaire comme c'est l'usage à Vienne. Les piliers et les stucs ornementaux créent des réflexions extrêmement complexes venant de toute part, produisant des sons amples et riches.	<p><b>Taille</b> Petite  Grande</p> <p><b>Équilibre V/H</b> Vertical  Horizontal</p> <p><b>Atmosphère</b> Simple  Complexe</p>

<b>Hall in Amsterdam</b>	<b>Taille</b>	Petite  Grande
Grande salle de forme rectangulaire disposant d'environ 2200 places réparties autour d'une scène circulaire. Les réflexions sont abondantes et agréables alors que le son circule librement.	<b>Équilibre V/H</b>	Vertical  Horizontal
	<b>Atmosphère</b>	Simple  Complexe

<b>Church in Freiburg</b>	<b>Taille</b>	Petite  Grande
Grande église en pierre, située dans le sud de l'Allemagne, et pourvue d'une flèche atteignant 120 mètres de hauteur. C'est une église longue et étroite, à la voûte élevée, favorisant l'allongement de la durée de réverbération et limitant la durée des premières réflexions. La réverbération riche, plutôt que le son proprement dit, restitue l'atmosphère de l'église.	<b>Équilibre V/H</b>	Vertical  Horizontal
	<b>Atmosphère</b>	Simple  Complexe

<b>Chamber</b>	<b>Taille</b>	Petite  Grande
Cette correction recrée un espace relativement grand avec un plafond haut comme dans une salle d'audience d'un palais. Les réverbérations agréables sont adaptées à la musique de cour ou à la musique de chambre.	<b>Équilibre V/H</b>	Vertical  Horizontal
	<b>Atmosphère</b>	Simple  Complexe

**LIVE/CLUB**

<b>Village Vanguard</b>	<b>Taille</b>	Petite  Grande
Ce club de jazz se trouve dans la 7e avenue de New York. Dans ce petit club au plafond bas, les réflexions puissantes convergent vers la scène qui se trouve dans un coin de la salle.	<b>Équilibre V/H</b>	Vertical  Horizontal
	<b>Atmosphère</b>	Simple  Complexe

<b>Warehouse Loft</b>	<b>Taille</b>	Petite  Grande
Cet entrepôt ressemble à certains lofts de Soho. Un son clair est réfléchi énergiquement par les murs de béton.	<b>Équilibre V/H</b>	Vertical  Horizontal
	<b>Atmosphère</b>	Simple  Complexe

<b>Cellar Club</b>	<b>Taille</b>	Petite  Grande
Cette correction simule un club de musique au plafond bas et à l'atmosphère accueillante. Le champ sonore vivant et réaliste se caractérise par un son puissant, comme si l'auditeur était juste devant une petite scène.	<b>Équilibre V/H</b>	Vertical  Horizontal
	<b>Atmosphère</b>	Simple  Complexe

<b>The Roxy Theatre</b>	<b>Taille</b>	Petite  Grande
Ce champ sonore restitue l'ambiance d'un club de rock d'environ 460 places à Los Angeles. Le siège virtuel de l'auditeur est au centre gauche de la salle.	<b>Équilibre V/H</b>	Vertical  Horizontal
	<b>Atmosphère</b>	Simple  Complexe

<b>The Bottom Line</b>	<b>Taille</b>	Petite  Grande
Cette correction reproduit le champ sonore devant la scène du The Bottom Line, le légendaire club de jazz de New York. Environ 300 personnes peuvent prendre place à droite et à gauche dans un environnement sonore vibrant et réaliste.	<b>Équilibre V/H</b>	Vertical  Horizontal
	<b>Atmosphère</b>	Simple  Complexe

■ Pour différentes sources

ENTERTAIN  
3 ENTERTAIN

<b>Sports</b>	<p><b>Taille</b> Petite  Grande</p> <p><b>Équilibre V/H</b> Vertical  Horizontal</p> <p><b>Équilibre Av/Ar</b> Avant  Arrière</p> <p><b>Atmosphère</b> Calme  Puissance</p>
<p>Cette correction permet d'écouter des émissions sportives et de variété en stéréo ce qui les rendra plus vivantes. Lors d'émissions sportives, les voix du commentateur et de l'annonceur sont nettement au centre tandis que l'ambiance du stade occupe le plus grand espace possible de manière à envelopper l'auditeur.</p>	

■ Pour programmes de jeux

ENTERTAIN  
3 ENTERTAIN

<b>Action Game</b>	<p><b>Taille</b> Petite  Grande</p> <p><b>Équilibre V/H</b> Vertical  Horizontal</p> <p><b>Équilibre Av/Ar</b> Avant  Arrière</p> <p><b>Atmosphère</b> Calme  Puissance</p>
<p>Ce champ sonore a été mis au point pour les jeux d'actions, par exemple les courses d'auto et les jeux de tirs subjectifs. Il utilise les données de réflexion qui limitent l'ampleur des effets sur chaque voie pour restituer une ambiance de jeu puissante et enveloppante en accentuant les différents effets sonores mais en maintenant une sensation nette de la provenance des sons.</p>	

<b>Roleplaying Game</b>	<p><b>Taille</b> Petite  Grande</p> <p><b>Équilibre V/H</b> Vertical  Horizontal</p> <p><b>Équilibre Av/Ar</b> Avant  Arrière</p> <p><b>Atmosphère</b> Calme  Puissance</p>
<p>Ce champ sonore a été mis au point pour les jeux de rôle et d'aventure. Les effets des champs sonores cinématographiques sont combinés aux champs sonores utilisés pour les "Action Game" de manière à ajouter de la profondeur et de l'espace lors du jeu, tout en présentant les effets d'ambiance cinématographiques dans les scènes vidéo du jeu.</p>	

■ Pour les sources visuelles de la musique

ENTERTAIN  
3 ENTERTAIN

<b>Music Video</b>	<p><b>Taille</b> Petite  Grande</p> <p><b>Équilibre V/H</b> Vertical  Horizontal</p> <p><b>Équilibre Av/Ar</b> Avant  Arrière</p> <p><b>Atmosphère</b> Calme  Puissance</p>
<p>Ce champ sonore correspond à une salle où ont lieu des concerts pop, rock et jazz. Le champ sonore qui accentue la richesse des voix et des solos ainsi que le rythme de la batterie avec le champ sonore ambiant qui restitue l'espace d'une grande salle de concert permettent à l'auditeur de se laisser fondre dans un environnement excitant.</p>	

<b>Recital/Opera</b>	<p><b>Taille</b> Petite  Grande</p> <p><b>Équilibre V/H</b> Vertical  Horizontal</p> <p><b>Équilibre Av/Ar</b> Avant  Arrière</p> <p><b>Atmosphère</b> Calme  Puissance</p>
<p>Cette correction règle les réverbérations à leur niveau maximal et accentue la profondeur et la clarté des voix humaines. "Recital/Opera" restitue les réverbérations d'une fosse d'orchestre tout en déterminant la position des chanteurs et accentuant le sentiment de leur présence sur la scène. Le champ sonore d'ambiance est relativement faible, mais les effets d'une salle de concert sont utilisés pour accentuer la beauté de la musique. L'auditeur ne sera pas fatigué même après de longues heures d'écoute.</p>	

## ■ Pour les sources cinématographiques



Vous pouvez sélectionner le décodeur souhaité (page 52) avec les corrections de champ sonore suivantes (sauf "Mono Movie").

MOVIE  
4 MOVIE

<p><b>Standard</b></p> <p>Cette correction crée un champ sonore accentuant l'impression d'ambiance sans perturber le positionnement original du son correspondant aux différentes voies d'une gravure Dolby Digital et DTS. Il répond au concept de "cinéma idéal" où le public est enveloppé de belles réverbérations venant de la gauche, de la droite et de l'arrière.</p>	<p><b>Taille</b>            Petite  -----○-----  Grande</p> <p><b>Équilibre V/H</b>    Vertical  -----○-----  Horizontal</p> <p><b>Équilibre Av/Ar</b>    Avant  -----○-----  Arrière</p> <p><b>Atmosphère</b>        Calme  -----○-----  Puissance</p>
<p><b>Spectacle</b></p> <p>Cette correction restitue l'ambiance spectaculaire des superproductions cinématographiques. Il reproduit le champ sonore d'un grand cinéma correspondant aux films en cinémascope ou grand écran avec une excellente dynamique, des sons les plus fins aux sons les plus puissants.</p>	<p><b>Taille</b>            Petite  -----○-----  Grande</p> <p><b>Équilibre V/H</b>    Vertical  -----○-----  Horizontal</p> <p><b>Équilibre Av/Ar</b>    Avant  -----○-----  Arrière</p> <p><b>Atmosphère</b>        Calme  -----○-----  Puissance</p>
<p><b>Sci-Fi</b></p> <p>Cette correction restitue le son très élaboré des tout derniers films de science fiction et des films contenant des effets spéciaux. Elle reproduit des dialogues se distinguant nettement des effets sonores et de la musique de fond pour toutes sortes d'ambiances cinématographiques virtuelles.</p>	<p><b>Taille</b>            Petite  -----○-----  Grande</p> <p><b>Équilibre V/H</b>    Vertical  -----○-----  Horizontal</p> <p><b>Équilibre Av/Ar</b>    Avant  -----○-----  Arrière</p> <p><b>Atmosphère</b>        Calme  -----○-----  Puissance</p>
<p><b>Adventure</b></p> <p>Cette correction est idéale pour reproduire avec précision le son des films d'action et d'aventure. Ce champ sonore restreint les réverbérations et met l'accent sur la reproduction d'un espace large, de la gauche à la droite. La profondeur est également restreinte pour garantir une meilleure séparation des voies audio et la clarté du son.</p>	<p><b>Taille</b>            Petite  -----○-----  Grande</p> <p><b>Équilibre V/H</b>    Vertical  -----○-----  Horizontal</p> <p><b>Équilibre Av/Ar</b>    Avant  -----○-----  Arrière</p> <p><b>Atmosphère</b>        Calme  -----○-----  Puissance</p>
<p><b>Drama</b></p> <p>Ce champ sonore se caractérisent par des réverbérations stables, adaptées à un grand nombre de films, comme les fictions, les comédies ou les comédies musicales. Les réverbérations sont modestes mais offrent une sensation d'espace optimale avec des effets sonores et de la musique de fond léger mais restituant bien le volume autour de dialogues clairs et de la position centrale de manière à ne pas fatiguer à la longue le spectateur.</p>	<p><b>Taille</b>            Petite  -----○-----  Grande</p> <p><b>Équilibre V/H</b>    Vertical  -----○-----  Horizontal</p> <p><b>Équilibre Av/Ar</b>    Avant  -----○-----  Arrière</p> <p><b>Atmosphère</b>        Calme  -----○-----  Puissance</p>
<p><b>Mono Movie</b></p> <p>Cette correction est destinée aux sources vidéo monophoniques, par exemple les films classiques joués dans les bons vieux cinémas. Elle ajoute l'expansion et la réverbération optimales au son original pour recréer un espace confortable avec une certaine profondeur sonore.</p>	<p><b>Taille</b>            Petite  -----○-----  Grande</p> <p><b>Équilibre V/H</b>    Vertical  -----○-----  Horizontal</p> <p><b>Équilibre Av/Ar</b>    Avant  -----○-----  Arrière</p> <p><b>Atmosphère</b>        Calme  -----○-----  Puissance</p>



■ **Lecture stéréo**

STEREO  
5 **STEREO**

**2ch Stereo**

Utilisez cette correction pour que les sources multivoies soient réduites à 2 voies.

**7ch Stereo**

Utilisez cette correction pour que le son sorte sur toutes les enceintes. Lors de la lecture, le son des gravures multivoies est redistribué sur 2 voies mais restitué par toutes les enceintes. Cette correction crée un champ sonore très large qui convient bien à la musique de fond lors de soirées entre amis, etc.

■ **Pour morceaux compressés (mode Compressed Music Enhancer)**

ENHANCER  
6 **ENHANCER**

**Straight Enhancer**

Utilisez cette correction pour améliorer le son de sorte que la profondeur et l'ampleur des gravures compressées à 2 voies ou multivoies se rapprochent le plus possible de l'originale.

**7ch Enhancer**

Utilisez ce programme pour reproduire des informations compressées en stéréo sur 7 voies.

■ **Mode de décodeurs d'ambiance**

SUR\_DECODE  
7 **SUR. DECODE**

**Surround Decoder**

Sélectionnez cette correction pour écouter des sources avec les décodeurs d'ambiance souhaités (page 52).

■ **Utilisation des corrections de champ sonore sans enceintes d'ambiance (Virtual CINEMA DSP)**

Virtual CINEMA DSP vous permet de profiter des corrections de champ sonore CINEMA DSP sans utiliser d'enceintes d'ambiance. Il crée des enceintes virtuelles de façon à reproduire le champ sonore naturel.

Lorsque "Surround" est réglé sur "Aucune" (page 75), Virtual CINEMA DSP s'active automatiquement à la sélection d'une correction de champ sonore CINEMA DSP (page 45).

**Remarque**

- Virtual CINEMA DSP ne s'active pas dans les cas suivants:
  - "MULTI CH" est sélectionné comme source (page 42).
  - le casque est relié à la prise PHONES.
  - l'appareil est en mode "7ch Stereo" (page 50).

■ **Écoute au casque de gravures multivoies avec corrections de champ sonore (SILENT CINEMA)**

Le mode SILENT CINEMA vous permet de profiter des musiques et des pistes sonores multivoies avec un casque ordinaire. SILENT CINEMA s'active automatiquement dès que vous branchez un casque à la prise PHONES et que vous avez sélectionné une correction de champ sonore CINEMA DSP (page 45). Le témoin SILENT CINEMA s'éclaire à l'afficheur de la face avant lorsque le mode correspondant est activé.

**Remarque**

- SILENT CINEMA ne s'active pas dans les cas suivants:
  - "MULTI CH" est sélectionné comme source (page 42).
  - L'appareil est en mode "2ch Stereo" (page 50), STRAIGHT (page 51) ou "PUR DIRECT" (page 53).

Avant de commencer, réglez le sélecteur de mode de fonctionnement du boîtier de télécommande sur **AMP**.

Avant de commencer, réglez le sélecteur de mode de fonctionnement du boîtier de télécommande sur **AMP**.

## Utilisation du mode CINEMA DSP 3D

Le mode CINEMA DSP 3D restitue un champ sonore stéréoscopique intense et précis dans votre salle d'écoute. Vous pouvez activer et désactiver le mode CINEMA DSP 3D.

### Appuyez plusieurs fois de suite sur **3D DSP** pour activer et désactiver le mode CINEMA DSP 3D.

Lorsque l'appareil est en mode CINEMA DSP 3D, le témoin 3D est éclairé.

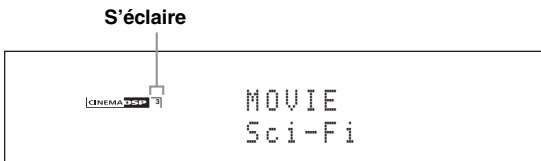

### Remarque

CINEMA DSP 3D ne s'active pas ("3D:--" s'affiche) dans les cas suivants:

- le paramètre "Présence av." est réglé sur "Aucune" (page 76).
- aucun paramètre CINEMA DSP n'est sélectionné.
- le casque est relié à la prise PHONES.

## Écoute de sources non traitées

Lorsque l'appareil est en mode STRAIGHT, les sources stéréo à 2 voies sont restituées par les seules enceintes avant gauche et droite. Les gravures multivoies sont décodées directement et sans traitement additionnel pour disposer des voies appropriées.

### Appuyez sur **STRAIGHT** (ou sur **STRAIGHT**) pour sélectionner "STRAIGHT".

Les noms du format du signal audio de la source d'entrée et du décodeur actif apparaissent sur l'afficheur de la face avant.

### Mise hors service du mode STRAIGHT

Appuyez une nouvelle fois sur **STRAIGHT** (ou **STRAIGHT**) ou sélectionnez une autre correction de champ sonore (page 45).

# Utilisation des fonctions audio

## Sélection de décodeurs

### ■ Sélection de décodeurs pour les sources à 2 voies (mode de décodage d'ambiance)

Utilisez cette option pour écouter des sources avec les décodeurs souhaités. Les sources à 2 voies pourront être restituées par plusieurs voies.

Réglez le sélecteur de mode de fonctionnement sur **ⓂAMP** puis appuyez sur **ⓂSUR. DECODE** sur le boîtier de télécommande pour sélectionner le mode de décodage d'ambiance.

Vous avez le choix entre différents modes de décodeurs d'ambiance selon le type de gravure et vos goûts personnels.



Vous pouvez modifier les paramètres du décodeur avec "Stéréo/Surr." (page 68).

### ■ Descriptions des décodeurs

Nom du décodeur  
(Type décod.)

**PLIIX Music**  
**PLIIX Music**

Traitement en Dolby Pro Logic IIX (ou Dolby Pro Logic II) de la musique. Le décodeur Pro Logic IIX n'est pas disponible quand "Surr. arr." (page 76) est réglé sur "Aucune" et quand vous utilisez un casque d'écoute.

Description des décodeurs

**Pro Logic**

Traitement en Dolby Pro Logic pour toutes les sources.

**PLIIX Movie**  
**PLIIX Movie**

Traitement en Dolby Pro Logic IIX (ou Dolby Pro Logic II) des films. Le décodeur Pro Logic IIX n'est pas disponible quand "Surr. arr." (page 76) est réglé sur "Aucune" et quand vous utilisez un casque d'écoute.

**PLIIX Music**  
**PLIIX Music**

Traitement en Dolby Pro Logic IIX (ou Dolby Pro Logic II) de la musique. Le décodeur Pro Logic IIX n'est pas disponible quand "Surr. arr." (page 76) est réglé sur "Aucune" et quand vous utilisez un casque d'écoute.

**PLIIX Game**  
**PLIIX Game**

Traitement en Dolby Pro Logic IIX (ou Dolby Pro Logic II) des jeux. Le décodeur Pro Logic IIX n'est pas disponible quand "Surr. arr." (page 76) est réglé sur "Aucune" et quand vous utilisez un casque d'écoute.

**Neo:6 Cinema**

Traitement en DTS des films.

**Neo:6 Music**

Traitement en DTS de la musique.



Lorsque vous sélectionnez le mode de décodage d'ambiance pour les gravures numériques multivoies, le décodeur approprié est automatiquement sélectionné.

### ■ Sélection des décodeurs utilisés avec les corrections de champ sonore MOVIE

Sélectionnez un des types de décodeur suivants pour les corrections de champ sonore de type MOVIE (sauf "Mono Movie"). voir "Pour les sources cinématographiques" (page49) pour le détail sur la correction des champs sonores de type MOVIE. Pour en savoir plus sur le choix du type de décodeur, voir "Description des paramètres des champs sonores" (page69).

Choix: PLIIX Movie (PLIIX Movie), Neo:6 Cinema

## ■ Sélection de décodeurs pour gravures multivoies

Utilisez cette option pour restituer sur 6.1/7.1 voies avec les enceintes d'ambiance arrière raccordées les gravures multivoies traitées avec les décodeurs Dolby Pro Logic IIx, Dolby Digital EX ou DTS-ES.

**Réglez le sélecteur de mode de fonctionnement sur **ⓂAMP** et appuyez plusieurs fois sur **ⓂEXTD SUR.** sur le boîtier de télécommande pour alterner entre la restitution sur 5.1 et 6.1/7.1 voies.**

Choix	Fonctions
<b>AUTO</b>	Met en service le décodeur le mieux adapté pour restituer les signaux sur 6.1/7.1 voies lorsque cet appareil reconnaît une balise dans le signal.
Décodeurs (PLIIx Movie, PLIIx Music, EX/ES)	Cette option permet d'activer manuellement les décodeurs souhaités pour la restitution de gravures multivoies.
OFF	N'utilise pas de décodeurs pour créer les 6.1/7.1 voies.



Utilisez cette option pour activer manuellement le décodeur souhaité lorsque cet appareil ne parvient pas à détecter de signal balise dans la source d'entrée.

### Remarques

- Les décodeurs disponibles dépendent des réglages d'enceintes et de sources d'entrée.
- La lecture avec 6.1/7.1 voies n'est pas possible dans les cas suivants:
  - la valeur de "Surround" (page 75) ou celle de "Surr. arr." (page 76) est "Aucune".
  - lors de la restitution de la source reliée aux prises MULTI CH INPUT.
  - lorsque la source restituée ne contient aucun signal pour les voies d'ambiance gauche et droite.
  - lors de la restitution d'une source Dolby Digital KARAOKE.
  - lorsque l'appareil est en mode de lecture 7ch Enhancer (page 50) ou PUR DIRECT (page 53).
  - lorsque "BI-AMP" est réglé sur "ON" (page 114).
- Si "Surround étendu" est réglé sur "Auto" (page 89), le mode de décodeur est automatiquement réglé sur "AUTO" chaque fois que vous mettez l'appareil hors tension.

Avant de commencer, réglez le sélecteur de mode de fonctionnement du boîtier de télécommande sur **ⓂAMP**.

## Écoute du son pur en hi-fi

Le mode PUR DIRECT permet d'écouter le son de la source sélectionnée dans toute sa pureté en haute fidélité. Lorsque le mode PUR DIRECT est activé, le signal de la source sélectionnée transite par le circuit le plus direct.

**Appuyez sur **ⓂPURE DIRECT** (ou **ⓂPURE DIRECT**) pour mettre en ou hors service le mode PUR DIRECT.**

La touche **ⓂPURE DIRECT** sur la face avant s'éclaire et l'afficheur de la face avant s'éteint automatiquement lorsque cet appareil est en mode PUR DIRECT.

### Remarques

- Les opérations suivantes ne sont pas disponibles lorsque cet appareil est dans le mode PUR DIRECT:
  - sélection d'une correction de champ sonore
  - affichage du menu GUI
- Le mode PUR DIRECT se désactive automatiquement lorsque cet appareil est mis hors service.



Afin que l'appareil puisse produire des signaux vidéo en mode PUR DIRECT, il convient de régler le paramètre "Pur Direct" (page 81).

## Réglage de la qualité tonale

Utilisez cette commande pour corriger les graves et les aigus émis par les voies des enceintes avant gauche, droite, centrale et la voie du caisson de graves.

**1 Appuyez plusieurs fois de suite sur **ⓂTONE CONTROL** sur la face avant pour sélectionner la réponse aux hautes fréquences (TREBLE) ou la réponse aux basses fréquences (BASS).**

**2 Tournez le sélecteur **ⓂPROGRAM** pour régler la réponse aux hautes fréquences (TREBLE) ou la réponse aux basses fréquences (BASS).**

Plage de réglage: -6,0 dB à +6,0 dB

### Remarques

- Si vous augmentez ou diminuez les aigus ou les graves à leurs valeurs extrêmes, la qualité tonale des enceintes d'ambiance peut être en désaccord avec celle des enceintes avant gauche et droite, de l'enceinte centrale et du caisson de graves.
- TONE CONTROL est sans effet lorsque le mode PUR DIRECT est activé ou lorsque "MULTI CH" est sélectionné comme source.

Avant de commencer, réglez le sélecteur de mode de fonctionnement du boîtier de télécommande sur **AMP**.

## Réglage des niveaux de sortie des enceintes

Vous pouvez régler le niveau de sortie de chaque enceinte tandis que vous écoutez une source musicale. Ce réglage est également possible pour la source reliée aux prises MULTI CH INPUT.

### Remarque

Cette opération annule tous les réglages de niveau effectués grâce au réglage auto (page 34) et “Niveau” (page 77).

- 1 Appuyez sur **LEVEL**, puis à plusieurs reprises sur **▲ / ▼** pour sélectionner l'enceinte à régler.

Affichage	Enceinte ajustée
AVANT G	Enceinte avant gauche
AVANT D	Enceinte avant droite
CENTRE	Enceinte centrale
SUR. G	Enceinte d'ambiance gauche
SUR. D	Enceinte d'ambiance droite
SA G	Enceinte d'ambiance arrière gauche
SA D	Enceinte d'ambiance arrière droite
P Av. G	Enceinte de présence gauche
P Av. D	Enceinte de présence droite
SWFR	Caisson de graves



Les voies d'enceinte disponibles dépendent des réglages des enceintes.

- 2 Appuyez sur **◀ / ▶** du boîtier de télécommande pour régler le niveau de sortie des enceintes.

Plage de réglage: -10,0 dB à +10,0 dB

## Sélection de la source d'enregistrement

Cette fonction permet de choisir la source que vous souhaitez enregistrer.

- 1 Appuyez sur **REC OUT** et maintenez la pression jusqu'à ce que “REC OUT” apparaisse à l'afficheur de la face avant.
- 2 Choisissez la source voulue en tournant **PROGRAM**.



Choisissez “SOURCE” pour enregistrer la source actuellement sélectionnée.

### Remarque

Tant que la Zone 4 est activée, aucun signal n'est acheminé aux prises DVR OUT, VCR OUT ni MD/CD-R OUT.

# Utilisation d'appareils Bluetooth™

Vous pouvez brancher un ampli-syntoniseur Bluetooth de Yamaha (tel qu'un YBA-10, vendu séparément) à la borne DOCK de cet appareil afin de pouvoir écouter la musique en mémoire sur votre appareil Bluetooth (tel qu'un lecteur de musique portable) sans devoir raccorder l'appareil Bluetooth à cet appareil. Il est nécessaire, au préalable, d'effectuer un jumelage entre l'ampli-syntoniseur Bluetooth sans fil raccordé et votre appareil Bluetooth. Pour plus de détails au sujet des messages d'état affichés à la face avant et à l'écran GUI, voyez "Bluetooth" (page 123).

## Remarque

Cet appareil prend en charge le profil de distribution Bluetooth A2DP (Advanced Audio Distribution Profile).

## Jumelage d'un ampli-syntoniseur Bluetooth™ et de votre appareil Bluetooth

Il convient d'effectuer un jumelage avant d'utiliser pour la première fois un appareil Bluetooth conjointement avec un ampli-syntoniseur Bluetooth branché à cet appareil-ci ou lorsque les données de jumelage ont été effacées. Le jumelage se rapporte à l'enregistrement d'un appareil Bluetooth en vue de la communication Bluetooth.



- L'opération de jumelage n'est nécessaire qu'une seule fois, avant la première utilisation conjointe de votre appareil et de l'ampli-syntoniseur Bluetooth.
- Le jumelage nécessite des réglages sur cet appareil ainsi que sur l'appareil par le biais duquel les communications Bluetooth vont s'effectuer. Si nécessaire, reportez-vous aux instructions de fonctionnement de l'autre appareil.

Le jumelage peut s'effectuer de deux manières: jumelage via "Jumelage" au menu GUI et jumelage rapide.

### ■ Jumelage via le menu GUI

Utilisez cette fonction pour effectuer le jumelage via l'écran GUI. Pour plus de détails, reportez-vous à "Jumelage" (page 74).

### ■ Jumelage rapide

Par souci de sécurité, la durée de la procédure de jumelage est limitée à 8 minutes. Nous vous conseillons de lire et de vous assurer de la bonne compréhension de toutes les instructions avant de démarrer cette procédure.

- 1** Tournez le sélecteur **① INPUT** (ou réglez le sélecteur de mode de fonctionnement sur **⑩ SOURCE**, puis appuyez sur **③ DOCK**) afin de sélectionner "DOCK" comme source d'entrée.
- 2** Mettez votre appareil Bluetooth sous tension, puis réglez-le en mode de jumelage.  
Pour plus de détails sur l'utilisation de votre appareil Bluetooth, reportez-vous à son manuel.
- 3** Appuyez sur **⓪ ENTER** (ou **⓪ ENTER**) jusqu'à ce que "Recherche" apparaisse à l'afficheur de la face avant.

Lorsque l'ampli-syntoniseur Bluetooth est en mode de jumelage, le témoin DOCK clignote à l'afficheur de la face avant.



Pour annuler le jumelage, appuyez une nouvelle fois sur **⓪ ENTER** (ou **⓪ ENTER**).

- 4** Assurez-vous que l'appareil Bluetooth détecte l'ampli-syntoniseur Bluetooth. Si l'appareil Bluetooth détecte l'ampli-syntoniseur Bluetooth, "YBA-10 YAMAHA" (exemple) s'affiche dans la liste d'appareils Bluetooth.

- 5** Sélectionnez l'ampli-syntoniseur Bluetooth dans la liste des appareils Bluetooth et saisissez ensuite la clé "0000" sur l'appareil Bluetooth. Si le jumelage a réussi, "Terminé" apparaît à l'afficheur de la face avant.

## Remarque

L'ampli-syntoniseur Yamaha Bluetooth peut être jumelé avec jusqu'à huit périphériques Bluetooth. En cas de jumelage d'un neuvième périphérique et de l'enregistrement de ses données de jumelage, les données de jumelage du dernier périphérique utilisé sont perdues.

## Reproduction sur l'appareil Bluetooth™

- 1** Tournez le sélecteur **① INPUT** (ou réglez le sélecteur de mode de fonctionnement sur **⑩ SOURCE**, puis appuyez sur **③ DOCK**) afin de sélectionner "DOCK" comme source d'entrée.
- 2** Démarrez la reproduction sur l'appareil Bluetooth. Quand l'ampli-syntoniseur Bluetooth détecte l'appareil Bluetooth, "BT Connecté" apparaît sur l'afficheur de la face avant.  

  - Lorsque vous appuyez sur **⓪ ENTER** du boîtier de télécommande, l'ampli-syntoniseur Bluetooth branché se connecte au dernier appareil Bluetooth connecté. Si l'ampli-syntoniseur Bluetooth ne peut détecter d'appareil Bluetooth, "Introuvable" apparaît sur l'afficheur de la face avant.
  - Pour déconnecter l'ampli-syntoniseur Bluetooth de l'appareil Bluetooth, appuyez sur **⓪ ENTER**.

# Menu Contenu musical

Le menu “Contenu musical” sous le menu GUI permet de parcourir le contenu de votre iPod, d’un périphérique USB, PC/MusicCAST et d’une station de radio Internet. Vous pouvez aussi utiliser la fonction de contrôle de lecture ou configurer le paramètre de mode de lecture pour la source d’entrée secondaire sélectionnée.

## Utilisation du menu Contenu musical

- 1 Réglez le sélecteur de mode de fonctionnement sur **AMP** puis appuyez sur **MENU** sur le boîtier de télécommande pour afficher le menu GUI.**



Si l’écran affiche un autre répertoire que le “Menu principal” (page 67), appuyez sur **MENU** et maintenez-le enfoncé pour afficher le menu GUI principal.

- 2 Appuyez plusieurs fois de suite sur **▲ / ▼** pour sélectionner “Contenu musical”, puis appuyez sur **▶**.**

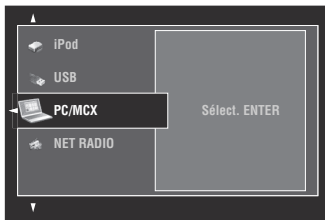

- 3 Appuyez plusieurs fois de suite sur **▲ / ▼** pour sélectionner la source d’entrée secondaire voulue puis appuyez sur **ENTER**.**

Le menu de la source d’entrée secondaire actuelle apparaît sur l’écran GUI. L’illustration suivante vous montre le menu iPod à titre d’exemple.

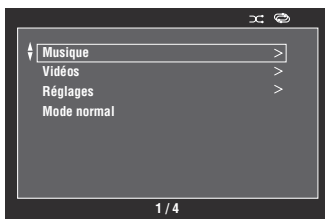

### Remarque

Si la source d’entrée secondaire sélectionnée n’est pas disponible, le message “Pas disponible” s’affiche.

- 4 Parcourez le menu de la source d’entrée secondaire sélectionnée.**

Pour en savoir plus sur les éléments du menu et les opérations disponibles pour chaque source d’entrée secondaire, voyez les pages suivantes.

- iPod (page 57)
- USB (page 59)
- PC/MCX (page 59)
- NET RADIO (page 59)

- 5 Appuyez sur **MENU** pour désactiver le menu GUI.**

# Utilisation de iPod™

Lorsque vous posez votre iPod sur la station universelle Yamaha iPod (par exemple la YDS-11 vendue séparément) reliée à la borne DOCK de cet appareil (page 27), vous pouvez écouter la musique enregistrée sur votre iPod à l'aide du boîtier de télécommande fourni. Vous pouvez aussi utiliser le mode Compressed Music Enhancer de cet appareil pour améliorer la qualité du son des morceaux compressés (par exemple dans le format MP3) enregistrés sur votre iPod (page 50).

## Remarques

- Cet appareil prend en charge les iPod touch, iPod (Click Wheel, y compris iPod classic), iPod nano et iPod mini.
- Certaines fonctions risquent de ne pas être compatibles selon le modèle ou la version du logiciel de votre iPod.
- Certaines fonctions risquent de ne pas être compatibles selon votre modèle de station universelle Yamaha iPod. Les explications suivantes se réfèrent au YDS-11.



- Une fois le raccordement entre votre iPod et cet appareil effectué, "iPod connecté" s'affiche à la face avant.
- Pour plus de détails au sujet des messages d'état affichés à la face avant et à l'écran GUI, voyez "iPod" (page 123).
- Vous pouvez aussi spécifier si la pile de l'iPod en place sur la station doit être chargée ou non lorsque cet appareil est en veille, en réglant le paramètre "Charge Standby" (page 89).

## Arborescence du menu iPod

Le schéma suivant montre l'organisation du menu iPod. Pour savoir comment afficher le menu iPod, voyez "Utilisation du menu Contenu musical" (page 56).

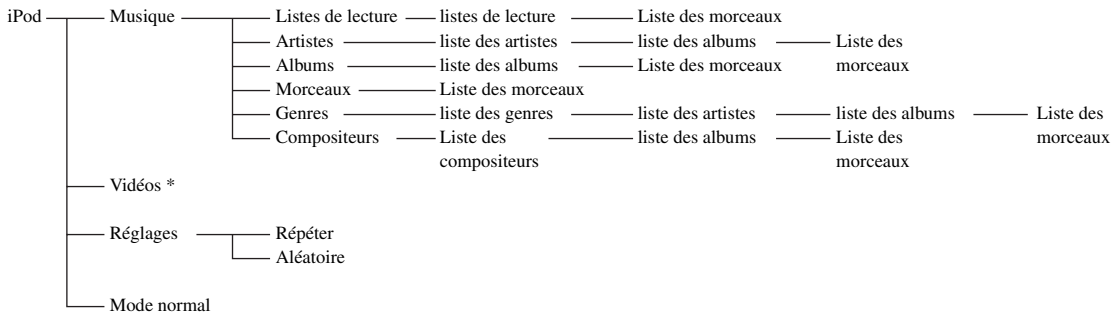

## Remarque

- \* "Vidéos" ne s'affiche que si votre iPod et votre station universelle Yamaha iPod sont équipés de la fonction de navigation vidéo. En outre, la structure des dossiers sous "Vidéos" peut varier selon le contenu vidéo de votre iPod.



## Commande de l'iPod™

Vous pouvez commander votre iPod avec les touches suivantes du boîtier de télécommande.

### ■ Menu GUI, Utilisation

Pour naviguer dans le menu iPod via l'écran GUI, réglez le sélecteur de mode de fonctionnement sur **⑩AMP**.

Touche	Fonction
⑨ ENTER	Menu suivant/Lecture
△	Vers haut du menu
▽	Vers bas du menu
◀	Menu précédent
▶	Menu suivant
⑩ SUBMENU	Active/désactive le menu secondaire quand l'écran d'informations de lecture est affiché
⑩ MENU	Active/désactive le menu GUI quand l'écran d'informations de lecture n'est pas affiché
⑫ DISPLAY	Active/désactive l'écran d'informations de lecture

### Remarque

Vous pouvez commander votre iPod avec l'OSD Zone. Toutefois, l'organisation et le choix des fonctions pourraient différer de celles du menu iPod affiché à l'écran GUI de la zone principale.

### ■ Commande de la lecture

Pour commander votre iPod avec les touches suivantes du boîtier de télécommande, réglez le mode de fonctionnement sur **⑩SOURCE** et appuyez sur **③DOCK**.

Touche	Fonction
⑩ ◀◀	Recherche arrière (appuyez et maintenez la pression)
▶▶	Recherche avant (appuyez et maintenez la pression)
▶▶	Saut avant
◀◀	Saut arrière
□	Arrêt
⏏	Pause
▶	Lecture

### ■ Réglages Mode de lecture

Pour changer les réglages suivants de mode de lecture, sélectionnez "Réglages" au menu iPod.

#### Répéter (Lecture répétée)

Utiliser cette option pour répéter une ou plusieurs œuvres. Choix: Off, One, All

- Sélectionnez "Off" pour mettre cette fonction hors service.
- Sélectionnez "One" pour écouter de façon répétée une seule œuvre.
- Sélectionnez "All" pour activer le mode de répétition d'une série de morceaux.

#### Aléatoire (Lecture aléatoire)

Cette option permet d'écouter des œuvres ou des albums dans un ordre aléatoire.

Choix: Off, Songs, Albums

- Sélectionnez "Off" pour mettre cette fonction hors service.
- Sélectionnez "Songs" pour écouter des œuvres dans un ordre aléatoire.
- Sélectionnez "Albums" pour écouter des albums dans un ordre aléatoire.



- Appuyez plusieurs fois de suite sur **⑩ENTER** pour passer en revue les divers paramètres.
- Lorsque "Répétition" est réglé sur "Un" ou "Tous", "↺" ou "↻" apparaît à l'écran GUI.
- Lorsque "Aléatoire" est activé, "↻" apparaît à l'écran GUI.

### ■ Mode normal

Lorsque vous choisissez "Mode normal" au menu iPod, cet appareil désactive l'écran GUI et vous permet de commander votre iPod avec la télécommande de l'appareil ou via l'iPod même.



Vous pouvez aussi sélectionner le Mode normal en maintenant **⑫DISPLAY** enfoncé pendant 3 secondes lorsque le sélecteur de mode de fonctionnement est réglé sur **⑩AMP**.

### ■ Écran Infos de lecture

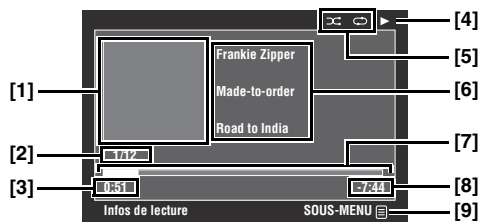

[1] Couverture de l'album (si disponible)

[2] Nombre de plages/total des plages

[3] Temps écoulé

[4] ▶ (lecture), ⏏ (pause), ▶▶ (recherche avant) ou ◀◀ (recherche arrière)

[5] Icônes de lecture aléatoire et de répétition

[6] Nom de l'artiste, titre de l'album, titre du morceau

[7] Barre de progression

[8] Temps restant

[9] Icône de sous-menu

### Éléments du sous-menu

#### Contrôle de lecture

Sélectionnez l'option de contrôle de lecture voulue et appuyez sur (ou maintenez enfoncé) **⑨ENTER** pour commander votre iPod.

#### Mode de lecture

Sélectionnez l'option de mode de lecture voulue et appuyez plusieurs fois sur **⑨ENTER** pour passer en revue les paramètres disponibles. Pour en savoir plus sur les réglages de mode de lecture, voyez "Réglages Mode de lecture" (page 58).

# Utilisation des fonctions USB et de réseau

Cet appareil offre des fonctions réseau et USB permettant d'écouter des fichiers WAV (format PCM seulement), MP3, MPEG-4 AAC et WMA enregistrés sur votre ordinateur, Yamaha MCX-2000, mémoire USB ou lecteur audio portable USB, ou bien d'accéder à la radio Internet.

## Remarques

- Yamaha MCX-2000 peut ne pas être commercialisé dans certaines régions.
- Pour le détail sur la mise en réseau, reportez-vous aux modes d'emploi fournis avec les périphériques réseau. Si nécessaire, consultez des livres à ce sujet.
- Certains fichiers WAV, MP3, MPEG-4 AAC et WMA risquent de ne pas pouvoir être joués ou de présenter du bruit lors de la lecture.



Pour plus de détails au sujet des messages d'état affichés à la face avant et à l'écran GUI, voyez "USB et réseau" (page 121).

## Arborescence du menu USB et réseau

Le schéma suivant montre l'organisation des menus USB, PC/MCX et NET RADIO. Pour savoir comment afficher ces menus, voyez "Utilisation du menu Contenu musical" (page 56).

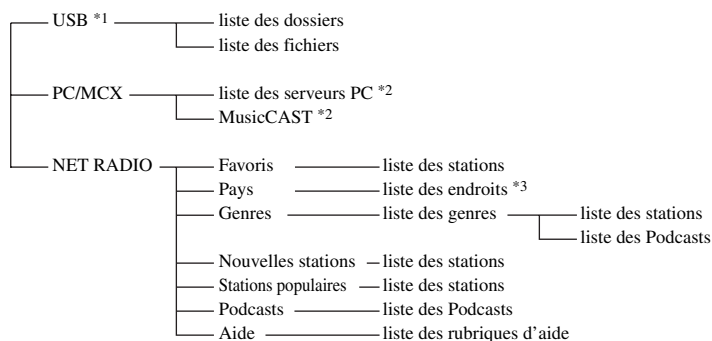

## Remarques

\*1 La hiérarchie des répertoires sous le menu USB varie selon la structure des dossiers du périphérique USB connecté.

\*2 Seuls les serveurs PC et MCX-2000 disponibles sont indiqués.

\*3 La structure des dossiers sous la liste des endroits varie selon le pays.

## Navigation dans les menus USB et réseau

Vous pouvez naviguer dans les menus USB et réseau avec les touches suivantes du boîtier de télécommande.

### ■ Utilisation du menu GUI

Pour naviguer dans le menu USB et réseau via l'écran GUI, réglez le sélecteur de mode de fonctionnement sur **AMP**.

Touche	Fonction
<b>ENTER</b>	Menu suivant/Lecture
▲	Vers haut du menu
▼	Vers bas du menu
◀	Menu précédent
▶	Menu suivant
<b>SUBMENU</b>	Active/désactive le sous-menu dès qu'un élément de ce sous-menu est disponible (l'icône de sous-menu s'affiche dans le coin inférieur droit du menu GUI).
<b>MENU</b>	Active/désactive le menu GUI quand l'écran d'informations de lecture n'est pas affiché
<b>DISPLAY</b>	Active/désactive l'écran d'informations de lecture

#### Remarque

Vous pouvez naviguer dans les menus USB et de réseau avec OSD Zone. Toutefois, l'organisation et le choix des fonctions pourraient différer de ceux des menus affichés à l'écran GUI de la zone principale.

### ■ Commande de la lecture

Pour commander votre périphérique USB ou réseau avec les touches suivantes du boîtier de télécommande, réglez le mode de fonctionnement sur **SOURCE** et appuyez sur **USB/NET**.

Touche	Fonction
<b>▶▶</b>	Saut vers l'avant (sauf pour "NET RADIO")
<b>◀◀</b>	Saut vers l'arrière (sauf pour "NET RADIO")
□	Arrêt
▶	Lecture (mode de navigation) Lecture/Pause (mode de commande à distance simple)

#### Remarque

Certains boutons pourraient ne pas fonctionner selon la source d'entrée secondaire sélectionnée.

### ■ Écran Infos de lecture

L'écran suivant montre les informations de lecture affichées pour la lecture de contenus USB. Les informations et fonctions disponibles varient selon la source d'entrée secondaire sélectionnée.

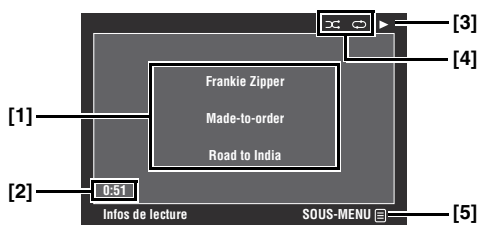

[1] Nom de l'artiste, titre de l'album, titre du morceau

[2] Temps écoulé

[3] ▶ (lecture)

[4] Icônes de lecture aléatoire et de répétition

[5] Icône de sous-menu

#### Éléments du sous-menu

##### Contrôle de lecture

Sélectionnez l'option de contrôle de lecture voulue et appuyez sur (ou maintenez enfoncé) **ENTER** pour commander la lecture.

##### Mode de lecture

Sélectionnez l'option de mode de lecture voulue et appuyez plusieurs fois sur **ENTER** pour passer en revue les paramètres disponibles. Pour en savoir plus sur les réglages de mode de lecture, voyez "Réglages Mode de lecture" (page 58).



Pour activer la fonction aléatoire, réglez "Aléatoire" sur "Actif".

## Utilisation d'une mémoire USB ou d'un lecteur audio portable USB

Utilisez cette fonction pour écouter des fichiers WAV (format PCM seulement), MP3, WMA ou MPEG-4 AAC enregistrés sur votre mémoire USB ou votre lecteur audio portable USB, relié au port USB de cet appareil.

La face avant et la face arrière de cet appareil sont équipées de ports USB. Réglez "Sélect. USB" sur "Avant" (valeur par défaut) ou "Arrière" pour sélectionner le port USB actif (page 75).

### Remarques

- Cet appareil est compatible avec les périphériques de stockage de masse USB (de format FAT 16 ou FAT 32) ou les périphériques USB MTP.
- Seule la première partition est affichée sur le menu GUI. Vous ne pouvez pas sélectionner de fichiers dans les autres partitions.
- Un maximum de 8 niveaux de dossiers et de 500 fichiers de musique peuvent être reconnus par dossier.
- Certains périphériques ne fonctionnent pas correctement bien qu'ils remplissent les conditions requises.
- Certains fichiers WAV, MP3, WMA et MPEG-4 AAC risquent de ne pas pouvoir être joués ou de présenter du bruit lors de la lecture.
- Lorsque vous raccordez une mémoire USB ou un lecteur audio portable USB, un retard de 10 secondes environ peut être constaté.

## Utilisation d'un serveur PC ou Yamaha MCX-2000

Cette fonction vous permet d'écouter des fichiers de musique enregistrés sur votre ordinateur ou Yamaha MCX-2000. MCX-2000 est un serveur de musique visant à optimiser le concept exclusif MusicCAST Yamaha, une méthode de diffusion de musique numérique par ordinateur.

### 1 Installez Windows Media Player 11 sur votre ordinateur ou enregistrez cet appareil sur votre Yamaha MCX-2000.

- Lisez "Installation de Windows Media Player 11 sur votre ordinateur" et "Enregistrement de cet appareil sur le Yamaha MCX-2000" (page 61).
- Vous ne devez effectuer ces opérations qu'une seule fois.
- (Ordinateur seulement) Vous devrez peut-être faire quelques réglages de Windows Media Player 11 pour le partage de contenu. Reportez-vous à la documentation jointe pour Windows Media Player 11.

### 2 Mettez votre ordinateur ou MCX-2000 en service.

### 3 Sélectionnez "PC/MCX" sous le menu "Contenu musical" et choisissez le serveur voulu ou "MusicCAST" pour démarrer la lecture.

### Remarques

- Yamaha MCX-2000 peut ne pas être commercialisé dans certaines régions.
- Vous pouvez raccorder cet appareil à 15 serveurs PC maximum et 1 MCX-2000, et chaque serveur doit être raccorder au même sous-masque que cet appareil.

- Certains fichiers WAV, MP3, MPEG-4 AAC et WMA sur votre ordinateur risquent de ne pas pouvoir être joués ou de présenter du bruit lors de la lecture.
- (MCX-2000 seulement) Les fichiers marqués d'un astérisque (\*) n'ont pas été convertis dans le format MP3. Vous ne pouvez pas lire directement ces fichiers, à moins de régler le paramètre "Receive PCM Stream" de cet appareil sur "ON" sur le MCX-2000. Pour en savoir plus, voyez le mode d'emploi du MCX-2000.

### ■ Installation de Windows Media Player 11 sur votre ordinateur

Windows Media Player 11 vous permet d'écouter des fichiers audio sur votre ordinateur. Pour en savoir plus, voyez la documentation de Windows Media Player 11.



Vous pouvez aussi écouter des fichiers audio sur votre ordinateur si Windows Media Connect 2.0 est installé.

### 1 Installez Windows Media Player 11 sur votre ordinateur.

Vous pouvez télécharger l'installateur de Windows Media Player 11 depuis le site web Microsoft, ou bien utiliser la fonction de mise à jour de Microsoft Windows Media Player.

### 2 Mettez votre ordinateur sous tension et partagez un dossier sur votre ordinateur.

Le dossier partagé est ajouté à la liste des serveurs PC sous l'écran de menu principal "PC/MCX".

### Remarques

- Si le système d'exploitation (OS) de votre ordinateur est Windows Vista, Windows Media Player 11 est déjà installé (sauf pour certains produits).
- Les logiciels de sécurité installés sur votre ordinateur (antivirus, pare-feu, etc.) peuvent bloquer l'accès de cet appareil à votre ordinateur. Dans ce cas, réglez correctement le logiciel de sécurité.

### ■ Enregistrement de cet appareil sur le Yamaha MCX-2000

Vous devez enregistrer cet appareil sur le Yamaha MCX-2000 pour qu'il puisse être reconnu par le Yamaha MCX-2000. Pour le détail, reportez-vous au mode d'emploi fourni avec le Yamaha MCX-2000.

### 1 Mettez cet appareil hors service.

### 2 Réglez le Yamaha MCX-2000 sur le mode "Auto Config".

### 3 Mettez cet appareil en service.

- "MusicCAST" s'affiche en haut de l'écran de menu "PC/MCX".
- Si l'identification client de cet appareil apparaît sur l'OSD de votre Yamaha MCX-2000 (affichée comme suit: "CL-XXXXX"), le réglage auto est terminé.

### Remarques

- La dernière partie de l'identification client de cet appareil est la même que les 5 derniers caractères de l'adresse MAC de cet appareil.
- Pour annuler l'identification client de cet appareil, utilisez le mode "Manual Config" de votre Yamaha MCX-2000 (voir le mode d'emploi du MCX-2000) et sélectionnez "NETWORK" dans le menu "ADVANCED SETUP" de cet appareil (page 114).
- Les fonctions de commande clients de MusicCAST par cet appareil autres que "View Play Info", "Receive PCM Stream" et "Edit Client title" ne sont pas disponibles. Évitez d'utiliser ces fonctions car elles arrêtent la lecture sur cet appareil.

## Utilisation de la radio Internet

Cette fonction vous permet d'écouter les stations de radio Internet. Cet appareil utilise la base de données des stations radio Internet vTuner, qui est conçue tout spécialement pour cet appareil et fournit plus de 2000 stations radio. Vous pouvez marquer vos stations favorites par des signets.

### Remarques

- Ce service peut être interrompu sans avis préalable.
- Il se pourrait que vous ne puissiez pas écouter certaines stations de radio Internet.
- Pour écouter la radio Internet, raccordez cet appareil à votre réseau (page 28).
- Une connexion Internet par bande étroite (ex. modem 56K, ISDN) ne donnera pas des résultats satisfaisants. Une connexion par bande large est vivement recommandée (ex. modem câble, modem xDSL, etc.). Pour de plus amples informations, consultez votre fournisseur de services Internet.



- "Podcast" est un type de service Internet Radio. Il existe un certain nombre de services Podcast sur Internet. Le service Podcast n'est pas un service continu. L'appareil s'arrête donc lorsqu'une tranche du service Podcast est terminée.
- Certains dispositifs de sécurité (par exemple les pare-feu) peuvent bloquer l'accès de cet appareil aux stations de radio Internet. Dans ce cas, réglez correctement les paramètres de sécurité.

### ■ Marquage de vos stations de radio Internet préférées par des signets

Cette fonction vous permet de sélectionner rapidement vos stations de radio Internet préférées.

### Réglez le mode de fonctionnement sur **ⓂSOURCE** et maintenez **ⓈTITLE** enfoncé pendant que la station de radio Internet en question diffuse un programme.

La station de radio Internet enregistrée est ajoutée à la liste "Favoris" (page 59).



- Pour supprimer une station mémorisée de la liste, choisissez la station en question sous "Favoris" et maintenez **ⓈTITLE** enfoncé.
- Vous pouvez aussi enregistrer vos stations radio Internet favorites sur cet appareil en accédant au site web suivant avec le navigateur web de votre ordinateur. Pour ce faire, vous avez besoin de l'adresse MAC de cet appareil qui servira de numéro d'identification et de votre adresse e-mail pour créer un compte personnel. Vous pouvez afficher l'adresse MAC de cet appareil à l'aide de "Information" dans le menu "Réseau" (page 85). Pour de plus amples détails, reportez-vous à l'aide sur le site web. Adresse: <http://yradio.vtuner.com/>

Avant de commencer, réglez le sélecteur de mode de fonctionnement du boîtier de télécommande sur **ⓂSOURCE**, puis appuyez sur **ⓈUSB/NET**.

## Utilisation des touches raccourcis

Utilisez cette fonction pour accéder directement aux morceaux de musique souhaités (fichiers WAV, MP3 et WMA enregistrés sur un ordinateur raccordé, le MCX-2000 ou un périphérique de stockage USB et stations Internet Radio). Vous pouvez présélectionner 8 éléments dans chaque source secondaire.

### ■ Affectation des éléments aux touches numériques (1-8) (Ⓜ)

**1** Sélectionnez la source que vous voulez affecter à une touche numérique (1-8) (Ⓜ) et reproduisez la source.

**2** Appuyez sur **ⓂMEMORY**.

Le témoin PRESET s'éclaire à la face avant et l'appareil sélectionne automatiquement un numéro de présélection libre.

S'éclaire

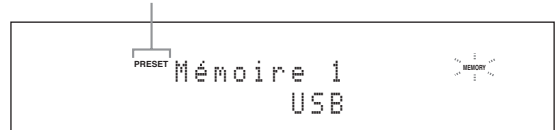

- Pour mettre la station sélectionnée automatiquement en mémoire sous un numéro de présélection libre, appuyez pendant plus de 2 secondes sur **ⓂMEMORY** au lieu de l'étape 2. Dans ce cas, vous ne devez pas effectuer les étapes qui suivent.
- Pour annuler la mise en mémoire, appuyez une nouvelle fois sur **ⓂMEMORY**.
- Si vous n'effectuez pas chaque étape ci-dessous en moins de 30 secondes, le mode de pré-réglage est abandonné. Dans ce cas, reprenez à partir de l'étape 2.

**3** Appuyez sur une touche numérique (1-8) (Ⓜ) que vous désirez attribuer.

Numéro de présélection



Si vous sélectionnez un numéro de présélection déjà utilisé ("\*\*" s'affiche à côté du numéro de présélection), la présélection actuelle sera écrasée.

**4** Appuyez sur **ⓂENTER** (ou **ⓈENTER**).

L'élément est présélectionné et le témoin PRESET s'éteint.

## ■ Sélectionnez un élément à l'aide des touches numériques (1-8) (12)

**Appuyez sur la touche numérique (1-8) (12) contenant l'élément souhaité pour sélectionner cet élément comme source d'entrée.**

L'appareil démarre la lecture de la source affectée à la touche numérique sélectionnée.

### Remarques

- "Mémoire vide !" apparaît sur l'afficheur de la face avant et sur l'affichage restreint lorsque vous appuyez sur une touche numérique (1-8) (12) à laquelle aucun élément n'a été affecté.
- L'appareil ne rappellera pas correctement l'élément affecté à la touche numérique sélectionnée (1-8) (12) dans les cas suivants:
  - le périphérique USB raccordé n'est pas correct.
  - l'ordinateur ou le MCX-2000 qui contient l'élément sélectionné est éteint ou débranché du réseau.
  - la station Internet Radio sélectionnée n'est pas disponible actuellement ou est hors service.
  - le répertoire de l'élément sélectionné a été changé.



L'appareil enregistre la position relative des éléments pré-réglés dans un répertoire ou une liste de lecture et ne rappellera pas l'élément correct avec les touches numériques (1-8) (12) si vous ajoutez ou supprimez des fichiers de musique à ou du même répertoire ou de la même liste de lecture que les éléments pré-réglés. Dans ce cas, pré-réglez à nouveau l'élément souhaité sur la touche numérique (1-8) (12).

Les méthodes suivantes sont conseillées:

### Périphériques de stockage USB

Créez huit répertoires contenant les éléments souhaités dans un répertoire en plus du répertoire contenant tous les fichiers de musique, puis pré-réglez le premier élément de chaque répertoire sur les touches numériques (1-8) (12). Lorsque vous voulez changer les éléments qui sont affectés aux touches numériques (1-8) (12), remplacez les éléments dans le répertoire par les éléments souhaités sans supprimer le répertoire.

### Serveur PC/MCX-2000

Créez huit listes de lecture contenant les éléments souhaités, puis pré-réglez le premier élément de chaque liste de lecture sur les touches numériques (1-8) (12). Lorsque vous voulez changer les éléments qui sont pré-réglés sur les touches numériques (1-8) (12), remplacez les éléments enregistrés dans la liste de lecture par les éléments souhaités sans supprimer la liste de lecture.

# Menu de l'interface graphique utilisateur (GUI)

## ■ Arborescence du menu GUI

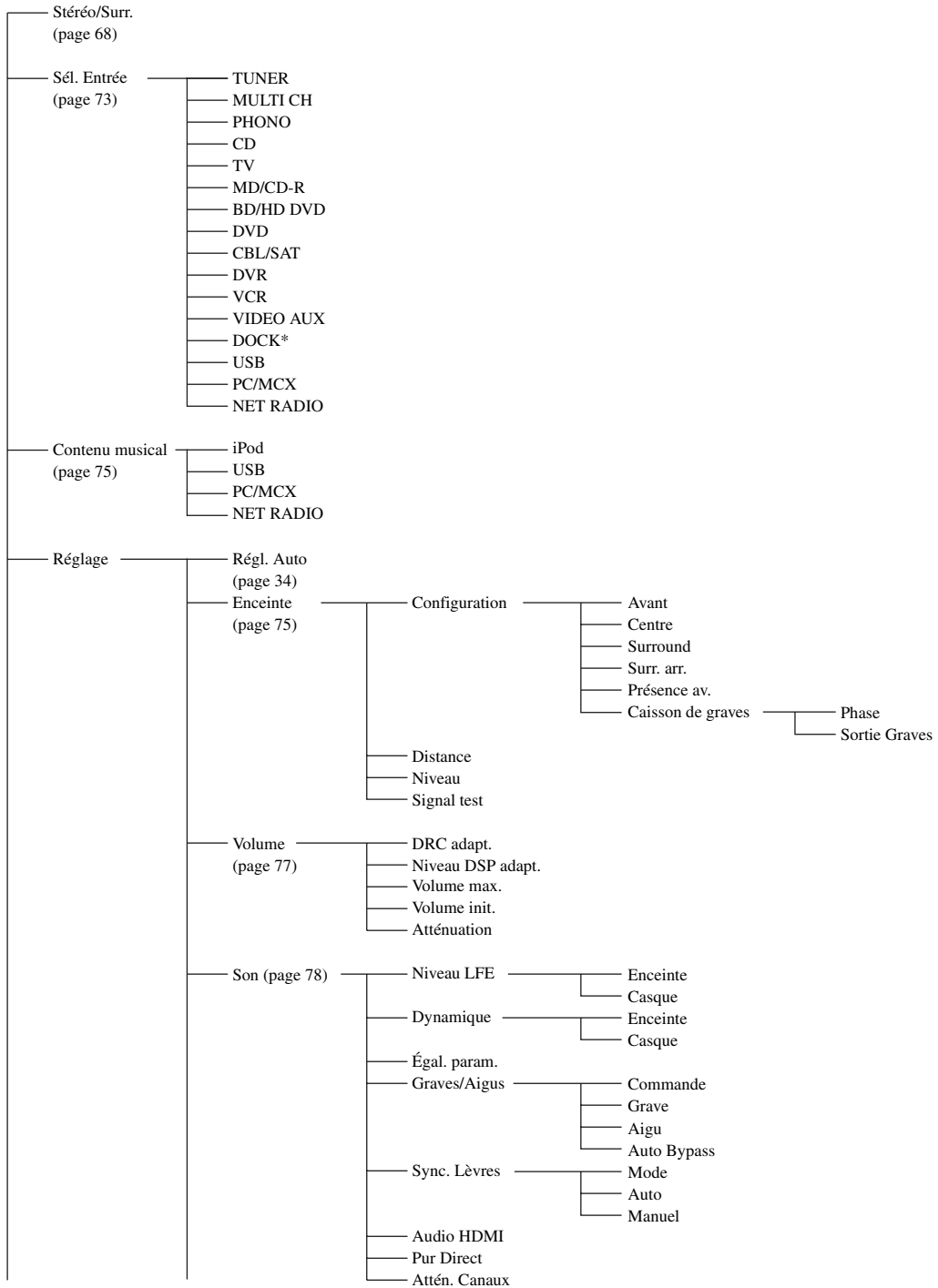

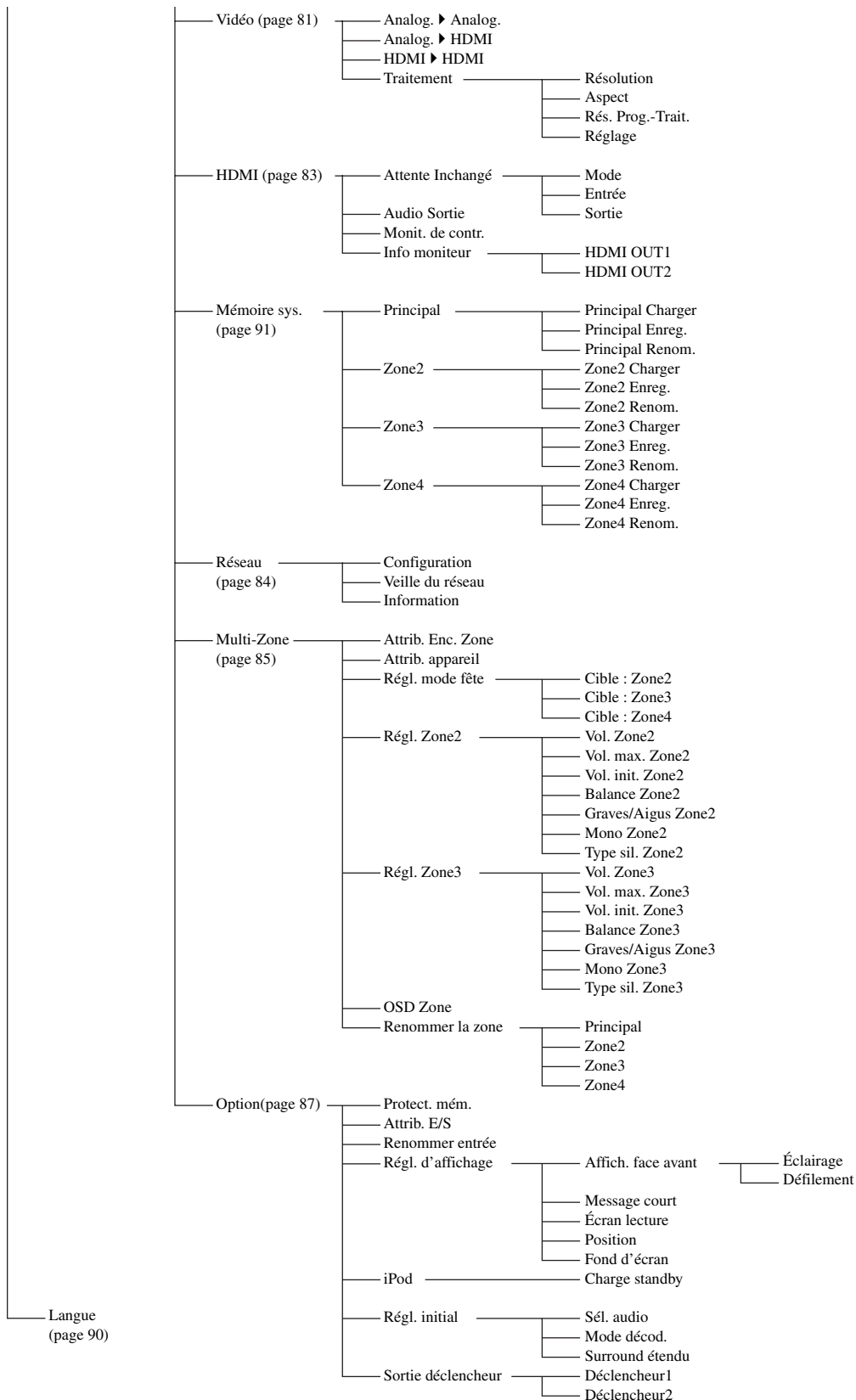



### Remarque

- \* “iPod” s’affiche si vous avez placé un iPod sur une station universelle Yamaha iPod raccordée à la prise DOCK. “Bluetooth” s’affiche si vous avez raccordé un ampli-sintoniseur Yamaha Bluetooth à la prise DOCK.

## Description du menu GUI

Cet appareil comporte un menu à interface graphique utilisateur (GUI) sophistiqué pour la commande des fonctions d’amplification. Le menu GUI permet d’afficher des informations sur les signaux entrant et sur le statut de l’appareil.



- “Arborescence du menu GUI” (page 64) détaille la structure complète du menu.
- “Utilisation du menu GUI” (page 67) fournit une description détaillée des opérations de base disponibles au menu GUI.

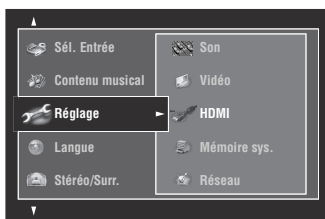

### ■ Stéréo/Surr. (menu Stéréo/Surr.)

Utilisez cette option pour sélectionner les corrections de champ sonore et personnaliser les paramètres des corrections (page 68).

### ■ Sél. Entrée (menu de sélection d’entrée)

Utilisez cette option pour sélectionner la source d’entrée et personnaliser les paramètres de chaque source (page 73).

### ■ Contenu musical (menu du contenu musical)

Cette fonction permet de parcourir le contenu musical de votre iPod, périphérique USB, PC/MusicCAST et radio Internet (page 75).

### ■ Réglage (menu de réglages)

Utilisez cette option pour régler manuellement les enceintes et les paramètres de la chaîne.

#### ■ Régl. Auto (Menu de réglage automatique)

Utilisez cette option pour exécuter le réglage auto et spécifier les paramètres des enceintes qui doivent être ajustés (page 34).

#### ■ Enceinte (menu des enceintes)

Voyez page 75 pour en savoir plus.

#### ■ Volume (menu de volume)

Voyez page 77 pour en savoir plus.

#### ■ Son (menu du son)

Voyez page 78 pour en savoir plus.

#### ■ Vidéo (menu Vidéo)

Voyez page 81 pour en savoir plus.

#### ■ HDMI (menu HDMI)

Voyez page 83 pour en savoir plus.

#### ■ Mémoire sys. (menu de mémoire système)

Voyez page 91 pour en savoir plus.

#### ■ Réseau (menu de réseau)

Voyez page 84 pour en savoir plus.

#### ■ Multi-Zone (menu Multi-zone)

Voyez page 85 pour en savoir plus.

#### ■ Option (menu Option)

Voyez page 87 pour en savoir plus.

### ■ Langue (menu de la langue d’affichage)

Utilisez cette option pour sélectionner la langue de votre choix utilisée pour l’afficheur de la face avant et pour le menu GUI de l’appareil (page 90).

## Utilisation du menu GUI

Cet appareil comporte un menu à interface graphique utilisateur (GUI) sophistiqué pour la commande des fonctions d'amplification. Le menu GUI permet d'afficher des informations sur les signaux entrant et sur le statut de l'appareil. Le menu GUI peut aussi être utilisé pour régler cet appareil.

### Options du menu GUI

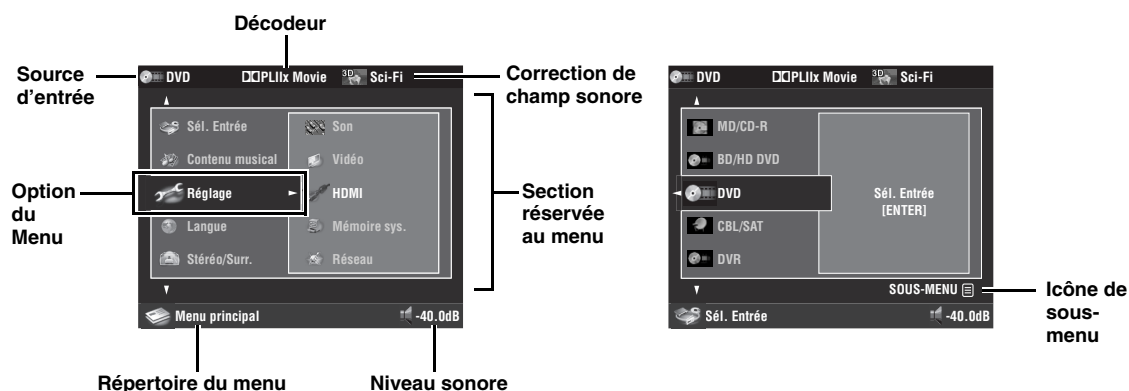

### Commandes du boîtier de télécommande



Réglez le sélecteur de mode de fonctionnement sur **AMP** lorsque vous utilisez le menu GUI pour la commande de cet appareil.

Touche	Fonction
<b>▲ / ▼</b>	Sélectionne l'élément souhaité au niveau actuel du menu.
<b>▶</b>	Valide l'élément sélectionné au menu et passe au niveau suivant du menu.
<b>◀</b>	Retourne au niveau précédent du menu.
<b>ENTER</b>	Valide l'élément sélectionné au menu et passe au niveau suivant du menu.
<b>SUBMENU</b>	Active ou désactive le sous-menu. (L'icône de sous-menu s'affiche si le menu actuellement sélectionné contient un sous-menu.)
<b>MENU</b>	Active ou désactive le menu GUI. Maintenez enfoncé <b>MENU</b> pour afficher le menu GUI principal (Menu principal).

#### Remarque

Si vous appuyez brièvement sur **MENU**, le répertoire de menu affiché avant que vous ne désactiviez le menu GUI apparaît. Maintenez enfoncé **MENU** pour afficher le menu GUI principal (Menu principal).

### Commandes en face avant

Commande	Fonction
<b>MENU</b>	Active ou désactive le menu GUI.
<b>▶</b>	Valide l'élément sélectionné au menu et passe au niveau suivant du menu.
<b>◀</b>	Retourne au niveau précédent du menu.
<b>ENTER</b>	Valide l'élément sélectionné au menu et passe au niveau suivant du menu.
<b>PROGRAM</b>	Sélectionne l'élément souhaité au niveau actuel du menu.

## Stéréo/Surr.

Les réglages d'usine offrent une bonne qualité de restitution des signaux. Vous pouvez conserver ces réglages initiaux d'usine mais aussi modifier certains paramètres pour optimiser l'appareil en fonction de la source ou de votre salle d'écoute.



Pour personnaliser les paramètres, appuyez sur **ⓂSUBMENU** pour activer le sous-menu après avoir choisi la correction de champ sonore voulue.

### ■ Configuration de base des corrections de champs sonores

Chaque correction de champ sonore présente des paramètres précis qui définissent ses propres caractéristiques. Pour personnaliser la correction de champ sonore sélectionnée, réglez d'abord le "Niveau DSP" et/ou "Haut. dialogue" puis les autres paramètres.

#### Réglage du niveau sonore de l'effet pour les corrections de champs sonores (Niveau DSP)

Les corrections de champs sonores ajoutent des effets sonores (DSP) à la source originale de manière à recréer une ambiance dans votre pièce d'écoute. Pour ajuster le niveau des effets sonores, utilisez le paramètre "Niveau DSP".

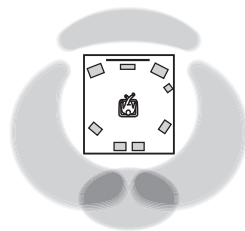

Le niveau de l'effet sonore DSP est faible.

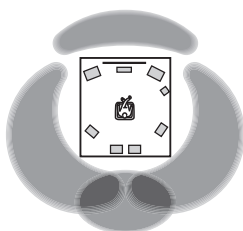

Le niveau de l'effet sonore DSP est élevé.

Réglez "Niveau DSP" de la façon suivante:

#### Augmentez la valeur de "Niveau DSP" lorsque

- l'effet sonore de la correction de champ sonore sélectionnée est faible.
- vous ne percevez pas de différences entre les corrections de champs sonores.

#### Diminuez la valeur de "Niveau DSP" lorsque

- le son est vague.
- vous avez l'impression que l'effet sonore ajouté est trop fort.

Plage de réglage: -6 dB à +3 dB

#### Réglage de la position verticale des dialogues (Haut. dialogue)

Utilisez cette option pour positionner verticalement les dialogues des films. La position idéale des dialogues est au centre de l'écran.

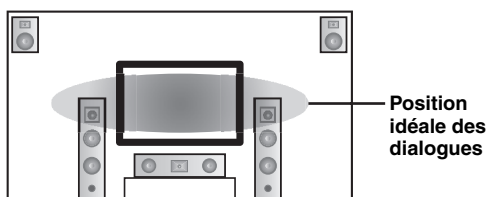

Position idéale des dialogues

Si les dialogues sont audibles à la position inférieure de l'écran, augmentez la valeur de "Haut. dialogue".

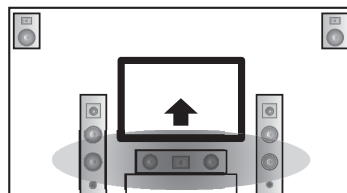

Relevez la position idéale des dialogues

Choix: 0, 1, 2, 3, 4, 5

"0" (réglage initial) est la position la plus basse et "5" est la position la plus haute.

#### Remarques

- "Haut. dialogue" n'est disponible que si "Présence av." est réglé sur "Oui" (page 76) et aucun casque n'est raccordé.
- Vous ne pouvez pas déplacer la position des dialogues plus bas que la position initiale.

## ■ Description des paramètres des champs sonores

Vous pouvez modifier la valeur de certains paramètres pour que le champ créé convienne mieux à votre pièce d'écoute. Tous les paramètres ci-dessous n'existent pas dans chaque correction.

Paramètres des champs sonores	Description
<b>Type décod.</b>	Type de décodeur. Permet de choisir le décodeur utilisé avec la correction de champ sonore sélectionnée. Les paramètres de décodeur disponibles pour "Surround Decoder" dépendent du type de décodeur sélectionné. Voir page 66 pour le détail.
<b>Retard init.</b> <b>Ret. init.Surr.</b> <b>Ret. init. SB.</b>	Retard initial. Retard initial pour les champs sonores de présence, d'ambiance et d'ambiance arrière. Ce paramètre change la taille apparente du champ sonore en agissant sur le retard entre les sons directs et les premières réflexions atteignant l'auditeur. Plus la valeur est petite, plus le champ sonore semble petit à l'auditeur.  Il est conseillé de régler les paramètres de la taille de la pièce en même temps que les paramètres de retard initial.  Plage de réglage: 1 à 99 ms (Retard init.) 1 à 49 ms (Ret. init.Surr. et Ret. init. SB.)

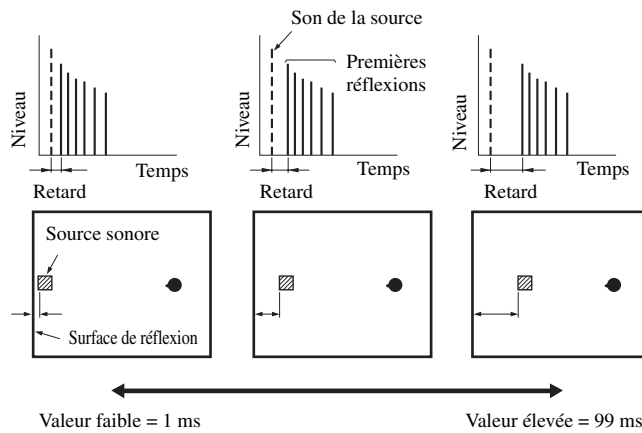

### Taille pièce Surr.taille pièce SB. taille pièce

Taille de la pièce. Taille de la pièce pour les enceintes de présence, d'ambiance et d'ambiance arrière. Ce paramètre règle la taille apparente du champ sonore. Plus la valeur est élevée, plus le champ sonore d'ambiance est vaste. Du fait que les sons se réfléchissent sans cesse sur les parois de la pièce, plus la pièce est grande, plus le temps qui sépare les premières réflexions des autres réflexions, augmente. En jouant sur ce temps, vous pouvez changer la taille apparente de la pièce virtuelle. En multipliant par deux ce paramètre, vous doublez la longueur apparente de la pièce.

Il est conseillé de régler les paramètres de la taille de la pièce en même temps que les paramètres de retard initial.

Plage de réglage: 0,1 à 2,0

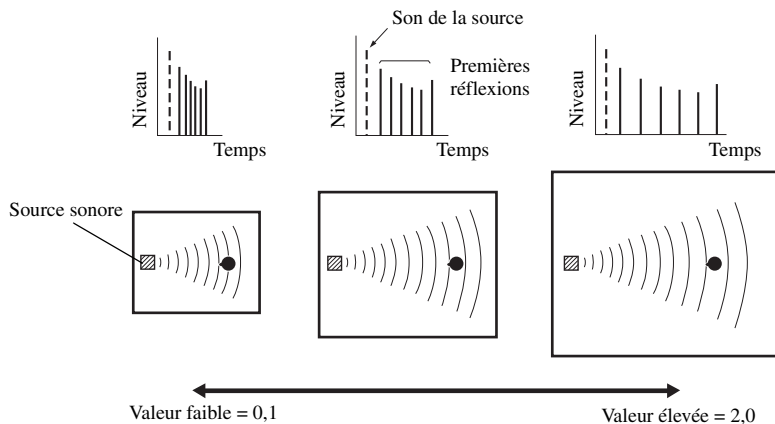

**Paramètres des champs sonores**

**Description**

**Vivacité**  
**Viv. Surr.**  
**Viv. SB.**

Vivacité. Vivacité pour les enceintes d'ambiance et d'ambiance arrière. Ce paramètre règle la réflectivité des murs virtuels de la pièce, en modifiant la vitesse d'évanouissement des premières réflexions. Les premières réflexions s'évanouissent plus rapidement dans une pièce dont les murs ont une surface qui absorbe les sons, plutôt qu'une surface qui les réfléchit. Une salle dont les parois sont absorbantes est dite "sourde", une salle très réfléchissante peut être qualifiée de "vivante". Ce paramètre permet d'agir sur la vitesse d'évanouissement des premières réflexions et donc sur la "vivacité" de la pièce.

Plage de réglage: 0 à 10

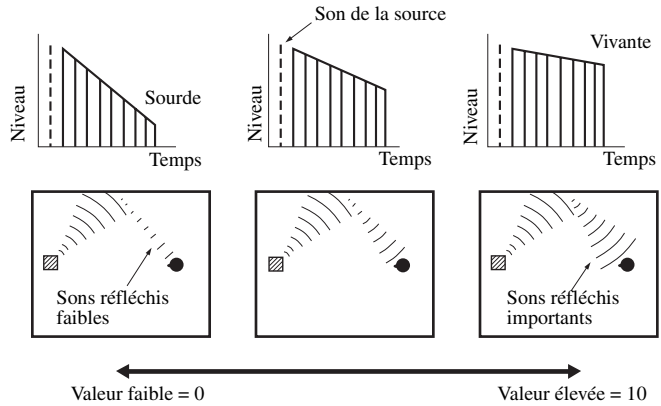

**Temps rev.**

Temps de réverbération. Ce paramètre règle le temps requis pour diminuer de 60 dB les réverbérations denses à 1 kHz. Cela change la taille apparente de l'environnement acoustique sur une plage très vaste. Spécifiez un temps de réverbération plus long pour obtenir une réverbération plus soutenue et un temps plus court pour obtenir un son mieux différencié.

Plage de réglage: 1,0 à 5,0 s

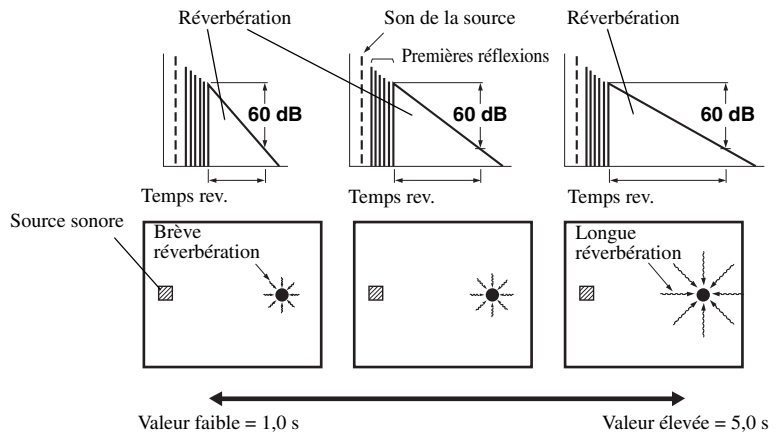

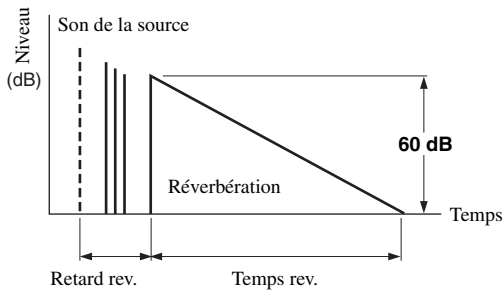
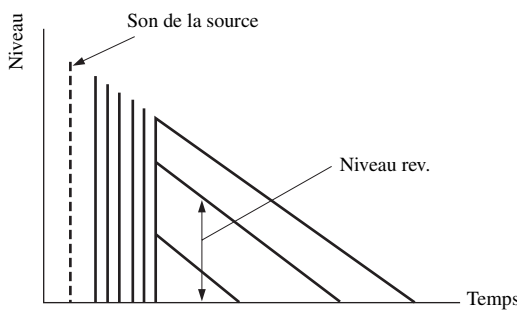
Paramètres des champs sonores	Description
<b>Retard rev.</b>	<p>Retard des réverbérations. Ce paramètre règle le temps écoulé entre le début des sons directs et le début des réverbérations. Plus la valeur est élevée, plus les réverbérations commencent tardivement. Les réverbérations tardives évoquent un vaste environnement sonore.</p> <p>Plage de réglage: 0 à 250 ms</p> 
<b>Niveau rev.</b>	<p>Niveau des réverbérations. Ce paramètre règle l'amplitude des réverbérations. Plus la valeur est élevée, plus les réverbérations deviennent puissantes.</p> <p>Plage de réglage: 0 à 100%</p> 
<h3>■ Descriptions des paramètres de la correction stéréo</h3>	
Paramètres des champs sonores	Description
<b>Direct</b> ("2ch Stereo" seulement)	<p>2 voies stéréo directes. Ce paramètre, dont l'action est restreinte aux sources à 2 voies et aux sources analogiques, gère le contournement des décodeurs et processeurs DSP de l'appareil pour restituer des sons de très haute fidélité.</p> <p>Choix: <b>Auto</b>, Désactivé</p> <p>☼</p> <ul style="list-style-type: none"> <li>• Sélectionnez "Auto" pour contourner les décodeurs, les processeurs DSP et le circuit de correction de tonalité seulement lorsque "GRAVES" et "AIGUS" sont réglés sur "DÉRIVATION" (page 53).</li> <li>• Sélectionnez "Désactivé" si vous ne souhaitez pas contourner les décodeurs, les processeurs DSP et le circuit de correction de tonalité lorsque "GRAVES" et "AIGUS" sont réglés sur "DÉRIVATION".</li> <li>• Les signaux multivoies appliqués à l'entrée sont réduits à des signaux à 2 voies et restitués par les enceintes gauche et droite.</li> <li>• Les signaux de basses fréquences des voies avant gauche et droite sont redirigés vers le caisson de graves dans les cas suivants: <ul style="list-style-type: none"> <li>– "Sortie Graves" est réglé sur "Avant + SWFR" (page 76).</li> <li>– "Avant" est réglé sur "Petite" (page 75) et "Sortie Graves" sur "SWFR" (page 76).</li> </ul> </li> </ul>
<b>Niveau centr.</b> <b>Niveau Surr. G.</b> <b>Niveau Surr. D.</b> <b>Niveau Surr. G.AR.</b> <b>Niveau Surr. D.AR.</b> <b>Niveau P G.AV.</b> <b>Niveau P D.AV.</b> ("7ch Stereo" seulement)	<p>Niveaux 7 voies stéréo centre, ambiance gauche, ambiance droite, ambiance arrière, présence gauche et présence droite. Ce paramètre règle le niveau de sortie de chaque voie lorsque l'appareil fonctionne en mode stéréo à 7 voies. Les paramètres disponibles dépendent des réglages des enceintes.</p> <p>Plage de réglage: 0 à 100%</p>

## ■ Descriptions des paramètres du mode Compressed Music Enhancer

Mode Compressed Music Enhancer	Description
<b>Niveau</b> (“Straight Enhancer” et “7ch Enhancer” seulement)	Niveau d'effet de l'amplificateur direct ou de l'amplificateur à 7 voies. Sélectionnez “Fort” ou “Faible” pour régler l'effet pour les hautes fréquences. Choix: <b>Fort</b> , Faible

## ■ Descriptions des paramètres de décodeur

Paramètre de décodeur	Description
<b>Panorama</b> (“PLIIX Music” et “PLII Music” seulement)	Pro Logic IIX Music et Pro Logic II Music (Panorama). Ce paramètre envoie les signaux stéréo vers les enceintes d'ambiance et les enceintes avant afin de créer un effet enveloppant. Choix: <b>Désactivé</b> , Activé
<b>Ampleur centr.</b> (“PLIIX Music” et “PLII Music” seulement)	Pro Logic IIX Music et Pro Logic II Music (Ampleur centrale). Déplace la voie centrale entièrement vers l'enceinte centrale ou vers les enceintes avant gauche et droite. Une valeur élevée amène la voie centrale vers les enceintes avant gauche et droite. Plage de réglage: 0 (le son de la voie centrale est restitué seulement par l'enceinte centrale) à 7 (le son de la voie centrale est restitué seulement par les enceintes avant gauche et droite) Réglage initial: 3
<b>Dimension</b> (“PLIIX Music” et “PLII Music” seulement)	Pro Logic IIX Music et Pro Logic II Music (Dimension). Ce paramètre déplace progressivement le champ sonore, vers l'avant ou vers l'arrière. Plage de réglage: -3 (vers l'arrière) à +3 (vers l'avant) Réglage initial: STD (standard)
<b>Image centr.</b> (“Neo:6 Music” seulement)	DTS Neo:6 Music (Image centrale). Ajuste les voies avant gauche et droite par rapport à la voie centrale pour que la prédominance de la voie centrale soit plus ou moins importante. Plage de réglage: 0,0 (le son de la voie centrale est restitué seulement par les enceintes avant gauche et droite) à 1,0 (le son de la voie centrale est restitué seulement par l'enceinte centrale) Réglage initial: 0,3

## ■ Initialiser (Initialisation des paramètres)

Utilisez cette option pour initialiser les paramètres de la correction de champ sonore sélectionnée.

Choix: **Non**, Oui

- Sélectionnez “Oui” puis appuyez sur **ⓈENTER** pour rétablir les valeurs par défaut des paramètres de la correction.
- Sélectionnez “Non” (ou appuyez sur **Ⓢ◀**) pour annuler l'initialisation des paramètres de la correction.



Utilisez l'option “DSP PARAM” de “INITIALIZE” sous “Réglages avancés” pour initialiser les paramètres de toutes les corrections de champ sonore (page 114).

## Sél. Entrée

Utilisez ce menu pour régler les paramètres de chaque source d'entrée.



Pour personnaliser les paramètres de la source d'entrée, appuyez sur **SUBMENU** pour activer le sous-menu après avoir choisi la source d'entrée.

Source d'entrée	Paramètre
TUNER	Attén. vol.
iPod	Régl. vidéo
PC/MCX	
NET RADIO	
MULTI CH	Attén. vol. Régl. vidéo Attrib. multi. CH BGV
PHONO	Sél. audio
CD	Mode décod.
TV	Attén. vol.
MD/CD-R	Régl. vidéo
BD/HD DVD	
DVD	
CBL/SAT	
DVR	
MAGNÉSCOPE	
VIDEO AUX	
Bluetooth	Attén. vol. Régl. vidéo Jumelage Connexion
USB	Attén. vol. Régl. vidéo Sélect. USB

## Sél. audio (sélection des prises d'entrée audio)

Utilisez cette option pour sélectionner le type de prise d'entrée que vous voulez utiliser.

Choix	Fonctions
Auto	Ce mode sélectionne automatiquement les signaux d'entrée dans l'ordre suivant: (1) HDMI (2) Signaux numériques (3) Signaux analogiques
HDMI	Sélectionne seulement les signaux HDMI. Si aucun signal HDMI n'est appliqué à l'entrée, aucun son n'est émis.
Coax/Opt	Ce mode sélectionne automatiquement les signaux d'entrée dans l'ordre suivant: (1) Entrée des signaux numériques à la prise COAXIAL. (2) Entrée des signaux numériques à la prise OPTICAL. Si aucun signal n'est appliqué à l'entrée, aucun son n'est émis.
Analogique	Ce mode ne sélectionne que les signaux analogiques. Si aucun signal analogique n'est appliqué à l'entrée, aucun son n'est émis.



- Vous pouvez aussi sélectionner la prise d'entrée audio en appuyant sur **AUDIO SELECT** (ou **AUDIO SEL**) (page 42).
- Vous pouvez choisir la prise d'entrée audio par défaut de cet appareil à l'aide du paramètre "Sél. audio" dans "Régl. initial" (page 89).

### Remarque

Cette fonction n'est disponible que si une prise d'entrée numérique est attribuée à la source d'entrée sélectionnée sous "Attrib. E/S" (page 87). "HDMI" n'est disponible que lorsqu'une prise d'entrée HDMI a été attribuée.

## Mode décod. (mode de décodeur)

Utilisez cette option pour changer le mode de décodeur.

Choix	Fonctions
Auto	Détecte automatiquement le type de signal audio numérique présent et sélectionne le décodeur approprié.
DTS	Active le décodeur DTS lorsque des signaux audio numériques sont présents.

### Remarque

"Mode décod." est uniquement disponible lorsque les prises d'entrées audio numériques (HDMI, OPTICAL et/ou COAXIAL) sont attribuées à la source d'entrée sélectionnée.

## Attén. vol. (correction du volume)

Utilisez cette option pour régler le niveau du signal d'entrée de chaque source. Cette option est utile pour équilibrer le niveau de chaque source afin d'éviter tout brusque saut de volume quand vous changez de source. Plage de réglage: -6,0 dB à +6,0 dB  
Réglage initial: 0,0 dB



Ce paramètre agit aussi sur les signaux transmis par les prises ZONE OUT.



## ■ Attrib. multi. CH (attribution multivoies)

Utilisez cette option pour régler la direction des signaux appliqués à la voie centrale, la voie du caisson de graves et les voies d'ambiance pour la source reliée aux prises MULTI CH INPUT.

### Nbres d'ent. (voies d'entrée)

Ce menu permet de choisir le nombre de voies appliquées à l'entrée et en provenance d'un décodeur extérieur (page 27).

Choix	Description
6 Canaux	Sélectionnez "6 Canaux" si l'appareil raccordé transmet des signaux audio à 6 voies discrets.
8 Canaux	Sélectionnez "8 Canaux" si l'appareil raccordé transmet des signaux audio à 8 voies discrets. Réglez aussi "Entrée avant" (voir ci-dessous) en choisissant les prises audio analogiques recevant les signaux des voies avant gauche et droit de l'appareil raccordé.

#### Remarque

Selon les réglages de configuration de zone, il se pourrait que les enceintes d'ambiance arrière ne produisent aucun son, même lorsque "Nbres d'ent." est réglé sur "8 Canaux". Dans ce cas, sélectionnez "6 Canaux" et réglez le paramètre de sortie de l'appareil extérieur pour 6 voies.

### Entrée avant (prises d'entrée des voies avant)

Si vous choisissez "8 Canaux" sous "Nbres d'ent.", vous pourrez préciser les prises analogiques auxquelles les signaux avant gauche et droit du décodeur extérieur seront appliqués.

Choix: CD, TV, MD/CD-R, BD/HD DVD, DVD, CBL/SAT, DVR, VCR, VIDEO AUX

#### Remarque

Si vous avez modifié le nom d'une source d'entrée avec "Renommer entrée" (page 88), le nom de la source d'entrée figure parmi les choix disponibles sous ce paramètre.

## ■ BGV (toile de fond vidéo)

Utilisez cette option pour sélectionner la source vidéo qui sera reproduite en toile de fond pour les sources présentes aux prises MULTI CH INPUT.

Choix	Fonctions
BD/HD DVD, DVD, CBL/SAT, DVR, VCR, VIDEO AUX	Sélectionne la source d'entrée correspondante comme vidéo de fond.
Désactivé	N'affiche pas de vidéo de fond.

#### Remarque

Si vous avez modifié le nom d'une source d'entrée avec "Renommer entrée" (page 88), le nom de la source d'entrée figure parmi les choix disponibles sous ce paramètre.

## ■ Régl. vidéo

Utilisez cette fonction pour sélectionner le préréglage ("Preset") de qualité d'image souhaité pour la source d'entrée choisie.

Choix: Préréglage 1, Préréglage 2, Préréglage 3, Préréglage 4, Préréglage 5, Préréglage 6



Vous pouvez sauvegarder les préréglages de qualité vidéo ou modifier les préréglages de qualité vidéo contenus dans une des mémoires avec "Réglage" (page 82).

#### Remarque

Cette fonction est uniquement disponible si "Analog. ▶ HDMI" (page 82) ou "HDMI ▶ HDMI" (page 82) est réglé sur "Traitement".

## ■ Jumelage (jumelage d'appareils Bluetooth)

Utilisez cette option pour activer le jumelage de l'ampli-sintoniseur Yamaha Bluetooth sans fil (tel que le YBA-10, disponible en option) et de votre appareil Bluetooth. Pour en savoir plus sur le jumelage, voyez "Jumelage d'un ampli-sintoniseur Bluetooth™ et de votre appareil Bluetooth" (page 55).

Par souci de sécurité, la durée de la procédure de jumelage est limitée à 8 minutes. Nous vous conseillons de lire et de vous assurer de la bonne compréhension de toutes les instructions avant de démarrer cette procédure.

### 1 Appuyez sur **Ⓢ** ENTER pour lancer le jumelage.

L'ampli-sintoniseur Bluetooth connecté commence la recherche d'appareils Bluetooth.

### 2 Assurez-vous que l'appareil Bluetooth détecte l'ampli-sintoniseur Bluetooth.

Pour le détail, voir le mode d'emploi de l'appareil Bluetooth.

### 3 Sélectionnez l'ampli-sintoniseur Bluetooth dans la liste des appareils Bluetooth et saisissez ensuite la clé "0000" sur l'appareil Bluetooth.

"Terminé" s'affiche une fois que le couplage est effectué.

### 4 Appuyez sur **Ⓢ** ◀ pour revenir à la page de menu précédente.

#### Remarque

"Introuvable" s'affiche si l'ampli-sintoniseur Bluetooth connecté ne trouve pas d'appareil Bluetooth.

## ■ Connexion (connexion Bluetooth)

Utilisez cette option pour établir la connexion entre l'ampli-sintoniseur Yamaha Bluetooth sans fil raccordé (tel que le YBA-10, disponible en option) et votre appareil Bluetooth.

#### Remarque

Il convient d'effectuer un jumelage avant d'utiliser pour la première fois un appareil Bluetooth conjointement avec un ampli-sintoniseur Bluetooth branché à cet appareil-ci ou lorsque les données de jumelage ont été effacées.

## Appuyez sur **Ⓢ** ENTER pour établir la connexion.

L'ampli-sintoniseur Bluetooth connecté commence la recherche d'appareils Bluetooth. Dès que la connexion est établie, "BT Connecté" s'affiche.

### Remarque

"Introuvable" s'affiche si l'ampli-sintoniseur Bluetooth connecté ne trouve pas d'appareil Bluetooth.



Pour rompre la connexion, appuyez à nouveau sur **Ⓢ** ENTER.

## ■ Sélect. USB (choix du port USB)

Sélectionne l'élément connecté au port USB en face avant ou en face arrière comme source d'entrée (page 28).

Choix	Fonctions
<b>Avant</b>	Sélectionne l'élément connecté au port USB en face avant comme source d'entrée.
Arrière	Sélectionne l'élément connecté au port USB en face arrière comme source d'entrée.

## Contenu musical

Cette fonction permet de parcourir le contenu musical de votre iPod, périphérique USB, PC/MusicCAST et radio Internet. Lisez les pages suivantes pour en savoir plus.

- iPod (page 57)
- USB (page 59)
- PC/MCX (page 59)
- NET RADIO (page 59)

## Réglage (Enceinte)

Ce menu sert à régler manuellement les paramètres de base des enceintes. La plupart des paramètres "Enceinte" sont réglés automatiquement quand vous effectuez la procédure de réglage automatique.



- Réglez "Signal test" sur "Activé" afin de produire la tonalité d'essai pour les paramètres "Configuration", "Distance" et "Niveau".
- Si le niveau sonore et la fréquence de transition de votre caisson de graves peuvent être ajustés, réglez le volume au niveau moyen (ou légèrement inférieur) et la fréquence de transition au niveau maximal.

## ■ Configuration (configuration des enceintes)

### Mesure de la taille des enceintes

Le diamètre des graves d'une enceinte est

- 16 cm ou plus: grand
- moins de 16 cm: petit

### Avant (enceintes avant)

Choix	Descriptions
<b>Large</b>	Sélectionnez ce réglage si vos enceintes avant sont de grande taille.
<b>Petite</b>	Sélectionnez ce réglage si vos enceintes avant sont de petite taille.

### Remarque

Quand "Sortie Graves" est réglé sur "Avant" (page 76), seule l'option "Large" est disponible sous "Avant". Si "Avant" a été réglé sur une option autre que "Large", "Large" est automatiquement sélectionné.

### Centre (enceinte centrale)

Choix	Descriptions
<b>Large</b>	Sélectionnez ce réglage si votre enceinte centrale est de grande taille.
<b>Petite</b>	Sélectionnez ce réglage si votre enceinte centrale est de petite taille.
Aucune	Sélectionnez ce réglage si vous n'utilisez pas d'enceinte centrale. Les signaux de la voie centrale sont dirigés vers les enceintes avant gauche et droite.

### Surround (enceintes d'ambiance gauche/droite)

Choix	Descriptions
<b>Large</b>	Sélectionnez ce réglage si vos enceintes d'ambiance sont de grande taille.
<b>Petite</b>	Sélectionnez ce réglage si vos enceintes d'ambiance sont de petite taille.
Aucune	Sélectionnez ce réglage si vous n'utilisez pas d'enceintes d'ambiance. L'appareil adopte alors le mode Virtual CINEMA DSP (page 50) et règle automatiquement "Surr. arr." sur "Aucune".

**Surr. arr.****(enceintes d'ambiance arrière gauche/droite)**

Choix	Descriptions
Large x1	Sélectionnez ce réglage si votre enceinte d'ambiance arrière est de grande taille.
Petite x1	Sélectionnez ce réglage si votre enceinte d'ambiance arrière est de petite taille.
<b>Petite x2</b>	Sélectionnez ce réglage si les enceintes d'ambiance arrière gauche et droite sont de petite taille.
Large x2	Sélectionnez ce réglage si les enceintes d'ambiance arrière gauche et droite sont de grande taille.
Aucune	Sélectionnez ce réglage si vous n'utilisez pas d'enceintes d'ambiance arrière. Les signaux des voies d'ambiance arrière sont dirigés vers les enceintes d'ambiance gauche et droite.

**Remarque**

Si vous utilisez une seule enceinte d'ambiance arrière, raccordez-la à la prise SUR.BACK SINGLE et effectuez les réglages "Surr. arr. G" sous "Distance" et "Niveau".

**Coupure (fréquence de transition)**

Ce paramètre permet de régler la fréquence de transition de l'enceinte ou des enceintes réglée(s) sur "Petite".

Toutes les fréquences inférieures à la fréquence sélectionnée sont envoyées au caisson de graves ou aux enceintes définies par "Large" sous "Configuration".

Choix: 40Hz, 60Hz, **80Hz**, 90Hz, 100Hz, 110Hz, 120Hz, 160Hz, 200Hz

**Présence av. (enceintes de présence avant)**

Utilisez cette option pour alimenter les enceintes de présence avant reliées à cet appareil.

Choix	Descriptions
<b>Oui</b>	Sélectionnez ce réglage si vous utilisez les enceintes de présence avant.
Aucune	Sélectionnez ce réglage si vous n'utilisez pas les enceintes de présence avant.

**Caisson de graves****Phase (phase pour le caisson de graves)**

Si les basses manquent de puissance ou de netteté, essayez d'inverser la phase du caisson de graves.

Choix	Fonctions
<b>Normal</b>	La phase du caisson de graves ne change pas.
Inverse	Inverse la phase du caisson de graves.

**Sortie Graves**

Utilisez cette option pour sélectionner les enceintes qui restituent les signaux LFE (effet de basses fréquences) et les signaux des fréquences graves.

**Sortie des signaux LFE**

Choix	Caisson de graves et enceintes		
	Caissons de graves	Enceintes avant	Autres enceintes
Avant + SWFR	Restitués	Pas restitués	Pas restitués
<b>SWFR</b>	Restitués	Pas restitués	Pas restitués
Avant	Pas restitués	Restitués	Pas restitués

**Restitution des signaux de basses fréquences**

Choix	Caisson de graves et enceintes		
	Caissons de graves	Enceintes avant	Autres enceintes
Avant + SWFR	*1	*2	*3
<b>SWFR</b>	*4	*3	*3
Avant	Pas restitués	*1	*3

\*1 Restitue(nt) les signaux de fréquences graves des voies avant et des autres enceintes réglées sur "Petite".

\*2 Restituent toujours les signaux des fréquences graves des voies avant.

\*3 Restituent les signaux des fréquences graves si les enceintes sont réglées sur "Large".

\*4 Restituent les signaux des fréquences graves si les enceintes sont réglées sur "Petite".

**■ Distance (distance des enceintes)**

Utilisez cette option pour préciser manuellement la distance à chaque enceinte et le retard qui doit être appliqué à la voie correspondante. Dans l'idéal, chaque enceinte devrait être à la même distance de la position d'écoute. Toutefois, cette situation est rarement possible dans les habitations. En conséquence, un retard doit être appliqué aux sons émis par chaque enceinte de telle manière que tous les sons arrivent en même temps à la position d'écoute.

**Unité**

Sélectionnez l'unité pour l'affichage des valeurs du paramètre "Distance".

Choix	Fonctions
<b>Mètre (m)</b>	Règle la distance des enceintes en mètres.
Pied (ft)	Règle la distance des enceintes en pieds.

## Distances des enceintes

Plage de réglage: 0,30 à 24,00 m (1,0 à 80,0 ft)

Réglage initial: 3,00 m (10,0 ft)

Etape de réglage: 0,05 m (0,2 ft)

Distance	Enceinte ajustée
Avant G	Enceinte avant gauche
Avant D	Enceinte avant droite
Centre	Enceinte centrale
Surround G	Enceinte d'ambiance gauche
Surround D	Enceinte d'ambiance droite
Surr. arr. G	Enceinte d'ambiance arrière gauche
Surr. arr. D	Enceinte d'ambiance arrière droite
Présence av. G	Enceinte de présence avant gauche
Présence av. D	Enceinte de présence avant droite
Caisson de graves	Caisson de graves

### Remarque

Les voies disponibles dépendent du réglage des enceintes.

## ■ Niveau (niveau des enceintes)

Utilisez cette option pour équilibrer manuellement les niveaux de l'enceinte avant gauche ou de l'enceinte d'ambiance gauche et des enceintes sélectionnées sous "Configuration" (page 75).

Plage de réglage: -10,0 dB à +10,0 dB

Réglage initial: 0,0 dB

Etape de réglage: 0,5 dB

Niveau	Enceinte ajustée
Avant G	Enceinte avant gauche
Avant D	Enceinte avant droite
Centre	Enceinte centrale
Surround G	Enceinte d'ambiance gauche
Surround D	Enceinte d'ambiance droite
Surr. arr. G	Enceinte d'ambiance arrière gauche
Surr. arr. D	Enceinte d'ambiance arrière droite
Présence av. G	Enceinte de présence avant gauche
Présence av. D	Enceinte de présence avant droite
Caisson de graves	Caisson de graves



Si vous utilisez un appareil de mesure de la pression acoustique, tenez-le à bout de bras, dirigé vers le haut et à hauteur de la position d'écoute. L'appareil de mesure étant réglé sur l'échelle 70 dB et C SLOW, réglez chaque enceinte pour un niveau de 75 dB.

### Remarque

Les voies disponibles dépendent du réglage des enceintes.

## Réglage (Volume)

Ce menu sert à régler manuellement les divers paramètres de volume.

### DRC adapt. (commande de dynamique adaptative)

Utilisez cette option pour régler la dynamique conjointement avec le niveau de volume. Cette option est peut être utilisée pour écouter à faible volume ou la nuit. Lorsque "DRC adapt." a pour valeur "Auto", l'appareil agit sur la dynamique de la façon suivante:

- Si le réglage VOLUME est faible: la dynamique est étroite
- Si le réglage VOLUME est élevé: la dynamique est large

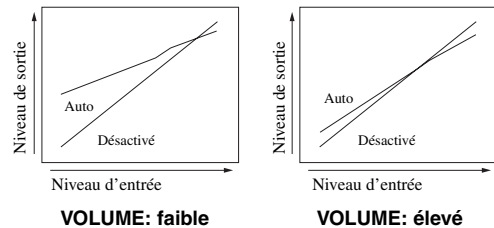

Choix	Fonctions
Auto	La dynamique s'ajuste automatiquement.
Désactivé	La dynamique ne s'ajuste pas automatiquement.



- Vous pouvez aussi ajuster la dynamique des signaux à trains binaires à l'aide du paramètre "Dynamique" sous "Son" (page 78).
- Cette option peut aussi être utilisée pour l'écoute au casque.

### Remarque

La commande de dynamique adaptative n'agit pas quand cet appareil est en mode PURE DIRECT (page 53).

### Nv. DSP adapt. (niveau adaptatif de l'effet DSP)

Utilisez cette option pour effectuer un réglage fin du niveau de l'effet DSP (page 68) conjointement avec le réglage du niveau de volume.

Choix	Fonctions
Auto	Ajuste le niveau de l'effet DSP conjointement avec le niveau de volume.
Désactivé	N'ajuste pas le niveau de l'effet DSP automatiquement.

### Remarque

Cet appareil ne change pas mais ajuste finement la valeur de "Niveau DSP" (page 68) même si "Nv. DSP adapt." a pour valeur "Auto".

### Volume max. (volume maximum)

Utilisez cette option pour spécifier le volume maximal dans la zone principale. Elle permet d'éviter les brusques sauts

accidentels de volume. Par exemple, la plage du volume original est comprise entre -80,0 dB et +16,5 dB. Mais lorsque "Volume max." est réglé sur -5,0 dB, la plage de volume est comprise entre -80,0 dB et -5,0 dB.

Plage de réglage: -30,0 dB à +15,0 dB, **+16,5 dB**

Etape de réglage: 5,0 dB

### Volume init. (volume initial)

Utilisez cette option pour préciser le volume de la zone principale à la mise en service de cet appareil.

Choix: **Désactivé**, Sil., -80,0 dB à +16,5 dB

Etape de réglage: 0,5 dB

### Remarques

- Pendant le réglage auto, le volume se règle automatiquement sur 0 dB, quel que soit le réglage "Volume max." actuel.
- Le réglage "Volume max." a priorité sur le réglage de volume initial.

### Atténuation (action du silencieux)

Utilisez cette option pour définir l'amplitude de l'atténuation apportée par le silencieux (page 43).

Choix	Fonctions
<b>Totale</b>	Met toutes les sorties audio en sourdine.
-20dB	Réduit le volume actuel de 20 dB.
-40dB	Réduit le volume actuel de 40 dB.

## Réglage (Son)

Utilisez ce menu pour régler manuellement les paramètres du son.

### ■ Niveau LFE (niveau de l'effet basses fréquences)

Utilisez cette option pour régler le niveau des effets LFE (effets basses fréquences) en fonction des possibilités du caisson de graves ou du casque. La voie LFE restitue des effets spéciaux de basses fréquences liés à des scènes spécifiques. Le réglage effectué n'est pris en compte que si l'appareil décode des signaux à trains binaires.

Plage de réglage: -20,0 à **0,0 dB**

Etape de réglage: 1,0 dB

### Enceinte (niveau des effets basses fréquences des enceintes)

Choisissez ce paramètre pour régler le niveau LFE de l'enceinte.

### Casque (niveau des effets basses fréquences du casque)

Choisissez ce paramètre pour régler le niveau LFE du casque.

### Remarque

Selon les réglages "Sortie Graves" (page 76), certains signaux pourraient ne pas être acheminés aux prises SUBWOOFER PRE OUT.

### ■ Dynamique

Utilisez cette option pour régler la compression de dynamique appliquée au signal restitué par les enceintes et le casque. Le réglage effectué n'est pris en compte que si l'appareil décode des signaux à trains binaires.

### Enceinte (dynamique des enceintes)

Règle la compression de dynamique pour les enceintes.

### Casque (dynamique du casque)

Règle la compression de dynamique pour le casque.

Choix	Fonctions
<b>MAX</b>	Conserve le maximum de la dynamique.
STD	Applique une dynamique moyenne. Lorsque cet appareil décode des signaux Dolby TrueHD, la commande de dynamique agit quelle que soit l'instruction reçue des signaux de la source d'entrée.
MIN/AUTO	<ul style="list-style-type: none"> <li>• MIN: Applique une dynamique étroite lorsque cet appareil décode des signaux à trains binaires (sauf Dolby TrueHD).</li> <li>• AUTO: Ajuste la dynamique en fonction de l'instruction reçue des signaux de la source d'entrée lorsque cet appareil décode des signaux Dolby TrueHD.</li> </ul>

## ■ Égal. param. (égaliseur paramétrique)

Utilisez cette option pour régler l'égaliseur paramétrique de chaque enceinte.

### Copie données PEQ

#### (copie des données d'égalisation paramétrique)

Utilisez cette option pour copier les résultats du réglage auto dans la zone de réglage manuel. Vous pouvez définir le type d'égaliseur paramétrique traitant les résultats copiés du réglage auto. Voyez page 39 la description de chaque type d'égaliseur paramétrique.

Choix	Descriptions
Plat ▷ Manuel	Copie les résultats du réglage auto traités par le type d'égaliseur paramétrique "Plat".
Avant ▷ Manuel	Copie les résultats du réglage auto traités par le type d'égaliseur paramétrique "Avant".
Naturel ▷ Manuel	Copie les résultats du réglage auto traités par le type d'égaliseur paramétrique "Naturel".

### Sélection PEQ

#### (sélection du type d'égaliseur paramétrique)

Utilisez cette option pour choisir le type d'égaliseur paramétrique traitant le signal produit par le réglage automatique. Voyez Voir page 39 la description de chaque type d'égaliseur paramétrique.

Choix	Descriptions
Manuel	Active l'égaliseur paramétrique configuré manuellement sous "Réglage".
Plat	Active l'égaliseur paramétrique de type "Plat".
Avant	Active l'égaliseur paramétrique de type "Avant".
Naturel	Active l'égaliseur paramétrique de type "Naturel".
Inchangé	L'égaliseur paramétrique n'est pas utilisé.

### Remarques

- Quand vous effectuez le réglage auto, cet appareil règle automatiquement "Sélection PEQ" sur "Naturel".
- "Sélection PEQ" influence aussi les réglages "Niveau" (page 77).
- L'appareil ne change pas les configurations sous "Manuel", même si vous effectuez le réglage auto.

## Configuration manuelle de l'égaliseur paramétrique pour chaque enceinte

Utilisez cette option pour régler le timbre de chaque voie. Vous pouvez copier les résultats du réglage auto avec "Copie données PEQ" et les utiliser comme point de départ pour votre configuration manuelle. Réglez au préalable "Sélection PEQ" sur "Manuel".

- 1 Appuyez sur  $\text{Ⓢ} \Delta / \nabla / \leftarrow / \rightarrow$  pour sélectionner "Signal test" ou l'enceinte que vous désirez régler.

Choix	Enceinte ajustée
Avant G	Enceinte avant gauche
Avant D	Enceinte avant droite
Centre	Enceinte centrale
Surround G	Enceinte d'ambiance gauche
Surround D	Enceinte d'ambiance droite
Surr. arr. G	Enceinte d'ambiance arrière gauche
Surr. arr. D	Enceinte d'ambiance arrière droite
Présence av. G	Enceinte de présence avant gauche
Présence av. D	Enceinte de présence avant droite
Caisson de graves	Caisson de graves

### Signal test

Utilisez cette option pour préciser si le signal test doit être émis ou non lorsque vous réglez le timbre de chaque enceinte.

Choix	Fonctions
Activé	Émet le signal test.
Désactivé	N'émet pas de signal test.

- 2 Appuyez sur  $\text{Ⓢ} \triangleright$  pour accéder à la fenêtre de réglages.

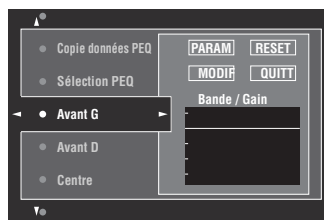

- 3 Appuyez sur  $\text{Ⓢ} \Delta / \nabla / \leftarrow / \rightarrow$  pour sélectionner "PARAM" puis plusieurs fois sur  $\text{Ⓢ} \text{ENTER}$  pour choisir un paramètre sous "Bande", "Fréq." (fréquence) ou "Q" (facteur Q).



"Gain" peut être défini pour chaque paramètre.

#### 4 Appuyez sur **⊙** pour sélectionner “MODIF” et appuyez sur **⊙**ENTER pour accéder à la fenêtre d'édition.

Pour le détail sur l'égaliseur paramétrique et chaque paramètre, voir page 132.

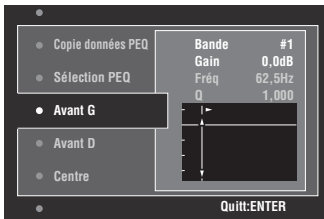

Le paramètre sélectionné dans “PARAM” est surligné.

- Appuyez sur **⊙**</> pour régler le paramètre.
- Appuyez sur **⊙**Δ / ▽ pour régler le “Gain”.
- Appuyez sur **⊙**ENTER pour fermer la fenêtre d'édition.



- Lorsque vous sélectionnez “Bande” à l'étape 3, vous pouvez utiliser ce menu comme un égaliseur graphique.
- “Bande #5”, “Bande #6” et “Bande #7” permettent de régler les fréquences au-delà de 500 Hz.
- Si vous avez choisi “Caisson de graves” à l'étape 1 et “Bande” à l'étape 3, vous pouvez uniquement régler “Bande #1”, “Bande #2”, “Bande #3” et “Bande #4”. Dans ce cas, “Bande #1”, “Bande #2”, “Bande #3” et “Bande #4” règlent les fréquences en dessous de 200 Hz.

#### 5 Répétez les étapes 3 et 4 jusqu'à ce que les résultats soient satisfaisants.



Si vous voulez réinitialiser tous les réglages des paramètres “Égal. param.” pour l'enceinte sélectionnée, sélectionnez “RESET” et appuyez sur **⊙**ENTER.

#### 6 Sélectionnez “QUIT” et appuyez sur **⊙**ENTER pour fermer la fenêtre de réglages.

##### ■ Graves/Aigus (commande de timbre)

Utilisez cette option pour ajuster l'équilibre entre les graves et les aigus pour les enceintes ou le casque.

##### Remarque

Graves/Aigus n'agit pas si:

- Vous avez sélectionné le mode PUR DIRECT (page 53).
- MULTI CH est sélectionné comme source.

##### Commande (mode de contrôle)

Choix	Fonctions
Enceinte	Pour régler l'équilibre graves/aigus des enceintes.
Casque	Pour régler l'équilibre graves/aigus du casque.



“Enceinte” et “Casque” sont sauvegardés séparément. Les réglages “Enceinte” agissent sur les voies des enceintes avant gauche/droite, centrale et sur la voie du caisson de graves.

##### Grave (commande du grave)

Utilisez cette option pour régler le niveau des basses fréquences pour les enceintes ou le casque.

Choix: 125 Hz, **350 Hz**, 500 Hz

Plage de réglage: –6,0 dB à +6,0 dB

Réglage initial: 0,0 dB

##### Aigu (commande d'aigu)

Utiliser cette option pour régler le niveau des hautes fréquences pour les enceintes ou le casque.

Choix: 2,5 kHz, **3,5 kHz**, 8,0 kHz

Plage de réglage: –6,0 dB à +6,0 dB

Réglage initial: 0,0 dB

##### Auto Bypass (contournement auto)

Utilisez cette option de sorte que les signaux audio contournent les circuits de correction de tonalité lorsque les paramètres “Aigu” et “Grave” ont pour valeur 0 dB.

Choix	Fonctions
Auto	Contourne automatiquement le circuit de correction de tonalité pour produire le signal le plus pur possible lorsque “Aigu” et “Grave” ont pour valeur 0 dB.
Désactivé	Ne contourne pas le circuit de correction de tonalité.

##### ■ Sync. Lèvres (synchronisation audio et vidéo)

##### Mode (mode de synchro lèvres automatique HDMI)

Si le moniteur vidéo raccordé à la prise HDMI OUT de cet appareil est compatible avec la synchronisation audio et vidéo automatique (synchro lèvres automatique), l'appareil synchronise automatiquement le son et l'image. Utilisez cette option pour activer ou désactiver la synchro lèvres automatique.

Choix	Descriptions
Auto	Sélectionnez ce réglage si le moniteur vidéo raccordé est compatible avec la synchro lèvres automatique. Utilisez “Auto” pour effectuer des réglages de synchronisation plus fins.
Manuel	Sélectionnez ce réglage si le moniteur vidéo n'est pas compatible avec la synchro lèvres automatique, ou si vous ne voulez pas utiliser la synchro lèvres automatique. Utilisez “Manuel” pour régler manuellement la synchronisation audio et vidéo.

##### Remarque

Lorsque “SÉL. SRT. HDMI” est réglé sur “OUT 1+2” et que des moniteurs vidéo sont raccordés aux prises HDMI OUT 1 et HDMI OUT 2, la synchronisation audio et vidéo ne fonctionne pas, même si vous avez choisi “Auto”.

##### Auto (réglage automatique du retard audio)

Utilisez cette option pour effectuer des réglages fins de synchronisation audio et vidéo lorsque “Mode” a pour valeur “Auto”.

Plage de réglage: **0** à 240 ms

Etape de réglage: 1 ms



“Décalage” indique le décalage entre la valeur du retard audio définie automatiquement par cet appareil et la valeur du retard audio défini sous “Mode”. La valeur “Décalage” est enregistrée et appliquée aux autres moniteurs vidéo compatibles avec la synchro lèvres automatique.

### Manuel (réglage manuel du retard audio)

Utilisez cette option pour régler manuellement le retard du signal audio et synchroniser le son et l'image lorsque “Mode” a pour valeur “Manuel”.

Plage de réglage: 0 à 240 ms

Etape de réglage: 1 ms

### ■ Pur Direct

Utilisez cette option pour déterminer si l'appareil transmet ou non les signaux vidéo quand son mode PUR DIRECT est actif.

Choix	Fonctions
Audio	Ne transmet pas les signaux vidéo.
Audio + Vidéo	Transmet les signaux vidéo. L'appareil réduit ses fonctions vidéo au minimum afin de garantir une restitution optimale du son.

### Remarque

Vous ne pouvez pas utiliser le menu GUI quand l'appareil est en mode PUR DIRECT, même si “Pure Direct” est réglé sur “Audio + Vidéo”.

### ■ Attén. Canaux (action du silencieux)

Utilisez cette option pour réduire le son de certaines enceintes.

#### Mode

Utilisez cette option pour activer ou désactiver le réglage “Attén. Canaux” pour chaque enceinte.

Choix	Fonctions
Invalidier	Désactive la fonction “Attén. Canaux”.
Valider	Active la fonction “Attén. Canaux”.

### Réglages de chaque enceinte

Précisez si le silencieux doit agir sur chaque voie d'enceinte lorsque vous réglez “Mode” sur “Valider”.

Attén. Canaux	Voie d'enceinte
Avant G	Avant gauche
Avant D	Avant droite
Centre	Centre
Surround G	Ambiance gauche
Surround D	Ambiance droite
Surr. arr. G	Ambiance arrière gauche
Surr. arr. D	Ambiance arrière droite
Présence av. G	Enceinte de présence avant gauche
Présence av. D	Enceinte de présence avant droite
Caisson de graves	Caisson de graves

Choix	Fonctions
Sil. activé	Active le silencieux pour la voie d'enceinte sélectionnée.
Sil. désactivé	N'active pas le silencieux pour la voie d'enceinte sélectionnée.

### Réglage (Vidéo)

Utilisez ce menu pour régler manuellement les paramètres vidéo.



Vous pouvez initialiser et retrouver les réglages d'usine de tous les paramètres sous “Vidéo” via l'option “VIDEO” de “INITIALIZE” sous “ADVANCED SETUP” (page 114).

### ■ Analog. ▶ Analog. (conversion vidéo analogique-analogique)

Utilisez cette option afin d'activer ou désactiver la conversion vidéo pour les signaux reçus aux prises vidéo analogiques (VIDEO, S VIDEO et COMPONENT VIDEO).

Choix	Fonctions
Inchangé	Désactive la conversion vidéo pour les signaux reçus aux prises vidéo analogiques.
Conversion	Active la conversion vidéo pour les signaux reçus aux prises vidéo analogiques.



**Remarques**

- La conversion vidéo analogique-HDMI est toujours possible sauf si l'appareil reçoit des signaux vidéo aux prises d'entrée HDMI ou des signaux vidéo analogiques d'une résolution de 1080p.
- Cet appareil ne convertit pas réciproquement les signaux vidéo à 480 lignes et les signaux vidéo à 576 lignes.
- Les signaux vidéo analogiques d'une résolution de 480p, 576p, 1080i et 720p ne peuvent être transmis aux prises S VIDEO et VIDEO MONITOR OUT.
- Les signaux vidéo convertis ne sont transmis qu'aux prises MONITOR OUT. Pour effectuer un enregistrement, vous devez relier les appareils par le même type de liaison vidéo.
- Lors de la conversion de signaux vidéo composite ou de signaux S-vidéo provenant d'un magnétoscope en signaux vidéo à composantes, une certaine dégradation de la qualité de l'image peut se produire avec certains magnétoscopes.
- Les signaux entrant par les prises vidéo composite ou S-vidéo ne pourront pas être convertis et leur restitution risque d'être anormale s'il s'agit de signaux non conventionnels. Dans ce cas, réglez "Analog. ▶ Analog." sur "Inchangé".

### ■ Analog. ▶ HDMI (traitement du signal vidéo analogique-HDMI)

Utilisez ce paramètre pour définir si l'appareil traite ou non les signaux vidéo analogiques-HDMI (reçus aux prises d'entrée VIDEO, S VIDEO et COMPONENT VIDEO et acheminés aux prises HDMI OUT).

Choix	Fonctions
Inchangé	Choisissez ce réglage si vous voulez que cet appareil ne traite pas les signaux vidéo analogiques-HDMI.
Traitement	Choisissez ce réglage si vous voulez que cet appareil applique le traitement vidéo configuré sous "Traitement" aux signaux vidéo analogiques-HDMI.

### ■ HDMI ▶ HDMI (traitement du signal vidéo HDMI-HDMI)

Utilisez ce paramètre pour définir si l'appareil traite ou non les signaux vidéo HDMI-HDMI (reçus aux prises d'entrée HDMI et acheminés aux prises HDMI OUT).

Choix	Fonctions
Inchangé	Choisissez ce réglage si vous voulez que cet appareil ne traite pas les signaux vidéo HDMI-HDMI.
Traitement	Choisissez ce réglage si vous voulez que cet appareil applique le traitement vidéo configuré sous "Traitement" aux signaux vidéo HDMI-HDMI.

### ■ Traitement (traitement des signaux vidéo HDMI)

Utilisez cette option pour effectuer les réglages de résolution, d'aspect et de retraitement progressif pour les signaux vidéo acheminés aux prises HDMI OUT.

**Remarque**

Cette fonction est uniquement disponible si "Analog. ▶ HDMI" ou "HDMI ▶ HDMI" est réglé sur "Traitement".

**Résolution (résolution du signal vidéo HDMI)**

Utilisez cette option pour activer ou désactiver la conversion ascendante des signaux vidéo analogique-HDMI et/ou des signaux vidéo HDMI-HDMI.

Cet appareil améliore les signaux vidéo en effectuant les conversions suivantes:

- 480i(576i) → 480p(576p)/720p/1080i/1080p
- 480p(576p) → 720p/1080i/1080p
- 720p → 480p(576p)/1080i/1080p
- 1080i → 480p(576p)/720p/1080p
- 1080p → 480p(576p)/720p/1080i

Choix	Fonctions
Inchangé	N'optimise aucun signal vidéo.
480p (ou 576p), 1080i, 720p, 1080p	Optimise les signaux vidéo à la résolution 480p ou 576p, 1080i, 720p ou 1080p.

**Aspect (format HDMI)**

Utilisez cette option pour définir si l'appareil convertit ou non le format des signaux vidéo analogique-HDMI et/ou HDMI-HDMI.

Choix	Fonctions
Inchangé	Ne changez pas le format si la source contient des signaux vidéo HDMI.
16:9 normal	Affiche des images vidéo de format 4:3 sur un moniteur vidéo de format 16:9. Des bandes noires sont visibles à droite et à gauche.
Zoom intellig.	Ajuste les images vidéo de format 4:3 au format 16:9 du moniteur vidéo.

**Remarques**

- Si la source d'entrée vidéo est d'un autre format que 4:3, le réglage "Aspect" sera automatiquement ignoré.
- Lorsque "Aspect" est réglé sur "Zoom intellig.", les images sont étirées sur les bords du moniteur vidéo.

**Rés. Prog.-Trait. (retraitement progressif)**

Utilisez cette option pour activer ou désactiver le retraitement progressif des signaux vidéo analogique-HDMI et/ou des signaux vidéo HDMI-HDMI.

Choix	Fonctions
Désactivé	Désactive le retraitement progressif des signaux vidéo HDMI.
Activé	Active le retraitement progressif des signaux vidéo HDMI.

**Remarque**

Ce réglage affecte uniquement les signaux vidéo des résolutions suivantes: 480p (576p), 720p ou 1080p.

**Réglage (réglages de qualité vidéo)**

Utilisez cette fonction pour effectuer des réglages précis sur la qualité des signaux vidéo analogiques-HDMI et/ou HDMI-HDMI. Vous pouvez également sauvegarder jusqu'à 6 réglages de qualité vidéo favoris grâce aux mémoires Preset.

**1** Appuyez plusieurs fois de suite sur  $\textcircled{9} \Delta / \nabla$  pour sélectionner “Réglage”, puis appuyez sur  $\textcircled{9} \text{ENTER}$ .

**2** Appuyez plusieurs fois de suite sur  $\textcircled{9} \leftarrow / \rightarrow$  pour sélectionner la mémoire Preset sous laquelle vous souhaitez sauvegarder les réglages de qualité vidéo, puis appuyez sur  $\textcircled{9} \text{ENTER}$ .



Pour rappeler des réglages de qualité vidéo sauvegardés sous une mémoire, appuyez sur  $\textcircled{9} \leftarrow / \rightarrow$  pour choisir le numéro de mémoire, puis sur  $\textcircled{9} \text{ENTER}$  et passez ensuite à l'étape 8.

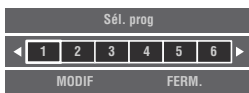

**3** Appuyez sur  $\textcircled{9} \nabla$  pour sélectionner “MODIF”, puis appuyez sur  $\textcircled{9} \text{ENTER}$ .

**4** Appuyez plusieurs fois de suite sur  $\textcircled{9} \leftarrow / \rightarrow$  pour choisir le paramètre de qualité vidéo que vous voulez régler, puis sur  $\textcircled{9} \nabla$  pour passer au champ de réglage.

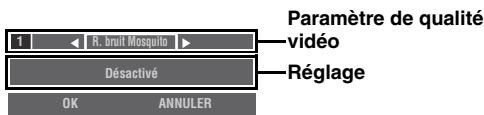

**5** Appuyez plusieurs fois de suite sur  $\textcircled{9} \leftarrow / \rightarrow$  pour régler le paramètre de qualité vidéo choisi.

**6** Pour régler un autre paramètre de qualité vidéo, appuyez plusieurs fois sur  $\textcircled{9} \Delta / \nabla$  pour sélectionner le champ du paramètre, puis répétez les étapes 4 et 5.

**7** Appuyez sur  $\textcircled{9} \nabla$  pour sélectionner “OK”, puis appuyez sur  $\textcircled{9} \text{ENTER}$ .



Pour annuler l'opération sans sauvegarder les changements, appuyez sur  $\textcircled{9} \leftarrow / \rightarrow$  pour sélectionner “ANNULER”, puis appuyez sur  $\textcircled{9} \text{ENTER}$ .

**8** Appuyez sur  $\textcircled{9} \Delta / \nabla / \leftarrow / \rightarrow$  pour sélectionner “FERM.”, puis appuyez sur  $\textcircled{9} \text{ENTER}$ .

## R. bruit “Mosquito” (réduction de bruit Mosquito)

“Mosquito” désigne un type de bruit provoqué lors de la compression. Utilisez cette fonction pour régler le niveau de réduction de bruit mosquito.

Choix: **Dés.**, Bas, Médium, Haut

## Réd. bruit “Block” (réduction de bruit Block)

Le bruit Block se produit souvent lorsque le débit est trop bas pour encoder la vidéo avec précision.

Utilisez cette fonction pour régler le niveau de réduction de bruit Block.

Plage de réglage: **0** à 50

## Amélior. détail (amélioration du rendu)

Utilisez cette fonction pour régler la précision de l'image.

Plage de réglage: **0** à 50

## Amélior. contour (amélioration des contours)

Cette fonction permet de régler la netteté de l'image.

Plage de réglage: **0** à 50

## Luminosité

Cette fonction permet de régler la brillance de l'image.

Plage de réglage: -50 à 50

Réglage initial: 0

## Contraste

Cette fonction permet de régler le contraste de l'image.

Plage de réglage: -50 à 50

Réglage initial: 0

## Saturation

Cette fonction permet de régler la saturation de l'image.

Plage de réglage: -50 à 50

Réglage initial: 0

## Réglage (HDMI)

Utilisez cette option pour régler les fonctions HDMI ou vérifier les informations sur les moniteurs vidéo raccordés aux prises HDMI OUT.

### ■ Attente Inchangé

#### Mode (mode Attente Inchangé)

Cette fonction permet de définir si les signaux HDMI reçus aux prises HDMI IN transitent ou non par l'appareil quand il est en mode de veille. Vous pouvez désigner une prise HDMI IN et une ou plusieurs prises HDMI OUT acheminant les signaux quand “Mode” est réglé sur “Fixe” et que l'appareil est en mode de veille.

Choix	Fonctions
Désactivé	Désactive la fonction Attente Inchangé pour les signaux HDMI. Les signaux HDMI ne transitent pas par cet appareil tant qu'il est en mode de veille.
Dernier	Les signaux HDMI transitent par cet appareil (uniquement de la prise HDMI IN vers une ou plusieurs prises HDMI OUT en service quand l'appareil est en mode de veille) même quand il est en veille.

Choix	Fonctions
Fixe	Les signaux HDMI transitent par cet appareil (de la prise HDMI IN définie sous "Entrée" à la prise ou aux prises HDMI OUT définies sous "Sortie") même quand il est en veille.

**Remarque**

Lorsque "Mode" est réglé sur "Dernier" ou "Fixe", la consommation électrique de l'appareil augmente en mode de veille.

**Entrée (sélection de prise HDMI IN)**

Utilisez cette fonction pour sélectionner la prise HDMI IN acceptant les signaux HDMI quand l'appareil est en mode de veille.

**Remarque**

Ce paramètre est uniquement disponible quand "Mode" est réglé sur "Fixe".

Choix	Prise HDMI IN
IN1	Prise HDMI IN1 (BD/HD DVD)
IN2	Prise HDMI IN2 (DVD)
IN3	Prise HDMI IN3 (CBL/SAT)
IN4	Prise HDMI IN4 (DVR)
Avant	Prise HDMI IN (VIDEO AUX)

**Sortie (sélection de prise HDMI OUT)**

Utilisez cette fonction pour sélectionner la ou les prises HDMI OUT acheminant les signaux HDMI quand l'appareil est en mode de veille.

**Remarque**

Ce paramètre est uniquement disponible quand "Mode" est réglé sur "Fixe".

Choix	Prise HDMI IN
<b>OUT1 + 2</b>	Prises HDMI OUT 1 et HDMI OUT 2
OUT1	Prise HDMI OUT 1
OUT2	Prise HDMI OUT 2

**■ Audio Sortie (sortie audio HDMI)**

Utilisez cette option pour spécifier si les signaux audio HDMI doivent être lus sur cet appareil ou sur un autre appareil HDMI raccordé aux prises HDMI OUT sur le panneau arrière de cet appareil.

Choix	Fonctions
<b>Ampli</b>	Les signaux audio HDMI sont reproduits par les enceintes raccordées à cet appareil.
TV	Les signaux audio HDMI sont reproduits par le téléviseur raccordé à cet appareil. Le son des enceintes raccordées à cet appareil est coupé.
Ampli + TV	Les signaux audio HDMI sont reproduits par les enceintes et le téléviseur raccordés à cet appareil.



Lorsque "Audio Sortie" est réglé sur "TV" ou "Ampli + TV", les signaux audio disponibles varient en fonction des caractéristiques du moniteur vidéo raccordé.

**■ Monit. de contr. (moniteur de contrôle)**

Utilisez cette fonction pour choisir la prise HDMI OUT à laquelle les signaux de contrôle HDMI seront acheminés.

Choix	Fonctions
<b>HDMI OUT1</b>	Les signaux de contrôle HDMI sont acheminés à la prise HDMI OUT 1.
HDMI OUT2	Les signaux de contrôle HDMI sont acheminés à la prise HDMI OUT 2.

**■ Info moniteur (informations sur le moniteur)**

Utilisez cette fonction pour vérifier les informations (interface et fréquence pour chaque résolution vidéo) sur les moniteurs vidéo raccordés aux prises HDMI OUT 1 et HDMI OUT 2 de cet appareil.



Appuyez plusieurs fois sur pour alterner entre "OUT1" (informations sur le moniteur vidéo raccordé à la prise HDMI OUT 1) et "OUT2" (informations sur le moniteur vidéo raccordé à la prise HDMI OUT 2).

**Réglage (Réseau)**

Utilisez ce menu pour régler les paramètres de réseau.

**Remarque**

Si vous changez de configuration réseau, vous devrez probablement régler une nouvelle fois les paramètres réseau.



Vous pouvez initialiser et retrouver les réglages d'usine de tous les paramètres sous "Réseau" via l'option "NETWORK" de "INITIALIZE" sous "ADVANCED SETUP" (page 114).

**■ Configuration (configurations de réseau)**

Utilisez cette option pour voir les paramètres réseau (adresse IP, etc.) et les changer manuellement.

**DHCP (réglage DHCP)**

Utilisez cette option pour préciser si l'appareil doit obtenir les paramètres de réseau (adresse IP, masque de sous-réseau, passerelle par défaut, serveur DNS primaire et serveur DNS secondaire) du serveur DHCP du réseau connecté.

Choix	Descriptions
<b>Activé</b>	Sélectionnez ce réglage si l'appareil peut obtenir les paramètres réseau du serveur DHCP du réseau connecté.
Désactivé	Sélectionnez ce réglage si vous avez fait vous-même les réglages des paramètres réseau.

**Adresse IP**

Utilisez ce paramètre pour spécifier l'adresse IP attribuée à cet appareil. Cette valeur ne doit pas être identique à celle utilisée pour d'autres appareils dans le réseau visé.

**Masque s-rés. (masque de sous-réseau)**

Utilisez ce paramètre pour spécifier la valeur du masque de sous-réseau attribuée à cet appareil.



Dans la plupart des cas, "255.255.255.0" peut être spécifié comme valeur du masque de sous-réseau.

**Passerelle déf. (passerelle par défaut)**

Utilisez ce paramètre pour spécifier l'adresse IP de la passerelle par défaut.

**Serveur DNS (P) (serveur DNS primaire)****Serveur DNS (S) (serveur DNS secondaire)**

Utilisez ce paramètre pour spécifier l'adresse IP des serveurs DNS (Domain Name System) primaire et secondaire.

**Remarque**

Si vous n'avez qu'une seule adresse DNS, spécifiez-la dans "Serveur DNS (P)". Si vous avez deux adresses DNS ou plus, spécifiez une d'elles dans "Serveur DNS (P)" et une autre dans "Serveur DNS (S)".

**■ Veille du réseau**

Utilisez cette fonction pour définir si l'appareil accepte ou non les commandes reçues via le réseau LAN quand l'appareil est en mode de veille.

Choix	Descriptions
Désactivé	Quand il est en mode de veille, l'appareil n'accepte pas les commandes reçues via le réseau LAN.
Activé	Quand il est en mode de veille, l'appareil accepte les commandes reçues via le réseau LAN.

**Remarque**

Lorsque "Veille du réseau" est réglé sur "Activé", la consommation électrique de l'appareil augmente en mode de veille.

**■ Information (informations sur le réseau)**

Utilisez cette option pour afficher les informations concernant le réseau.

**Adresse MAC (adresse MAC (Media Access Control))**

Cette information affiche l'adresse MAC attribuée à cet appareil.

**Statut (état du réseau)**

Cette information affiche l'état actuel de la liaison au réseau. Statuts affichés: 10BASE-T, 100BASE-TX, Pas de liaison, Duplex intégral, Semi-duplex

**Remarque**

"Pas de liaison" apparaît lorsque l'appareil n'est pas connecté au réseau.

**Système (identité du système)**

Cette information affiche l'identité du système attribuée à cet appareil.

**Réglage (Multi-Zone)**

Utilisez ce menu pour régler les fonctions de configuration Multi-Zone.

**■ Attrib. Enc. Zone (assignation des enceintes aux zones)**

Utilisez ce paramètre pour assigner les bornes des enceintes à la Zone 2 et la Zone 3.

**Remarque**

Si vous voulez utiliser des amplificateurs externes pour toutes les voies dans la zone principale, vous pouvez utiliser toutes les bornes d'enceintes pour la Zone 2 et/ou la Zone3 (mode préamplificateur). Réglez "MODE PREAMP" sous "ADVANCED SETUP" sur "ON" (page 114).

- 1 Appuyez sur  $\odot \Delta / \nabla$  pour choisir la borne d'enceinte puis appuyez à plusieurs reprises sur  $\odot \triangleleft / \triangleright$  pour choisir la zone dont vous voulez utiliser les enceintes.

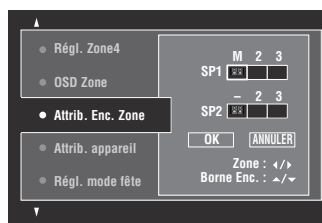

M : Pièce principale  
2 : Zone 2  
3 : Zone 3

- 2 Appuyez plusieurs fois de suite sur  $\odot \Delta / \nabla$  pour sélectionner "OK", puis appuyez sur  $\odot$  ENTER.



- Pour retourner au niveau de menu précédent sans effectuer de changement, sélectionnez "ANNULER" à l'étape 2.

**■ Attrib. appareil (attribution d'appareils)**

Utilisez cette fonction pour assigner les prises COMPONENT VIDEO (MONITOR OUT/ZONE OUT) à la zone principale ou à une autre zone. Les signaux vidéo sont acheminés au moniteur vidéo dans la zone sélectionnée si la source d'entrée en question est sélectionnée.

Choix	Fonctions
Principal	Choisissez ce réglage pour connecter le moniteur vidéo dans la pièce principale aux prises COMPONENT VIDEO (MONITOR OUT/ZONE OUT).
Zone2	Choisissez ce réglage lorsque vous voulez brancher le moniteur vidéo de la Zone 2 aux prises COMPONENT VIDEO (MONITOR OUT/ZONE OUT).

Zone3	Choisissez ce réglage lorsque vous voulez brancher le moniteur vidéo de la Zone 3 aux prises COMPONENT VIDEO (MONITOR OUT/ZONE OUT).
Zone4	Choisissez ce réglage lorsque vous voulez brancher le moniteur vidéo de la Zone 4 aux prises COMPONENT VIDEO (MONITOR OUT/ZONE OUT).

### Remarques

- La fonction de conversion vidéo n'est pas disponible pour les prises COMPONENT VIDEO (MONITOR OUT/ZONE OUT) si "Attrib. appareil" est réglé sur "Zone2", "Zone3" ou "Zone4".
- Les prises COMPONENT VIDEO (MONITOR OUT/ZONE OUT) n'acheminent pas les signaux OSD.

### ■ Régl. mode fête (réglages du mode fête)

Le mode fête permet de lire la même source dans plusieurs zones à la fois (page 112). Utilisez cette fonction pour activer ou désactiver le mode fête dans chaque zone.

#### Cible : Zone2/Cible : Zone3/Cible : Zone4 (Réglage de zone-cible du mode fête)

Choix	Descriptions
Invalidier	Ce paramètre permet d'exclure la zone sélectionnée de la diffusion en mode fête. Vous pouvez sélectionner la source d'entrée indépendamment de la zone choisie, même quand l'appareil est en mode fête.
Valider	Choisissez ce réglage pour inclure la zone sélectionnée à la diffusion en mode fête.

### ■ Régl. Zone2/Régl. Zone3 (réglage Zone 2/Zone 3)

#### Vol. Zone2/Vol. Zone3 (volume de la Zone 2/ Zone 3)

Utilisez ce menu pour définir si l'appareil pilote ou non le volume des signaux audio acheminés aux prises ZONE OUT (ZONE 2 ou ZONE 3).

Choix	Descriptions
Fixe	Sélectionnez ce réglage si vous voulez contrôler le volume de la zone sélectionnée sur l'amplificateur externe. Cet appareil fixe le volume de ZONE OUT (ZONE 2 ou ZONE 3) à un niveau standard de ligne.
Variable	Sélectionnez ce réglage si vous voulez contrôler le volume de la zone sélectionnée sur cet appareil. Vous pouvez régler le volume de ZONE OUT (ZONE 2 ou ZONE 3) simultanément avec <b>VOLUME +/-</b> sur le boîtier de télécommande.

### Remarque

Lorsque "Vol. Zone2" ou "Vol. Zone3" est réglé sur "Fixe", les paramètres suivants ne sont pas disponibles:

- Vol. max. Zone2/Vol. max. Zone3
- Vol. init. Zone2/Vol. init. Zone3

#### Vol. max. Zone2/Vol. max. Zone3 (réglage de volume Zone 2/Zone 3 maximum)

Utilisez cette option pour spécifier le niveau de volume maximal dans la Zone 2 ou Zone 3.

Plage de réglage: -30,0 dB à +15,0 dB, **+16,5 dB**

Etape de réglage: 5,0 dB

### Remarque

Le réglage "Vol. max. Zone2" ou "Vol. max. Zone3" a priorité sur le réglage "Vol. init. Zone2" ou "Vol. init. Zone3".

#### Vol. init. Zone2/Vol. init. Zone3 (volume initial Zone 2/Zone 3)

Utilisez cette option pour régler le niveau de volume de la Zone 2 ou Zone 3 à la mise sous tension dans chaque zone.

Plage de réglage: **Désactivé**, Sil., -80,0 dB à +16,5 dB

Etape de réglage: 0,5 dB

### Remarque

Le réglage "Vol. max. Zone2" ou "Vol. max. Zone3" a priorité sur le réglage "Vol. init. Zone2" ou "Vol. init. Zone3".

#### Balance Zone2/Balance Zone3 (balance Zone 2/Zone 3)

Utilisez ce paramètre pour régler la balance de volume des canaux gauche et droit dans chaque zone.

Choix: L10 à L1, 0, R1 à R10

#### Graves/Aigus Zone2/Graves/Aigus Zone3 (Graves/Aigus Zone 2/Zone 3)

Utilisez cette option pour équilibrer les graves et les aigus dans la zone sélectionnée.

Choix: Grave (commande des graves), Aigu (commande des aigus)

Plage de réglage: -10,0 dB à +10,0 dB

Réglage initial: 0,0 dB

#### Zone2 Mono/Zone3 Mono (Mode mono Zone 2/ Zone 3)

Choisissez ce réglage pour déterminer si vous lisez les sources en mono dans la zone sélectionnée.

Choix	Descriptions
Désactivé	Désactive le mode de lecture mono. L'appareil lit les sources en stéréo.
Activé	Active le mode de lecture mono. L'appareil mélange les signaux des canaux gauche et droit et lit les sources en mono.

## Type sil. Zone2/Type sil. Zone3 (atténuation Zone2/Zone 3)

Utilisez cette option pour définir l'atténuation de volume produite par la fonction de sourdine dans la zone sélectionnée.

Choix	Fonctions
Totale	Met toutes les sorties audio en sourdine.
-20dB	Réduit le volume actuel de 20 dB.
-40dB	Réduit le volume actuel de 40 dB.

## OSD Zone (affichage à l'écran de zone)

Utilisez cette option pour afficher le statut de fonctionnement de Zone 2, Zone 3 et de Zone 4 sur le moniteur vidéo Zone 2 raccordé aux prises ZONE VIDEO à l'arrière de cet appareil.

Choix	Fonctions
Désactivé	Désactive la fonction d'affichage à l'écran de zone.
Zone2	Affiche le statut de fonctionnement uniquement pour la Zone 2.
Tout	Affiche le statut de fonctionnement pour la Zone 2, la Zone 3 et la Zone 4.

## Renommer la zone

### Principal/Zone2/Zone3/Zone4 (Renommer la zone principale/ Zone 2/ Zone 3/ Zone 4)

Utilisez ce paramètre pour renommer la zone sélectionnée.

- Appuyez sur **⊙** / **△** / **▽** / **◀** / **▶** pour sélectionner un caractère ou une fonction puis sur **⊙** **ENTER** pour valider votre choix. Répétez l'étape 1 jusqu'à ce que le nom voulu soit complet.

- Appuyez sur **⊙** / **△** / **▽** / **◀** / **▶** pour sélectionner "SVGR", puis appuyez sur **⊙** **ENTER**.



- Pour retrouver le nom par défaut, sélectionnez "RESET" puis appuyez sur **⊙** **ENTER**.
- Pour annuler l'opération sans changer de nom, sélectionnez "ANNULER" et appuyez sur **⊙** **ENTER**.

## Réglage (Option)

Ce menu sert à effectuer les réglages en option du système.

### Protect. mém. (protection de la mémoire)

Utilisez cette option pour éviter que les réglages des corrections de champ sonore et d'autres réglages ne soient accidentellement modifiés.

Choix	Fonctions
Prot. Désact.	Désactive la fonction "Protect. mém."
Prot. Activé.	Protège les paramètres suivants: <ul style="list-style-type: none"> <li>Paramètres des corrections de champ sonore</li> <li>Paramètres du menu GUI</li> <li>Réglages de niveau des enceintes</li> </ul>



Lorsque "Protect. mém." est réglé sur "Prot. Activé.", "☺" s'affiche à gauche du nom d'un paramètre protégé.

### Attrib. E/S (attribution des entrées et des sorties)

Si les réglages initiaux de l'appareil ne correspondent pas à vos besoins, vous pouvez modifier l'attribution des prises en fonction de l'appareil à utiliser. Modifiez les paramètres suivants pour changer l'attribution des prises et relier un plus grand nombre d'appareils.

Après avoir changé l'attribution des entrées et sorties, vous pouvez sélectionner l'appareil concerné en utilisant le sélecteur **①** INPUT (ou les touches de sélection d'entrée **③**).

**Exemple: Attribution de la prise CD DIGITAL INPUT COAXIAL à "MD/CD-R".**

- Appuyez sur **⊙** **ENTER** pour afficher l'écran "Attrib. E/S".

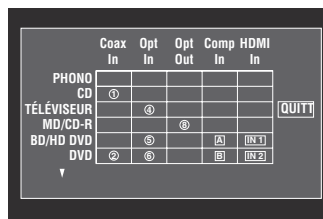

- Appuyez sur **⊙** / **△** / **▽** / **◀** / **▶** pour sélectionner la case de la rangée "MD/CD-R", colonne "Coax In", puis appuyez sur **⊙** **ENTER**.

- Appuyez sur **⊙** / **◀** / **▶** pour sélectionner "①" puis appuyez sur **⊙** **ENTER**.

Sélectionnez "Aucune" pour effacer l'attribution définie.



Pour retourner à la page de menu précédente sans effectuer de changement, appuyez sur **⊙** **△**.

#### 4 Appuyez sur $\text{Ⓢ}/\Delta/\nabla/\leftarrow/\rightarrow$ pour sélectionner "QUIT", puis appuyez sur $\text{Ⓢ}/\text{ENTER}$ .



Vous ne pouvez pas employer le même appareil plusieurs fois pour le même type de prise.

#### ■ Renommer entrée

Utilisez cette option pour changer le nom de la source d'entrée présent sur l'écran GUI et sur l'afficheur de la face avant.

#### 1 Appuyez sur $\text{Ⓢ}/\Delta/\nabla/\leftarrow/\rightarrow$ pour sélectionner un caractère ou une fonction puis sur $\text{Ⓢ}/\text{ENTER}$ pour valider votre choix. Répétez l'étape 1 jusqu'à ce que le nom voulu soit complet.

#### 2 Appuyez sur $\text{Ⓢ}/\Delta/\nabla/\leftarrow/\rightarrow$ pour sélectionner "SVGR", puis appuyez sur $\text{Ⓢ}/\text{ENTER}$ .



- Pour retrouver le nom par défaut, sélectionnez "RESET" puis appuyez sur  $\text{Ⓢ}/\text{ENTER}$ .
- Pour annuler l'opération sans changer de nom, sélectionnez "ANNULER" et appuyez sur  $\text{Ⓢ}/\text{ENTER}$ .

#### ■ Régl. d'affichage (réglages d'affichage)

##### Affich. face avant

##### (Réglage de l'afficheur de la face avant)

##### Éclairage (luminosité)

Utilisez cette option pour régler la luminosité de l'afficheur sur la face avant.

Plage de réglage: -4 à 0

##### Défilement (défilement des informations sur l'afficheur de la face avant)

Utilisez cette option pour régler la méthode de défilement des messages sur l'afficheur de la face avant.

Choix	Fonctions
Continu	Mode continu. Sélectionnez ce mode pour que l'opération effectuée soit toujours indiquée sur l'afficheur de la face avant.
Une fois	Mode défilement unique. Sélectionnez ce mode pour indiquer par 14 caractères seulement sur l'afficheur de la face avant l'opération effectuée après que tous les caractères ont défilé une fois.

##### Message court (affichage restreint)

Utilisez cette option pour activer ou désactiver l'affichage des messages courts (affichage restreint) sur l'écran GUI de la zone principale.

Choix	Fonctions
Activé	Active la fonction d'affichage restreint.
Désactivé	Désactive la fonction d'affichage restreint.

#### Remarque

L'affichage restreint (à l'exception de certains messages de statut) n'est pas disponible quand l'appareil reçoit des signaux vidéo composantes d'une résolution de 720p, 1080i ou 1080p.

#### Écran lecture

##### (durée d'affichage de l'écran lecture)

Utilisez cette option pour définir la durée d'affichage de l'écran lecture.

Choix	Fonctions
Permanent	Affiche continuellement le menu pendant une opération.
10 sec.	Dégage le menu de l'écran 10 secondes après l'exécution d'une opération.
30 sec.	Dégage le menu de l'écran 30 secondes après l'exécution d'une opération.



Ce réglage affecte l'écran GUI de la zone principale et l'affichage OSD dans la Zone 2, Zone 3 ou Zone 4.

#### Position (position de l'écran GUI)

Utilisez cette option pour régler la position verticale et horizontale de l'écran GUI.

Plage de réglage: -5 (vers le bas/gauche) à +5 (vers le haut/droite)

Touche	Direction du déplacement de l'écran GUI
$\text{Ⓢ}/\Delta$	Vers le haut
$\text{Ⓢ}/\nabla$	Vers le bas
$\text{Ⓢ}/\rightarrow$	Droite
$\text{Ⓢ}/\leftarrow$	Gauche

#### Fond d'écran

Utilisez cette option pour afficher le papier peint ou un fond gris sur le moniteur vidéo lorsqu'aucun signal vidéo n'est transmis.

Choix	Fonctions
Aucune	N'affiche pas de fond sur le moniteur vidéo.
Piano	Affiche une image de fond (la photographie d'un piano) sur le moniteur vidéo lorsqu'aucun signal vidéo n'est transmis.
Cor	Affiche une image de fond (la photographie d'un cor) sur le moniteur vidéo lorsqu'aucun signal vidéo n'est transmis.
Guitare électrique	Affiche une image de fond (la photographie d'une guitare électrique) sur le moniteur vidéo lorsqu'aucun signal vidéo n'est transmis.
Fond gris	Affiche un fond gris sur le moniteur vidéo lorsqu'aucun signal vidéo n'est transmis.

## ■ iPod (réglages iPod)

### Charge standby (recharge du iPod en veille)

Utilisez cette option pour préciser si cet appareil doit charger la batterie du iPod raccordé, ou non, lorsque cet appareil est en veille.

Choix	Fonctions
Auto	Charge la batterie du iPod posé sur la station lorsque cet appareil est allumé et en veille.
Désactivé	Charge la batterie du iPod posé sur la station lorsque cet appareil est allumé.

## ■ Régl. initial (réglages initiaux)

### Sél. audio

#### (sélection de la prise d'entrée audio par défaut)

Utilisez cette option pour désigner le réglage de sélection de prise d'entrée par défaut (page 42) pour les sources d'entrée raccordées aux prises DIGITAL INPUT lors de la mise sous tension de cet appareil.

Choix	Fonctions
Auto	Détecte automatiquement le type des signaux audio présents et sélectionne le réglage de prise d'entrée audio approprié.
Dernier	Sélectionne automatiquement le dernier réglage de prise d'entrée audio utilisé pour la source d'entrée raccordée.

### Mode décod. (mode de décodeur par défaut)

Utilisez cette fonction pour que le mode de décodeur par défaut (page 52) soit spécifié pour les sources d'entrée à la mise sous tension de cet appareil.

Choix	Fonctions
Auto	Détecte automatiquement le type des signaux présents et sélectionne le mode de décodeur approprié.
Dernier	Sélectionne automatiquement le dernier mode de décodeur utilisé pour la source d'entrée raccordée.

### Surround étendu

#### (réglage d'ambiance complémentaire par défaut)

Utilisez cette option pour désigner le mode de décodeur complémentaire (page 53) pour les sources d'entrée raccordées aux prises DIGITAL INPUT lors de la mise sous tension de cet appareil.

Choix	Fonctions
Auto	Détecte automatiquement les signaux audio numériques présents et active le décodeur approprié.
Dernier	Sélectionne le dernier mode de décodeur complémentaire sélectionné.

## ■ Sortie déclencheur

Utilisez cette fonction pour choisir les fonctions de chaque prise TRIGGER OUT de l'appareil.

Choix	Fonction
Déclencheur1	Définit les fonctions assignées à la prise TRIGGER OUT 1.
Déclencheur2	Définit les fonctions assignées à la prise TRIGGER OUT 2.

## Mode déclencheur

Choix	Descriptions
Alimentation	Sélectionnez cette option pour acheminer les signaux de tension à la prise TRIGGER OUT choisie quand la zone sélectionnée est active.
Source	Sélectionnez cette option pour acheminer les signaux de tension à la prise TRIGGER OUT choisie quand la source d'entrée sélectionnée est active.
Manuel	Sélectionnez cette option pour acheminer manuellement les signaux de tension.

## Zone destin. (zone de destination)

### Remarque

Ce paramètre n'est pas disponible quand "Mode déclencheur" est réglé sur "Manuel".

Choix	Zone de destination
Principal	Pièce principale
Zone2	Zone 2
Zone3	Zone 3
Zone4	Zone 4
Tout	Zone principale, Zone 2, Zone 3 et Zone 4

## Niveau d'entrée

Sélectionnez la source d'entrée et réglez ensuite le niveau d'entrée pour cette source.

### Remarque

Ce paramètre est uniquement disponible quand "Mode déclencheur" est réglé sur "Source".

Choix	Descriptions
Haut	Achemine le courant quand la source d'entrée est sélectionnée.
Bas	Cesse d'acheminer le courant quand la source d'entrée est sélectionnée.



## Test manuel

### Remarque

Ce paramètre est uniquement disponible quand "Mode déclencheur" est réglé sur "Manuel".

Choix	Fonctions
Haut	Achemine les signaux de tension.
Bas	Cesse d'acheminer les signaux de tension.

### Langue

Utilisez cette fonction pour sélectionner la langue voulue pour les menus et messages affichés.

Choix: **English** (Anglais), 日本語 (Japonais), Français (Français), Deutsch (Allemand), Español (Espagnol), Русский (Russe)



Vous pouvez aussi définir la langue d'affichage avec le paramètre "LANGUAGE" sous "ADVANCED SETUP" (page 115).

Langue	Menu GUI	Afficheur de la face avant	OSD Zone
Русский (Russe)	<input type="radio"/>	<input type="radio"/>	—
日本語 (Japonais)	<input type="radio"/>	—	—
Autres langues	<input type="radio"/>	<input type="radio"/>	<input type="radio"/>

- ... La langue choisie est affichée.
- ... La langue choisie n'est pas affichée. Les menus et messages sont affichés en anglais.

# Sauvegarde et rappel des réglages système (Mémoire sys.)

Cette fonction permet de sauvegarder et rappeler jusqu'à six réglages favoris pour la zone principale. Vous pouvez aussi sauvegarder jusqu'à quatre réglages favoris pour la Zone 2, la Zone 3 ou la Zone 4.

## Sauvegarde des réglages système

### ■ Sauvegarde par les touches **SYSTEM MEMORY**

Les réglages système peuvent être sauvegardés sous "Mémoire1" à "Mémoire4" en appuyant sur les touches **SYSTEM MEMORY** correspondantes.

Appuyez 4 secondes sur l'une des touches **SYSTEM MEMORY** du boîtier de télécommande.

"MÉM.1 SVGARDER" (par exemple) apparaît sur l'afficheur de la face avant et le réglage système actuel est sauvegardé sous le numéro de mémoire correspondant.

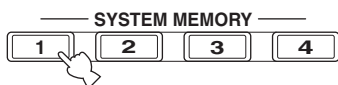

- Si des réglages système ont déjà été sauvegardés sous le numéro de mémoire sélectionné, ils seront remplacés par les nouveaux.
- Pour sauvegarder les réglages système pour la Zone 2, Zone 3 ou Zone 4, appuyez plusieurs fois sur la touche **ZONE** du boîtier de télécommande pour choisir la zone voulue puis maintenez une des touches **SYSTEM MEMORY** enfoncée pendant 4 secondes. Pour pouvoir sauvegarder les réglages système de la zone sélectionnée, celle-ci doit être activée.
- Cet appareil sauvegarde les paramètres dans les groupes sélectionnés via le menu GUI quand vous effectuez une sauvegarde avec les touches **SYSTEM MEMORY**.
- Vous pouvez utiliser les boutons **SYSTEM MEMORY** du panneau avant.

### ■ Sauvegarde via le menu GUI

Les réglages système actuels peuvent être sauvegardés dans "Mémoire1" à "Mémoire6" à l'aide du menu "Mémoire sys." disponible au menu GUI.

**1** Réglez le sélecteur de mode de fonctionnement sur **AMP** puis appuyez sur **MENU** sur le boîtier de télécommande.



Si l'écran affiche un autre répertoire que le "Menu principal" (page 67), appuyez sur **MENU** et maintenez-le enfoncé pour afficher le menu GUI principal.

**2** Appuyez plusieurs fois de suite sur **Δ / ∇** pour sélectionner "Réglage", puis appuyez sur **▷**.

**3** Appuyez plusieurs fois de suite sur **Δ / ∇** pour sélectionner "Mémoire sys.", puis appuyez sur **▷**.

**4** Appuyez plusieurs fois sur **Δ / ∇** pour sélectionner la zone souhaitée, puis sur **▷**.

**5** Appuyez plusieurs fois de suite sur **Δ / ∇** pour sélectionner "xxx Enreg.", puis appuyez sur **▷**. "xxx" correspond à la zone sélectionnée à l'étape 4.

**6** Appuyez plusieurs fois sur **Δ / ∇** pour sélectionner le numéro de mémoire souhaité, puis sur **ENTER**.

La liste des groupes de paramètres à sauvegarder s'affiche. Le choix de groupes de paramètres varie selon la zone sélectionnée.

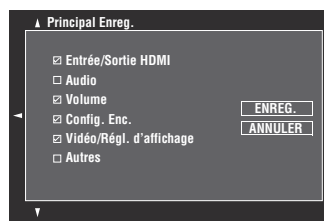

- Si des réglages système ont déjà été sauvegardés sous le numéro de mémoire sélectionné, ils seront remplacés par les nouveaux.
- Vous pouvez charger les réglages système sauvegardés dans "Mémoire1" à "Mémoire4" en appuyant sur les touches **SYSTEM MEMORY** correspondantes.

**7** Appuyez plusieurs fois sur **Δ / ∇** pour sélectionner le groupe de paramètres, puis appuyez sur **ENTER** pour sélectionner ou désélectionner la case.

Cochez les cases des groupes de paramètres à sauvegarder. Pour en savoir plus sur la sauvegarde, voyez "Paramètres à sauvegarder" (page 92).

**8** Appuyez plusieurs fois sur **Δ / ∇ / < / >** pour sélectionner "ENREG." puis sur **ENTER** pour sauvegarder les réglages système actuels sous le numéro de mémoire choisi.



Pour annuler l'opération, sélectionnez "ANNULER" et appuyez sur **ENTER**.

**9** Appuyez sur **MENU** pour désactiver le menu GUI.

### ■ Renommer les réglages sauvegardés

**1** Suivez les étapes 1 à 4 sous "Sauvegarde via le menu GUI" (page 91).

**2** Appuyez plusieurs fois de suite sur **Δ / ∇** pour sélectionner "Renommer xxx", puis appuyez sur **▷**. "xxx" correspond à la zone sélectionnée à l'étape 1.

**3** Appuyez plusieurs fois sur **⊙** / **△** / **▽** pour sélectionner le numéro de mémoire souhaité, puis sur **⊙** / **▷**.

**4** Appuyez sur **⊙** / **△** / **▽** / **◀** / **▷** pour sélectionner un caractère ou une fonction puis sur **⊙** **ENTER** pour valider votre choix. Répétez l'étape 4 jusqu'à ce que le nom voulu soit complet.

**5** Appuyez sur **⊙** / **△** / **▽** / **◀** / **▷** pour sélectionner "SVGR", puis appuyez sur **⊙** **ENTER**.



- Pour retrouver le nom par défaut, sélectionnez "RESET" puis appuyez sur **⊙** **ENTER**.
- Pour annuler l'opération sans changer de nom, sélectionnez "ANNULER" et appuyez sur **⊙** **ENTER**.

**6** Appuyez sur **⊙** **MENU** pour désactiver le menu GUI.

### Remarque

Quand vous changez le réglage de langue (page 90 ou 115), les noms des réglages mémorisés sont automatiquement initialisés.

### ■ Paramètres à sauvegarder

Les groupes de paramètres indiqués en gras sont sélectionnés par défaut.

#### Paramètres de la zone principale

Groupe	Paramètres	Page
Entrée/Sortie HDMI	Sél. audio	73
	Mode décod.	73
	Source d'entrée	41
	SÉL. SRT. HDMI	42
<b>Audio</b>	Stéréo/Surr.	68
	PUR DIRECT activé/désactivé	53
	EXTD SUR.	53
	DRC adapt.	77
	Nv. DSP adapt.	77
	Niveau LFE	78
	Dynamique	78
	Graves/Aigus	80
	Pur Direct	81
	Mode CINEMA DSP 3D activé/désactivé	51
Volume	Niveau sonore	41

Groupe	Paramètres	Page
Config. Enc.	Égal. param.	79
	Configuration	75
	Distance	76
	Niveau	77
	Information (Régl. Auto)	39
	Menu réglage (Régl. Auto)	34
Vidéo/Régl. d'affichage	Analog. ▶ Analog.	81
	Analog. ▶ HDMI	82
	HDMI ▶ HDMI	82
	Traitement	82
	Message court	88
	Écran lecture	88
	Position	88
	Fond d'écran	88
Autres	Sync. Lèvres	80
	Affich. face avant	88
	Audio Sortie	84

#### Paramètres des Zone 2, Zone 3 et Zone 4

Paramètre	Descriptions	Page
Entrée	Source d'entrée	110
Volume	Niveau sonore	110
Graves/Aigus	Réglages de timbre	111

### Remarque

Pour la zone 4, seul le réglage de source d'entrée est sauvegardé.

## Rappel des réglages système

### Remarque

Le rappel des réglages système écrase les réglages système actuels. Si vous ne voulez pas écraser les réglages actuels, sauvegardez-les au préalable avec la fonction Mémoire sys..

### ■ Rappel par les touches **⊙** **SYSTEM MEMORY**

Les réglages système sauvegardés sous "Mémoire1" à "Mémoire4" peuvent être rappelés en appuyant sur les touches **⊙** **SYSTEM MEMORY** correspondantes.

- Appuyez sur une des touches **SYSTEM MEMORY** du boîtier de télécommande pour sélectionner le numéro de mémoire souhaité. “Mémoire1 CHARGER” (exemple) apparaît sur l’afficheur de la face avant.

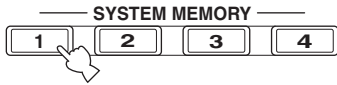

- “Vide” apparaît sur l’écran de menu si aucun réglage système n’a été sauvegardé sous le numéro de mémoire sélectionné.
- Vous pouvez utiliser les boutons **SYSTEM MEMORY** du panneau avant.

- Appuyez une fois de plus sur la touche **SYSTEM MEMORY** correspondante pour valider votre sélection.

Les réglages sauvegardés sous le numéro de mémoire sélectionné sont rappelés.

## ■ Chargement via le menu GUI

- Suivez les étapes 1 à 4 sous “Sauvegarde via le menu GUI” (page 91).

- Appuyez plusieurs fois de suite sur **UP** / **DOWN** pour sélectionner “Charger xxx”, puis appuyez sur **RIGHT**.

“xxx” correspond à la zone sélectionnée à l’étape 1.

- Appuyez plusieurs fois sur **UP** / **DOWN** pour sélectionner le numéro de mémoire souhaité, puis sur **ENTER**.



Si la mémoire ne contient aucun réglage, “Mémoire vide!” s’affiche.

- Appuyez plusieurs fois de suite sur **UP** / **DOWN** / **LEFT** / **RIGHT** pour choisir “CHARGER”, puis sur **ENTER** pour charger les réglages mémorisés sous le numéro de mémoire choisi.



Pour annuler la procédure et retourner au niveau de menu précédent, sélectionnez “ANNULER” puis appuyez sur **ENTER**.

- Appuyez sur **MENU** pour désactiver le menu GUI.

## Exemples d’utilisation

### ■ Exemple 1: Comparaison des résultats du réglage auto et du réglage manuel

Cet appareil présente trois types de réglages d’égaliseur paramétrique (page 79), mais vous pouvez aussi personnaliser les réglages du son à l’aide des paramètres “Enceinte” (page 75). Pour comparer les résultats du réglage auto et du réglage manuel, utilisez les touches **SYSTEM MEMORY**.

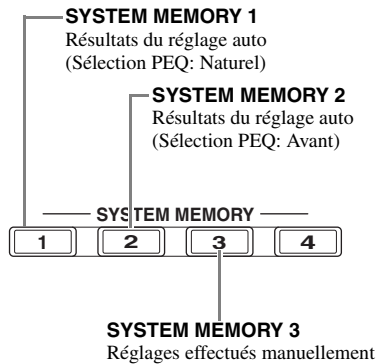

### Sauvegarde de chaque réglage

- Effectuez le réglage auto (page 34).

- Appuyez 4 secondes sur **SYSTEM MEMORY 1**.

L’appareil sauvegarde les résultats du réglage auto (Sélection PEQ: Naturel) sous “Mémoire1”.

- Réglez “Sélection PEQ” sur “Avant” (page 79).

- Appuyez 4 secondes sur **SYSTEM MEMORY 2**.

L’appareil sauvegarde les résultats du réglage auto (Sélection PEQ: Avant) sous “Mémoire2”.

- Réglez manuellement les paramètres sous “Enceinte” (page 75) et la configuration de l’égaliseur paramétrique de chaque enceinte (page 79).

- Appuyez 4 secondes sur **SYSTEM MEMORY 3**.

L’appareil sauvegarde les résultats des réglages manuels sous “Mémoire3”.

## ■ Exemple 2: Commutation des réglages selon l'environnement de la pièce

Les caractéristiques acoustiques de la pièce d'écoute changent selon l'environnement de la pièce (par exemple rideaux ouverts ou fermés) et les réglages de cet appareil devraient être changés en fonction du contexte. Vous pouvez facilement passer d'un réglage à l'autre à l'aide des touches **⑦ SYSTEM MEMORY**.

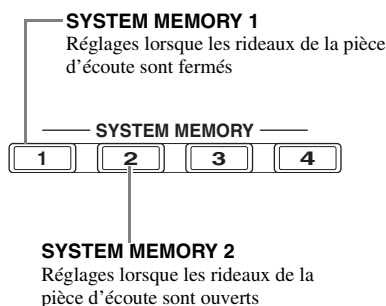

### Sauvegarde de chaque réglage

---

**1 Fermez les rideaux de la pièce d'écoute et effectuez le réglage auto (page 34).**

---

**2 Appuyez 4 secondes sur **⑦ SYSTEM MEMORY 1**.**

Les réglages de l'environnement actuel de la pièce (rideaux fermés) sont sauvegardés dans "Mémoire1".

---

**3 Ouvrez les rideaux de la pièce d'écoute et effectuez le réglage auto.**

---

**4 Appuyez 4 secondes sur **⑦ SYSTEM MEMORY 2**.**

Les réglages de l'environnement actuel de la pièce (rideaux ouverts) sont sauvegardés dans "Mémoire2".

## Commande de cet appareil via un logiciel de navigation internet (centre de commande en ligne)

Vous pouvez commander cet appareil en ligne via un logiciel de navigation internet. Vous pouvez ainsi sélectionner la source d'entrée et la correction de champ sonore, parcourir le contenu d'un iPod ou d'un dispositif USB/réseau, choisir les réglages par défaut ou régler les paramètres de cet appareil via l'interface graphique (le "centre de commande en ligne") du logiciel de navigation internet. Vérifiez d'abord l'adresse IP de cet appareil avec l'option "Adresse IP" du menu "Réseau" (page 84), puis entrez l'adresse dans le logiciel de navigation pour vous connecter à l'appareil et le commander.

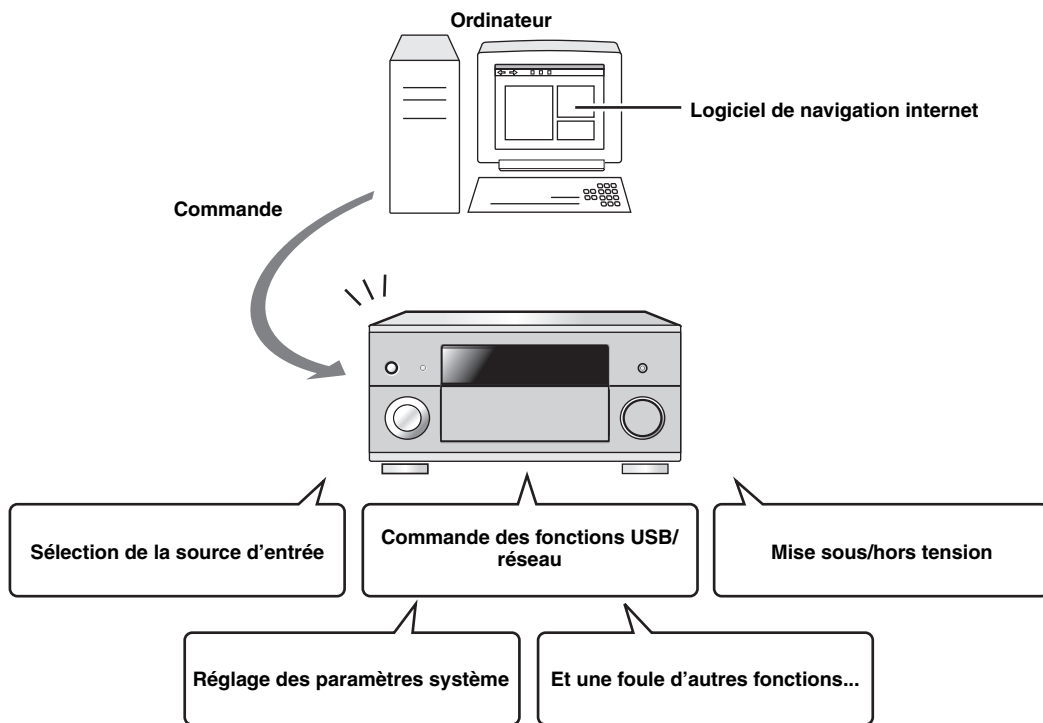

- Cette option n'est disponible que si l'appareil et votre ordinateur sont reliés correctement au réseau (page 28).
- Nous vous conseillons d'utiliser le logiciel de navigation Internet Explorer 6 ou 7 (installé sur un PC tournant sous Windows XP ou Windows Vista) pour commander l'appareil.
- Vous pouvez définir si l'appareil accepte les commandes reçues du logiciel de navigation internet quand il est en mode de veille (page 85).
- Vous pouvez enregistrer l'adresse MAC des ordinateurs que vous comptez utiliser pour commander l'appareil et restreindre l'accès à la commande en ligne de l'appareil. "MAC FILTER" sous "ADVANCED SETUP" (page 114) permet de spécifier si seuls les ordinateurs dont l'adresse MAC est enregistrée sur cet appareil sont autorisés à le piloter, ou si la commande en ligne est possible depuis tout ordinateur.

# Caractéristiques du boîtier de télécommande

Le boîtier de télécommande est conçu pour piloter cet appareil et d'autres appareils audiovisuels de Yamaha et d'autres fabricants. Pour piloter un téléviseur ou d'autres appareils, le code de commande approprié doit être spécifié pour chaque appareil (page 99).

## Commande de cet appareil, d'un téléviseur ou d'autres appareils

### ■ Commande de cet appareil

Réglez le sélecteur de mode de fonctionnement sur **⑩AMP** pour agir sur cet appareil.

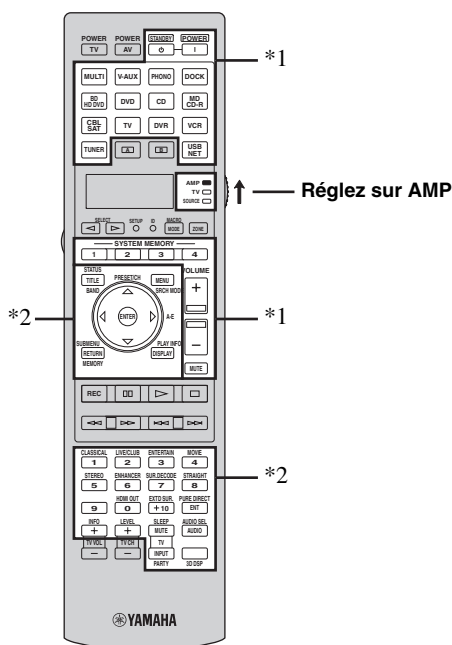

### Remarques

- \*1 Ces touches commandent toujours cet appareil, quelle que soit la position du sélecteur de mode de fonctionnement.
- \*2 Ces touches commandent cet appareil seulement lorsque le sélecteur de mode de fonctionnement est réglé sur **⑩AMP**.

### ■ Commande d'un téléviseur

Réglez le sélecteur de mode de fonctionnement sur **⑪TV** pour piloter le téléviseur. Pour piloter le téléviseur, vous devez spécifier au préalable le code de commande réservé à cet usage (page 99).



Si aucun code n'est défini pour le pilotage du téléviseur, la télécommande agit sur l'élément spécifié pour la zone de commande de téléviseur (page 99).

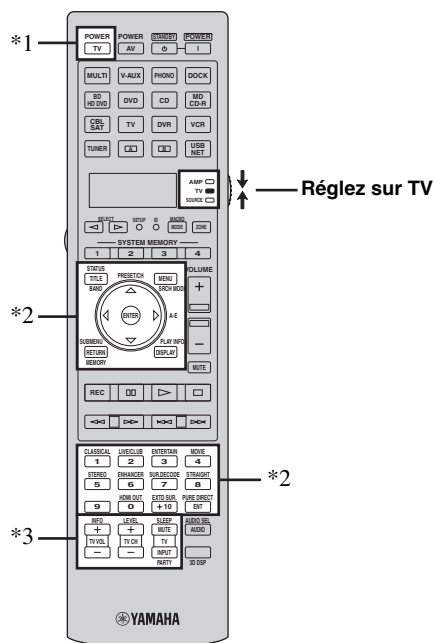

### Remarques

- \*1 **⑪TV POWER** permet toujours la mise en service et hors service du téléviseur, quelle que soit la position du sélecteur de mode de fonctionnement.
- \*2 Ces touches commandent le téléviseur seulement lorsque le sélecteur de mode de fonctionnement est réglé sur **⑪TV**. Pour le détail, voir la colonne "Téléviseur" à la page 97.
- \*3 Ces touches commandent le téléviseur seulement lorsque le sélecteur de mode de fonctionnement est réglé sur **⑪TV** ou **⑪SOURCE**.

Boîtier de télécommande	Fonctions
TV VOL +/-	Ces touches augmentent ou diminuent le niveau sonore.
TV CH +/-	Ces touches changent de chaîne TV.
TV MUTE	Met le son en sourdine.
TV INPUT	Cette touche change la source.

### ■ Commande des autres appareils

Réglez le sélecteur de mode de fonctionnement sur **⑯SOURCE** pour commander d'autres appareils sélectionnés avec les touches de sélection d'entrée (③) ou [CX], [CD]. Vous devez spécifier au préalable le code de commande approprié pour chaque source (page 99). Les fonctions de chaque touche de commande utilisée pour les appareils attribués à chaque touche de sélection d'entrée (③) sont indiquées dans le tableau suivant. Sachez toutefois que certaines touches peuvent ne pas commander correctement l'appareil sélectionné.



Le boîtier de télécommande présente 16 modes (sections d'entrée) de commande, c'est-à-dire qu'il peut commander 16 appareils différents.

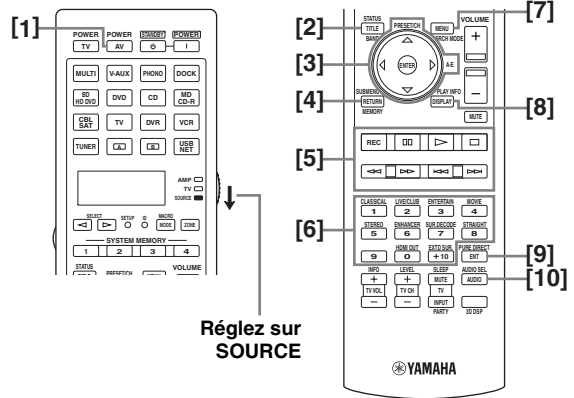

Réglez sur SOURCE

	Lecteur/Enregistreur de Blu-ray Disc/HD DVD	Lecteur DVD	Lecteur LD	Graveur de DVD/Enregistreur vidéo numérique	MAGNÉ-TOSCOPE	TÉLÉVISEUR	Sintoniseur de télévision par câble ou satellite	Lecteur de CD	Enregistreur MD/Graveur de CD	Platine à cassette	Sintoniseur
[1] AV POWER	Alimentation *1	Alimentation *1	Alimentation *1	Alimentation *1	Alimentation *1	Alimentation du DVR *2	Alimentation *1	Alimentation *1	Alimentation *1	Alimentation *1	Alimentation *1
[2] TITLE, BAND	Titre	Titre		Titre		Titre					Bande
[3] PRESET/CH ▲	Vers haut du menu	Vers haut du menu		Vers haut du menu	Chaîne haut	Vers haut du menu	Chaîne haut				Vers haut du menu
PRESET/CH ▼	Vers bas du menu	Vers bas du menu		Vers bas du menu	Chaîne bas	Vers bas du menu	Chaîne bas				Vers bas du menu
A-E ◀	Vers gauche du menu	Vers gauche du menu		Vers gauche du menu		Vers gauche du menu					Vers gauche du menu
A-E ▶	Vers droite du menu	Vers droite du menu		Vers droite du menu		Vers droite du menu			Sens A/B		Vers droite du menu
ENTER	Validation du menu	Validation du menu		Validation du menu		Validation du menu					Validation du menu
[4] RETURN, MEMORY	Retour	Retour		Retour		Retour					Mémoire
[5] REC	Enregistrement (enregistreur)	Saut de disque		Enregistrement	Enregistrement	Enregistrement DVR *2	Enregistrement DVR *2	Saut de disque	Enregistrement	Enregistrement	
⏸	Pause	Pause	Pause	Pause	Pause	Pause DVR *2	Pause DVR *2	Pause	Pause	Pause	
▶	Lecture	Lecture	Lecture	Lecture	Lecture	Lecture DVR *2	Lecture DVR *2	Lecture	Lecture	Lecture	
⏹	Arrêt	Arrêt	Arrêt	Arrêt	Arrêt	Arrêt DVR *2	Arrêt DVR *2	Arrêt	Arrêt	Arrêt	
◀◀	Recherche arrière	Recherche arrière	Recherche arrière	Recherche arrière	Recherche arrière	Recherche arrière DVR *2	Recherche arrière DVR *2	Recherche arrière	Recherche arrière	Recherche arrière	
▶▶	Recherche avant	Recherche avant	Recherche avant	Recherche avant	Recherche avant	Recherche avant DVR *2	Recherche avant DVR *2	Recherche avant	Recherche avant	Recherche avant	
◀◀	Saut arrière	Saut arrière	Saut arrière	Saut arrière	Saut arrière	Saut arrière DVR *2	Saut arrière DVR *2	Saut arrière	Saut arrière	Direction A	
▶▶	Saut avant	Saut avant	Saut avant	Saut avant	Saut avant	Saut avant DVR *2	Saut avant DVR *2	Saut avant	Saut avant	Direction B	
[6] 1-9, 0, +10	Touches numériques	Touches numériques	Touches numériques	Touches numériques	Touches numériques	Touches numériques	Touches numériques	Touches numériques	Touches numériques		Touches numériques
[7] MENU, SRCH MODE	Menu	Menu		Menu		Menu					Mode de recherche
[8] DISPLAY	Affichage	Affichage	Affichage	Affichage	Affichage	Affichage	Affichage	Affichage	Affichage		Affichage
[9] ENT	Index	Index	Chapitre/durée	Index	Validation	Validation	Validation	Index	Index		Validation
[10] AUDIO	Audio	Audio	Audio	Audio							

### Remarques

\*1 Cette touche n'est utilisée que si le boîtier de télécommande d'origine fourni avec l'appareil possède une touche POWER.

\*2 Ces touches n'agissent sur votre enregistreur vidéo (graveur de DVD, etc.) que si le code de commande approprié a été spécifié pour DVR (page 99).



### ■ Sélection de l'appareil à commander

Vous pouvez sélectionner un autre appareil commander indépendamment de la source choisie au moyen des touches de sélection d'entrée (3).

**Appuyez plusieurs fois de suite sur 5 SELECT </> pour sélectionner l'appareil souhaité.**

Le nom de l'appareil à commander apparaît sur la fenêtre d'affichage (4) du boîtier de télécommande.

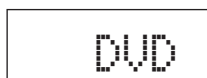

### ■ Commande d'appareils en option (Mode Option)

“OPTN1” et “OPTN2” sont des sections de commande d'appareils en option qui peuvent être programmées pour la commande à distance indépendamment de toute source. Ces sections sont très utiles pour la programmation d'ordres qui ne seront utilisés qu'à l'intérieur d'une macro, ainsi que pour les appareils pour lesquels il n'a pas été possible de déterminer un code de commande valable.

**Pour sélectionner le mode Option, appuyez plusieurs fois de suite sur 5 SELECT </> jusqu'à ce que “OPTN1” ou “OPTN2” apparaisse sur la fenêtre d'affichage (4) du boîtier de télécommande.**

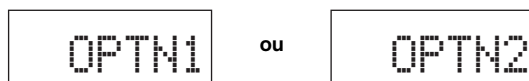

#### Remarque

Vous ne pouvez pas enregistrer de code de commande pour la section des options. Voir page 101 pour la programmation des touches ayant rapport avec cette section de commande d'appareil.

## Personnalisation du boîtier de télécommande

Utilisez le mode de configuration de la télécommande pour personnaliser son utilisation.

**1 Appuyez sur 17 SETUP sur le boîtier de télécommande avec la pointe d'un stylo à bille ou d'un objet similaire.**

“SETUP” apparaît sur la fenêtre d'affichage du boîtier de télécommande.

**2 Appuyez plusieurs fois de suite sur 9 Δ / ∇ pour sélectionner le mode de configuration souhaité.**

Mode de configuration	Descriptions	Page
SETUP	Menu principal du mode de configuration.	—
LEARN	Mode d'apprentissage. Utilisez cette option pour programmer les codes d'autres télécommandes.	101
P-SET	Mode Preset. Utilisez cette option pour changer le code de télécommande de chaque zone de commande.	99
RNAME	Mode de changement de nom. Utilisez cette option pour renommer chaque zone de commande.	102
MACRO	Mode de programmation de macros. Utilisez cette option pour définir le macro.	103
CLEAR	Mode d'effacement. Utilisez cette option pour effacer les configurations de cet appareil.	105
ERASE	Mode d'effacement. Utilisez cette option pour effacer les fonctions mémorisées sous chaque touche.	105
EX-IR	Mode de code IR étendu. Cette option est réservée aux installateurs autorisés.	—
LIGHT	Mode de rétroéclairage. Utilisez cette option pour régler le mode d'éclairage du boîtier de télécommande.	99

**3 Une fois les configurations terminées, appuyez à nouveau sur 17 SETUP pour quitter le menu de configuration.**

#### Remarque

Chacune des opérations doit être exécutée dans les 30 secondes, sans quoi l'appareil quitte automatiquement le mode de configuration.

## Réglage du mode de rétroéclairage du boîtier de télécommande

- 1 Appuyez sur **17** **SETUP** sur le boîtier de télécommande avec la pointe d'un stylo à bille ou d'un objet similaire.  
"SETUP" apparaît sur la fenêtre d'affichage **(4)** du boîtier de télécommande.

- 2 Appuyez plusieurs fois de suite sur **9** **Δ** / **∇** pour sélectionner "LIGHT", puis appuyez sur **9** **ENTER**.  
"LIGHT" et le réglage "LIGHT" actuel s'affichent tour à tour sur la fenêtre **(4)**.

LIGHT

- 3 Appuyez sur **9** **Δ** / **∇** pour sélectionner le paramètre souhaité, puis sur **9** **ENTER**.

Choix	Descriptions
ON	Le rétroéclairage est activé quand une touche est enfoncée.
OFF	Le rétroéclairage est activé uniquement quand vous appuyez sur <b>6</b> <b>LIGHT</b> .



- 4 Appuyez une nouvelle fois sur **17** **SETUP** pour sortir du mode de configuration.

## Enregistrement des codes de commande

Vous pouvez commander d'autres appareils en enregistrant les codes de commande qui conviennent. Les codes peuvent être définis pour chaque section d'entrée. Tous les codes de commande disponibles sont repris dans la "Liste des codes de commande" sous "Appendice" (dépliant accompagnant ce mode d'emploi).

Le tableau suivant fournit la liste des appareils par défaut (Bibliothèque: catégorie d'appareil) et le code de commande pour chaque section de commande.

### Codes de commande enregistrés par défaut

Section d'entrée	Bibliothèque (catégorie d'appareils)	Fabricant	Code par défaut
MULTI	DVD	Yamaha	04306
V-AUX	—	—	—
PHONO	—	—	—
DOCK	SOURCE	Yamaha	00012
BD HD DVD	BD	Yamaha	04706
DVD	DVD	Yamaha	04306
CD	CD	Yamaha	01205
MD CD-R	CD-R	Yamaha	01405
CBL SAT	—	—	—
TV	—	—	—
DVR	DVR	Yamaha	00707
VCR	—	—	—
TUNER	SOURCE	Yamaha	00012
	—	—	—
	—	—	—
USB NET	SOURCE	Yamaha	00012

### Remarque

Il se peut que vous ne soyez pas capable d'agir sur un appareil Yamaha bien que le code de commande Yamaha soit par défaut dans la liste ci-dessus.

Dans ce cas, essayez d'enregistrer un autre code de commande Yamaha.

- 1 Vérifiez à l'avance le code de commande de votre appareil.  
Tous les codes de commande disponibles sont repris dans la "Liste des codes de commande" sous "Appendice" (dépliant accompagnant ce mode d'emploi).
- 2 Réglez le sélecteur de mode de fonctionnement du boîtier de télécommande sur **16** **SOURCE**.  
Si vous voulez définir le code de commande pour "TV", réglez le sélecteur de mode de fonctionnement sur **18** **TV**.

- 3 Appuyez sur ⑰ **SETUP** avec la pointe d'un stylo à bille ou d'un objet similaire.**  
 "SETUP" apparaît sur la fenêtre d'affichage (④) du boîtier de télécommande.



- 4 Appuyez plusieurs fois de suite sur ⑨ / Δ / ▽ pour sélectionner "P-SET", puis appuyez sur ⑨ **ENTER**.**

La télécommande active le mode préprogrammé. "P-SET" et le nom de la section de commande actuellement sélectionnée s'affichent alternativement sur la fenêtre d'affichage (④).



- 5 Appuyez sur une touche de sélection d'entrée (③) ou plusieurs fois sur ⑤ **SELECT** < / > pour sélectionner la section de commande à personnaliser.**

Si vous avez choisi "TV" à l'étape 2, sautez cette étape.



- 6 Appuyez sur ⑨ **ENTER**.**  
 Le réglage de code actuel s'affiche.

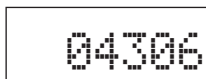

- 7 Utilisez les touches numériques (⑫) pour saisir le code de commande à cinq chiffres de votre appareil.**

- 8 Appuyez sur ⑨ **ENTER** pour valider le code tapé.**

"OK" apparaît sur la fenêtre (④) si le réglage a été accepté.

"NG" apparaît sur la fenêtre d'affichage (④) si le code tapé a été refusé. Dans ce cas, reprenez à partir de l'étape 5.



Si vous souhaitez poursuivre et définir un code pour une autre section de commande, répétez les étapes 5 à 8.

- 9 Appuyez une nouvelle fois sur ⑰ **SETUP** pour sortir du mode de configuration.**

- 10 Appuyez sur ② **AV POWER** ou ⑪ > pour vérifier si vous pouvez commander l'appareil avec le boîtier de télécommande.**



- Si vous ne pouvez pas et si plusieurs codes sont prévus pour la marque de votre appareil, essayez chaque code l'un après l'autre pour déterminer celui qui convient.
- Si vous avez défini "00012" comme code de commande pour la section de commande sélectionnée, vous pouvez utiliser la source interne sélectionnée (DOCK ou USB/NET).

#### Remarques

- "ERROR" apparaît sur la fenêtre d'affichage (④) du boîtier de télécommande lorsque vous appuyez sur une touche qui ne convient pas, ou sur plusieurs touches en même temps.
- Le boîtier de télécommande fourni ne contient pas les codes de tous les appareils audiovisuels disponibles sur le marché (y compris dans le cas des appareils audiovisuels Yamaha). Si aucun code de commande ne permet d'obtenir le fonctionnement de l'appareil, programmez un nouveau code au moyen de la fonction d'apprentissage (voir page 101), ou bien utilisez le boîtier de télécommande fourni avec l'appareil concerné.
- Les fonctions apprises ont priorité sur les fonctions dérivant de l'emploi d'un code de commande.

## Programmation des codes d'autres boîtiers de télécommande

Vous pouvez enregistrer des codes de commande à distance à partir d'autres commandes à distance. Utilisez cette option pour procéder aux opérations suivantes soit pour programmer une fonction ne faisant pas partie de celles auxquelles le code de commande donne accès, soit pour pallier l'absence d'un code de commande. Vous pouvez programmer les fonctions d'un autre boîtier de télécommande via les touches indiquées sur l'illustration suivante. Les touches peuvent être programmées indépendamment pour chaque section de commande.

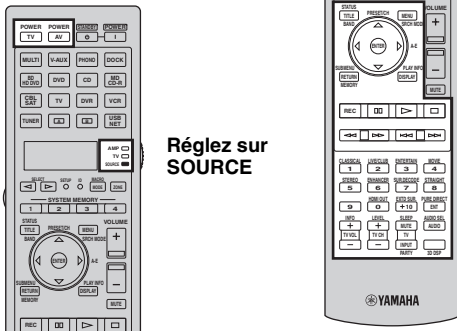

### Remarques

- Le boîtier de télécommande émet des signaux infrarouges. Si l'autre boîtier de télécommande émet également des signaux infrarouges, ce boîtier-ci peut alors apprendre la plupart des fonctions connues de l'autre. Toutefois, certains signaux spéciaux, ou certaines séquences très longues, peuvent échapper à vos tentatives de programmation.
- Selon la section de commande choisie et la bibliothèque assignée, vous ne pourrez pas programmer le code de commande voulu, même en utilisant les touches dans la portion mise en évidence sur l'illustration ci-dessus.

- Réglez le sélecteur de mode de fonctionnement sur 16 SOURCE puis appuyez sur une touche de sélection d'entrée (3) pour sélectionner une section d'entrée.**

Si vous voulez définir le code de commande pour "TV", réglez le sélecteur de mode de fonctionnement sur 16 TV.

### Remarque

Assurez-vous que le sélecteur de mode de fonctionnement est réglé sur 16 SOURCE ou 16 TV. Lorsque vous réglez le sélecteur de mode de fonctionnement sur 16 AMP et programmez un code de commande d'un autre boîtier de télécommande, la touche programmée ne peut pas agir sur la fonction d'amplification de cet appareil.

- Appuyez sur 17 SETUP avec la pointe d'un stylo à bille ou d'un objet similaire.**

"SETUP" apparaît sur la fenêtre d'affichage (4).

- Appuyez plusieurs fois de suite sur 9 ▲ / ▽ pour sélectionner "LEARN", puis appuyez sur 9 ENTER.**

- Posez ce boîtier de télécommande de 5 à 10 cm de l'autre boîtier de télécommande, tous deux sur une surface plate, leur émetteur infrarouge se faisant face, puis appuyez sur 9 ENTER.**

"L-KEY" apparaît sur la fenêtre d'affichage (4).

Autre boîtier de télécommande

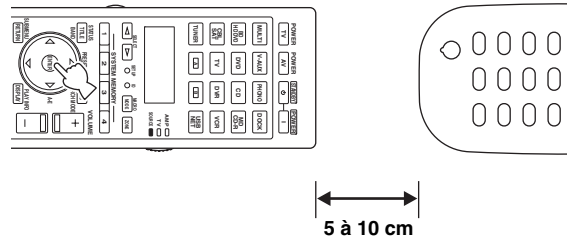

- Appuyez sur la touche qui doit apprendre la nouvelle fonction.**

"START" apparaît sur la fenêtre d'affichage (4).

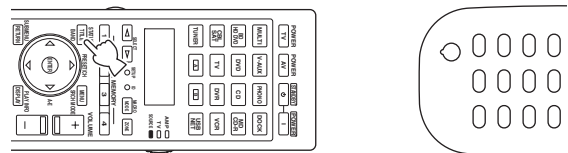

- Appuyez et maintenez la pression d'un doigt sur la touche de l'autre boîtier de télécommande dont la fonction doit être programmée jusqu'à ce que "OK" apparaisse sur la fenêtre d'affichage (4) du boîtier de télécommande.**

"NG" apparaît sur la fenêtre d'affichage (4) si le code tapé a été refusé. Dans ce cas, reprenez à partir de l'étape 4.

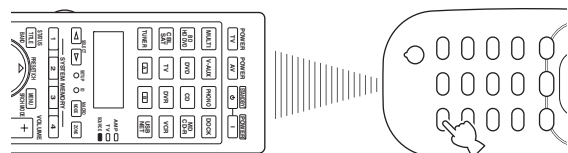

Autre boîtier de télécommande



Pour programmer une autre fonction, répétez les étapes 4 à 6.

## 7 Appuyez une nouvelle fois sur **SETUP** pour sortir du menu de configuration.

### Remarques

- La mention “ERROR” apparaît sur la fenêtre d’affichage (4) du boîtier de télécommande lorsque vous appuyez sur une touche qui ne convient pas, ou sur plusieurs touches en même temps.
- Ce boîtier de télécommande peut apprendre environ 200 fonctions. Toutefois, selon la nature des ordres appris, “FULL” peut apparaître avant que les 200 fonctions n’aient été apprises. Si cela se produit, effacez les fonctions programmées que vous n’utilisez plus afin de libérer de l’espace pour l’apprentissage de nouvelles fonctions (page 105).
- L’apprentissage peut échouer dans les cas suivants:
  - lorsque les piles de ce boîtier de télécommande ou d’une autre télécommande sont déchargées.
  - lorsqu’un boîtier de télécommande est exposé à la lumière directe du soleil.
  - lorsque la fonction à programmer est continue ou inhabituelle.

## Changement des noms de sources sur la fenêtre d’affichage

Le nom de la source d’entrée indiqué sur la fenêtre d’affichage (4) du boîtier de télécommande peut aussi être changé.

### 1 Réglez le sélecteur de mode de fonctionnement sur **SOURCE** puis appuyez sur une touche de sélection d’entrée (3) pour sélectionner une section d’entrée.

### 2 Appuyez sur **SETUP** avec la pointe d’un stylo à bille ou d’un objet similaire. “SETUP” apparaît sur la fenêtre d’affichage.

### 3 Appuyez plusieurs fois de suite sur $\Delta / \nabla$ pour sélectionner “RNAME”, puis appuyez sur **ENTER**.

### 4 Appuyez plusieurs fois de suite sur $\Delta / \nabla$ pour sélectionner le nom en 3 lettres ou en 5 lettres de la source à modifier et appuyez sur **ENTER**.

Chaque section de commande dispose d’un nom en 3 lettres et d’un nom en 5 lettres. Vous pouvez changer indépendamment le nom en 3 lettres et le nom en 5 lettres.

Nom en 3 lettres

BD



Nom en 5 lettres

BD/HD

### 5 Modifiez le nom de la section de commande.

Déplacez le curseur jusqu’au caractère à modifier, appuyez sur  $\leftarrow / \rightarrow$ .

Choisissez le caractère voulu avec  $\Delta / \nabla$ .

BD/HD



Utilisez  $\Delta$  pour changer le caractère dans l’ordre suivant, ou bien appuyez sur  $\nabla$  pour changer le caractère dans l’ordre inverse: A à Z, a à z, 0 à 9, espace, symboles (–, +, /, :).

### 6 Appuyez sur **ENTER** pour valider le nouveau nom tapé.

“OK” apparaît sur la fenêtre d’affichage (4) du boîtier de télécommande si le nouveau nom tapé a été accepté.



Pour changer le nom d’une autre section de commande, appuyez plusieurs fois de suite sur la touche de sélection d’entrée (3) ou **SELECT**  $\leftarrow / \rightarrow$  pour choisir la section de commande voulue; appuyez ensuite sur **ENTER** et effectuez les étapes 4 à 6.

### 7 Appuyez une nouvelle fois sur **SETUP** pour sortir du mode de configuration.

### Remarque

“ERROR” apparaît sur la fenêtre d’affichage (4) du boîtier de télécommande lorsque vous appuyez sur une touche qui ne convient pas, ou sur plusieurs touches en même temps.

## Programmation de macros

La programmation de macros autorise l'exécution d'une suite de commandes en appuyant simplement sur une touche. Par exemple, pour écouter un CD vous commencez habituellement par mettre les appareils en service puis vous sélectionnez l'entrée CD et enfin vous appuyez sur la touche de lecture pour commander cette opération. Une fois programmée, la macro permet d'exécuter toutes ces commandes en appuyant simplement sur la touche CD. Les touches de macro ci-dessous ont été programmées en usine. Vous pouvez créer vos propres macros (page 104).

### ■ Exécution de macros programmées

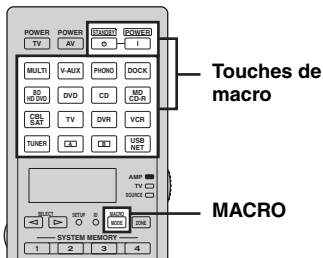

#### 1 Appuyez sur **18** **MACRO** du boîtier de télécommande.



#### 2 Appuyez sur la touche de macro souhaitée.

“M: suivi du nom en 3 lettres de la section de commande choisie” (exemple: “M:DVD”) apparaît sur la fenêtre d’affichage (4), et l’appareil transmet les instructions programmées. Quand vous appuyez sur **14** **STANDBY** ou **15** **POWER**, “M:STB” ou “M:PWR” apparaît sur la fenêtre d’affichage (4), et l’appareil transmet les instructions programmées.

#### 3 Appuyez de nouveau sur **18** **MACRO** pour quitter le mode de macro.

#### Remarques

- Tant que la télécommande exécute une macro (le témoin de transmission clignote), elle ne peut effectuer aucune autre opération.
- Maintenez le boîtier de télécommande dirigé vers l'appareil à commander par la macro jusqu'à la fin des opérations comprises dans la macro.
- Chacune des opérations doit être exécutée dans les 30 secondes, sans quoi l'appareil quitte automatiquement le mode de macro.

### ■ Fonctions macro par défaut

Appuyez sur cette touche de macro	Pour transmettre automatiquement ces signaux dans l'ordre voulu	
	Première	Deuxième
STANDBY ⓪	STANDBY ⓪	—
POWER I	POWER I	POWER TV (*1)
MULTI		MULTI
V-AUX		V-AUX
PHONO		PHONO
DOCK		DOCK
BD HD DVD		BD HD DVD
DVD		DVD
CD		CD
MD CD-R	POWER I	MD CD-R
CBL SAT		CBL SAT
TV		TV
DVR		DVR
VCR		VCR
TUNER		TUNER
C.C.		C.C.
C.B.		C.B.
USB NET		USB NET

\*1 Réglez à l'avance le code de télécommande approprié pour le téléviseur (page 99).

## ■ Programmation d'une macro

Vous pouvez créer vos propres macros pour transmettre une suite d'instructions en appuyant sur une seule touche. N'oubliez pas d'enregistrer les codes de commande ni d'effectuer les opérations d'apprentissage avant de créer une macro.

### Remarques

- La macro par défaut n'est pas effacée quand une nouvelle macro est créée pour une touche. La macro par défaut peut être utilisée à nouveau après effacement de la macro créée.
- Il n'est pas possible d'ajouter une étape (un ordre supplémentaire) à une macro par défaut. Créer une macro modifie la totalité du contenu de la macro.
- Nous ne conseillons pas la création d'une macro pour l'enregistrement d'opérations continues telles que la commande de volume.

### 1 Appuyez sur **17** **SETUP** avec la pointe d'un stylo à bille ou d'un objet similaire.

"SETUP" apparaît sur la fenêtre d'affichage (4).

### 2 Appuyez plusieurs fois de suite sur **9** $\Delta$ / $\nabla$ pour sélectionner "MACRO", puis appuyez sur **9** **ENTER**.

### 3 Appuyez sur la touche de macro qui doit recevoir la macro puis appuyez sur **9** **ENTER**.

"M: suivi du nom en 3 lettres de la touche de macro choisie" (exemple: "M:DVD") ainsi que le nom de la section de commande actuellement sélectionnée apparaissent tour à tour sur la fenêtre d'affichage (4).

Quand vous appuyez sur **14** **STANDBY** ou **15** **POWER**, "M:STB" ou "M:PWR" ainsi que le nom de la section de commande actuellement sélectionnée apparaissent tour à tour sur la fenêtre d'affichage (4).

### 4 Appuyez, dans l'ordre, sur les touches correspondant aux ordres à inclure dans la macro.

#### Exemple

Régler la source d'entrée sur DVD → Activer le lecteur DVD → Activer le moniteur vidéo

Étape 1 ("MCR1"): Appuyez sur DVD.

Étape 2 ("MCR2"): Appuyez sur AV POWER.

Étape 3 ("MCR3"): Appuyez sur TV POWER.

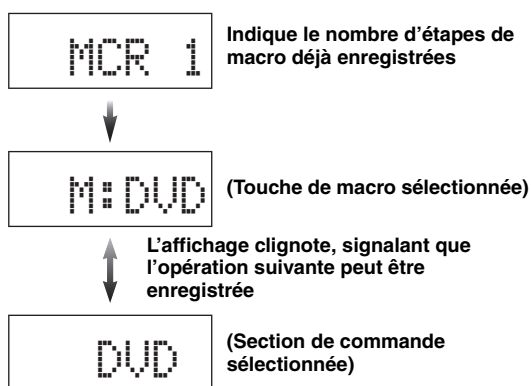
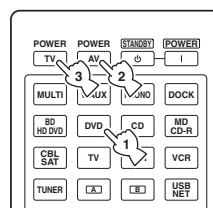

### Remarques

- Pour changer la section d'entrée, appuyez sur **5** **SELECT**  $\triangleleft$  /  $\triangleright$ . Une pression sur une touche de sélection d'entrée valide une étape de la macro tandis qu'une pression sur **5** **SELECT**  $\triangleleft$  /  $\triangleright$  ne fait que changer la section d'entrée sélectionnée.
- La position du sélecteur de mode de fonctionnement (AMP/TV/SOURCE) influence la fonction assignée. Quand le sélecteur de mode de fonctionnement est sur **16** **AMP** ou **18** **TV**, les touches de sélection d'entrée ne fonctionnent pas.

### 5 Appuyez sur **18** **MACRO** pour confirmer la programmation.

Vous disposez de 10 étapes (10 ordres). Lorsque vous avez utilisé les 10 étapes, "FULL" s'affiche et le boîtier de télécommande quitte de lui-même le mode permettant la création d'une macro.

### 6 Appuyez une nouvelle fois sur **17** **SETUP** pour sortir du mode de configuration.

#### Remarque

"ERROR" apparaît sur la fenêtre d'affichage (4) si vous appuyez sur plus d'un bouton à la fois.

## Effacements des configurations

Vous pouvez effacer toutes les modifications apportées à chaque groupe de fonctions, telles que les fonctions apprises, les macros, les changements de nom des sections d'entrée et les codes de commande.

### ■ Effacement des groupes de fonctions

#### 1 Appuyez sur **17** **SETUP** avec la pointe d'un stylo à bille ou d'un objet similaire.

“SETUP” apparaît sur la fenêtre d'affichage (4).

#### 2 Appuyez plusieurs fois de suite sur **9** **Δ** / **∇** pour sélectionner “CLEAR”, puis appuyez sur **9** **ENTER**.

#### 3 Appuyez plusieurs fois de suite sur **9** **Δ** / **∇** pour sélectionner le mode d'effacement souhaité.

Mode d'effacement	Descriptions
L:DVD (etc.)	(L: nom en trois lettres de la section de commande sélectionnée) Efface toutes les fonctions apprises dans la section de commande en question. Vous pouvez choisir la section de commande à effacer en appuyant plusieurs fois sur la touche de sélection d'entrée voulue (3) ou <b>6</b> <b>SELECT</b> < / >.
L:AMP	Efface et initialise toutes les fonctions apprises pour la commande des fonctions d'amplification de l'appareil. Réglez le sélecteur de mode de fonctionnement sur <b>16</b> <b>AMP</b> pour choisir ce mode d'effacement.
L:TV	Efface toutes les fonctions apprises pour la section de commande du téléviseur. Réglez le sélecteur de mode de fonctionnement sur <b>16</b> <b>TV</b> pour choisir ce mode d'effacement.
L:ALL	Efface toutes les fonctions apprises.
M:DVD (etc.)	(M:Nom de la touche de macro sélectionnée) Efface la macro programmée pour la touche de macro sélectionnée (page 104). La macro assignée à la touche de macro sélectionnée retrouve sa valeur d'usine. Si vous souhaitez effacer la programmation d'une autre touche de macro, appuyez sur la touche de macro voulue.
M:ALL	Efface toutes les macros créées. La macro assignée à la touche de macro sélectionnée retrouve sa valeur d'usine.
RNAME	Initialise les noms de toutes les zones de commande.
FCTRY	Initialise tous les paramètres de télécommande.

#### 4 Appuyez, pendant au moins 3 secondes, sur **9** **ENTER**.

Quand les réglages sont effacés, “OK” apparaît sur la fenêtre d'affichage (4).

#### Remarques

- “NG” apparaît sur la fenêtre d'affichage (4) si l'effacement a échoué.
- “ERROR” apparaît sur la fenêtre d'affichage (4) lorsque vous appuyez sur une touche qui ne convient pas, ou sur plusieurs touches en même temps.

#### 5 Appuyez une nouvelle fois sur **17** **SETUP** pour sortir du mode de configuration.

### ■ Effacement d'une fonction apprise

#### 1 Appuyez sur **17** **SETUP** avec la pointe d'un stylo à bille ou d'un objet similaire.

“SETUP” apparaît sur la fenêtre d'affichage (4).

#### 2 Appuyez plusieurs fois de suite sur **9** **Δ** / **∇** pour sélectionner “ERASE”, puis appuyez sur **9** **ENTER**.

#### 3 Réglez le sélecteur de mode de fonctionnement sur **16** **SOURCE** puis appuyez sur une touche de sélection d'entrée (3).

Pour effacer la fonction apprise dans la section de commande AMP or TV, réglez le sélecteur de mode de fonctionnement sur **16** **AMP** ou **16** **TV**.

#### 4 Appuyez sur **9** **ENTER**.

“E-KEY” apparaît sur la fenêtre d'affichage (4).

#### 5 Appuyez pendant au moins 3 secondes sur la touche dont vous voulez effacer la fonction apprise.

Quand les réglages sont effacés, “OK” apparaît sur la fenêtre d'affichage (4).



- Pour effacer une autre fonction, répétez les étapes 3 à 5.
- Après avoir effacé la suite d'ordres programmée, la touche retrouve le rôle défini en usine (ou celui défini par le fabricant si un code de commande a été enregistré).

#### 6 Appuyez une nouvelle fois sur **17** **SETUP** pour sortir du mode de configuration.

#### Remarques

- “NG” apparaît sur la fenêtre d'affichage (4) de la télécommande si l'effacement a échoué.
- “ERROR” apparaît sur la fenêtre d'affichage (4) si vous appuyez sur plus d'un bouton à la fois.



## Autre boîtier de télécommande

Utilisez cette version simplifiée de la télécommande pour piloter les fonctions de base de l'appareil.

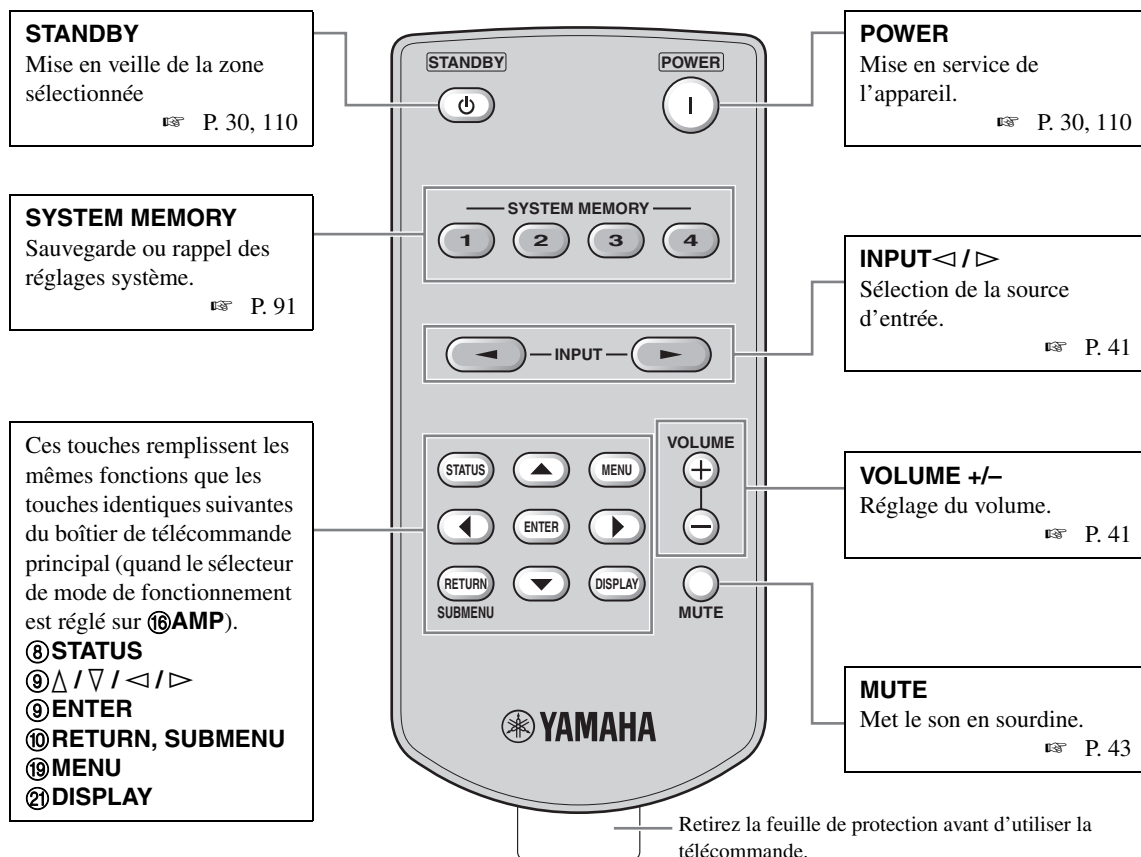

### ■ Réglage de commande de zone de la télécommande simplifiée

Permet de régler la commande de zone (page 110) et le code de commande (page 114) de la télécommande simplifiée.

#### Réglage du code de commande

- ID1: Appuyez sur < ( curseur gauche) et 1 pendant au moins 3 secondes.
- ID2: Appuyez sur < ( curseur gauche) et 2 pendant au moins 3 secondes.

#### Réglage de la zone de commande

- Zone principale: Appuyez sur > ( curseur droit) et 1 pendant au moins 3 secondes.
- Zone 2: Appuyez sur > ( curseur droit) et 2 pendant au moins 3 secondes.
- Zone 3: Appuyez sur > ( curseur droit) et 3 pendant au moins 3 secondes.
- Zone 4: Appuyez sur > ( curseur droit) et 4 pendant au moins 3 secondes.

### ■ Changer la pile de la télécommande simplifiée

Remplacez la pile dès que la portée de la télécommande simplifiée diminue.

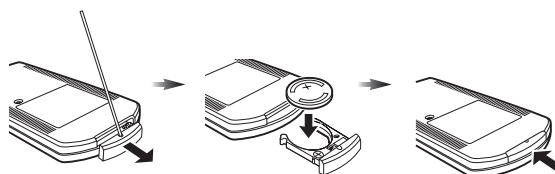

Utilisez une tige ou un trombone déplié pour retirer le couvercle.

Retirez la pile et installez une nouvelle pile de type CR2025.

Refermez le couvercle.

#### Remarques

- Installez la pile en respectant les repères de polarité (+ et -).
- Si la pile est plate, retirez-la immédiatement de la télécommande simplifiée pour éviter tout risque d'explosion ou de fuite d'acide.
- Si la pile fuit, mettez-la immédiatement au rebut. Evitez tout contact du liquide de la pile avec la peau et les vêtements.
- Avant de mettre la nouvelle pile en place, essuyez soigneusement le compartiment.
- Mettez la pile au rebut conformément aux lois en vigueur dans votre région.

## Utilisation d'une configuration multi-zones

Cet appareil permet de paramétrer une chaîne audio couvrant plusieurs zones. Les fonctions multizones permettent de régler cet appareil pour qu'une source puisse être utilisée dans la zone principale de l'habitation, une autre source dans une seconde zone (Zone 2), une troisième source dans une troisième zone (Zone 3) et une quatrième source dans une quatrième zone (Zone 4). Cet appareil peut être commandé à partir de la deuxième, de la troisième ou de la quatrième zone depuis le boîtier de télécommande fourni.

### Raccordement des appareils Zone 2, Zone 3 et Zone 4

Pour couvrir musicalement toutes les zones, vous devez disposer des appareils complémentaires suivants :

- Un récepteur infrarouge dans la Zone 2, la Zone 3 et/ou la Zone 4.
- Un émetteur de signaux infrarouges dans la pièce principale. L'émetteur envoie vers l'appareil concerné de la pièce principale (par exemple, un lecteur de CD ou de DVD), les signaux infrarouges captés dans la Zone 2, la Zone 3 et/ou la Zone 4 en provenance du boîtier de télécommande utilisé.
- Un amplificateur et des enceintes pour la Zone 2, Zone 3 et/ou Zone 4.
- Un moniteur vidéo pour la seconde pièce.



Étant donné qu'il existe un grand nombre de manières de relier et d'utiliser cet appareil dans une installation multizones, nous vous conseillons de consulter un revendeur ou un service après-vente agréés Yamaha pour toute question concernant les connexions multizones.

#### ■ Utilisation d'amplificateurs externes

Raccordez les amplificateurs externes dans la Zone 2 et la Zone 3 aux bornes ZONE OUT (ZONE 2/ZONE 3) avec des câbles analogiques et raccordez l'amplificateur externe dans la Zone 4 à la borne OPTICAL (ZONE 4) avec un câble audio numérique optique.



Vous pouvez aussi relier l'amplificateur externe (avec commande de volume) dans la zone 4 aux bornes analogiques ZONE 4 OUT à l'aide d'un câble audio.

Seuls les signaux analogiques sont transmis à la deuxième, la troisième et la quatrième zones (ZONE 4 OUT analogique). Pour pouvoir écouter une source dans ces zones, vous devez la raccorder aux prises AUDIO IN analogiques de l'appareil.



Quand cet appareil est en mode fête (page 112), les signaux audio reçus aux prises HDMI IN ou DIGITAL INPUT sont acheminés aux prises ZONE OUT (ZONE 2/ZONE 3) et OPTICAL (ZONE 4).

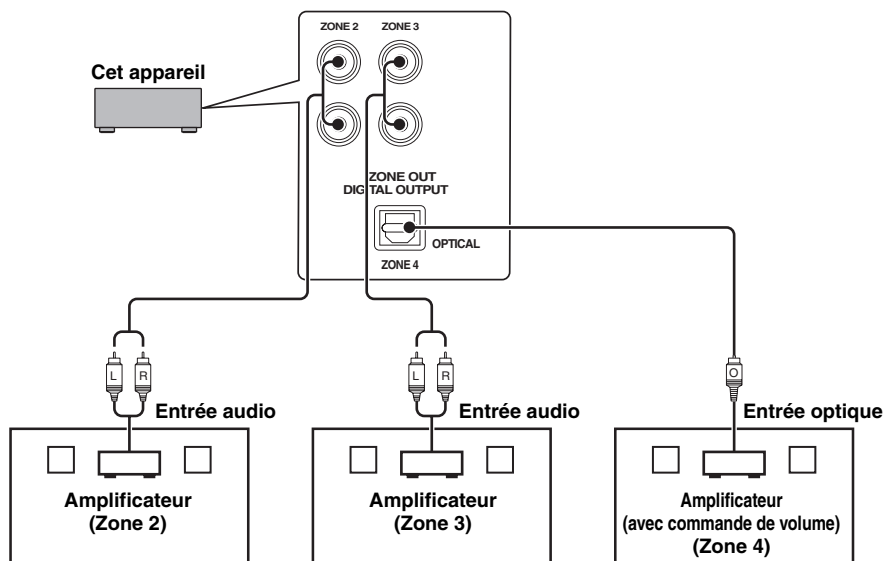

**Remarques**

- Pour éviter des bruits indésirables, N'UTILISEZ PAS la fonction Zone 2/Zone 3 pour des CD codés en DTS.
- Réglez le volume de la deuxième zone et/ou de la troisième zone avec l'amplificateur de la zone correspondante lorsque "Vol. Zone2" ou "Vol. Zone3" est réglé sur "Fixe" (page 86).

**■ Utilisation des amplificateurs internes de cet appareil**

**Remarque importante concernant la sécurité**

Ne reliez pas les bornes d'enceintes de cet amplificateur à un boîtier de sélection d'enceintes passives ni à plus d'une enceinte par voie.

Ceci peut produire une impédance anormalement basse susceptible d'endommager l'amplificateur. Voir le mode d'emploi pour une utilisation correcte de ces bornes.

Il est nécessaire de toujours raccorder des enceintes ayant une impédance appropriée pour chaque voie. Cette information se trouve sur la face arrière de votre amplificateur.

**Si vous souhaitez utiliser un amplificateur interne (SP1 ou SP2) de cet appareil**

Raccordez les enceintes de la Zone 2 ou de la Zone 3 directement aux bornes d'enceintes SP1 ou SP2.

**Si vous souhaitez utiliser deux amplificateurs internes (SP1 et SP2) de cet appareil**

Raccordez les enceintes de la Zone 2 et de la Zone 3 directement aux bornes d'enceintes SP1 et SP2.

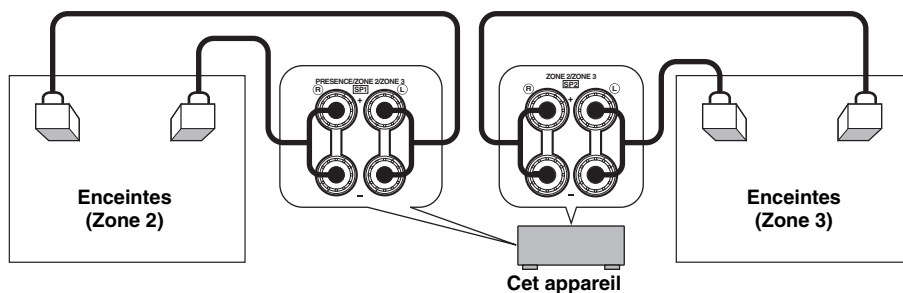

**■ Connexion de moniteurs vidéo pour les zones**

Raccordez le ou les moniteurs de la Zone 2, Zone 3 et/ou Zone 4 aux prises ZONE VIDEO et/ou COMPONENT VIDEO (MONITOR OUT/ZONE OUT). Si vous branchez les moniteurs vidéo de plusieurs zones à ces prises, ces moniteurs affichent simultanément la même source.



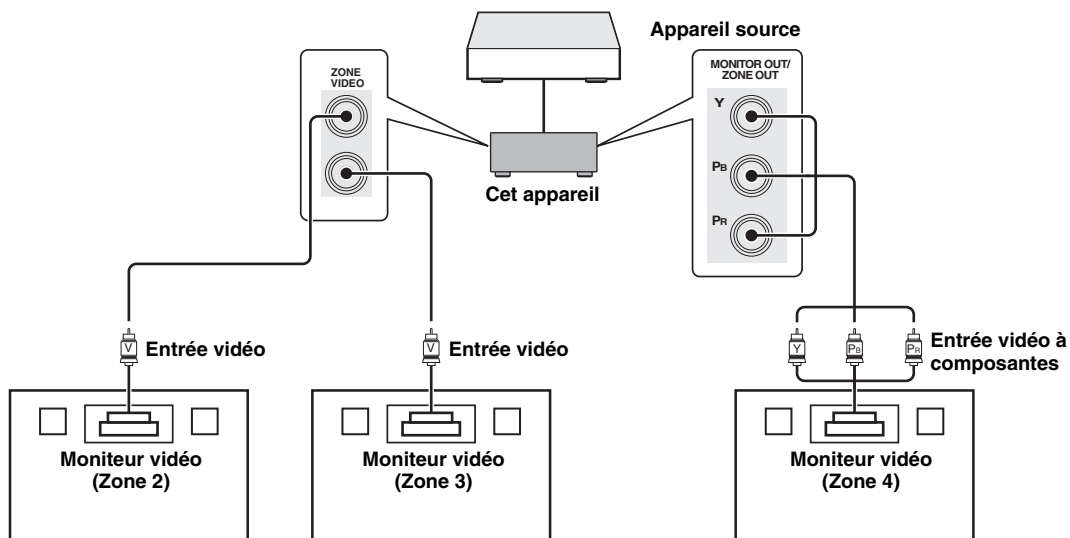

Pour attribuer les prises COMPONENT VIDEO (MONITOR OUT/ZONE OUT) à la zone principale ou à une autre zone, réglez le paramètre "Attrib. appareil" (page 85).

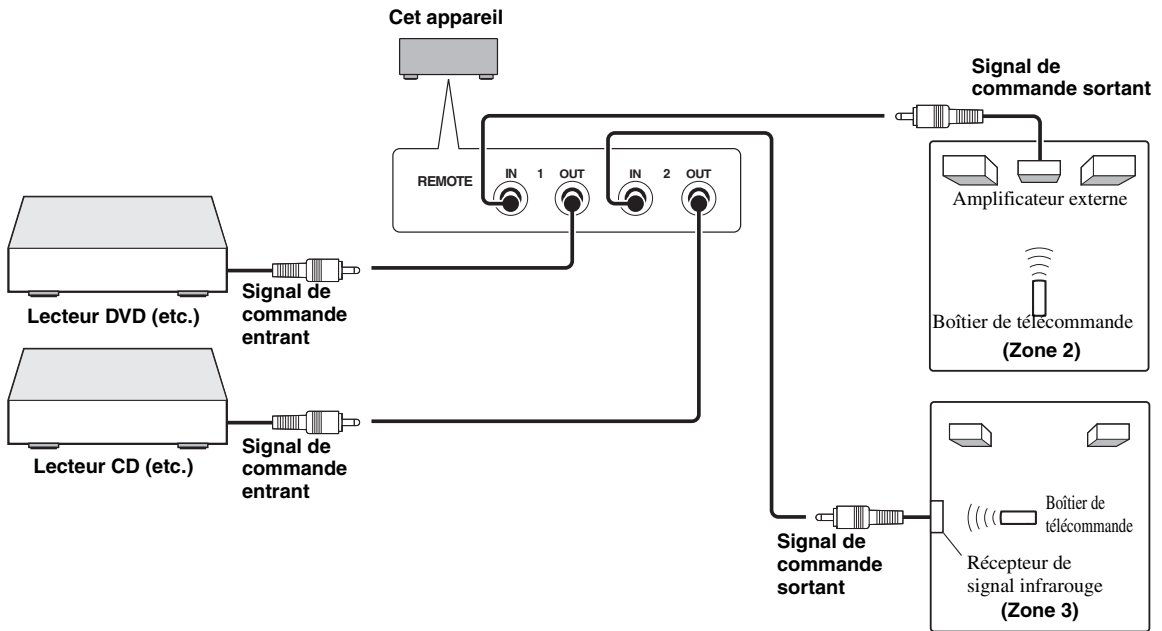

### ■ Utilisation des prises REMOTE IN/OUT pour des éléments multizones

Cet appareil est équipé de deux prises REMOTE IN et REMOTE OUT. Vous pouvez utiliser ces prises pour piloter cet appareil et d'autres éléments de la Zone 2, Zone 3 ou Zone 4. Le schéma suivant montre un exemple de connexions.



 Certains appareils Yamaha peuvent être raccordés directement aux prises REMOTE de cet appareil. Si vous possédez un de ces appareils, vous n'aurez sans doute pas besoin d'émetteur infrarouge. Vous pouvez raccorder jusqu'à 6 éléments Yamaha comme indiqué ci-dessous.

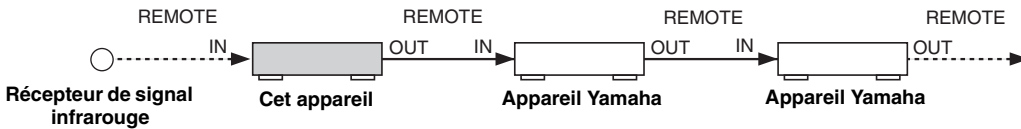

### ■ Utilisation des prises TRIGGER OUT pour les éléments multizones

Cet appareil est équipé de deux prises TRIGGER OUT. Vous pouvez activer/désactiver l'élément correspondant à la sélection de la source d'entrée pour la zone voulue, ou activer/désactiver la zone souhaitée en configurant les réglages "Sortie déclencheur" (page 89).

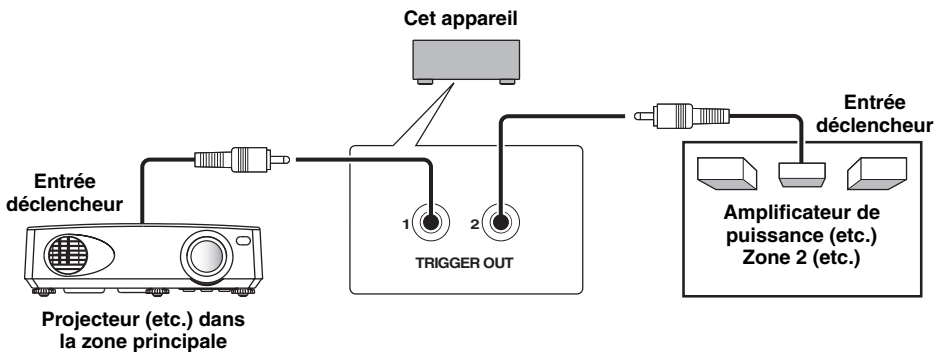

Après avoir effectué les connexions, mettez cet appareil sous tension et réglez les attributions des bornes d'enceintes avec "Attrib. Enc. Zone" (page 85).

## Commande de la Zone 2, la Zone 3 ou de la Zone 4

Vous pouvez sélectionner la zone que vous souhaitez commander à l'aide des touches de commande sur la face avant ou sur le boîtier de télécommande.

### Remarque

Tant que la Zone 4 est activée, aucun signal n'est acheminé aux prises DVR OUT, VCR OUT ni MD/CD-R OUT OUT.

## ■ Pilotage de base

### Utilisation des commandes de la face avant

**1** Appuyez sur **Ⓛ** **ZONE 2**, **Ⓛ** **ZONE 3** ou **Ⓛ** **ZONE 4** sur la face avant de l'appareil pour activer ou désactiver chaque zone.

**2** Appuyez plusieurs fois de suite sur **Ⓛ** **ZONE CONTROLS** de la face avant pour sélectionner la zone que vous souhaitez commander.

Chaque fois que vous appuyez sur **Ⓛ** **ZONE CONTROLS**, l'affichage change de la façon suivante sur la face avant, et l'indicateur de la zone actuellement sélectionnée clignote pendant environ 10 secondes. En revanche, aucun témoin ne clignote lorsque la zone principale est sélectionnée.



Aucun témoin ne clignote lorsque la zone principale est sélectionnée.

### ZONE2

Commande les fonctions d'amplification ou de syntonisation de la Zone 2.

### ZONE3

Commande les fonctions d'amplification ou de syntonisation de la Zone 3.

### ZONE4

Commande les fonctions d'amplification et de syntonisation de la Zone 4.



Vous avez 10 secondes pour effectuer cette étape, tandis que la zone sélectionnée clignote sur l'afficheur de la face avant. Sinon, la sélection de mode est automatiquement annulée.

**3** Effectue l'opération voulue dans la zone sélectionnée (page 110).



Pour désactiver la zone voulue, appuyez à nouveau sur **Ⓛ** **ZONE2**, **Ⓛ** **ZONE3** ou **Ⓛ** **ZONE4**.

## Commandes du boîtier de télécommande

**1** Appuyez plusieurs fois de suite sur **Ⓛ** **ZONE** pour sélectionner la zone à commander. "MAIN", "ZONE 2", "ZONE 3" ou "ZONE4" apparaît sur la fenêtre d'affichage (Ⓛ) de la télécommande.

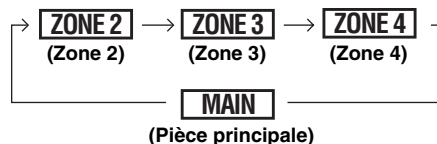

(Pièce principale)

**2** Appuyez sur **Ⓛ** **POWER** pour mettre en service la zone sélectionnée.

**3** Effectue l'opération voulue dans la zone sélectionnée (page 110).



Appuyez sur **Ⓛ** **STANDBY** pour mettre hors service la zone sélectionnée.

■ Sélection de la source d'entrée de la Zone 2, la Zone 3 ou de la Zone 4

Utilisez le sélecteur **Ⓛ** **INPUT** (ou réglez le sélecteur de mode de fonctionnement sur **Ⓛ** **AMP** et appuyez sur une touche de sélection d'entrée (Ⓛ)).

- Sélectionnez "DOCK" comme source d'entrée pour utiliser les fonctions iPod (page 57) ou Bluetooth (page 55) dans la zone choisie.
- Sélectionnez "USB/NET" comme source d'entrée pour utiliser les fonctions USB (page 60) ou les fonctions de réseau (page 60) dans la zone choisie.

### Remarque

Les sources d'entrée sélectionnées sont partagées sur l'ensemble des zones.

■ Réglage du volume de la Zone 2 ou de la Zone 3

Tournez **Ⓛ** **VOLUME** (ou appuyez sur **Ⓛ** **VOLUME +/-**).



Appuyez sur **Ⓛ** **MUTE** sur le boîtier de télécommande pour couper le son acheminé à la zone sélectionnée.

**Remarques**

- Quand vous utilisez des amplificateurs externes dans la Zone 2 ou Zone 3, **VOLUME +/-** sont uniquement disponibles si "Vol. Zone2" ou "Vol. Zone3" est réglé sur "Variable" (page 86).
- Vous ne pouvez pas régler le volume de la Zone 4 avec les commandes de cet appareil. Effectuez ce réglage avec les commandes de cet appareil dans la Zone 4.

### ■ Réglage de balance des enceintes avant de la Zone 2 ou Zone 3

Appuyez plusieurs fois de suite sur **TONE CONTROL** pour sélectionner "BALANCE" puis effectuez le réglage avec le sélecteur **PROGRAM**.

### ■ Réglage de la qualité tonale de la Zone 2 ou de la Zone 3

**Remarque**

Vous ne pouvez pas régler la balance des enceintes avant pour la Zone 4 avec les commandes de cet appareil. Effectuez ce réglage avec les commandes de cet appareil dans la Zone 4.

Appuyez plusieurs fois de suite sur **TONE CONTROL** pour sélectionner la réponse aux aigus (TREBLE) ou la réponse aux graves (BASS) puis effectuez le réglage avec le sélecteur **PROGRAM**.

Plage de réglage: -10,0 dB à +10,0 dB

### ■ Réglage de minuterie pour la Zone 2, la Zone 3 ou la Zone 4

Cette fonction permet de désactiver la zone voulue après l'écoulement d'un temps donné.

Réglez le mode de fonctionnement sur **AMP** puis appuyez plusieurs fois de suite sur **SLEEP** pour régler la durée.

Le réglage de minuterie change comme illustré ci-dessous.

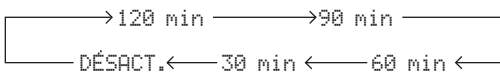

### ■ Utilisation de OSD Zone

Vous pouvez parcourir les contenus musicaux (d'un iPod, par exemple) avec l'affichage OSD Zone.

**1** Réglez le sélecteur de mode de fonctionnement sur **AMP** puis appuyez sur la touche de sélection d'entrée voulue (3).

**2** Appuyez sur **DISPLAY** pour afficher l'écran de menu sur l'affichage OSD de zone.

**3** Utilisez **▲ / ▼ / ◀ / ▶** et **ENTER** pour naviguer dans le menu sur l'affichage OSD de zone.

**Remarques**

- Le menu présent sur l'affichage OSD de zone est en anglais, même si vous avez choisi le Japonais ou le Russe comme langue d'affichage.
- Certains caractères ne peuvent pas être affichés à l'afficheur de la face avant ou à l'affichage OSD de cet appareil. Ces caractères sont remplacés par des soulignements "\_".



- Vous pouvez sélectionner la ou les zones dont le statut est affiché (page 87).
- La commande de la zone OSD est identique à celle du menu GUI.

## Utilisation du mode fête

Cette fonction permet de reproduire les sources disponibles dans la zone principale simultanément dans d'autres zones. Cette fonction pratique permet de reproduire les sources de la zone principale simultanément dans plusieurs pièces, lorsque vous organisez une fête chez vous, par exemple.



“Régl. mode fête” (page 86) permet de choisir les zones voulues pour le mode fête.

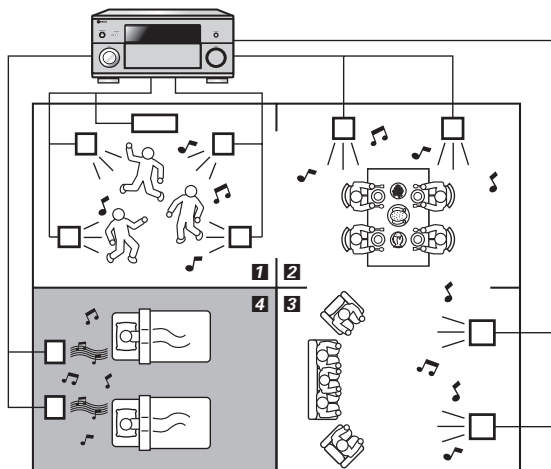

**1 2 3** ... En mode fête, l'appareil achemine les mêmes signaux à toutes les zones choisies pour ce mode.

**4** ... Vous pouvez aussi commander indépendamment une zone spécifique lorsque l'appareil est en mode fête.

**Réglez le sélecteur de mode de fonctionnement du boîtier de télécommande sur 16 AMP et appuyez ensuite sur 13 PARTY pour activer ou désactiver le mode de fête.**

“MODE FÊTE activé” ou “MODE FÊTE désactivé” apparaît sur l'afficheur de la face avant et l'écran GUI. Quand cet appareil est en mode de fête, les témoins de zone correspondants s'allument sur l'afficheur de la face avant.



Les signaux d'entrée audio sont mélangés en un signal mono et acheminés aux prises analogiques ZONE OUT (ZONE 2/ ZONE 3).

### Remarques

- Quand cet appareil est en mode de fête, les signaux audio reçus aux prises MULTI CH INPUT ne sont pas exploitables.
- Quand cet appareil est en mode de fête, aucun signal n'est acheminé aux prises DVR OUT, VCR OUT et MD/CD-R OUT jacks.

- Quand cet appareil est en mode de fête, seuls les signaux audio analogiques (du même type que le signal d'entrée dans la zone principale) peuvent être acheminés aux prises analogiques ZONE 4 OUT.

# Réglages approfondis

Cet appareil propose d'autres menus qu'il affiche, le moment venu, sur la face avant. Le menu de réglages approfondis offre le moyen de régler et de personnaliser le fonctionnement de cet appareil. Modifiez le réglage initial (indiqué en caractères gras sous chaque paramètre) pour tenir compte des besoins de votre environnement d'écoute.

## Remarques

- Seuls **MASTER ON/OFF**, **STRAIGHT** et le sélecteur **PROGRAM** agissent lorsque le menu de réglages détaillés est utilisé.
- Aucune autre opération ne peut être effectuée lorsque vous utilisez le menu de réglages détaillés.
- Le menu de réglages approfondis n'apparaît que sur l'afficheur de la face avant.

## Utilisation du menu de réglages approfondis

**1** Appuyez sur **MASTER ON/OFF** sur la face avant pour remettre le sélecteur en position OFF afin de mettre cet appareil hors service.

**2** Maintenez la pression d'un doigt sur **STRAIGHT** puis appuyez sur **MASTER ON/OFF** pour le mettre en position ON. L'appareil se met sous tension et "ADVANCED SETUP" apparaît sur l'afficheur de la face avant.

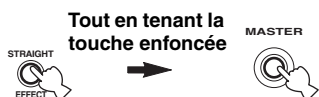

**3** Tournez le sélecteur **PROGRAM** pour sélectionner le paramètre à régler.

**4** Appuyez plusieurs fois de suite sur **STRAIGHT** pour changer le réglage du paramètre sélectionné.

**5** Appuyez de nouveau sur **MASTER ON/OFF** pour faire ressortir la touche et le mettre en position OFF.



Le réglage effectué agira à la prochaine mise en service de cet appareil.

## ■ Impédance des enceintes

SPEAKER IMP.

Utilisez cette option pour régler l'impédance de sortie de cet appareil en fonction de l'impédance d'entrée des enceintes.

Choix	Descriptions
<b>8ΩMIN</b>	Sélectionnez cette option pour régler l'impédance des enceintes sur 8 Ω. L'impédance de chaque enceinte doit être au moins égale à 8 Ω.
<b>6ΩMIN</b>	Sélectionnez cette option pour régler l'impédance des enceintes sur 6 Ω. L'impédance de chaque enceinte doit être au moins égale à 6 Ω (enceintes avant uniquement: 4 Ω ou plus).

## ■ Capteur de télécommande

REMOTE SENSOR

Pour activer ou désactiver la fonction de réception de signaux du capteur de télécommande sur la face avant de cet appareil.

Choix	Descriptions
<b>ON</b>	Sélectionnez ce réglage si vous souhaitez activer la fonction de réception de signaux du capteur de télécommande.
<b>OFF</b>	Sélectionnez ce réglage si vous souhaitez activer la fonction de réception de signaux du capteur de télécommande.

## Remarque

Nous recommandons de régler le paramètre sur "ON" dans la plupart des cas.

## ■ Réveil par l'accès RS-232C

RS-232C STANDBY

Pour transmettre les données de cet appareil via l'interface RS-232C lorsque l'appareil est en veille.

Choix	Fonctions
<b>YES</b>	Sélectionnez ce réglage pour transmettre les données de cet appareil via l'interface RS-232C.
<b>NO</b>	Sélectionnez ce réglage pour transmettre les données de cet appareil via l'interface RS-232C.



### ■ Code de commande REMOTE CON AMP

Utilisez cette option pour définir le code de commande de cet appareil en vue de sa reconnaissance par le boîtier de télécommande.

Choix	Descriptions
ID1	Choisissez ce réglage lorsque le code de la télécommande correspond à "ID1"
ID2	Choisissez ce réglage lorsque le code de la télécommande correspond à "ID2"

### Réglage du code de commande

Utilisez ce réglage pour définir le code de commande. Ce paramètre est pratique pour commander plusieurs récepteurs ou amplificateurs Yamaha AV avec la télécommande.

Appuyez plusieurs fois sur **17** ID du boîtier de télécommande avec un stylo à bille ou un objet similaire pour choisir le code de commande voulu.

Chaque pression sur **17** ID change le code de commande comme illustré ci-dessous.

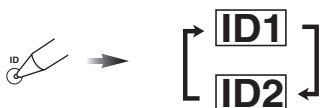

Pour savoir comment régler le code de commande de la télécommande simplifiée, voir page 106.

### ■ Bi-amplificateur BI-AMP

Utilisez cette option pour activer ou désactiver la fonction bi-amplificateur.

Choix	Descriptions
ON	Sélectionnez cette option si vous souhaitez activer la fonction bi-amplificateur.
OFF	Sélectionnez cette option si vous souhaitez désactiver la fonction bi-amplificateur.

#### Remarque

Lorsque "BI-AMP" est réglé sur "ON", les bornes SURROUND BACK ne sont pas disponibles pour la connexion d'enceintes d'ambiance arrière; en effet, ces bornes servent alors à la connexion de bi-amplificateur (page 19) et le signal n'est pas acheminé aux enceintes de présence.

### ■ Mode de préamplificateur MODE PREAMP

Cette fonction permet de définir si vous voulez utiliser l'appareil comme préamplificateur dans la pièce principale.

Choix	Descriptions
ON	Sélectionnez ce réglage lorsque vous utilisez cet appareil comme préamplificateur pour la zone principale. Les signaux audio pour la zone principale sont uniquement acheminés aux prises PRE OUT de cet appareil.
OFF	Sélectionnez ce réglage pour utiliser les amplificateurs internes de l'appareil dans la pièce principale.



Ce réglage n'affecte pas les assignations de l'amplificateur pour les autres zones (SP1 et SP2).

### ■ Récupération et copie de sauvegarde des réglages système RECOV./BACKUP

Utilisez cette option pour sauvegarder et récupérer les réglages de cet appareil.

Choix	Descriptions
RECOVERY	Permet de récupérer les réglages sauvegardés de cet appareil.
BACKUP	Sauvegarde les réglages actuels de cet appareil
CANCEL	Annule la récupération ou la sauvegarde des réglages sur cet appareil.

#### Remarques

- Cet appareil ne sauvegarde pas les pré-réglages USB/network et les réglages de mémoire du système.
- Si aucun réglage n'est sauvegardé, vous ne pouvez pas choisir "RECOVERY".

### ■ Valeurs initiales des paramètres INITIALIZE

Utilisez cette option pour rétablir toutes les valeurs initiales (réglages usine) des paramètres de cet appareil. Vous pouvez sélectionner la catégorie des paramètres devant être initialisés.

Choix	Descriptions
DSP PARAM	Sélectionnez cette option pour rétablir les valeurs initiales de tous les paramètres des champs sonores (page 68).
VIDEO	Choisissez cette option pour initialiser tous les paramètres sous "Vidéo" et "Régl. d'affichage" (sauf "Message court" et "Écran lecture").
NETWORK	Choisissez cette option pour initialiser tous les paramètres sous "Réseau" et les informations MusicCAST sauvegardées sur cet appareil.
ALL	Sélectionnez cette option pour rétablir les valeurs initiales de tous les paramètres de cet appareil.
CANCEL	Sélectionnez cette option pour annuler le rétablissement des valeurs initiales.



Pour initialiser les paramètres de chaque correction de champ sonore, utilisez l'option "Initialiser" sous "Stéréo/Surr." (page 72).

### ■ Filtre d'adresse MAC MAC FILTER

Utilisez cette option pour limiter l'accès via LAN à cet appareil en commandant l'appareil avec l'adresse MAC de l'ordinateur utilisé (page 95).

Choix	Descriptions
ON	Seul le PC dont l'adresse MAC est enregistrée sur cet appareil bénéficie de l'accès à l'appareil.
OFF	Tout PC permet d'accéder à l'appareil.



Vous pouvez enregistrer l'adresse MAC permettant la commande via un logiciel de navigation internet (page 95) quand "MAC FILTER" est réglé sur "ON".

## ■ Format TV TV FORMAT

Utilisez cette option pour spécifier le format couleur du téléviseur.

Choix: NTSC, PAL

Réglage initial:

[Modèle pour la Corée et modèle Standard]: NTSC

[Autres modèles]: PAL

## ■ Vérification du moniteur

### MONITOR CHECK

Utilisez cette option pour activer ou désactiver le contrôle d'écran de cet appareil.

Choix	Descriptions
OUI	L'appareil reçoit des informations du moniteur vidéo raccordé à la prise HDMI sur les résolutions vidéo disponibles; vous pouvez uniquement choisir parmi les résolutions compatibles avec le moniteur vidéo sous "Résolution" (page 82).
SKIP	Vous pouvez choisir toute résolution disponible sous "Résolution" (page 82).

## ■ Langue LANGUAGE

Utilisez cette option pour sélectionner la langue de votre choix utilisée pour le menu GUI, l'affichage OSD sur le moniteur de zone et les messages sur l'afficheur de la face avant.

Choix: **English** (Anglais), 日本語 (Japonais), Français (Français), Deutsch (Allemand), Español (Espagnol), Русский (Russe)



Vous pouvez aussi sélectionner la langue d'affichage via le menu GUI (page 90).

LANGUAGE	Menu GUI	Afficheur de la face avant	OSD Zone
Русский (Russe)	<input type="radio"/>	<input type="radio"/>	—
日本語 (Japonais)	<input type="radio"/>	—	—
Autres langues	<input type="radio"/>	<input type="radio"/>	<input type="radio"/>

... La langue choisie est affichée.

— ... La langue choisie n'est pas affichée. Les menus et messages sont affichés en anglais.

## ■ Mise à jour du micrologiciel

### FIRM UPDATE

Utilisez cette option pour mettre à jour le micrologiciel de l'appareil. Pour en savoir plus sur la mise à jour du micrologiciel, voyez la documentation fournie avec chaque mise à jour.

Choix	Descriptions
USB	Permet de faire la mise à jour du micrologiciel de l'appareil avec une mémoire USB.
NETWORK	Permet de faire la mise à jour du micrologiciel de l'appareil via le réseau.



Pour lancer la mise à jour du micrologiciel, choisissez "USB" ou "NETWORK" avec le sélecteur **PROGRAM** et appuyez sur **MENU**.

### Remarques

- Utilisez uniquement cette fonction pour la mise à jour du micrologiciel.
- Veuillez à lire toute la documentation fournie avant de faire la mise à jour du micrologiciel.

## ■ Version du micrologiciel VERSION

Cette fonction permet de contrôler la version du micrologiciel installée sur l'appareil.

# Guide de dépannage

Reportez-vous au tableau suivant si l'appareil ne fonctionne pas convenablement. Si l'anomalie constatée n'est pas mentionnée, ou encore si les actions correctives suggérées sont sans effet, mettez l'appareil hors service, débranchez la fiche du câble d'alimentation et prenez contact avec le revendeur ou le service après-vente de Yamaha.

## ■ Généralités

Anomalies	Causes possibles	Actions correctives	Voyez page
<b>L'appareil ne se met pas en service lorsque vous appuyez sur la touche d'alimentation, ou bien il se met en veille.</b>	La fiche du câble d'alimentation n'est pas convenablement branchée, ou pas branchée du tout.	Branchez soigneusement le câble d'alimentation.	—
	Le réglage d'impédance des enceintes est incorrect.	Réglez l'impédance des enceintes sur la valeur correspondant aux enceintes.	30
	Le circuit de protection a été activé.	Assurez-vous que tous les cordons de liaison aux enceintes sont bien reliés à l'appareil et aux enceintes et qu'aucun cordon n'est en contact avec autre chose que la borne ou la prise qui le concernent.	17
	L'appareil a été soumis à une forte décharge électrique (provoquée par exemple par un orage ou une décharge d'électricité statique).	Mettez l'appareil hors service, débranchez le câble d'alimentation, puis rebranchez-le environ 30 secondes plus tard et utilisez l'appareil comme à l'accoutumée.	—
<b>Absence de son</b>	Les raccordements des câbles d'entrée ou de sortie ne sont pas corrects.	Raccordez correctement les câbles. Si l'anomalie persiste, il se peut que les câbles soient défectueux.	23-29
	La sélection de prise d'entrée audio est réglée sur "HDMI", "COAX/OPT" ou "ANALOG".	Réglez la sélection de prise d'entrée audio sur "AUTO".	42
	La sélection de prise d'entrée audio a pour valeur "ANALOG" tandis que l'appareil correspondant transmet des signaux audio numériques.	Réglez la sélection de prise d'entrée audio sur "AUTO" ou "COAX/OPT".	42
	Aucune source convenable n'a été sélectionnée.	Sélectionnez la source d'entrée appropriée avec le sélecteur <b>INPUT</b> (ou avec les touches de sélection d'entrée <b>3</b> ).	41, 42
	Les raccordements des enceintes sont lâches.	Corrigez les raccordements.	17
	Le niveau de sortie est réglé au minimum ou est mis en sourdine.	Augmentez le niveau de sortie.	—
	L'appareil reçoit des signaux qu'il ne peut pas reproduire, par exemple les signaux d'un CD-ROM.	Choisissez une source dont les signaux peuvent être reproduits par l'appareil.	—
	Les appareils HDMI raccordés à cet appareil ne prennent pas en charge les standards anticopie HDCP.	Raccordez des appareils HDMI prenant en charge les standards anticopie HDCP.	21

Anomalies	Causes possibles	Actions correctives	Voyez page
<b>Absence d'image</b>	Votre moniteur vidéo est raccordé à une des prises de sortie vidéo analogique de cet appareil et l'image de la source est transmise via un type différent de prises vidéo.	Réglez "Analog. ▶ Analog." sur "Conversion" ou branchez les sources en adoptant la même méthode que pour le moniteur vidéo raccordé à l'appareil.	81
	Les signaux vidéo analogiques d'une résolution de 1080p ne sont transmis qu'aux prises COMPONENT VIDEO MONITOR OUT.	Branchez votre moniteur vidéo aux prises COMPONENT VIDEO MONITOR OUT.	23
	Les signaux vidéo analogiques d'une résolution de 480p, 576p, 1080i et 720p ne peuvent être transmis aux prises S VIDEO et VIDEO MONITOR OUT.	Branchez votre moniteur vidéo aux prises HDMI OUT ou COMPONENT VIDEO MONITOR OUT.	—
	Le signal vidéo transmis par cet appareil n'est pas pris en charge par le moniteur vidéo raccordé à la prise HDMI OUT.	Sélectionnez "INITIALIZE" sous "VIDEO" pour rétablir les valeurs initiales des paramètres vidéo.	114
		Réglez "MONITOR CHECK" sur "YES".	115
	Le mode PUR DIRECT est en service.	Mettez le mode PUR DIRECT hors service.	53
	Réglez "Pur Direct" sur "Audio + Vidéo".	81	
	Des signaux vidéo spéciaux sont reçus.		
<b>L'affichage restreint n'apparaît pas sur le moniteur vidéo.</b>	"Message court" est réglé sur "Désactivé".	Réglez "Message court" sur "Activé".	88
<b>Le son se coupe brusquement.</b>	Le circuit de protection a été activé du fait d'un court-circuit, etc.	Assurez-vous que le sélecteur d'impédance des enceintes est correctement positionné.	30, 113
		Assurez-vous que les câbles d'enceintes ne sont pas en contact entre eux, puis mettez à nouveau cet appareil en service.	—
	La minuterie a mis l'appareil hors service.	Mettez l'appareil en service et reprenez la lecture.	—
<b>Le son ne sort des enceintes que d'un côté.</b>	Les raccordements des câbles sont incorrects.	Raccordez correctement les câbles. Si l'anomalie persiste, il se peut que les câbles soient défectueux.	17
	Les réglages de niveau des enceintes sont incorrects.	Réglez les paramètres "Niveau".	77
<b>Seule l'enceinte centrale émet des sons audibles.</b>	Si vous utilisez CINEMA DSP pendant la lecture d'une source monophonique, le signal de la source est appliqué sur la voie centrale, tandis que les enceintes avant et les enceintes d'ambiance reproduisent les effets sonores.		
<b>Absence de son sur l'enceinte chargée de reproduire la voie centrale.</b>	"Centre" sous "Configuration" est réglé sur "Aucune".	Réglez "Centre" sur "Large" ou "Petite".	75
<b>Absence de son sur les enceintes de présence.</b>	L'appareil est en mode "STRAIGHT".	Appuyez sur <b>Ⓢ</b> STRAIGHT pour annuler le mode "STRAIGHT".	51
	Vous avez choisi une combinaison de source et de correction de champ sonore qui ne fournit pas un signal sonore sur toutes les voies.	Choisissez une autre correction de champ sonore.	41
<b>Absence de son sur les enceintes d'ambiance.</b>	"Surround" sous "Configuration" est réglé sur "Aucune".	Réglez "Surround" sur "Petite" ou "Large".	75
	L'appareil est en mode "STRAIGHT" alors que la source reproduite est monophonique.	Appuyez sur <b>Ⓢ</b> STRAIGHT pour annuler le mode "STRAIGHT".	51
	Les enceintes d'ambiance sont raccordées aux bornes d'enceinte SURROUND BACK.	Raccordez les enceintes d'ambiance aux bornes d'enceintes SURROUND.	51

Anomalies	Causes possibles	Actions correctives	Voyez page
<b>Le caisson de graves n'émet aucun son.</b>	"Le paramètre "Sortie Graves" de "Configuration" a pour valeur "Avant" alors que les signaux fournis par la source sont au format Dolby Digital ou DTS.	Réglez "Sortie Graves" sur "SWFR" ou "Avant + SWFR".	76
	"Sortie Graves" sous "Configuration" est réglé sur "SWFR" ou "Avant" alors que les signaux fournis par la source sont à 2 voies.	Réglez "Sortie Graves" sur "Avant + SWFR".	76
	La source ne fournit aucune fréquence grave.		
<b>Absence de son de la part des enceintes d'ambiance arrière.</b>	"Surr. arr." sous "Configuration" est réglé sur "Aucune".	Vérifiez si "Surround" est réglé sur "Petite" ou "Large" et configurez correctement le paramètre "Surr. arr.".	75, 76
	En mode CINEMA DSP 3D, aucun son ne sort des enceintes d'ambiance arrière.		
<b>Les sources d'entrée audio ne peuvent pas être lues dans le format audio numérique souhaité. (Le témoin de la source d'entrée ou le témoin de décodeur souhaité sur l'afficheur de la face avant ne s'allume pas.)</b>	L'appareil raccordé n'est pas réglé de sorte à produire les signaux audio numériques souhaités.	Effectuez le réglage qui convient après avoir consulté le mode d'emploi de l'appareil concerné.	—
	La sélection de prise d'entrée audio est réglée sur "ANALOG".	Réglez la sélection de prise d'entrée audio sur "AUTO".	42
<b>Un ronflement se fait entendre.</b>	Les raccordements des câbles sont incorrects.	Branchez soigneusement les câbles audio. Si l'anomalie persiste, il se peut que les câbles soient défectueux.	—
	La table de lecture n'est pas reliée à la prise GND.	Reliez le câble de masse de la platine de lecture à la prise GND de cet appareil.	26
<b>Le niveau sonore est bas lors de la lecture d'un microsillon.</b>	La table de lecture est équipée d'une cellule à bobine mobile (MC).	La sortie de la table de lecture doit être branchée sur un amplificateur de cellule (MC) avant d'atteindre cet appareil.-	26
<b>Le niveau de sortie ne peut pas être augmenté, ou encore les sons sont déformés.</b>	L'appareil relié aux prises AUDIO OUT (REC) de cet appareil n'est pas en service.	Mettez cet appareil en service.	—
<b>Une source ne peut être enregistrée par l'enregistreur.</b>	Il n'est pas possible d'enregistrer le signal provenant de la source reliée aux prises MULTI CH INPUT de cet appareil.		
	Le signal d'une source d'entrée donnée n'est pas présent sur la sortie portant le nom correspondant.(ex.: DVR IN à DVR OUT).	Branchez l'enregistreur à une autre voie, une qui ne soit pas utilisée pour le branchement de l'appareil source.	25
	Tant que "Zone 4" est réglé su "ON", aucun signal n'est transmis aux prises AUDIO OUT (DVR, VCR, MD/CD-R) analogiques ni aux prises OPTICAL (MD/CD-R) optiques.	Réglez "Zone 4" sur "DÉSACT".	110
	Vous tentez d'enregistrer une source DTS. (Le signal DTS est un train binaire. Toute tentative d'enregistrement numérique d'un train binaire DTS se traduit par l'enregistrement de signaux de bruit.)	Effectuez le réglage de sorte que le signal analogique puisse être produit par votre lecteur compatible DTS, puis raccordez celui-ci aux prises AUDIO IN et raccordez l'enregistreur aux prises AUDIO OUT (DVR, VCR ou MD/CD-R).	25

Anomalies	Causes possibles	Actions correctives	Voyez page
<b>Il n'est pas possible d'enregistrer une source audio sur un enregistreur numérique relié à la prise DIGITAL OUTPUT.</b>	La source audio n'est pas raccordée aux prises DIGITAL INPUT.	Raccordez la source audio aux prises DIGITAL INPUT.	25
	Certains appareils ne peuvent pas enregistrer les sources Dolby Digital ou DTS.		
	Vous tentez d'enregistrer une source audio transmise à la borne DOCK sur un enregistreur numérique branché aux prises DIGITAL OUTPUT.	Raccordez l'enregistreur aux prises analogiques AUDIO OUT (DVR, VCR ou MD/CD-R).	25
<b>Il n'est pas possible d'enregistrer une source audio sur un enregistreur analogique relié à la prise analogique AUDIO OUT (DVR, VCR ou MD/CD-R) de cet appareil.</b>	La source audio n'est pas raccordée aux prises analogiques AUDIO IN.	Raccordez la source audio aux prises AUDIO IN.	25
<b>Les enregistrements semblent différents.</b>	Les réglages effectués sur cet appareil (comme la qualité tonale, le volume et les corrections de champ sonore) n'agissent pas sur l'enregistrement.		
<b>Il n'est pas possible de modifier les paramètres des champs sonores et d'autres réglages de cet appareil.</b>	"Protect. mém." est réglé sur "Prot. Activ."	Réglez "Protect. mém." sur "Prot. Désact."	87
<b>Cet appareil ne fonctionne pas convenablement.</b>	Le microprocesseur interne a cessé de fonctionner du fait d'une décharge électrique (provoquée par un orage ou une décharge d'électricité statique), ou d'une baisse importante de la tension d'alimentation.	Débranchez le câble d'alimentation puis rebranchez-le environ 30 secondes plus tard.	—
<b>"VÉR. CÂB. ENC." apparaît sur l'afficheur de la face avant.</b>	Les câbles d'enceintes sont en court-circuit.	Assurez-vous que tous les câbles d'enceintes sont raccordés correctement.	17
<b>Un appareil numérique ou un appareil radiofréquence génère un brouillage.</b>	Cet appareil est trop proche de l'appareil numérique ou de l'appareil radiofréquence.	Éloignez cet appareil de celui qui est concerné.	—
<b>L'image est déformée.</b>	La source vidéo fournit un signal embrouillé ou codé afin d'empêcher sa copie.		
<b>Cet appareil passe subitement en veille.</b>	La température intérieure de l'appareil est excessive et le circuit de protection contre les surchauffes a été actionné.	Attendez environ une heure, le temps pour que cet appareil refroidisse, puis remettez-le en service.	—

## ■ HDMI

Anomalies	Causes possibles	Actions correctives	Voyez page
<b>Pas d'image ou de son</b>	Le nombre d'appareils HDMI raccordés est supérieur à la limite.	Réduisez le nombre d'appareils HDMI connectés.	—
	HDCP échec de l'authentification.	Vérifiez si les appareils HDMI raccordés sont compatibles avec les normes anticopie HDCP.	—

## ■ Boîtier de télécommande

Anomalies	Causes possibles	Actions correctives	Voyez page
<b>Le boîtier de télécommande ne fonctionne pas ou n'agit pas convenablement.</b>	La portée et l'angle sont incorrects.	Le boîtier de télécommande agit à une distance inférieure à 6 m et sous un angle inférieur à 30 degrés par rapport à une perpendiculaire à la face avant.	32
	Le lumière directe du soleil ou d'un éclairage (lampe fluorescente à convertisseur, etc.) frappe le capteur de télécommande de cet appareil.	Changez l'emplacement de l'appareil.	—
	Les piles sont usagées.	Remplacez les piles.	9
	Les piles ne durent pas longtemps et s'épuisent rapidement.	Il est fortement conseillé d'utiliser des piles alcalines.	—
		Réglez le mode de rétroéclairage sur "OFF".	99
	Le sélecteur de mode de fonctionnement n'est pas réglé correctement.	Réglez le sélecteur de mode de fonctionnement correctement. Pour agir sur cet appareil, choisissez <b>ⓂAMP</b> . Pour agir sur la source choisie au moyen d'une touche de sélection d'entrée, choisissez <b>ⓂSOURCE</b> . Pour agir sur le téléviseur dans la zone <b>ⓂTV</b> , choisissez <b>ⓂTV</b> .	—
	Le réglage de la zone de commande est incorrect.	Sélectionnez la zone que vous désirez commander.	110
	Le code de commande n'est pas correctement enregistré.	Réglez correctement le code de commande en consultant la "Liste des codes de commande" sous "Appendice" (dépliant accompagnant ce mode d'emploi).	99
		Entrez un autre code du même fabricant en consultant la "Liste des codes de commande" sous "Appendice" (dépliant accompagnant ce mode d'emploi).	99
	Le code d'identité du boîtier de télécommande et de cet appareil ne correspondent pas.	Faites correspondre le code d'identité de cet appareil avec celui du boîtier de télécommande.	106, 114
Même si le code a été bien choisi et bien enregistré, il se peut que l'appareil concerné ne réponde pas aux ordres du boîtier de télécommande.	Programmez les fonctions requises en vous servant de la fonction d'apprentissage et des touches programmables.	101	
<b>Le boîtier de télécommande ne peut plus apprendre d'autres fonctions.</b>	Les piles de ce boîtier de télécommande ou celles de l'autre boîtier de télécommande sont usagées.	Remplacez les piles.	9
	La distance entre les deux boîtiers de télécommande est trop grande ou trop petite.	Placez les boîtiers de télécommande à la distance convenable.	101
	Le codage ou la modulation employés pour les signaux de l'autre boîtier de télécommande ne sont pas compatibles avec ceux de ce boîtier de télécommande.	L'apprentissage est impossible.	—
	La mémoire est pleine.	Effacez les fonctions apprises devenues inutiles de manière à dégager de l'espace mémoire pour les nouvelles fonctions.	105

## ■ USB et réseau

Anomalies	Causes possibles	Actions correctives	Voyez page
<b>“Aucun périphérique” s’affiche en présence d’un périphérique USB.</b>	Cet appareil identifie le périphérique USB comme un appareil illégal.	Mettez cet appareil hors service puis de nouveau en service.	30
<b>Les fichiers et dossiers de musique du périphérique USB ne peuvent pas être affichés.</b>	Ils se trouvent à un autre endroit que la zone FAT.	Placez les fichiers et dossiers de musique dans la zone FAT.	—
	Vous essayez de naviguer dans un répertoire contenant plus de 8 niveaux de hiérarchie ou plus de 500 fichiers.	Modifiez la structure des données sur votre périphérique USB.	—
<b>Le serveur PC/MCX-2000/Internet Radio ne fonctionne pas correctement.</b>	L’adresse IP n’est pas correcte.	Activez la fonction de serveur DHCP du routeur. Ou bien réglez les paramètres manuellement selon les conditions de fonctionnement actuelles.	84
	Le câble réseau n’est pas branché.	Branchez-le convenablement.	28
<b>Impossible de lire la musique du serveur PC.</b>	Windows Media Player 11 ou Windows Media Connect 2.0 n’est pas installé sur l’ordinateur.	Installez Windows Media Player 11 ou Windows Media Connect 2.0 sur l’ordinateur.	—
	La musique est enregistrée dans un format non compatible avec cet appareil. Cet appareil n’est compatible qu’avec les formats de fichiers musicaux WMA, MP3 et WAV (format PCM). Il faut aussi savoir que certains fichiers musicaux risquent de ne pas être lus même s’ils ont été enregistrés dans le format WMA, MP3 ou WAV.	Écoutez de la musique enregistrée dans un format compatible avec cet appareil.	—
<b>Impossible de se connecter au serveur MusicCAST.</b>	Vous essayez de vous connecter à un MCX-1000. Cet appareil vous permet de vous connecter uniquement à un serveur MusicCAST MCX-2000.	Utilisez un MCX-2000 ou le serveur PC.	—
	Le paramétrage automatique n’est pas effectué.	Réglez le Yamaha MCX-2000 sur le mode “Auto Config”.	61
<b>Impossible d’écouter la radio Internet.</b>	Le pare-feu du périphérique réseau est activé. La radio Internet ne peut être écoutée que si elle passe par le port désigné par chaque station de radio. Le numéro de port varie d’une station de radio à l’autre.	Vérifiez le réglage de pare-feu du périphérique réseau.	—
	La connexion Internet est coupée.	Vérifiez le paramétrage du périphérique réseau et contactez le fournisseur réseau.	—
<b>L’élément correct n’est pas rappelé à l’aide des touches numériques (1-8).</b>	Le périphérique USB raccordé n’est pas correct.	Raccordez le périphérique USB contenant l’élément préréglé.	28
	Le répertoire contenant l’élément sélectionné a changé.	Préréglez à nouveau l’élément souhaité sur la touche numérique (1-8).	62
<b>L’élément sélectionné n’est pas rappelé à l’aide des touches numériques (1-8).</b>	Le périphérique USB n’est pas raccordé correctement.	Raccordez correctement le périphérique USB.	28
	L’ordinateur ou le MCX-2000 contenant l’élément sélectionné est éteint.	Allumez votre ordinateur ou le MCX-2000.	—
	La station radio Internet sélectionnée n’est pas disponible actuellement ou est hors service.	Essayez de nouveau lorsque la station radio Internet sélectionnée diffuse un programme. Préréglez d’autres stations radio Internet.	63 62



Message d'état	Causes possibles	Actions correctives	Voyez page
<b>Attendez SVP (Démarrage du serveur)</b>	Cet appareil est en train de réactiver le MCX-2000 mis en veille.	Attendez environ 20 secondes.	—
<b>Erreur de connexion</b>	Il y a un problème dans la transmission du signal du réseau et cet appareil.	Vérifiez la connexion entre cet appareil et le port LAN de votre routeur ou concentrateur.	28
		Assurez-vous que le routeur est bien raccordé et en service. Assurez-vous aussi que votre modem est bien raccordé et en service lorsque vous essayez d'écouter une station radio Internet.	28
<b>Déconnecté</b>	La mémoire USB ou le lecteur audio portable USB a été débranché du port USB de cet appareil.	Vérifiez la connexion entre cet appareil et la mémoire USB ou le lecteur audio portable USB.	—
	Le serveur PC ou le MCX-2000 connecté précédemment à cet appareil a été débranché.	Connectez cet appareil au serveur PC ou MCX-2000 disponible.	28
<b>Aucun périphérique</b>	Il y a un problème de transmission du signal entre la mémoire USB ou le lecteur audio portable USB et cet appareil.	Mettez cet appareil hors service et rebranchez la mémoire USB ou le lecteur audio portable USB au port USB de l'appareil.	28
		Essayez de réinitialiser la mémoire USB ou le lecteur audio portable USB.	—
<b>Erreur d'accès</b>	Cet appareil ne peut pas accéder à la mémoire USB ou au lecteur audio portable USB.	Essayez d'utiliser une autre mémoire USB ou un autre lecteur audio portable USB.	—
	Il y a un problème de transmission du signal entre la mémoire USB ou le lecteur audio portable USB et cet appareil.	Mettez cet appareil hors service et rebranchez la mémoire USB ou le lecteur audio portable USB au port USB de l'appareil.	28
		Essayez de réinitialiser la mémoire USB ou le lecteur audio portable USB.	—
<b>Lecture impossible</b>	Les plages contenues sur votre ordinateur ne peuvent pas être écoutées.	Vérifiez que Windows Media Player 11 ou Windows Media Connect 2.0 est installé sur votre PC.	—
		Vérifiez si les plages contenues sur votre ordinateur peuvent être lues (MP3, WMA, MPEG-4 AAC et WAV).	—
		Stocquez d'autres fichiers musicaux (MP3, WMA, MPEG-4 AAC et WAV) sur votre ordinateur.	—
	Le réseau est peut-être surchargé et la lecture interrompue.	Essayez d'utiliser un réseau spécial pour cet appareil, fonctionnant indépendamment du réseau général.	—
<b>Liste mise à jour</b>	La liste des contenus enregistrés sur votre serveur PC ou le MCX-2000 a été mise à jour.		
<b>Favoris activés</b>	La station radio Internet souhaitée a été ajoutée à la liste "Favoris".		
<b>Favoris désactivés</b>	La station radio Internet enregistrée a été supprimée de la liste "Favoris".		
<b>Mémoire vide !</b>	Aucun élément n'est affecté à la touche numérique sélectionnée.	Affectez l'élément souhaité à la touche numérique.	62
<b>Introuvable!</b>	Cet appareil ne peut pas trouver l'élément affecté à la touche numérique sélectionnée.	Raccordez le périphérique USB contenant l'élément préréglé.	—
		Allumez votre ordinateur ou le MCX-2000.	—
		Essayez de nouveau lorsque la station radio Internet sélectionnée diffuse un programme.	63
		Préréglez à nouveau l'élément souhaité sur la touche numérique (1-8).	62
<b>USB Surchargé</b>	Le courant transmis au périphérique USB connecté est trop puissant.	Mettez cet appareil hors tension et débranchez le périphérique USB. Si ce message s'affiche à nouveau quand vous rebranchez le périphérique USB, l'appareil est peut-être incompatible avec le périphérique USB.	—

## ■ iPod

### Remarque

En cas d'erreur de transmission, vérifiez la liaison du iPod (page 27) si aucun message n'apparaît sur l'afficheur de la face avant et sur l'écran GUI.

Message d'état	Causes possibles	Actions correctives	Voyez page
<b>Chargement...</b>	Cet appareil est en train de reconnaître la liaison de votre iPod. Cet appareil est en train de recevoir des listes de plages de votre iPod.		
<b>Erreur de connexion</b>	Il y a un obstacle entre votre iPod et cet appareil.	Mettez cet appareil hors service et rebranchez la station universelle Yamaha iPod sur la borne DOCK de cet appareil. Essayez de réinitialiser votre iPod.	27 —
<b>iPod inconnu</b>	Le iPod utilisé n'est pas pris en charge par cet appareil.	Cet appareil prend en charge les iPod touch, iPod (Click Wheel, y compris iPod classic), iPod nano et iPod mini.	—
<b>iPod connecté</b>	Votre iPod repose correctement sur une station universelle Yamaha iPod (par exemple la YDS-11, vendue séparément), elle-même reliée à la borne DOCK de cet appareil, et la connexion entre le iPod et cet appareil est terminée.		
<b>iPod Déconnecté</b>	Votre iPod n'est pas logé dans la station universelle Yamaha iPod (par exemple la YDS-11 vendue séparément) reliée à la borne DOCK de cet appareil.	Reposez votre iPod sur une station universelle Yamaha iPod (par exemple la YDS-11 vendue séparément) reliée à la borne DOCK de cet appareil.	27
<b>Lecture impossible</b>	Les plages enregistrées actuellement sur votre iPod ne peuvent pas être écoutées.	Assurez-vous que les plages enregistrées sur votre iPod peuvent bien être lues sur cet appareil. Enregistrez sur votre iPod des fichiers pouvant être lus sur cet appareil.	— —

## ■ Bluetooth

Message d'état	Causes possibles	Actions correctives	Voyez page
<b>Recherche...</b>	L'ampli-syntoniseur Bluetooth sans fil et l'appareil Bluetooth sont en cours de jumelage. L'ampli-syntoniseur Bluetooth sans fil et l'appareil Bluetooth sont en cours de connexion.		
<b>Terminé</b>	Le jumelage est terminé.		
<b>Annulé</b>	Le jumelage est annulé.		
<b>BT Connecté</b>	La connexion entre l'ampli-syntoniseur Yamaha Bluetooth sans fil (tel le YBA-10 vendu séparément) et l'appareil Bluetooth est établie.		
<b>BT Déconnecté</b>	L'appareil Bluetooth est débranché de l'ampli-syntoniseur Yamaha Bluetooth sans fil (tel que YBA-10 vendu séparément).		

## ■ Réglage automatique

### Avant le réglage automatique

Message d'erreur	Causes possibles	Actions correctives	Voyez page
<b>Brancher MIC</b>	Le microphone d'optimisation n'est pas branché.	Branchez le microphone d'optimisation fourni à la prise OPTIMIZER MIC située sur la face avant.	34
<b>Débr. casque</b>	Le casque est branché.	Débranchez le casque.	—
<b>Sélect. Paramètre!</b>	Aucun élément à contrôler n'est sélectionné pour la mesure.	Sélectionnez les éléments que vous voulez contrôler.	35
<b>Protect. mém.</b>	Les paramètres de cet appareil sont protégés.	Réglez "Protect. mém." sur "Prot. Désact.".	87

### Pendant l'exécution du réglage auto

Message d'erreur	Causes possibles	Actions correctives	Voyez page
<b>E01:Pas enc. Av.</b>	Les signaux émis par les voies avant gauche et droite ne sont pas détectés.	Vérifiez les liaisons aux enceintes avant gauche et droite.	17
<b>E02:Pas enc. Surr.</b>	Le signal de la voie d'ambiance n'est pas détecté.	Vérifiez les raccordements des enceintes d'ambiance.	17
<b>E03:Pas d'enc. Prés.</b>	Le signal de la voie de présence n'est pas détecté.	Vérifiez les raccordements des enceintes de présence.	17
<b>E04:SBR→SBL</b>	Seuls les signaux de la voie arrière droite d'ambiance sont détectés.	Si la chaîne ne comporte qu'une seule enceinte arrière d'ambiance, reliez-la à la prise SURROUND BACK (SINGLE).	17
<b>E05:Bruyant</b>	Le bruit de fond est trop élevé.	<p>Veillez à être au calme pour effectuer le réglage auto.</p> <p>Éteignez les appareils électriques bruyants tels que les climatiseurs, etc., ou éloignez-les du microphone d'optimisation.</p>	—
<b>E06:Vérif. Surr.</b>	Les enceintes d'ambiance arrière sont raccordées mais les enceintes d'ambiance gauche et droite ne le sont pas.	Raccordez les enceintes d'ambiance si vous utilisez une ou plusieurs enceintes d'ambiance arrière.	18
<b>E07:Aucun MIC</b>	Le microphone d'optimisation a été débranché au cours de la procédure de "réglage auto".	Branchez le microphone d'optimisation fourni à la prise OPTIMIZER MIC située sur la face avant.	34
<b>E08:Aucun signal</b>	Le microphone d'optimisation ne détecte pas les tonalités d'essai.	<p>Vérifiez le réglage du microphone.</p> <p>Vérifiez les raccordements des enceintes et leur positionnement.</p> <p>Le microphone d'optimisation ou la prise OPTIMIZER MIC sont peut-être défectueux. Contactez le revendeur ou le service après-vente de Yamaha le plus proche.</p>	34 17 —
<b>E09:Annulé</b>	La procédure de "réglage auto" a été abandonnée de votre fait.	Effectuez une nouvelle fois le réglage auto.	34
<b>E10:Erreur int.</b>	Une erreur interne s'est produite.	Effectuez une nouvelle fois le réglage auto.	34

## Après l'exécution du réglage auto

Message d'avertissement	Causes possibles	Actions correctives	Voyez page
<b>W1:Hors phase</b>	La polarité de l'enceinte est incorrecte. Ce message peut apparaître même si les enceintes sont correctement raccordées.	Contrôlez la polarité de la connexion à chaque enceinte (+ ou -).	17
<b>W2:Hors portée</b>	La distance entre l'enceinte et la position d'écoute est de plus de 24 m.	Approchez l'enceinte de la position d'écoute.	—
<b>W3:Erreur niveau</b>	La différence de niveaux sonores entre deux enceintes est excessive.	Modifiez la disposition des enceintes de manière que chacune soit dans un environnement similaire.	—
		Vérifiez les raccordements des enceintes.	17
		Utilisez des enceintes de qualité et de rendement similaires.	—
		Réglez le niveau sonore du caisson de graves.	34
<b>W4:Dispar. enc.</b>	Le résultat de "Câblage" vérifié lors du réglage automatique diffère des réglages effectués manuellement avec "Configuration".	Réglez manuellement les paramètres des enceintes sous "Configuration".	75
	"Câblage" n'a pas été vérifié.	Réglez manuellement les paramètres des enceintes sous "Configuration".	75

**Remarques**

- En cas d'apparition de la page "ERREUR" ou "AVERTISSEMENT", recherchez la cause de l'anomalie puis lancez à nouveau la procédure de réglage auto.
- Si le message d'avertissement "W2" ou "W3" apparaît, les réglages ont été effectués mais ils ne sont pas optimaux.
- Selon les enceintes, le message d'avertissement "W1" peut apparaître bien que le raccordement des enceintes soit correct.
- Si le message d'erreur "E10" s'affiche fréquemment, consultez un service après-vente Yamaha.

# Réinitialisation de la chaîne

Utilisez cette option pour rétablir toutes les valeurs initiales (réglages usine) des paramètres de cet appareil.

## Remarques

- Toutes les valeurs initiales de tous les paramètres de cet appareil, y compris des paramètres de “Menu GUI” sont rétablies.
- Les valeurs initiales des paramètres sont activées après une nouvelle mise en service de l'appareil.



Pour abandonner la réinitialisation à n'importe quel moment sans rien changer, appuyez sur **ⓂMASTER ON/OFF** sur la face avant pour remettre la touche en position OFF.

**1 Appuyez sur **ⓂMASTER ON/OFF** sur la face avant pour remettre le sélecteur en position OFF afin de mettre cet appareil hors service.**

**2 Maintenez la pression d'un doigt sur **ⓀSTRAIGHT** puis appuyez sur **ⓂMASTER ON/OFF** pour le mettre en position ON.**

L'appareil se met sous tension et “ADVANCED SETUP” apparaît sur l'afficheur de la face avant.



**3 Tournez le sélecteur **ⓂPROGRAM** pour sélectionner “INITIALIZE”.**

```
INITIALIZE
ANNULER
```

**4 Appuyez plusieurs fois de suite sur **ⓀSTRAIGHT** pour sélectionner “ALL”.**

```
INITIALIZE
ALL
```



Sélectionnez “ANNULER” pour abandonner la mise en œuvre et ne pas tenir compte des modifications effectuées.

**5 Appuyez sur **ⓂMASTER ON/OFF** pour faire ressortir la touche et la mettre en position OFF de manière à valider la sélection et éteindre l'appareil.**

# Modes de fonctionnement des commandes de la face avant

Voici les modes que vous pouvez activer avec les commandes en face avant. Cette section décrit les opérations disponibles pour chaque mode via les commandes en face avant. Si vous n'effectuez aucune opération pendant cinq secondes (quel que soit le mode), l'appareil active automatiquement le mode par défaut.

Bouton de sélection de mode	Mode activé
—	Mode par défaut
Appuyez sur <b>ⓈAUDIO SELECT/REC OUT.</b>	Mode Sél. audio
Appuyez et maintenez la pression sur <b>ⓈAUDIO SELECT/REC OUT.</b>	Mode Rec Out
Appuyez sur <b>ⓈMENU.</b>	Mode de menu GUI
Appuyez sur <b>ⓈTONE CONTROL.</b>	Mode de réglage des graves/aigus/niveau des enceintes
Appuyez et maintenez la pression sur <b>ⓈENTER.</b>	Mode de jumelage BT
Appuyez sur <b>ⓈLEVEL -/+.</b>	Mode de niveau des enceintes

## Opérations disponibles dans chaque mode

Mode	ⓈAUDIO SELECT/REC OUT	ⓈMENU	ⓈTONE CONTROL	ⓈENTER	ⓈLEVEL -/+	Sélecteur <b>ⓈPROGRAM</b>
<b>Par défaut</b>	passé au mode Sél. audio	passé au mode de menu GUI	vers le mode de réglage des graves/aigus/niveau des enceintes	—	Vers le mode de niveau des enceintes	Sélection d'une correction de champ sonore (page 45)
<b>Sél. audio</b>	passé au mode par défaut	passé au mode de menu GUI	vers le mode de réglage des graves/aigus/niveau des enceintes	—	Vers le mode de niveau des enceintes	Sélection d'une prise d'entrée audio (page 42)
<b>Rec Out</b>	passé au mode par défaut	passé au mode de menu GUI	vers le mode de réglage des graves/aigus/niveau des enceintes	—	Vers le mode de niveau des enceintes	Sélection d'une source d'enregistrement (page 54)
<b>Menu GUI</b>	Curseur gauche	passé au mode par défaut	Curseur droit	Confirme la sélection sous le menu GUI (page 67)	Vers le mode de niveau des enceintes	Vers le haut/bas du menu
<b>Graves/aigus/niveau des enceintes</b>	passé au mode Sél. audio	passé au mode de menu GUI	Sélection d'un paramètre à régler (page 53)	Sélectionnez l'enceinte dont vous voulez régler le niveau (page 54)	Réglez le niveau des enceintes	Réglage de paramètres
<b>Jumelage BT*</b>	—	passé au mode Menu GUI (le jumelage continue)	—	passé au mode par défaut (le jumelage continue)	Vers le mode de niveau des enceintes	Sélection d'une correction de champ sonore

### Remarque

\* En mode de jumelage BT, cet appareil recherche les dispositifs Bluetooth à jumeler. Ce mode est uniquement disponible lorsque "DOCK" est sélectionné comme source d'entrée et qu'un ampli-synthesiseur Yamaha Bluetooth sans fil (tel que le YBA-10, disponible en option) est branché à la prise DOCK de cet appareil.

## ■ Synchronisation audio et vidéo (synchro lèvres)

La synchro lèvres est l'abréviation utilisée pour désigner la capacité de maintenir le son synchronisé sur l'image, et de résoudre les problèmes qui en dépendent, au cours de la post-production et de la transmission. Tandis que le retard de transmission du son et de l'image ne peut être compensé par des réglages complexes, la version 1.3 HDMI présente une fonction de synchronisation audio et vidéo automatique s'activant sur l'appareil utilisé sans réglages de la part de l'utilisateur.

## ■ Raccordement bi-amplificateur

Le raccordement bi-amplificateur permet d'utiliser deux amplificateurs pour une seule enceinte. Un amplificateur est raccordé à la partie haut-parleur de graves et l'autre est relié à la section combinée haut-parleur médial et haut-parleur d'aigus. Cette organisation permet à chaque amplificateur de fonctionner sur une plage de fréquences limitée. La plage limitée permet un fonctionnement plus simple de chaque amplificateur, en réduisant les risques d'effets sur le son. Le répartiteur interne de l'enceinte est composé d'un LPF (filtre passe bas) et d'un HPF (filtre passe haut). Comme son nom l'indique, le répartiteur LPF transmet les fréquences au-dessous d'une coupure et rejette les fréquences au-dessus de la fréquence de recoupement. De la même manière le répartiteur HPF transmet les fréquences au-dessus d'une coupure.

## ■ Composantes vidéo

Dans le cas d'un système utilisant les composantes vidéo, le signal vidéo est séparé en signal de luminance Y et signaux de chrominance Pb et Pr. Les couleurs peuvent être reproduites plus fidèlement car chaque signal est indépendant. Le signal de composante est également appelé "signal de différence de couleur" du fait que le signal de luminance est soustrait au signal de chrominance. Pour utiliser ces signaux, il faut que le moniteur soit pourvu de prises d'entrée à composantes vidéo.

## ■ Signal vidéo composite

Les signaux vidéo composites sont les trois éléments de base qui constituent une image vidéo: la couleur, la luminosité et la synchronisation. La prise de vidéo composite d'un appareil vidéo fournit ces 3 éléments sous forme combinée.

## ■ Deep Color

Deep Color est une option permettant d'améliorer la profondeur des couleurs par rapport à la profondeur en 24 bits des versions antérieures du HDMI. L'augmentation du nombre de bits permet aux téléviseurs haute définition et aux écrans d'atteindre les billions de couleurs au lieu des millions de couleur et d'éliminer les bandes couleur sur l'écran. Les transitions dans les tons sont donc beaucoup plus régulières et les graduations entre les couleurs plus subtiles. L'étendue du contraste accrue représente un nombre de tons de gris entre le noir et le blanc bien supérieur. Deep Color accroît aussi le nombre de couleurs disponibles dans les limites de l'espace colorimétrique RVG ou YCbCr.

## ■ Dolby Digital

Dolby Digital est un système numérique de correction d'ambiance acoustique qui produit des voies totalement indépendantes. Avec 3 voies avant (gauche, centre et droite) et 2 voies arrière stéréo, Dolby Digital est un système à 5 voies audio. Une voie supplémentaire, sur laquelle ne circulent que les effets basse fréquence (LFE), complète l'ensemble à 5.1 voies (la voie est comptée pour 0.1). En utilisant 2 voies stéréophoniques pour les enceintes arrière, il est permis d'obtenir des effets sonores plus rigoureux que ceux de Dolby Surround, en particulier lorsque la source se déplace. La très grande dynamique (rapport entre les sons maximum et les sons minimum) des 5 voies, qui chacune couvre tout le spectre, et l'orientation précise de la source grâce à un traitement numérique, apportent à l'auditoire un plaisir et un réalisme jusqu'alors inconnus. Cet appareil est conçu pour restituer au mieux tous les environnements sonores, qu'ils soient monophoniques ou à 5.1 voies.

## ■ Dolby Digital EX

Dolby Digital EX crée 6 voies indépendantes et couvrant tout le spectre à partir de sources à 5.1 voies. Cela est rendu possible par l'utilisation d'un décodeur matriciel qui traduit en 3 voies d'ambiance les 2 voies de la gravure d'origine. Les meilleurs résultats sont obtenus lorsque Dolby Digital EX est utilisé pour des pistes sonores enregistrées avec Dolby Digital Surround EX. Grâce à cette voie complémentaire, vous pouvez bénéficier de sonorités plus dynamiques et plus réalistes, tout spécialement dans les scènes qui font intervenir des effets "aériens".

## ■ Dolby Digital Plus

Dolby Digital Plus est une nouvelle technologie audio conçue pour les programmes et supports haute définition, en particulier les émissions HD, les HD DVD et les Blu-ray Disc. C'est une norme audio obligatoire pour les HD DVD mais facultative pour les Blu-ray Disc qui fournit un son multivoies avec voies discrètes. Supportant des débits binaires pouvant atteindre 6,0 Mbps, le Dolby Digital Plus peut gérer simultanément jusqu'à 7.1 voies audio discrètes. Prenant en charge la version 1.3 HDMI et conçu pour les lecteurs de disques optiques et les récepteurs/amplificateurs audiovisuels du futur, le Dolby Digital Plus est entièrement compatible avec les chaînes audio multivoies actuelles qui intègrent le Dolby Digital.

## ■ Dolby Pro Logic II

Dolby Pro Logic II est une technique améliorée permettant de décoder un grand nombre d'enregistrements Dolby Surround. Cette nouvelle technologie permet de reproduire 5 voies discrètes par les 2 voies avant gauche et droite, la voie centrale et les 2 voies d'ambiance gauche et droite, alors que la technologie Pro Logic classique n'utilise qu'une voie d'ambiance. Trois modes sont disponibles: le "mode Music" pour la musique, le "mode Movie" pour les films et le "mode Game" pour les jeux vidéo.

## ■ Dolby Pro Logic IIx

Dolby Pro Logic IIx est une technique récente permettant de restituer par plusieurs voies discrètes les sources 2 voies ou multivoies. Trois modes sont disponibles: le "mode Music" pour la musique, le "mode Movie" pour les films (sources à 2 voies seulement) et le "mode Game" pour les jeux vidéo.

## ■ Dolby Surround

Dolby Surround fait usage d'un système analogique d'enregistrement à 4 voies pour reproduire des effets sonores réalistes et dynamiques: 2 voies avant gauche et droite (stéréophonie), une voie centrale pour les dialogues (monophonie) et une voie arrière (monophonie) pour les effets sonores. La voie d'ambiance reproduit seulement une plage de fréquences étroite du son. Dolby Surround est largement employé pour les cassettes vidéo, les Laser Disc et de nombreuses émissions de télévision, par câble ou non. Le décodeur Dolby Pro Logic de cet appareil fait appel à un traitement numérique pour maintenir à une valeur stable le niveau sonore de chaque voie de manière à accentuer les effets sonores produits par les sources mobiles, et leur directivité.

## ■ Dolby TrueHD

Le Dolby TrueHD est une nouvelle technologie de compression audio sans perte, conçue pour les disques haute définition, en particulier les HD DVD et les Blu-ray Disc. C'est une norme audio obligatoire pour les HD DVD mais facultative pour les Blu-ray Disc, qui fournit un son identique au bit près aux masters des studios d'enregistrement, et offre ainsi une expérience Home Theater en haute définition. Supportant des débits binaires pouvant atteindre 18,0 Mbps, le Dolby TrueHD peut gérer simultanément jusqu'à 8 voies audio discrètes de 24-bit/96 kHz. Prenant en charge la version 1.3 HDMI et conçu pour les lecteurs de disques optiques et les récepteurs/amplificateurs audiovisuels du futur, le Dolby TrueHD est entièrement compatible avec les chaînes audio multivoies actuelles et conserve la capacité de gestion des métadonnées du Dolby Digital, nécessaire pour la normalisation des dialogues et le réglage de la dynamique.

## ■ DSD

La technologie DSD (Flux numérique direct) permet d'enregistrer des signaux audio sur des supports de stockage numériques, comme les CD Super Audio. Lorsque cette technologie est utilisée, les signaux sont gravés sous forme de valeurs à un bit à une fréquence d'échantillonnage de 2,8224 MHz et la distorsion, souvent présente lorsque les signaux audio subissent une très haute quantification, est réduite par la mise en forme du son et le suréchantillonnage. Grâce à la haute fréquence d'échantillonnage, un son de meilleure qualité peut être obtenu que le son PCM utilisé normalement pour les CD audio.

## ■ DTS 96/24

DTS 96/24 offre un niveau de qualité sonore jusqu'ici inconnu pour les pistes des DVD-Video; il est entièrement compatible avec tous les décodeurs DTS. "96" est la valeur de la fréquence d'échantillonnage (96 kHz), soit le double de la fréquence habituelle (48 kHz). "24" est la longueur d'un mot (24 bits). DTS 96/24 propose une qualité sonore similaire à celle de la bande maîtresse 96/24, ainsi que 5.1 voies à 96/24 contenant tous les éléments, à leur niveau le plus élevé de qualité, que portent les gravures DVD-Video de films et de musique.

## ■ DTS Digital Surround

Le système numérique DTS a été mis au point pour remplacer les pistes sonores analogiques des films par 6.1 pistes numériques; sa popularité croît rapidement et de nombreuses salles s'équipent tous les jours. DTS, Inc. a développé une version domestique grâce à laquelle vous pouvez bénéficier dans votre salon de musique de l'ampleur et de l'image sonores DTS qui étaient autrefois réservées aux cinémas. Ce système, pratiquement exempt de toute distorsion, produit 6 voies, à savoir 3 voies avant (gauche, droite, centre), 2 voies d'ambiance gauche et droite et une voie LFE (caisson de graves), dénommée 0.1; l'ensemble est dit à 5.1 voies. Cet appareil dispose d'un décodeur DTS-ES qui permet la restitution du signal sur 6.1 voies en ajoutant une voie arrière d'ambiance au format à 5.1 voies.

## ■ DTS Express

DTS Express est une nouvelle technologie audio, conçue comme option pour les Blu-ray Disc ou HD DVD, offrant un son de haute qualité, à faible débit binaire optimisé pour le streaming en réseau et les applications Internet. DTS Express est utilisé comme seconde option audio sur les Blu-ray Disc ou comme sous-option sur les HD DVD. Il propose des commentaires audio (par exemple des commentaires du régisseur) via Internet, etc. à la demande des utilisateurs. Les signaux DTS Express sont mélangés au flux audio principal du lecteur, qui renvoie les signaux audio mélangés aux récepteurs/amplificateurs audiovisuels par les liaisons numériques coaxiale ou optique ou les liaisons analogiques.

## ■ DTS-HD High Resolution Audio

DTS-HD High Resolution Audio est une technologie audio haute résolution, conçue pour les disques haute définition, en particulier les HD DVD et les Blu-ray Disc. C'est une norme audio optionnelle à la fois pour les HD DVD et pour les Blu-ray Disc, qui fournit un son virtuellement identique à l'original, et offre ainsi une expérience cinéma maison en haute définition. Supportant des débits binaires pouvant atteindre 3,0 Mbps pour le HD-DVD et 6,0 Mbps pour les Blu-ray Disc, le DTS-HD High Resolution Audio peut gérer simultanément jusqu'à 7.1 voies audio discrètes de 24-bit/96 kHz. Prenant en charge la version 1.3 HDMI et conçu pour les lecteurs de disques optiques et les récepteurs/amplificateurs audiovisuels du futur, le DTS-HD High Resolution Audio est entièrement compatible avec les chaînes audio multivoies actuelles qui intègrent le DTS Digital Surround.

## ■ DTS-HD Master Audio

DTS-HD Master Audio est une nouvelle technologie de compression audio sans perte, conçue pour les disques haute définition, en particulier les HD DVD et les Blu-ray Disc. C'est une norme audio obligatoire à la fois pour les HD DVD et pour les Blu-ray Disc, qui fournit un son identique au bit près aux masters des studios d'enregistrement, et offre ainsi une expérience Home Theater en haute définition. Supportant des débits binaires pouvant atteindre 18,0 Mbps pour le HD-DVD et 24,5 Mbps pour les Blu-ray Disc, le DTS-HD Master Audio peut gérer simultanément jusqu'à 7.1 voies audio discrètes de 24-bit/96 kHz. Prenant en charge la version 1.3 HDMI et conçu pour les lecteurs de disques optiques et les récepteurs/amplificateurs audiovisuels du futur, le DTS-HD Master Audio est entièrement compatible avec les chaînes audio multivoies actuelles qui intègrent le DTS Digital Surround.

## ■ HDMI

HDMI (Interface Multimédia Haute Définition) est la première interface entièrement audio et vidéo numérique, pour signaux non compressés, prise en charge par l'industrie électronique. Servant d'interface à des sources diverses (par exemple un décodeur ou ampli-tuner audio/vidéo) et un moniteur audio/vidéo (par exemple un téléviseur numérique), le HDMI prend en charge les vidéos standard, améliorés et haute définition ainsi que le son numérique multivoies alors qu'un seul câble est nécessaire. L'interface HDMI transmet tous les standards de la télévision numérique à haute définition ATSC et supporte le son numérique jusqu'à un maximum de 8 voies, et utilise une bande passante prenant en compte les améliorations et exigences futures. Lorsqu'il est utilisé avec le système HDCP (Protection des contenus numériques haute définition), le HDMI fournit une interface audio-vidéo sûre qui répond aux exigences des fournisseurs de contenus et des opérateurs système. Pour de plus amples informations sur HDMI, consultez le site Internet HDMI à l'adresse "<http://www.hdmi.org>".



### ■ Voie LFE 0.1

Cette voie reproduit les signaux graves. La plage des fréquences couvertes par cette voie s'étend de 20 Hz à 120 Hz. Dans les systèmes Dolby Digital et DTS à 5.1 voies ou 6.1 voies, on compte cette voie pour 0.1 parce qu'elle ne fait que renforcer les fréquences graves alors que les autres 5 ou 6 voies couvrent tout le spectre.

### ■ MP3

Une des méthodes de compression du son utilisée par MPEG. Il s'agit d'une méthode de compression irréversible, atteignant un très haut niveau de compression en réduisant les données inaudibles à l'oreille humaine. Elle est capable de comprimer à environ 1/11e (128 kbps) les données audio tout en conservant une qualité sonore similaire à la qualité des CD musicaux.

### ■ MPEG-4 AAC

Il s'agit d'une norme audio MPEG-4. Ce format offre une compression des données à un débit binaire inférieur à celui de la norme MPEG-2 AAC. Par conséquent, il est utilisé entre autres pour les téléphones portables, les lecteurs audio portables ainsi que d'autres dispositifs de faible capacité requérant un son de haute qualité.

Outre les types d'appareils énumérés ci-dessus, le format MPEG-4 AAC est utilisé pour la distribution de fichiers sur l'Internet et donc adopté par les ordinateurs, serveurs média et de nombreux autres appareils.

### ■ Neo:6

Neo:6 décode, au moyen d'un circuit approprié, les sources 2 voies pour fournir un signal à 6 voies. Ce système permet de disposer de voies couvrant tout le spectre et parfaitement indépendantes, comme s'il s'agissait de voies numériques. Deux modes sont disponibles: le "mode Music" pour la musique et le "mode Cinema" pour les films.

### ■ PCM (PCM linéaire)

PCM linéaire est une technique qui, à partir d'un signal analogique, produit un signal numérique, l'enregistre et le transmet sans aucune compression. Cette technique est utilisée pour la gravure des CD et des DVD audio. Le signal analogique est échantillonné un grand nombre de fois par seconde pour donner naissance au signal PCM. PCM (Pulse Code Modulation) se définit comme une "modulation par impulsions et codage" du signal analogique au moment de l'enregistrement.

### ■ Fréquence d'échantillonnage et nombre de bits de quantification

Lors de la numérisation d'un signal audio analogique, le nombre d'échantillonnages par seconde est appelé fréquence d'échantillonnage, et la finesse avec laquelle l'amplitude du signal est convertie sous forme numérique est le nombre de bits de quantification. Le spectre reproductible est lié à la fréquence d'échantillonnage, tandis que la dynamique, qui représente la différence entre les sons les plus forts et les sons les plus faibles, dépend du nombre de bits. En principe, plus la fréquence d'échantillonnage est élevée plus le spectre est large, et plus le nombre de bits de quantification est élevé, plus le niveau sonore peut être clairement traduit.

### ■ Signal S-vidéo

Les signaux S-vidéo comprennent un signal de luminance Y et un signal de chrominance C transmis sur un câble spécial S-vidéo et non pas, comme c'est le cas du signal composite, par un câble à fiches. L'utilisation de la prise S VIDEO réduit les pertes de transmission du signal vidéo et permet d'obtenir des images de meilleure qualité.

### ■ WAV

C'est un format de fichier audio standard Windows, qui définit la méthode d'enregistrement des données numériques obtenues par la conversion des signaux audio. Ce format ne spécifie pas la méthode de compression (codage) et vous laisse le choix de la méthode à utiliser. Par défaut, il est compatible avec le PCM (sans compression) et certaines méthodes de compression, en particulier l'ADPCM.

### ■ WMA

C'est une méthode de compression audio mise au point par Microsoft Corporation. Il s'agit d'une méthode de compression irréversible, atteignant un très haut niveau de compression en réduisant les données inaudibles à l'oreille humaine. Elle est capable de comprimer à environ 1/22e (64 kbps) les données audio tout en conservant une qualité sonore similaire à la qualité des CD musicaux.

### ■ "x.v.Color"

Il s'agit d'une norme d'espace colorimétrique supportée par HDMI version 1.3. Il s'agit d'un espace colorimétrique plus complet que celui du sRVG, et qui permet la visualisation de couleurs qui ne pouvaient l'être par le passé. Tout en restant compatible avec la gamme de couleur de la norme sRVG, "x.v.Color" agrandit l'espace colorimétrique et permet ainsi de produire des images plus vives et naturelles. Cette technologie convient particulièrement aux arrêts sur image et à l'infographie.

# Informations sur les corrections de champ sonore

## ■ Éléments d'un champ sonore

Ce qui, en définitive, crée les sons riches et amples d'un instrument, ce sont les réflexions multiples sur les murs de la pièce. Ces réflexions créent non seulement des sons vivants mais permettent aussi de déterminer la position de l'interprète ainsi que la taille et la forme de la pièce où se trouve l'auditeur.

Quel que soit l'environnement, en plus des sons directs qui proviennent de l'instrument de l'interprète et atteignent directement nos oreilles, il existe deux types distincts de sons réfléchis qui se combinent pour créer le champ sonore.

### Premières réflexions

Les sons réfléchis atteignent nos oreilles très rapidement (50 ms à 100 ms après les sons directs), à la suite de la rencontre avec une seule surface (par exemple, le plafond ou un mur). Les premières réflexions ajoutent de la clarté aux sons directs.

### Réverbérations

Elles sont produites par les réflexions sur plusieurs surfaces (murs ou plafond); en grand nombre, elles finissent pas créer un halo sonore. Elles sont non directionnelles et diminuent la clarté des sons directs.

Les sons directs, les premières réflexions et les réverbérations qui en découlent, lorsqu'ils sont considérés dans leur ensemble, nous aident à nous faire une idée de la taille et de la forme de la pièce; ce sont ces informations que le processeur numérique de champ sonore reproduit pour créer un champ sonore.

Si vous pouviez créer les premières réflexions et les réverbérations qui conviennent dans votre pièce d'écoute, vous seriez à même de créer votre propre environnement d'écoute. L'acoustique de votre pièce d'écoute peut être changée pour simuler celle d'une salle de concert, d'une piste de danse, en principe de n'importe quelle pièce. La possibilité de créer un champ sonore souhaité, c'est exactement ce que Yamaha a réalisé en mettant au point le processeur numérique de champ sonore.

## ■ CINEMA DSP

Étant donné que Dolby Surround et DTS ont été conçus, à l'origine, pour les salles de cinéma, leurs effets sont mieux perçus dans une salle comprenant de nombreuses enceintes et qui a été construite pour favoriser les effets sonores. Chez soi, la taille de la pièce, les matériaux des murs, le nombre d'enceintes diffèrent très largement et il est logique qu'il en soit de même au niveau des sons. Se référant à une multitude de mesures, le Yamaha CINEMA DSP vous propose de revivre chez vous l'expérience audiovisuelle du cinéma grâce aux champs sonores typiques de Yamaha, quel que soit le système audio numérique utilisé.

## ■ CINEMA DSP 3D

Les données du champ sonore actuellement mesuré contiennent des informations sur la hauteur de l'image sonore. La fonction CINEMA DSP 3D permet de reproduire avec exactitude la hauteur de l'image sonore de manière à restituer des champs sonores stéréoscopiques précis et intenses dans votre salle d'écoute.

## ■ SILENT CINEMA

Yamaha a mis au point, pour le casque, un champ sonore DSP naturel et réaliste. Les valeurs des paramètres ont été calculées précisément pour que chaque correction sonore soit restituée par le casque comme elle l'est par les enceintes.

## ■ Virtual CINEMA DSP

Yamaha a développé un algorithme, Virtual CINEMA DSP, qui autorise les effets sonores DSP même si l'installation ne comporte aucune enceinte arrière, car il fait appel à ce moment-là à des enceintes arrière virtuelles. Virtual CINEMA DSP peut être utilisé avec un système limité ne comprenant que 2 enceintes avant et pas d'enceinte centrale.

## ■ Compressed Music Enhancer

En régénérant les harmoniques tronquées dans les informations compressées, la fonction Compressed Music Enhancer de cet appareil permet d'obtenir une meilleure qualité du son. Les performances d'ensemble de la chaîne sont améliorées, car cette fonction compense le manque de relief du son dû à la perte de hautes fréquences et de basses fréquences.

# Informations concernant l'égaliseur graphique

Cet appareil emploie la technologie Yamaha Parametric room Acoustic Optimizer (YPAO) pour optimiser les caractéristiques des fréquences de l'égaliseur paramétrique en fonction de l'environnement d'écoute. La technologie YPAO met en œuvre trois paramètres (la fréquence, le gain et le facteur Q) pour fournir un réglage très précis des caractéristiques des fréquences.

## ■ Fréquence

Ce paramètre peut être réglé par pas de 1/3 d'octave, entre 32 Hz et 16 kHz.

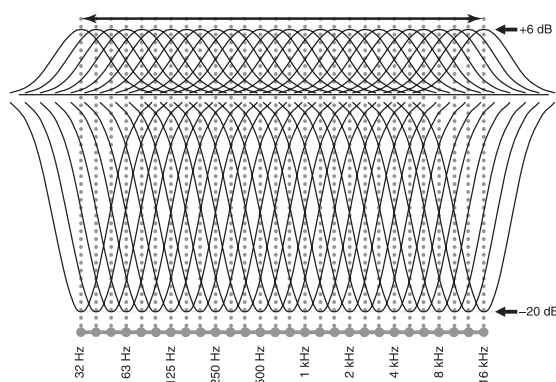

## ■ Gain

Ce paramètre peut être réglé par pas de 0,5 dB entre -20 et +6 dB.

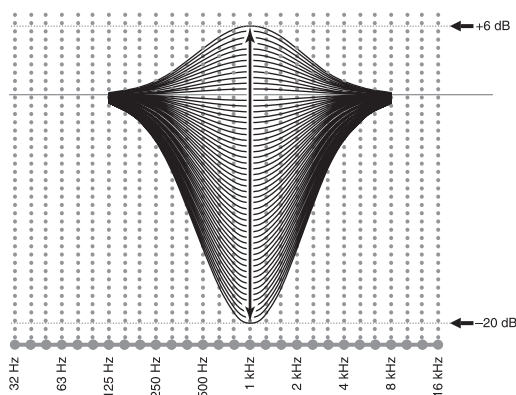

## ■ Facteur Q

La largeur de la bande de fréquence est liée au facteur de surtension (Q). Ce paramètre peut être réglé entre 0,5 et 10.

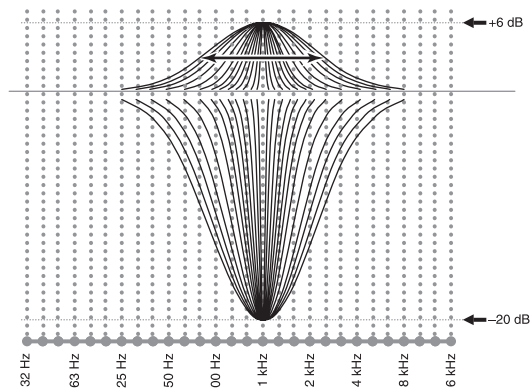

La technique YPAO agit sur la courbe de réponse en fréquence en fonction des exigences de l'environnement d'écoute; elle fait appel aux trois paramètres mentionnés précédemment (la fréquence, le gain et le facteur Q) pour chaque bande d'égalisation de l'égaliseur paramétrique de cet appareil. Cet appareil comporte un égaliseur à 7 bandes pour chaque voie.

L'emploi de plusieurs bandes d'égalisation permet un réglage plus précis de la courbe de réponse en fréquence (Figure 2). Les réglages possibles ici ne le seraient pas avec une seule bande d'égalisation (Figure 1).

Figure 1

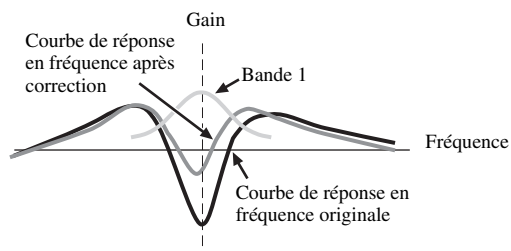
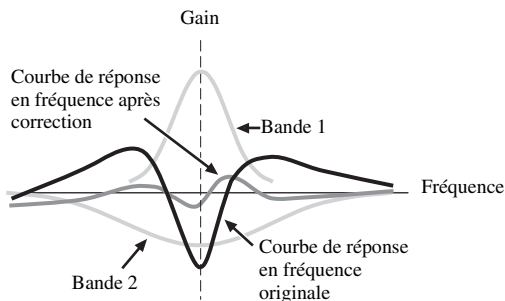

Figure 2



# Caractéristiques techniques

## SECTION AUDIO

- Puissance minimum efficace de sortie pour les voies avant, centrale, ambiance, ambiance arrière  
20 Hz à 20 kHz, DHT 0,04%, 8 Ω ..... 140 W
- Puissance dynamique (IHF)  
[Modèles pour l'Asie, la Chine, la Corée et modèle Standard]  
Enceintes avant G et D, 8/6/4/2 Ω ..... 170/205/265/345 W
- Puissance de sortie utile maximale (JEITA)  
[Modèles pour l'Asie, la Chine, la Corée et modèle Standard]  
1 kHz, DHT 10%, 8 Ω ..... 185 W
- Puissance de sortie maximale  
[Modèles pour le Royaume-Uni et l'Europe]  
1 kHz, DHT 0,7%, 4 Ω ..... 200 W
- Entrefre dynamique  
[Modèles pour l'Asie, la Chine, la Corée et modèle Standard]  
8 Ω ..... 0,84 dB
- Puissance de sortie selon CEI  
[Modèles pour le Royaume-Uni et l'Europe]  
Enceintes avant G et D, 1 kHz, DHT 0,04%, 8 Ω ..... 145 W
- Facteur d'amortissement (IHF)  
Enceintes avant G et D 20 Hz à 20 kHz, 8 Ω ..... 150 ou plus
- Sensibilité et impédance d'entrée  
PHONO ..... 3,5 mV/47 k Ω  
CD, etc. .... 200 mV/47 kΩ  
MULTI CH INPUT ..... 200 mV/47 kΩ
- Tension d'entrée maximale  
PHONO (1 kHz, 0,1% DHT) ..... 60 mV ou plus  
CD, etc. (1 kHz, 0,5% DHT) ..... 2,4 V ou plus
- Tension de sortie nominale/Impédance de sortie  
OUT (REC) ..... 200 mV/900 Ω  
PRE OUT ..... 1,0 V/500 Ω  
SUBWOOFER ..... 1,0 V/1,2 k Ω  
ZONE 2/ZONE 3 OUT ..... 1,0 V/1,4 k Ω
- Sortie/Impédance nominale à la prise de casque  
CD, etc. (1 kHz, 40 mV, 8 Ω) ..... 150 mV/100 Ω
- Réponse en fréquence  
De la prise CD aux voies avant G et D, Pure Direct  
..... 10 Hz à 100 kHz, +0/-3 dB
- Déviation de la courbe d'égalisation RIAA  
PHONO (20 Hz à 20 kHz) ..... 0 ± 0,5 dB
- Distorsion harmonique totale  
PHONO à OUT (REC)  
(20 Hz à 20 kHz, 1 V) ..... 0,02% ou moins  
De CD, etc. aux enceintes avant G et D  
(20 Hz à 20 kHz, 70 W, 8 Ω) ..... 0,04% ou moins
- Rapport signal/bruit (Réseau IHF-A)  
De PHONO (5 mV) aux enceintes avant G et D  
[Modèles pour le Royaume-Uni et l'Europe] ..... 81 dB ou plus  
[Autres modèles] ..... 86 dB ou plus  
De CD, etc. (250 mV)  
aux enceintes avant G et D ..... 100 dB ou plus
- Bruit résiduel (Réseau IHF-A)  
Enceintes avant G et D ..... 150 µV ou moins
- Séparation entre les voies (1 kHz/10 kHz)  
De PHONO (sur terminaison)  
aux enceintes avant G et D ..... 60 dB/55 dB ou plus  
CD, etc. (sur terminaison de 5,1 kΩ)  
aux enceintes avant G et D ..... 60 dB/45 dB ou plus

- Commande de tonalité (Enceintes avant G/D, Centre, Caisson de graves)  
BASS, accentuation/coupage ..... ±6 dB/50 Hz  
Fréquence de recoupeur pour BASS ..... 350 Hz  
TREBLE, accentuation/coupage ..... ±6 dB/20 kHz  
Fréquence de recoupeur pour TREBLE ..... 3,5 kHz
- Zone 2/Zone 3 Graves/Aigus  
BASS, accentuation/coupage ..... ±10 dB/100 Hz  
Fréquence de recoupeur pour BASS ..... 450 Hz  
TREBLE, accentuation/coupage ..... ±10 dB/10 kHz  
Fréquence de recoupeur pour TREBLE ..... 2,0 kHz
- Caractéristiques du filtre (fc=40/60/80/90/100/110/120/160/200 Hz)  
H.P.F. (Avant, Centre, Surround, Surr. arr., Présence: Petite)  
..... 12 dB/oct.  
F.P.B. (Grave) ..... 24 dB/oct.

## SECTION VIDÉO

- Format vidéo [MONITOR OUT] (Fond d'écran)  
[Modèles pour la Corée et modèle Standard] ..... NTSC/PAL  
[Modèles pour le Royaume-Uni, l'Europe, l'Asie et la Chine]  
..... PAL/NTSC
- Format vidéo (Conversion vidéo) ..... NTSC/PAL
- Niveau du signal  
Composite ..... 1 Vc-c/75 Ω  
S-vidéo ..... 1 Vc-c/75 Ω (Y), 0,286 ou 0,3 Vc-c/75 Ω (C)  
Composante ..... 1 Vc-c/75 Ω (Y), 0,7 Vc-c/75 Ω (Pb/Pk)
- Niveau d'entrée maximal  
(Conversion vidéo désactivée) ..... 1,5 Vc-c ou plus
- Rapport signal sur bruit  
(Conversion vidéo désactivée) ..... 60 dB ou plus
- Réponse en fréquence (MONITOR OUT)  
Composante  
(Conversion vidéo désactivée) ..... 5 Hz à 100 MHz, ±3 dB
- Format vidéo [ZONE OUT] (Fond gris)  
[Modèles pour la Corée et modèle Standard] ..... NTSC  
[Modèles pour le Royaume-Uni, l'Europe, l'Asie et la Chine]  
..... PAL

## GÉNÉRALITÉS

- Alimentation  
[Modèles pour l'Asie et modèle Standard]  
..... CA 110/120/220/230-240 V, 50/60 Hz  
[Modèle pour la Chine] ..... CA 220 V, 50 Hz  
[Modèle pour la Corée] ..... CA 220 V, 60 Hz  
[Modèles pour le Royaume-Uni et l'Europe] ..... CA 230 V, 50 Hz
  - Consommation ..... 500 W
  - Consommation en veille  
[Modèle Standard] (CA 240 V, 50 Hz) ..... 0,33 W ou moins  
[Autres modèles] ..... 0,1 W ou moins
  - Consommation électrique maximale [Modèle Standard]  
6 voies, 10% DHT ..... 1100 W
  - Prises secteur  
[Modèle pour l'Asie et modèle Standard]  
..... 2 (total 50 W maximum)  
[Modèle pour la Chine] ..... 2 (100 W maximum)  
[Modèle pour le Royaume-Uni] ..... 1 (total 100 W/0,4 A maximum)  
[Modèles pour l'Europe] ..... 2 (total 100 W/0,4 A maximum)
  - Dimensions (L x H x P) ..... 435 x 196 x 441 mm
  - Poids ..... 19,6 kg
- \* Les spécifications peuvent être modifiées sans avis préalable.

# Index

## ■ Symbols

!Monit. de contr., Menu GUI ..... 84

## ■ Numerics

2ch Stereo,  
correction de champ sonore ..... 50

7ch Enhancer,  
correction de champ sonore ..... 50

7ch Stereo,  
correction de champ sonore ..... 50

## ■ A

AC OUTLET(S) ..... 29

Accessoires fournis ..... 7

Acheminement des signaux ..... 22

Action Game,  
correction de champ sonore ..... 48

Adresse IP, Menu GUI ..... 84

Adresse MAC, Menu GUI ..... 85

Adventure,  
correction de champ sonore ..... 49

Affichage des informations,  
télécommande ..... 32

Affichage des réglages de la source  
d'entrée ..... 43

Afficheur de la face avant,  
Défilement, Menu GUI ..... 88

Aigu, Menu GUI ..... 80

Amélior. contour, Menu GUI ..... 83

Amélior. détail, Menu GUI ..... 83

AMP, sélecteur de mode de  
fonctionnement ..... 33

Ampleur centr.,  
Paramètre de décodeur ..... 72

Analog. ▶ Analog., Menu GUI ..... 81

Analog. ▶ HDMI, Menu GUI ..... 82

Analogique-analogique,  
Conversion vidéo, Menu GUI ..... 81

Angle des enceintes, Réglage auto ..... 36

Angle, Réglage auto ..... 36

Arborescence, Menu iPod ..... 57

Aspect, Menu GUI ..... 82

Attén. Canaux, Menu GUI ..... 81

Attén. vol., Menu GUI ..... 73

Attente Inchangé, Menu GUI ..... 83

Atténuation, Menu GUI ..... 78

Attrib. appareil, Menu GUI ..... 85

Attrib. E/S, Menu GUI ..... 87

Attrib. Enc. Zone, Menu GUI ..... 85

Attrib. multi. CH, Menu GUI ..... 74

Attribution d'appareils, Menu GUI ..... 85

Attribution multivoies, Menu GUI ..... 74

AUDIO SELECT ..... 42

Audio Sortie, Menu GUI ..... 84

Auto Bypass, Menu GUI ..... 80

AUTO SETUP ..... 34

Autre boîtier de télécommande ..... 106

Autres appareils, Télécommande ..... 97

Avant, Menu GUI ..... 75

## ■ B

Balance Zone2, Menu GUI ..... 86

Balance Zone3, Menu GUI ..... 86

BGV, Menu GUI ..... 74

BI-AMP, réglages approfondis ..... 114

Bluetooth, Connexion, Menu GUI ..... 74

Bluetooth, guide de dépannage ..... 123

Bluetooth, jumelage ..... 55

Bluetooth, Jumelage, Menu GUI ..... 74

Bluetooth, Raccordement d'un ampli-  
synthétiseur sans fil ..... 27

Bluetooth, Reproduction ..... 55

Boîtier de télécommande ..... 32, 96

Boîtier de télécommande,  
guide de dépannage ..... 120

Bornes d'enceinte ..... 14

## ■ C

Câblage des enceintes, Réglage auto ..... 35

Câblage, réglage auto ..... 35

Câble d'alimentation secteur,  
raccordement ..... 29

Câble d'alimentation, raccordement ..... 29

Caisson de graves ..... 16

Caisson de graves, Menu GUI ..... 76

Capteur de télécommande,  
réglages approfondis ..... 113

Caractéristiques techniques ..... 133

Casque ..... 43

Cellar Club,  
correction de champ sonore ..... 47

Centre de commande en ligne ..... 95

Centre, Menu GUI ..... 75

Chamber,  
correction de champ sonore ..... 47

Charge standby, Menu GUI ..... 89

Chargement des paramètres de réglage  
auto ..... 39

Church in Freiburg,  
correction de champ sonore ..... 47

CLASSICAL,  
correction de champ sonore ..... 46

Code de commande, réglage ..... 99, 114

Code de commande,  
réglages approfondis ..... 114

Commande via logiciel de navigation  
internet ..... 95

Commande, Menu GUI ..... 80

Configuration multi-zone ..... 107

Configuration, Menu GUI ..... 75, 84

Configurations,  
effacement, télécommande ..... 105

Connecting Bluetooth receiver ..... 27

Connecting iPod universal dock ..... 27

Connecting YBA-10 ..... 27

Connecting YDS-11 ..... 27

Connexion, Menu GUI ..... 74

Connexions des enceintes ..... 17

Contenu musical, Menu GUI ..... 75

Contraste, Menu GUI ..... 83

Contrôle Attente Inchangé,  
Menu GUI ..... 83

Conversion vidéo analogique-analogique,  
Menu GUI ..... 81

Copie données PEQ, Menu GUI ..... 79

Correction de champ sonore ..... 45

Corrections de champ sonore sans  
enceintes d'ambiance ..... 50

Corrections de champ sonore,  
sélection ..... 45

Corrections de champs sonores au  
casque ..... 50

Coupure, Menu GUI ..... 76

## ■ D

Débit, réglages de la source d'entrée ..... 43

Décodeur, Sélection ..... 52

Décodeurs d'ambiance, mode ..... 50

Défilement, Menu GUI ..... 88

Dépass. syst.,  
message d'erreur HDMI ..... 44

Descriptions des décodeurs ..... 52

DHCP, Menu GUI ..... 84

Dialogue,  
réglages de la source d'entrée ..... 43

Dialogues,  
Position verticale, Paramètre de champ  
sonore ..... 68

Dimension, Paramètre de décodeur ..... 72

Direct,  
Paramètres des champs sonores ..... 71

Disposition des enceintes ..... 15

Disposition des enceintes pour un  
ensemble à 5.1 voies ..... 15

Disposition des enceintes pour un  
ensemble à 6.1 voies ..... 15

Disposition des enceintes pour un  
ensemble à 7.1 voies ..... 15

Dist. enc., Menu GUI ..... 76

Distance des enceintes,  
Réglage auto ..... 35

Distance, Menu GUI ..... 76

Distance, réglage auto ..... 35

DNS, Serveur primaire, Menu GUI ..... 85

DNS,  
Serveur secondaire, Menu GUI ..... 85

Drama, correction de champ sonore ..... 49

DRC adapt., Menu GUI ..... 77

Durée d'affichage de l'écran lecture,  
Menu GUI ..... 88

Dynamique adaptative, Menu GUI ..... 77

Dynamique, Menu GUI ..... 78

## ■ E

Échantillonnage,  
réglages de la source d'entrée ..... 43

Éclairage, Menu GUI ..... 88

Écoute au casque de gravures  
multivoies ..... 50

Écoute de son pur en hi-fi ..... 53

- Écoute de source d'entrée non traitée ... 51  
 Écran GUI, Position, Menu GUI ..... 88  
 Écran Infos de lecture,  
   Contenu USB ..... 60  
 Écran lecture, Menu GUI ..... 88  
 Effet basses fréquences,  
   Niveau, Menu GUI ..... 78  
 Égal. param., Menu GUI ..... 79  
 Égalisation des enceintes,  
   Réglage auto ..... 36  
 Égalisation, réglage auto ..... 36  
 Égaliseur paramétrique,  
   Copie des données, Menu GUI ..... 79  
 Égaliseur paramétrique, Menu GUI ..... 79  
 Égaliseur paramétrique,  
   Sélection, Menu GUI ..... 79  
 Émetteur infrarouge, télécommande .... 32  
 Enceinte avant gauche/droite ..... 16  
 Enceinte centrale ..... 16  
 Enceinte centrale, Menu GUI ..... 75  
 Enceinte d'ambiance arrière ..... 16  
 Enceinte d'ambiance arrière  
   gauche/droite ..... 16  
 Enceinte d'ambiance gauche/droite ..... 16  
 Enceinte de présence gauche/droite ..... 16  
 Enceinte, Configuration, Menu GUI .... 75  
 Enceinte, Menu GUI ..... 75  
 Enceinte, Niveau, Menu GUI ..... 77  
 Enceintes avant, Menu GUI ..... 75  
 Enceintes d'ambiance arrière gauche/  
   droite, Menu GUI ..... 76  
 Enceintes d'ambiance gauche/droite,  
   Menu GUI ..... 75  
 Enceintes de présence avant,  
   Menu GUI ..... 76  
 Enceintes, optimisation du réglage ..... 34  
 ENHANCER,  
   correction de champ sonore ..... 50  
 Enregistreur de MD, Raccordement .... 26  
 ENTERTAIN,  
   correction de champ sonore ..... 48  
 Entrée avant, Menu GUI ..... 74  
 Entrée multivoies,  
   sélection d'appareil ..... 42  
 Entrées et sorties,  
   Attribution, Menu GUI ..... 87  
 Erreur HDCP,  
   message d'erreur HDMI ..... 44  
 Erreur HDMI,  
   réglages de la source vidéo d'entrée 44
- **F**  
 Fenêtre d'affichage, télécommande ..... 32  
 Fiche banane, raccordement ..... 19  
 Fiche de câble HDMI ..... 21  
 FIRM UPDATE,  
   Réglages approfondis ..... 115  
 Flag1/Flag2,  
   réglages de la source d'entrée ..... 43  
 Fond d'écran, Menu GUI ..... 88  
 Format TV, Réglages approfondis ..... 115  
 Format,  
   réglages de la source d'entrée ..... 43
- **G**  
 Grave, Menu GUI ..... 80  
 Graves/Aigus Zone2, Menu GUI ..... 86  
 Graves/Aigus Zone3, Menu GUI ..... 86  
 Graves/Aigus, Menu GUI ..... 80  
 Graveur de CD, Raccordement ..... 26  
 Guide de dépannage ..... 116
- **H**  
 Hall in Amsterdam,  
   correction de champ sonore ..... 47  
 Hall in Munich,  
   correction de champ sonore ..... 46  
 Hall in Vienna,  
   correction de champ sonore ..... 46  
 Haut. dialogue,  
   Paramètres des champs sonores ..... 68  
 HDMI ▶ HDMI, Menu GUI ..... 82  
 HDMI - informations ..... 21  
 HDMI IN,  
   Sélection de prise, Menu GUI ..... 84  
 HDMI OUT, sélection de la prise ..... 42  
 HDMI OUT,  
   Sélection de prise, Menu GUI ..... 84  
 HDMI, Format, Menu GUI ..... 82  
 HDMI, guide de dépannage ..... 120  
 HDMI, Menu GUI ..... 83  
 HDMI, Résolution du signal vidéo, Menu  
   GUI ..... 82  
 HDMI, Synchro lèvres automatique,  
   Menu GUI ..... 80  
 HDMI, Traitement du signal vidéo, Menu  
   GUI ..... 82
- **I**  
 Identité du système, Menu GUI ..... 85  
 Image centr., Paramètre de décodeur ... 72  
 Impédance des enceintes,  
   réglages approfondis ..... 113  
 Info moniteur, Menu GUI ..... 84  
 INFORMATIONS ..... 132  
 Informations concernant l'égaliseur  
   graphique ..... 132  
 Informations sur les corrections de champ  
   sonore ..... 131  
 Initialize,  
   Paramètres des champs sonores ..... 72  
 INITIALIZE, réglages approfondis ... 114  
 iPod, Arborescence du menu ..... 57  
 iPod, Charge en veille, Menu GUI ..... 89  
 iPod, Écran Infos de lecture ..... 58  
 iPod, guide de dépannage ..... 123  
 iPod, Lecture aléatoire ..... 58  
 iPod, Lecture répétée ..... 58  
 iPod, Menu GUI ..... 89  
 iPod, Mode de lecture ..... 58  
 iPod, Mode normal ..... 58  
 iPod™, Commande ..... 58
- **J**  
 Jumelage, Menu GUI ..... 74
- **L**  
 LANGUAGE,  
   Réglages approfondis ..... 115  
 Langue, Menu GUI ..... 90  
 Langue, Réglages approfondis ..... 115  
 Lecteur de CD, Raccordement ..... 26  
 Lecteur de DVD, Raccordement ..... 25  
 Lecture stéréo ..... 50  
 Lecture sur appareil Bluetooth ..... 55  
 Lecture sur iPod ..... 57  
 Lecture, MCX-2000 ..... 61  
 Lecture, Serveur PC ..... 61  
 Liaisons bi-amplificateur ..... 19  
 LIVE/CLUB,  
   correction de champ sonore ..... 47  
 Luminosité, Menu GUI ..... 83
- **M**  
 MAC FILTER,  
   Réglages approfondis ..... 114  
 MAC, Adresse, Menu GUI ..... 85  
 MAC, Filtre d'adresse, Réglages  
   approfondis ..... 114  
 Magnétoscope, Raccordement ..... 26  
 Masque s-rés., Menu GUI ..... 85  
 Mémoire sys. .... 91  
 Menu Contenu musical ..... 56  
 Menu GUI, Arborescence ..... 64  
 Menu GUI, Utilisation ..... 67  
 Message court, Menu GUI ..... 88  
 Messages d'erreur HDMI ..... 44  
 Mesure de plusieurs points,  
   réglage auto ..... 35  
 Minuterie de mise hors service ..... 44  
 Mise en service ..... 30  
 Mise en sourdine du son ..... 43  
 Mise hors service ..... 30  
 Mode bi-amplificateur,  
   réglages approfondis ..... 114  
 Mode CINEMA DSP 3D ..... 51  
 Mode Compressed Music Enhancer .... 50  
 Mode déclencheur, Menu GUI ..... 89  
 Mode décod., Menu GUI ..... 73, 89  
 Mode fête ..... 112  
 Mode PUR DIRECT ..... 53  
 Mode STRAIGHT ..... 51  
 Moniteur, Informations, Menu GUI .... 84  
 MONITOR CHECK,  
   réglages approfondis ..... 115  
 Mono Movie,  
   correction de champ sonore ..... 49  
 Mono Zone2, Menu GUI ..... 86  
 Mono Zone3, Menu GUI ..... 86  
 MOVIE,  
   correction de champ sonore ..... 49  
 Multimesure, réglage auto ..... 35  
 Multivoies,  
   sélection d'un appareil entrée ..... 42  
 Multi-Zone, Menu GUI ..... 85  
 Music Video,  
   correction de champ sonore ..... 48
- **N**  
 Nbres d'ent., Menu GUI ..... 74

Neo:6 Cinema, Décodeur .....	52	Prises audio .....	20	Raccordement des enceintes pour un ensemble à 6.1 voies .....	18
Neo:6 Music, Décodeur .....	52	Prises COAXIAL .....	20	Raccordement des enceintes pour un ensemble à 7.1 voies .....	17
Niveau adaptatif de l'effet DSP, Menu GUI .....	77	Prises COMPONENT VIDEO .....	20	Raccordement du câble d'alimentation .....	29
Niveau centr., Paramètres des champs sonores .....	71	Prises d'entrée audio, Sélection .....	42	secteur .....	29
Niveau d'entrée, Menu GUI .....	89	Prises DIGITAL INPUT .....	14	Raccordements .....	14
Niveau de l'effet, Paramètre de champ sonore .....	68	Prises DIGITAL OUTPUT .....	14	Raccordements des enceintes .....	17
Niveau des enceintes, Réglage auto .....	36	Prises FRONT L/R .....	27	Raccourci, Lecture réseau .....	62
Niveau DSP, Paramètre de champ sonore .....	68	Prises FRONT PRE OUT .....	26	Raccourci, Lecture USB .....	62
Niveau LFE, Menu GUI .....	78	Prises MULTI CH INPUT .....	14	Rappel des réglages système .....	92
Niveau P D.A.V., Paramètres des champs sonores .....	71	Prises OPTICAL .....	20	Recital/Opera, correction de champ sonore .....	48
Niveau P G.A.V., Paramètres des champs sonores .....	71	Prises PRE OUT .....	14	RECOV./BACKUP, Réglages approfondis .....	114
Niveau rev., Paramètres des champs sonores .....	71	Prises REMOTE IN/OUT .....	27	Récupération et copie de sauvegarde des réglages système, Réglages approfondis .....	114
Niveau Surr. D., Paramètres des champs sonores .....	71	Prises S VIDEO .....	20	Réd. bruit "Block", Menu GUI .....	83
Niveau Surr. D.AR., Paramètres des champs sonores .....	71	Prises SUR.BACK/PRESENCE PRE OUT .....	27	Réduction de bruit Block, Menu GUI .....	83
Niveau Surr. G., Paramètres des champs sonores .....	71	Prises SURROUND L/R .....	27	Réduction de bruit Mosquito, Menu GUI .....	83
Niveau Surr. G.AR., Paramètres des champs sonores .....	71	Prises SURROUND PRE OUT .....	26	Régl. d'affichage, Menu GUI .....	88
Niveau, Menu GUI .....	77	Prises VIDEO .....	20	Régl. initial, Menu GUI .....	89
Niveau, Music Enhancer .....	72	Prises vidéo .....	20	Régl. mode fête, Menu GUI .....	86
Niveau, réglage auto .....	36	Prises VIDEO AUX .....	29	Régl. vidéo, Menu GUI .....	74
Niveaux de sortie des enceintes, réglage .....	54	Prises ZONE OUT .....	14	Régl. Zone2, Menu GUI .....	86
Nom de source, changement .....	102	Pro Logic, Décodeur .....	52	Régl. Zone3, Menu GUI .....	86
Nv. DSP adapt., Menu GUI .....	77	Programmation d'autres télécommandes .....	101	Régl. Zone4, Menu GUI .....	86
<b>■ O</b>		Programmation de macros, télécommande .....	103	Réglage automatique .....	34
Optimisation du réglage des enceintes .....	34	Pur Direct, Menu GUI .....	81	Réglage automatique avancé .....	37
Option, Menu GUI .....	87	<b>■ Q</b>		Réglage automatique, guide de dépannage .....	124
OSD Zone, Menu GUI .....	87	Qualité tonale, réglage .....	53	Réglage de l'impédance des enceintes .....	30
<b>■ P</b>		<b>■ R</b>		Réglage de la langue d'affichage .....	30
Panneau arrière .....	14	R. bruit "Mosquito", Menu GUI .....	83	Réglage, Menu GUI .....	75, 82
Panorama, Paramètre de décodeur .....	72	Raccordement au réseau .....	28	Réglages approfondis .....	113
Paramètres des champs sonores .....	69	Raccordement d'un décodeur .....	25	Réglages de qualité vidéo .....	82
Passerelle déf., Menu GUI .....	85	Raccordement d'un enregistreur de MD .....	26	Réglages du mode fête, Menu GUI .....	86
Platine tourne-disque, Raccordement .....	26	Raccordement d'un graveur de CD .....	26	Réglages système .....	91
PLII Game, Décodeur .....	52	Raccordement d'un lecteur de Blu-ray Disc .....	25	Réinitialisation de la chaîne .....	126
PLII Movie, Décodeur .....	52	Raccordement d'un lecteur de HD DVD .....	25	REMOTE CON AMP, réglages approfondis .....	114
PLII Music, Décodeur .....	52	Raccordement d'un magnétoscope .....	26	REMOTE SENSOR, réglages approfondis .....	113
PLIIX Game, Décodeur .....	52	Raccordement d'un moniteur TV .....	23	Renommer entrée, Menu GUI .....	88
PLIIX Movie, Décodeur .....	52	Raccordement d'un projecteur .....	23	Rés. analog., réglages de la source vidéo d'entrée .....	44
PLIIX Music, Décodeur .....	52	Raccordement d'une fiche banane .....	19	Rés. Prog.-Trait., Menu GUI .....	82
Position, Menu GUI .....	88	Raccordement d'un amplificateur externe .....	26	Réseau, Arborecence du menu .....	59
PRE AMP, Témoin .....	32	Raccordement d'un graveur de DVD .....	25	Réseau, guide de dépannage .....	121
Présence av., Menu GUI .....	76	Raccordement d'un lecteur de Blu-ray Disc .....	25	Réseau, Lecture .....	59
Prise CENTER .....	27	Raccordement d'un lecteur de CD .....	26	Réseau, Menu GUI .....	84
Prise CENTER PRE OUT .....	26	Raccordement d'un lecteur de DVD .....	25	Résol. HDMI, réglages de la source vidéo d'entrée .....	44
Prise HDMI .....	21	Raccordement d'un lecteur de HD DVD .....	25	Résol. hrs plage, message d'erreur HDMI .....	44
Prise PHONES .....	43	Raccordement d'un moniteur TV .....	23	Résolution, Menu GUI .....	82
Prise SUBWOOFER .....	27	Raccordement d'un projecteur .....	23	Ret. init. SB., Paramètres des champs sonores .....	69
Prise SUBWOOFER PRE OUT .....	27	Raccordement d'une platine tourne-disque .....	26		
Prises AUDIO .....	20	Raccordement des câbles d'enceintes .....	19		
		Raccordement des enceintes pour un ensemble à 5.1 voies .....	18		

- Ret. init.Surr.,  
Paramètres des champs sonores ..... 69
- Retard audio,  
Réglage automatique, Menu GUI .... 80
- Retard audio,  
Réglage manuel, Menu GUI ..... 81
- Retard Retard,  
Paramètres des champs sonores ..... 69
- Retard rev.,  
Paramètres des champs sonores ..... 71
- Retraitement progressif, Menu GUI .... 82
- Réveil par l'accès RS-232C,  
réglages approfondis ..... 113
- Roleplaying Game,  
Correction de champ sonore ..... 48
- RS-232C STANDBY,  
réglages approfondis ..... 113
- **S**
- Saturation, Menu GUI ..... 83
- Sauvegarde, réglages système ..... 91
- SB. taille pièce,  
Paramètres des champs sonores ..... 69
- Sci-Fi, correction de champ sonore .... 49
- Sél. audio, Menu GUI ..... 73, 89
- Sél. Entrée, Menu GUI ..... 73
- Sélecteur de mode de fonctionnement,  
télécommande ..... 33
- Sélection d'une correction de champ  
sonore ..... 45
- Sélection de décodeur ..... 52
- Sélection des prises d'entrée audio ..... 42
- Sélection des prises d'entrée audio,  
Menu GUI ..... 73
- Sélection PEQ, Menu GUI ..... 79
- Sélection USB, Menu GUI ..... 75
- Sens des signaux audio ..... 22
- Sens des signaux vidéo ..... 22
- Serveur DNS (P), Menu GUI ..... 85
- Serveur DNS (S), Menu GUI ..... 85
- Signal HDMI ..... 21
- Signal HDMI, réglages de la source vidéo  
d'entrée ..... 44
- SIGNAL INFO ..... 43
- Signaux audio, HDMI ..... 21
- Signaux vidéo, HDMI ..... 21
- SILENT CINEMA ..... 50
- Son, Menu GUI ..... 78
- Sortie déclencheur, Menu GUI ..... 89
- Sortie Graves, Menu GUI ..... 76
- Source d'entrée,  
affichage des réglages ..... 43
- SOURCE, sélecteur de mode de  
fonctionnement ..... 33
- SPEAKER IMP.,  
réglages approfondis ..... 113
- Spectacle,  
correction de champ sonore ..... 49
- Sports, correction de champ sonore .... 48
- Standard,  
correction de champ sonore ..... 49
- Station iPod, Raccorder ..... 27
- Statut, Menu GUI ..... 85
- STEREO,  
correction de champ sonore ..... 50
- Stéréo/Surr., Menu GUI ..... 68
- Straight Enhancer,  
correction de champ sonore ..... 50
- SUR. DECODE,  
correction de champ sonore ..... 50
- Surr. arr., Menu GUI ..... 76
- Surr.taille pièce,  
Paramètres des champs sonores ..... 69
- Surround Decode,  
correction de champ sonore ..... 50
- Surround ETD, Menu GUI ..... 89
- Surround, Menu GUI ..... 75
- Sync. Lèvres, Menu GUI ..... 80
- Synchronisation audio et vidéo,  
Menu GUI ..... 80
- Système, Menu GUI ..... 85
- **T**
- Taille des enceintes, Réglage auto ..... 35
- Taille pièce,  
Paramètres des champs sonores ..... 69
- Taille, réglage auto ..... 35
- Télécommande,  
mise en place des piles ..... 9
- Télécommande, Personnalisation ..... 98
- Téléviseur, sélecteur de mode de  
fonctionnement ..... 33
- Téléviseur, télécommande ..... 96
- Témoin 3D ..... 31
- Témoin ADAPTIVE DRC ..... 31
- Témoin CINEMA DSP ..... 31
- Témoin de navigation pour menu ..... 32
- Témoin de niveau VOLUME ..... 32
- Témoin de transmission,  
Télécommande ..... 32
- Témoin du casque ..... 31
- Témoin ENHANCER ..... 31
- Témoin HDMI ..... 31
- Témoin ID1/ID2, télécommande ..... 32
- Témoin PRESET ..... 31
- Témoin SILENT CINEMA ..... 31
- Témoin SLEEP ..... 32
- Témoin VIRTUAL ..... 31
- Témoin YPAO ..... 31
- Témoins d'enceintes de présence ..... 32
- Témoins de zone, télécommande ..... 32
- Témoins des décodeurs ..... 31
- Témoins des signaux d'entrée ..... 31
- Témoins des sources d'entrée ..... 31
- Témoins des voies d'entrée ..... 32
- Témoins DSP ..... 31
- Temps rev.,  
Paramètres des champs sonores ..... 70
- Test manuel, Menu GUI ..... 90
- The Bottom Line,  
correction de champ sonore ..... 47
- The Roxy Theatre,  
correction de champ sonore ..... 47
- Toile de fond vidéo, Menu GUI ..... 74
- Traitement, Menu GUI ..... 82
- Trappe avant ..... 33
- TV FORMAT,  
Réglages approfondis ..... 115
- Type décod.,  
Paramètres des champs sonores ..... 69
- Type sil. Zone2, Menu GUI ..... 87
- Type sil. Zone3, Menu GUI ..... 87
- **U**
- Unité, Menu GUI ..... 76
- USB (choix du port), Menu GUI ..... 75
- USB, Arborecence du menu ..... 59
- USB, guide de dépannage ..... 121
- USB, Lecture ..... 59
- USB, Périphérique utilisable ..... 61
- USB,  
Raccordement d'un périphérique .... 28
- **V**
- Valeurs initiales des paramètres,  
réglages approfondis ..... 114
- Veille ..... 30
- Veille du réseau, Menu GUI ..... 85
- Vérification des paramètres de réglage  
auto ..... 39
- Vérification du moniteur HDMI,  
réglages approfondis ..... 115
- VERSION, Réglages approfondis .... 115
- Vidéo, Menu GUI ..... 81
- Village Vanguard,  
correction de champ sonore ..... 47
- Virtual CINEMA DSP ..... 50
- Viv. SB.,  
Paramètres des champs sonores ..... 70
- Viv. Surr.,  
Paramètres des champs sonores ..... 70
- Vivacité,  
Paramètres des champs sonores ..... 70
- Voie, réglages de la source d'entrée .... 43
- Vol. init. Zone2, Menu GUI ..... 86
- Vol. init. Zone3, Menu GUI ..... 86
- Vol. max. Zone2, Menu GUI ..... 86
- Vol. max. Zone3, Menu GUI ..... 86
- Vol. Zone2, Menu GUI ..... 86
- Vol. Zone3, Menu GUI ..... 86
- VOLTAGE SELECTOR ..... 9
- Volume init., Menu GUI ..... 78
- Volume max., Menu GUI ..... 77
- Volume, Menu GUI ..... 77
- **W**
- Warehouse Loft,  
correction de champ sonore ..... 47
- **Y**
- YBA-10, Raccorder ..... 27
- YDS-11, Raccorder ..... 27
- YPAO ..... 34
- **Z**
- Zone 2/3/4, commande ..... 110
- Zone 2/3/4,  
raccordement des appareils ..... 107
- Zone destin., Menu GUI ..... 89
- Zone,  
Affichage à l'écran, Menu GUI ..... 87



# *DSP-Z7*

*AV Amplifier*

*Amplificateur Audio-Vidéo*

APPENDIX  
APPENDICE  
ANHANG  
TILLÄGG  
APPENDICE  
APÉNDICE  
AANHANGSEL  
ПРИЛОЖЕНИЕ  
附录  
부록

■ Front panel/Face avant/Frontblende/Frontpanelen/Pannelo anteriore/Panel delantero/Voorpaneel/Фронтальная панель/ 前部面板 / 전면 패널

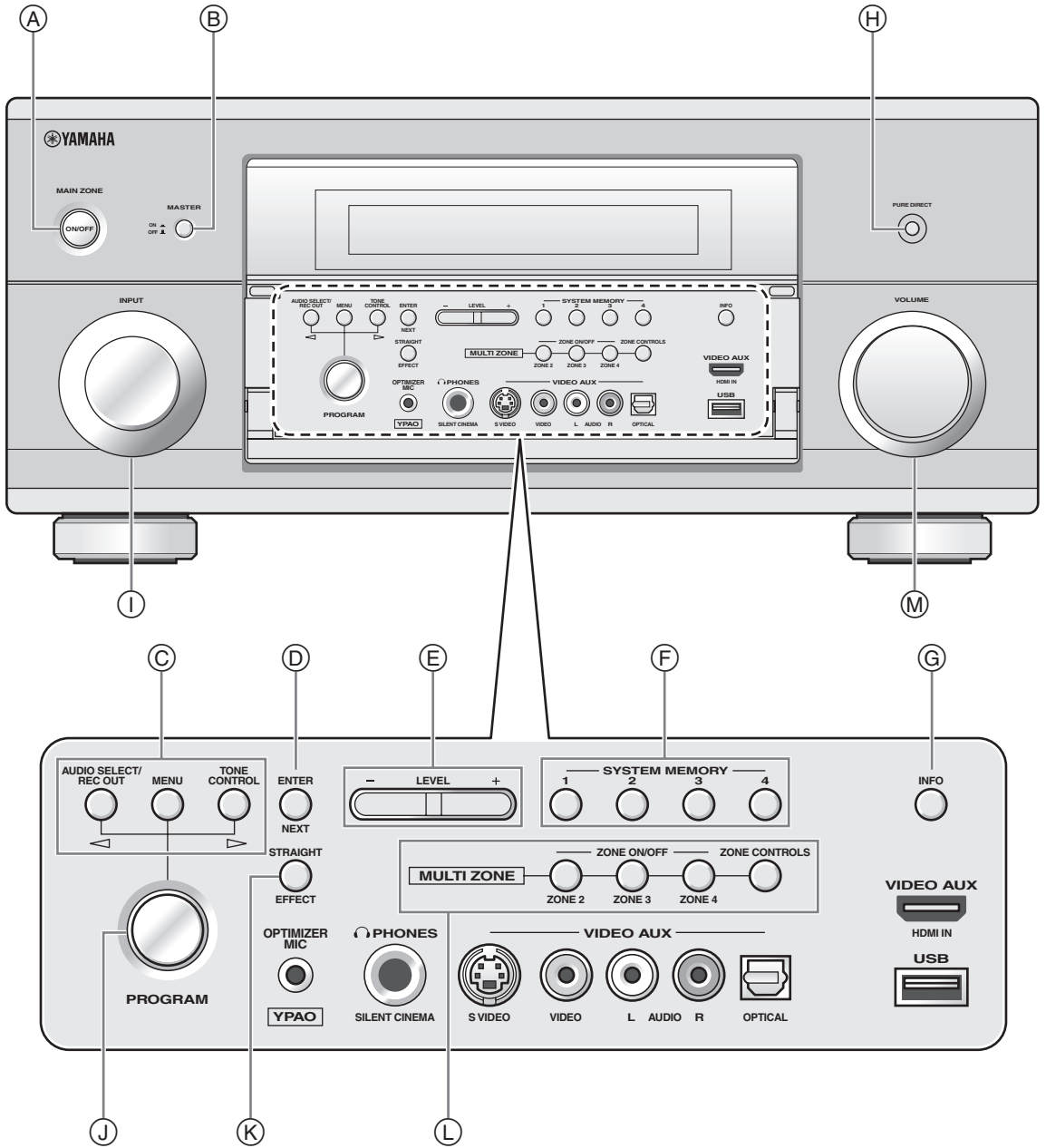

■ Remote control/Boîtier de télécommande/Fernbedienung/Fjärrkontrollen/Telecomando/  
Mando a distancia/Afstandsbediening/Пульт ДУ/ 遥控器 / 리모콘

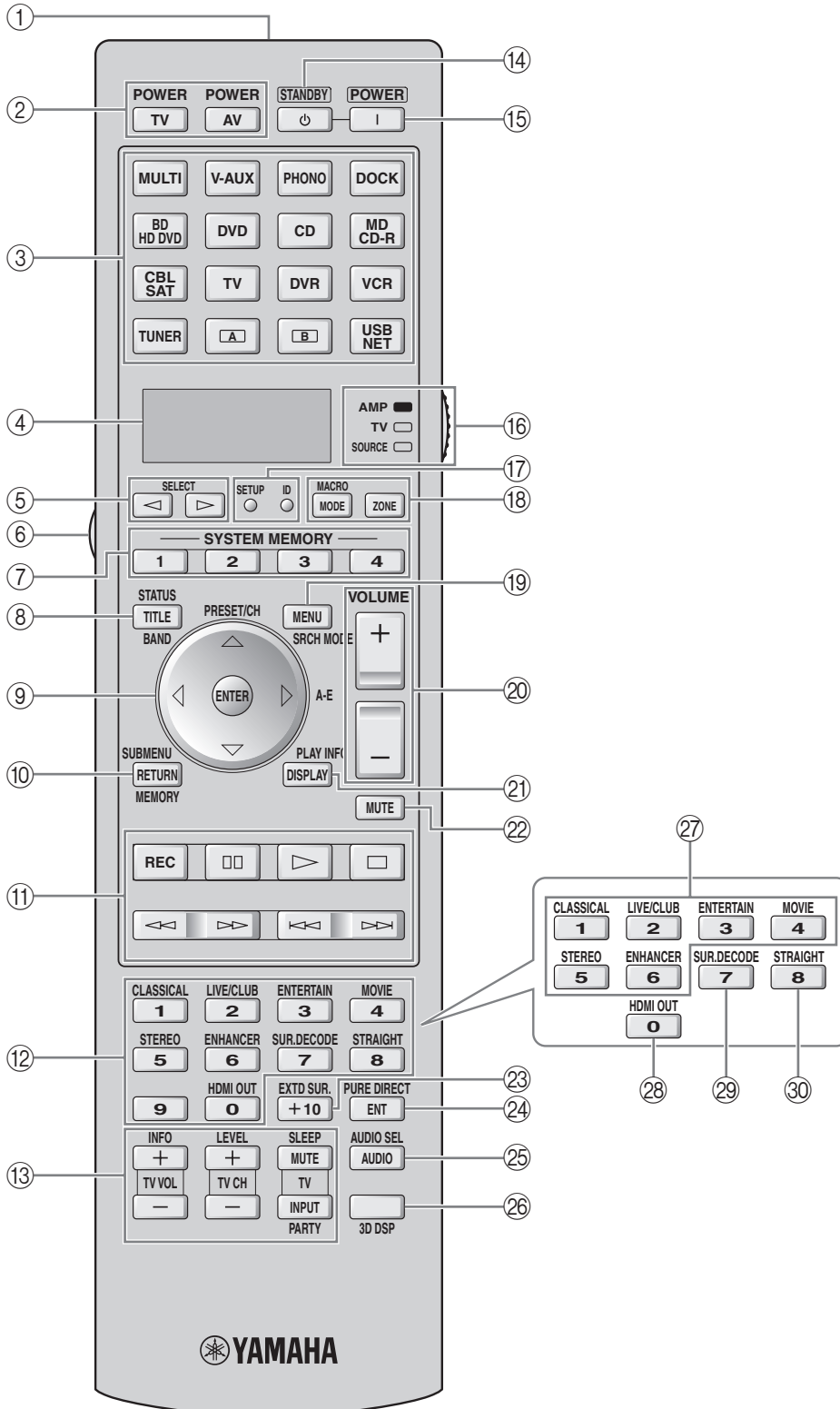

Sound output in each sound field program  
 Son émis dans chaque correction de champ sonore  
 Klangausgabe in jedem soundfeldprogramm  
 Ljudutmatning för varje ljudfältsprogram  
 Suono emesso da ciascun programma di campo sonoro  
 Salida de sonido en cada programa de campo sonoro  
 Geluidswaergave in elk van de geluidsveldprogramma's  
 ВосПроизведение звучания для каждой программы звукового поля  
 各声场程序的声音输出  
 각 음장 프로그램의 사운드 출력

- L Front left speaker
  - C Center speaker
  - R Front right speaker
  - SL Surround left speaker
  - SR Surround right speaker
  - SBL Surround back left speaker
  - SBR Surround back right speaker
  - PL Presence left speaker
  - PR Presence right speaker
- Speaker from which sound is being output       Speaker from which no sound is being output

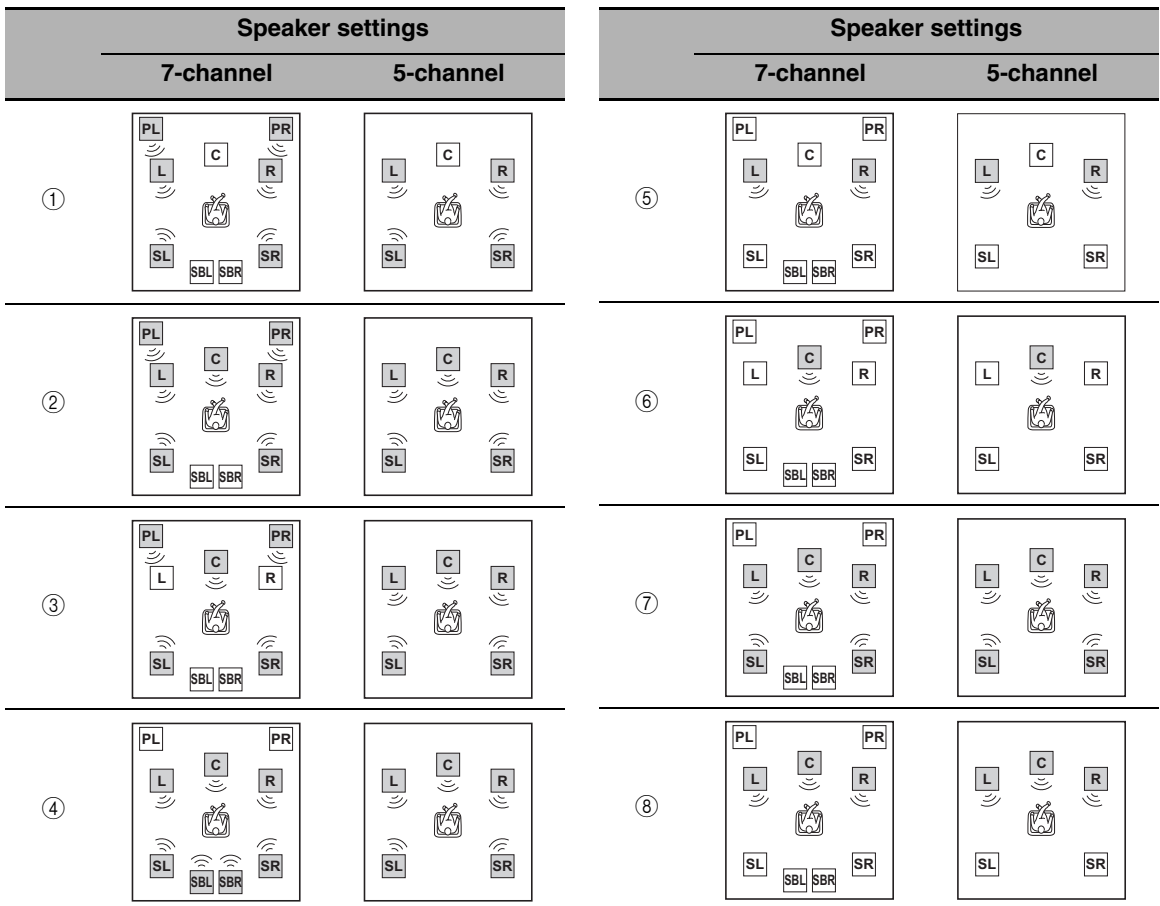

\*1 DOLBY DIGITAL / DOLBY DIGITAL II / DOLBY DIGITAL II (neural): OFF  
 \*2 DOLBY DIGITAL / DOLBY DIGITAL II / DOLBY DIGITAL II (neural): ON or discrete 6.1/7.1-channel audio signals are input.

Program	3D	Input audio source			
		2-channel (monaural)	2-channel (stereo)	5.1-channel*1	6.1/7.1-channel*2
CLASSICAL Hall in Munich Hall in Vienna Hall in Amsterdam Church in Freiburg Chamber	ON	①	①	②	②
	OFF				
LIVE/CLUB Village Vanguard Warehouse Loft Cellar Club The Roxy Theatre The Bottom Line		①	①	②	④
ENTERTAINMENT Sports Action Game Roleplaying Game Music Video Recital/Opera	ON	②	②	②	②
	OFF				
MOVIE Standard Spectacle Sci-Fi Adventure Drama		⑦	④	②	④
MOVIE Mono Movie	ON	②	②	②	②
	OFF	③	②	②	④
STEREO 2ch Stereo	---	⑤	⑤	⑤	⑤
STEREO 7ch Stereo MUSIC ENHANCER 7ch Enhancer	---	④	④	④	④
SUR.DECODE Surround Decoder (Pro Logic) (PLII Movie) (PLII Game)	---	⑥	⑦	⑦	④
SUR.DECODE Surround Decoder (PLII Music)	--	⑧	⑦	⑦	④
SUR.DECODE Surround Decoder (PLIIX Movie) (PLIIX Game) (Neo:6 Cinema)	--	⑥	④	⑦	④
SUR.DECODE Surround Decoder (PLIIX Music) (Neo:6 Music)	--	⑧	④	⑦	④
STRAIGHT PURE DIRECT MUSIC ENHANCER Straight Enhancer	---	⑤	⑤	⑦	④

**List of remote control codes**  
**Liste des codes de commande**  
**Liste der Fernbedienungs-codes**  
**Lista över fjärrstyrningskoder**  
**Lista dei codici di telecomando**  
**Lista de códigos de mando a distancia**  
**Lijst met afstandsbedieningscodes**  
**Список кодов дистанционного управления**  
**遥控器代码列表**  
**리모콘 코드 목록**

TV		BYDESIGN	14301, 14401, 14501, 14601	ELIN	00001	GRUNPY	07401
ACURA	00101	CANDLE	00301	ELITE	04101	HALLMARK	02601
ADDISON	01201, 01601, 08401	CARNIVALE	00301	ELTA	00101	HANKOOK	00301, 02601, 02701
ADMIRAL	01301, 02201, 05801	CARVER	00801, 02401	EMERSON	02001, 02601, 02701, 03101, 04601, 05801, 07901	HANSEATIC	00401, 04101, 04601, 05201, 07001
ADVENT	09601	CASCADE	00101				
AGB	06801	CATHAY	00401	ENVISION	00301, 10601	HANTAREX	06801
AIKO	01201	CCE	00401	EPSON	11001	HARMAN/KARDON	00801
AKAI	00101, 00301, 02901, 04601, 06801, 08901, 10501	CELEBRITY	00001	ERRES	00401	HARVARD	02701
AKURA	03701	CELERA	09701	ETHER	00101, 00301	HAVERMY	01301
ALBA	00101, 00401, 04801, 08501	CENTURION	00401	ETRON	00101	HCM	00101, 05101
AMERICA ACTION	02701	CGE	03301	EUROPHON	06801	HELLO KITTY	05601
AMPRO	09401	CHANGHONG	09701	FERGUSON	00401, 01001, 01701, 03201, 03801, 04201, 07101	HINARI	00101, 00401
AMSTRAD	00101, 00401, 02501, 04801, 05101, 05301, 06801	CHING TAI	00101, 01201			HISAWA	05701
ANAM	00101, 02701, 03401	CHUN YUN	00001, 00101, 01201, 02701	FIDELITY	04601	HITACHI	00101, 00301, 01201, 01501, 01701, 01801, 02201, 02601, 03001, 04501, 06101, 06901, 07301, 11701, 12101
ANAM NATIONAL	03401, 08301	CHUNG HSIN	00701, 01601, 02701	FINLANDIA	02901, 04401	HUA TUN	00101
ANITECH	00101	CIMLINE	00101	FINLUX	00401, 01401, 01501, 04401, 06801	HUANYU	04901
AOC	00101, 00301, 00901, 01201, 01301, 01601, 02601, 02701, 05601	CINERAL	01201, 05601	FIRSTAR	00101, 03101	HYPSON	00401, 03701
APEX DIGITAL	09301, 09701, 09901	CITIZEN	00301, 00901, 01201	FIRSTLINE	00101, 03301, 08501	ICE	03701, 04801
ASA	01401	CLARION	02701	FISHER	01401, 02001, 02901, 04701	IMPERIAL	03301, 04701, 05201
AUDIOSONIC	00401, 01701	CLARIVOX	00401	FLINT	05701	INDIANA	00401
AWA	00101	CLATRONIC	03301, 04701	FORMENTI	00401, 04101	INFINITY	00801
BANG & OLUFSEN	07201	CONDOR	04101, 04701	FORTRESS	01301	INGELEN	02201
BASIC	00101	CONRAC	10301	FRONTECH	02201, 03301, 03701	INNO HIT	06801
BAUR	00401, 04601, 06701	CONTEC	00101, 02701	FUJITSU	08701, 10401	INNOVA	00401
BAYSONIC	02701	CRAIG	02701	FUNAI	02501, 02701, 03701	INTEQ	00201
BEAUMARK	02601	CROSLEY	00801	FUTURETECH	02701	INTERFUNK	00401, 02201, 03301, 04601, 06701
BEKO	04701, 06201, 09001, 09101	CROWN	00101, 00401, 02701, 04701, 05201	GATEWAY	13301, 13401	INTERVISION	00401, 03701, 05001
BELL & HOWELL		CTC	03301	GE	00301, 00501, 00601, 01201, 02601, 02701, 05601, 07101, 11801, 12201,	ITS	04801
BEON	02001	CURTIS MATHES	00301, 00501, 00801, 00901, 01301, 01801, 02001, 02301, 05601, 08901, 11801, 12201	GELOSO	00401, 06801	ITT	02201, 04601, 06901
BLAUPUNKT	02801	CXC	02701	GENEXXA	02201	JBL	00801
BLUE SKY	08501, 11401	DAEWOO	00101, 00301, 00401, 01201, 01601, 02001, 02401, 02601, 02701, 04901, 05601, 07901, 08201, 13101	GIBRALTER	00201, 00301	JCB	00001
BONDSTEC	03301	DANSAI	00401	GOLDSTAR	00301, 00401, 01701, 02001, 02601, 05001	JEAN	00101, 00601, 01201, 02101, 03101
BRADFORD	02701	DAYTON	00101	GOODMANS	00401, 04801, 04901, 08201	JENSEN	09601
BRANDT	01701, 04201	DE GRAAF	02901, 06901	GOREMJE	04701	JVC	00701, 04801, 05801, 08401, 08701
BROKSONIC	03101, 05801	DECCA	00401, 06801	GRADIENSTE	00701, 02401	KAISUI	00101
BUSH	00101, 00101, 00401, 04801, 04901, 08501, 11401	DENON	01801	GRAETZ	02201, 04601	KAPSCH	02201
		DIGATRON	00401	GRANADA	00401, 02901, 04301, 06801	KARCHER	07701
		DIXI	00101, 00401	GRANDIN	07701	KATHREIN	07001
		DUMONT	00201	GRUNDIG	00401, 02801, 06301, 07001,	KEC	02701
		DWIN	09201, 10101			KENDO	00401
		ECE	00401			KENWOOD	00301
		ELBE	03501				
		ELECTROBAND					

KNEISSEL	03501, 05401	NIKKAI	00401, 03701	11801, 13901,	SOUNDESIGN	02601, 02701	
KOLIN	00701, 01601,	NIKKO	00301, 01201,	12201, 12501,	SOUNDWAVE	00401, 05201	
	02701		02601	12601, 12801	SOWA	00601, 00901,	
KORPEL	00401	NOKIA	04601, 05901,	REALISTIC	00301, 02001,	01201, 02101,	
KOYODA	00101		06001, 06901,		02601, 02701	02601	
KTV	00301, 02701		08101	REDIFFUSION	04601	SQUAREVIEW	02501
L&S ELECTRONIC		NORCENT	09301, 10801	REOC	09001	SSS	02701
	10301	NORDMENDE	01701, 03801,	REVOX	00401	STANDARD	00101
LEYCO	00401, 03701		07101	REX	02201, 03501,	STARLITE	02701
LG	00301, 00401,	NTC	01201	RFT	03701	STERN	02201, 03501
	00901, 01601,	OCEANIC	02201, 04601	R-LINE	05201	SUPREME	00001
	02601, 09001	ONWA	02701, 05301	ROADSTAR	00401	SYLVANIA	00301, 00801,
LIESENK & TTER		OPTIMUS	02001, 02301,		00101, 03701,		02501
	00401		03401, 08301		05201	SYMPHONIC	02501, 02701
LOEWE	06701	OPTONICA	01301	RUNCO	00201, 00301,	SYNCO	00001, 00901,
LUXOR	04501, 04601	ORION	00401, 03101,		06501, 07501		01201, 01301,
LXI	00501, 00801,		04101, 05801,	SABA	01701, 02201,		02601, 05601
	02001, 02101,		06801		03801, 04201	SYSLINE	00401
	02601	OSAKI	03701, 05101	SACCS	03201	T + A	05501
M ELECTRONIC		OTTO VERSAND		SAGEM	07701	TACICO	00101, 01201,
	00101, 00401,		00401, 04101,	SAISHO	00101, 03701,		02601
	01401, 01501,		06701, 07001		06801	TAI YI	00101
	01701, 02201,	PALLADIUM	04701, 05201	SALORA	02201, 04601,	TANDY	01301, 02201
	03801, 04401,	PANAMA	03701		06901	TASHIKO	01201, 08301
	04901, 06001	PANASONIC	00401, 00601,	SAMBERS	06801	TATUNG	00101, 00401,
MAGNADYNE	03301, 06801		00801, 02201,	SAMPO	00101, 00301,		00601, 00801,
MAGNAFON	06801		03401, 08301,		01201, 01301,		00901, 02001,
MAGNAVOX	00301, 00801,		12401		02001, 02501,		02101, 06801
	12001, 12601	PATHE CINEMA			02601, 08301,	TCM	10301
MANESTH	03701, 04101		03201, 04101		13301	TEAC	00101, 00401,
MARANTZ	00301, 00401,	PAUSA	00101	SAMSUNG	00101, 00301,		03701, 05101,
	00801, 07001	PENNEY	00301, 00501,		00401, 00901,		05201, 05701,
MARK	00401		00601, 00901,		01101, 01201,		08501, 11401
MATSUI	00101, 00401,		02101, 02601,		02001, 02601,	TEC	03301
	02901, 04801,		12201		03701, 04701,	TECHNEMA	04101
	06301, 06801	PERDIO	04101		07001, 07401,	TECHNICS	00601, 03401,
MATSUSHITA	03401, 08301	PHILCO	00301, 00401,		07801, 08901,		08301
MEDIATOR	00401		00801, 01801,		09801, 10501,	TECHWOOD	00601
MEDION	08501, 10301,		02601, 02701,		10701	TECO	00101, 00601,
	11401		03301, 05801,	SANSEI	05601		01201, 01301,
MEGATRON	01801, 02601		13101	SANSUI	05801		02601, 03701,
MEMOREX	00101, 01901,	PHILIPS	00001, 00301,	SANYO	01401, 02001,	TEKNIKA	08401
	02001, 02601,		00401, 00601,		02701, 02901,		00801, 00901,
	03401, 05801,		00801, 01201,		04301, 10201		01201, 01901,
	11401		01601, 02601,	SBR	00401		02701
METZ	05501		04901, 07001,	SCHAUB LORENZ		TELEFUNKEN	01701, 03601,
MGA	00301, 01901,		08801, 12601		04601		04201, 08001,
	02601	PHONOLA	00401	SCHNEIDER	00401, 03301,		08901
MICROMAXX	10301	PILOT	00301		04801, 08501	TELEMEISTER	04101
MICROSTAR	10301	PIONEER	01701, 02201,	SCOTCH	02601	TELETECH	00101
MIDLAND	00201, 00501,		02301, 03801,	SCOTT	02601, 02701,	TENSAI	04101
	00601		08601, 09501,		03101	TERA	00301
MINERVA	06301		11301	SEARS	00501, 00801,	THOMSON	01701, 03801,
MINOKA	05101	PORTLAND	01201		02001, 02101,		07101, 08001,
MITSUBISHI	00301, 01301,	PRANDONI-PRINCE	06801		02501, 02601		12501
	01601, 01901,		09601	SEG	03701, 08501	THORN	00401, 01401,
	02001, 02601,	PRIMA	00601	SEI	06801		04601, 06701
	02701, 03101,	PRISM	00601	SELECO	02201, 03501	TMK	02601
	03401, 06701,	PROFEX	00101, 04601	SEMIVOX	02701	TNCI	00201
	11201, 11901	PROSCAN	00501	SEMP	02101	TOSHIBA	00901, 02001,
MIVAR	03901, 04001,	PROTECH	00101, 00401,	SHARP	00301, 01301,		02101, 06601,
	06801, 07601		03301, 03701,		08301		07801, 08301,
MOTOROLA	01301		05201, 08501	SHEN YING	00101, 01201		10901, 12101,
MTC	00301, 00901,	PROTON	00101, 00301,	SHENG CHIA	00101, 01301,		12301, 13001,
	06701		02601		03101		13201
MULTITECH	00101, 02701	PULSAR	00201	SIAREM	06801	TRIUMPH	06801
MYRYAD	07001	QUASAR	00601, 03401,	SIEMENS	00401, 02801	TUNTEX	00101, 00301,
NAD	02101, 02601,		08301	SINUDYNE	06801		01201
	04601, 11301	QUELLE	00401, 01401,	SKANTIC	04501	TVS	05801
NEC	00101, 00301,		04601, 06701	SKY	00401	UHER	04101
	00601, 02001,	RADIOLA	00401	SKYGiant	02701	UNIVERSUM	00401, 01401,
	02101, 02401,	RADIOMARELLI	06801	SKYWORTH	00401		01501, 03701,
	02601, 05701,			SOLAVOX	02201		04401, 04701,
	06501, 13201	RADIOHACK	00301, 00501,	SONITRON	02901		06401
NECKERMANN			02001, 02601,	SONOKO	00101, 00401	VECTOR RESEARCH	
	00401, 07001		02701	SONOLOR	02201, 02901		00301
NEI	00401	RCA	00001, 00301,	SONTEC	00401	VESTEL	00401
NETSAT	00401		00501, 01101,	SONY	00001, 08301,	VICTOR	00701, 03401,
NEWAVE	00101, 01201,		01201, 02601,		11101, 11601,		08301, 08401
	01301, 02601		08601, 11501,		12701, 12901	VIDEOSAT	03301

VIDIKRON	00801		00302, 00602,	JVC	00602, 00902,		01402
VIDTECH	02601		01202, 03702		01302	PANASONIC	00302, 01802,
VIEWSONIC	13301	CYBERNEX	02002	KAISUI	01402		01902, 03102,
VISION	04101	CYRUS	01502	KEC	00402, 02102		03702, 04502
VOXSON	02201	DAEWOO	00902, 01602,	KENWOOD	00602, 01302	PATHE MARCONI	
WALTHAM	04501		02102, 03402,	KLH	01402		00602
WARDS	00301, 00801,		04302	KODAK	00302, 00402	PENNEY	00302, 00402,
	02601, 11301	DANSAI	01402	KOLIN	00602, 00802		00702, 02002,
WATSON	00401, 04101	DE GRAAF	00702	KORPEL	01402		03702, 04202
WAYCON	02101	DECCA	00002, 01502	LENCO	02102	PENTAX	00702
WHITE WESTINGHOUSE		DENON	00702	LEYCO	01402	PERDIO	00002
	00401, 04101,	DUAL	00602	LG	00402, 00702,	PHILCO	00302
	05801, 07901	DUMONT	00002, 01502,		00902, 02902	PHILIPS	00302, 01502,
YAMAHA	00301, 01801,		01602	LLOYD'S	00002		03202, 03902,
	08301, 10001,	DYNATECH	00002	LOEWE	00402, 01502,		04002
	11001, 13501,	ELCATECH	01402		04502	PHONOLA	01502
	13601, 13701,	ELECTROHOME		LOGIK	01402, 02002	PILOT	00402
	13801, 14001,		00402	LUXOR	00802, 01102,	PIONEER	00702, 01302,
	14101, 14201	ELECTROPHONIC			01602		01502
YAPSHE	03401		00402	LXI	00402	POLK AUDIO	01502
YOKO	00401, 03701	EMEREX	00102	M ELECTRONIC		PROFITRONIC	02002
ZENITH	00201, 01201,	EMERSON	00002, 00302,		00002	PROLINE	00002
	02601, 05801		00402, 00802,	MAGNASONIC	04302	PROSCAN	01202, 03802
			00902, 01702,	MAGNAVOX	00002, 00302,	PROTEC	01402
			02002, 02102,		00502, 01502	PULSAR	00502
			04302, 04402	MAGNIN	02002	PYE	01502
		ESC	02002, 02102	MANESTH	00902, 01402	QUASAR	00302, 03702
		FERGUSON	00602, 02402	MARANTZ	00302, 01502	QUELLE	01502
		FIDELITY	00002	MARTA	00402	RADIOLA	01502
		FINLANDIA	01502, 01602	MATSUI	02602, 02702	RADIOSHACK	00002
		FINLUX	00002, 00702,	MATSUSHITA	00302	RADIX	00402
			01502, 01602	MEDION	02602	RANDEX	00402
		FIRSTLINE	00402, 00802,	MEI	00302	RCA	00302, 00702,
			00902, 01402	MEMOREX	00002, 00302,		01202, 02002,
		FISHER	01002, 01602		00402, 00502,		03502, 03702,
		FUJI	00202, 00302		01002, 01102,		03802
		FUJITSU	00002, 00902		01602, 02002,	REALISTIC	00002, 00302,
		FUNAI	00002		02202, 02602,		00402, 01002,
		GARRARD	00002		04202		01102, 01602
		GE	00302, 01202,	MEMPHIS	01402	REOC	02602
			02002, 03502,	METZ	00402, 02502,	REPLAYTV	03002, 03102
			03702, 03802		04502	REX	00602
		GEC	01502	MGA	00802, 02002	ROADSTAR	00402, 01402,
		GENERAL	00902	MGN TECHNOLOGY			02002, 02102
		GO VIDEO	02802		02002	RUNCO	00502
		GOLDHAND	01402	MINOLTA	00702	SABA	00602, 02402
		GOLDSTAR	00402, 01802,	MITSUBISHI	00602, 00802,	SALORA	00802
			02902, 04202		01302, 01502,	SAMPO	00402, 01102
		GOODMANS	00002, 00402,		03502	SAMSUNG	00902, 02002,
			01402, 02102	MOTOROLA	00302, 01102		02802
		GRADIENTE	00002	MTC	00002, 02002	SANKY	00502, 01102
		GRAETZ	00602, 01602,	MULTITECH	00002, 01402	SANSUI	00002, 00602,
			02002	MURPHY	00002		01302, 04402
		GRANADA	01502, 01602	MYRYAD	01502	SANYO	01002, 01602,
		GRANDIN	00002, 00402,	NAD	01602		02002
			01402	NATIONAL	01902	SAVILLE	02702
		GRUNDIG	01402, 01502,	NEC	00302, 00402,	SBR	01502
			01902, 02502		00602, 01102,	SCHAUB LORENZ	
		HANSEATIC	00402		01302, 01602		00002, 00602,
		HARLEY DAVIDSON		NECKERMANN			01602
			00002		01502	SCHNEIDER	00002, 01402,
		HARMAN/KARDON		NESCO	01402		01502
			01502	NEWAVE	00402	SCOTT	00802, 00902,
		HARWOOD	01402	NIKKO	00402		01702
		HCM	01402	NOBLEX	02002	SEARS	00002, 00302,
		HINARI	01402, 02002,	NOKIA	00602, 01602,		00402, 00702,
			02702		02002		01002, 01602,
		HI-Q	01002	NORDMENDE	00602, 02402		04202
		HITACHI	00002, 00402,	OCEANIC	00002, 00602	SEG	02002
			00602, 00702,	OKANO	02302, 02602	SEI	01502
			02002	OLYMPUS	00302, 01902	SELECO	00602
		HUGHES NETWORK SYSTEMS		OPTIMUS	00402, 01102,	SEMP	00902
			00702		01602, 02802	SHARP	01102, 03502
		HYPSON	01402	ORION	01702, 02602,	SHINTOM	01402, 01602
		IMPERIAL	00002		02702, 04402	SIEMENS	00402, 01502,
		INTERFUNK	01502	OSAKI	00002, 00402,		01602
		ITT	00602, 01602,		01402	SILVA	00402
			02002	OTTO VERSAND		SINGER	00902, 01402
		ITV	00402, 02102		01502	SINUDYNE	01502
		JENSEN	00602	PALLADIUM	00402, 00602,	SONIC BLUE	03002, 03102



SONTEC	00402		00103, 00803,		02604, 03704	SABRE	01404
SONY	00002, 00102,		01303, 01703	DISHPRO	02604, 03704	SAGEM	02904, 04804,
	02020, 00302,	GOLDSTAR	00503	DISTRATEL	00004		05904
	03302, 04102	HAMLIN	00303, 00703	DMT	04004	SAMSUNG	03804, 04604,
STS	00702	JERROLD	00103, 00803,	DNT	00704, 01304		06004, 06204
SUNKAI	02602		01303, 01703	DREAM MULTIMEDIA		SAT CONTROL	06404
SUNSTAR	00002	LG	00503		05804	SATSTATION	04204
SUNTRONIC	00002	MEMOREX	00003	ECHOSTAR	00504, 01304,	SCHWAIGER	04704
SYLVANIA	00002, 00302,	MNET	01203		01604, 02604,	SEEMANN	01304
	00802, 01502	MOTOROLA	00803, 01303,		03104, 03604,	SIEMENS	00604
			01703, 02303		03704, 04304	SKY	03004, 03304,
SYMPHONIC	00002	NOOS	01803	ENGEL	03804		05204
TANDY	00002, 01602	PACE	00603, 02203	EXPRESSVU	02604	SM ELECTRONIC	
TASHIKO	00002, 00402	PANASONIC	00003, 00203,	FINLUX	01404		05404
TATUNG	00002, 00602,		00403	FOXTEL	07004, 07104,	SONY	01704, 03004,
	01502	PARAGON	00003		07204, 07304,		06704
TEAC	00002, 00602,	PHILIPS	01003, 01103		07404	STAR CHOICE	03504
	02102, 02202,	PIONEER	00503, 01603,	FRACARRO	03604	STRONG	06404
	03402		01903	FTE	03404	TANTEC	01404
TECHNICS	00302, 01902	PULSAR	00003	FUBA	01304	TECHNISAT	04404, 04504
TECO	00302, 00402,	PVP STEREO VISUAL MATRIX		GALAXIS	03404, 04704	TELESTAR	04504
	00602, 01102		00103	GE	01504	THOMSON	01404, 03104,
TEKNIKA	00002, 00302,	QUASAR	00003	GENERAL INSTRUMENT			03904, 06104
	00402	RCA	02403, 02503		03504	TOPFIELD	05504
TELEAVIA	00602	REGAL	00703, 00903	GOI	02604	TOSHIBA	02304, 02704,
TELEFUNKEN	00602, 02402	RUNCO	00003	GOLD BOX	03104		06904
TENOSAL	01402	SAGEM	01803	GRUNDIG	00604, 03004	TPS	02904, 05904
TENSAI	00002	SAMSUNG	00003, 00503	HIRSCHMANN	00604, 01304	ULTIMATETV	01204, 01704
THOMAS	00002	SCIENTIFIC ATLANTA		HITACHI	01404, 02804	UNIDEN	02004, 02204
THOMSON	00602, 01202,		00203, 01403,	HTS	02604	UNIVERSUM	00604
	01302, 02402		01903	HUGHES NETWORK SYSTEM		VENTANA	00704
THORN	00602, 01602	SONY	02103		02304, 05104,	WISI	00604, 01304,
TIVO	03202, 03302	STARCOM	00103		06904		01404
TMK	02002	SUPERCABLE	00803	HUMAX	03404, 05304	XSAT	00104
TOSHIBA	00602, 00802,	TELE+1	01203	INVIDEO	03604	ZEHNDER	04004
	00902, 01302,	TORX	00103	JVC	02604	ZENITH	03304
	01502, 03602	TOSHIBA	00003	KATHREIN	00104, 00604,		
TOTEVISION	00402, 02002	TRANS PX	00803		00704, 01004,		
UHER	02002	TS	00103		01804, 05604		
UNITECH	02002	UNITED CABLE		KREISELMEYER			
UNIVERSUM	00002, 00402,		00103		00604	AIWA	00605
	01502, 02002	ZENITH	00003, 01503,	LABGEAR	06304	ARCAM	00605
VECTOR	00902		02003	LOGIX	03804	AUDIO RESEARCH	
VICTOR	00602, 01302			LORENZEN	01104		00605
VIDEO CONCEPTS				MAGNAVOX	02004, 02204	AUDIO TON	00605
	00902			MANHATTAN	01404, 03804,	AUDIOLAB	00605
VIDEOMAGIC	00402				04204	AUDIOMECA	00605
VIDEOSONIC	02002				04204	CAIRN	00605
VILLAIN	00002			MARANTZ	00704	CALIFORNIA AUDIO LABS	
WARDS	00002, 00302,	ALPHA STAR	02504	MEDIASAT	03104		00205
	00702, 01002,	AMSTRAD	03004	MEMOREX	02204	CARVER	00605, 00805
	01102, 01202,	ASTON	00304, 05004	METRONIC	00004	CYRUS	00605
	01402, 01502,	ASTRO	00604	MITSUBISHI	02304	DENON	01005
	02002	ATSAT	06404	MOTOROLA	03504	DKK	00005
WHITE WESTINGHOUSE		AVALON	01304	MYRYAD	00704	DMX ELECTRONICS	
	01402	BLAUPUNKT	00604	NEXT LEVEL	03504		00605
XR-1000	00002, 00302,	BRITISH SKY BROADCASTING		NOKIA	01404, 02104,	DYNAMIC BASS	
	01402		03004, 05204		02404, 04904,		00805
YAMAHA	00602	CANAL DIGITAL		OCTALTV	03704	EMERSON	00905
YAMISHI	01402		03104	ORBITECH	04504	FISHER	00805
YOKAN	01402	CANAL SATELLITE		PACE	01404, 03004,	GENEXXA	00305, 00905
YOKO	02002		03104		05204, 06604	GOODMANS	00905
ZENITH	00002, 00202,	CANAL+	03104	PANASONIC	00904, 01904,	GRUNDIG	00605
	00502, 04402	CHAPARRAL	00804		03004, 06504	HARMAN/KARDON	
		CITYCOM	05304		03004, 06504		00605, 00705
		CONNEXIONS	01304	PANDA	01404	HITACHI	00305
		CROSSDIGITAL		PAYSAT	02204	JVC	00505
			04604	PHILIPS	00204, 00704,	KENWOOD	00105, 00405
		CYRUS	00704		01404, 02004,	KRELL	00605
		DAERYUNG	01304		02204, 02304,	LINN	00605
		DAEWOO	06304		03104, 04104,	LXI	00905
		D-BOX	02104, 04904		05104, 06904	MAGNAVOX	00605, 00905
		DIGENIUS	01104	PIONEER	03104	MARANTZ	00205, 00605
		DIRECTV	00904, 01204,	PROMAX	01404	MATSUI	00605
			01504, 01704,	PROSCAN	01204, 01504	MCS	00205
			02204, 02304,	RADIOLA	00704	MEMOREX	00905
			02804, 04104,	RADIO SHACK	03504	MERIDIAN	00605
			04604, 05104,	RADIX	01304	MICROMEGA	00605
			06904	RCA	00404, 01204,	MIRO	00005
		DISH NETWORK SYSTEM			01504, 03204	MISSION	00605
				RFT	00704	MYRYAD	00605

---

## CD PLAYER

AIWA	00605
ARCAM	00605
AUDIO RESEARCH	
	00605
AUDIO TON	00605
AUDIOLAB	00605
AUDIOMECA	00605
CAIRN	00605
CALIFORNIA AUDIO LABS	
	00205
CARVER	00605, 00805
CYRUS	00605
DENON	01005
DKK	00005
DMX ELECTRONICS	
	00605
DYNAMIC BASS	
	00805
EMERSON	00905
FISHER	00805
GENEXXA	00305, 00905
GOODMANS	00905
GRUNDIG	00605
HARMAN/KARDON	
	00605, 00705
HITACHI	00305
JVC	00505
KENWOOD	00105, 00405
KRELL	00605
LINN	00605
LXI	00905
MAGNAVOX	00605, 00905
MARANTZ	00205, 00605
MATSUI	00605
MCS	00205
MEMOREX	00905
MERIDIAN	00605
MICROMEGA	00605
MIRO	00005
MISSION	00605
MYRYAD	00605

NAD 00005  
 NAIM 00605  
 NSM 00605  
 OPTIMUS 00005, 00305, 00405, 00805, 00905  
 PANASONIC 00205  
 PHILIPS 00605  
 PIONEER 00305, 00905  
 POLK AUDIO 00605  
 PROTON 00605  
 QED 00605  
 QUAD 00605  
 QUASAR 00205  
 RCA 00305, 00805, 00905  
 REALISTIC 00805  
 REVOX 00605  
 ROTEL 00605  
 SAE 00605  
 SANSUI 00605, 00905  
 SANYO 00805  
 SCOTT 00905  
 SEARS 00905  
 SHARP 00405  
 SIMAUDIO 00605  
 SONIC FRONTIERS 00605  
 SONY 00005  
 SYMPHONIC 00905  
 TAG MCLAREN 00605  
 TANDY 00305  
 TECHNICS 00205  
 THORENS 00605  
 THULE 00605  
 UNIVERSUM 00605  
 VICTOR 00505  
 WARDS 00605  
 YAMAHA 01105, 01205

### CD RECORDER

KENWOOD 01305  
 MARANTZ 01305  
 PHILIPS 01305  
 YAMAHA 01405

### BLU-RAY/DVD PLAYER

ACOUSTIC SOLUTIONS 02806  
 ALBA 02606  
 AMSTRAD 02306  
 APEX DIGITAL 02106, 02606, 03006, 03506, 03606, 03706, 04106  
 BLAUPINKT 02606  
 BLUE PARADE 01006  
 BUSH 02306  
 CENTREX 02106  
 CLATRONIC 03406  
 CYBERHOME 02406  
 DAEWOO 03206, 03306  
 DANSAI 03206  
 DECCA 03206  
 DENON 00006  
 DIAMOND 03106  
 DIGITREX 02106  
 DVD2000 00206  
 EMERSON 01206  
 ENTERPRISE 01206  
 FISHER 02006  
 GE 00306, 02606  
 GO VIDEO 02506  
 GOLDSTAR 02906, 04906  
 GRADIENTE 01806  
 GREENHILL 02606  
 GRUNDIG 00706

HITACHI 01106, 01507, 01906  
 HITEKER 02106  
 JVC 00906, 01306  
 KENWOOD 00006, 00606  
 KLH 02606  
 KOSS 01806  
 LG 02906  
 LIMIT 03106  
 MAGNAVOX 00106, 02206  
 MARANTZ 00706  
 MEMOREX 03806  
 MICO 02706  
 MICROSOFT 00306  
 MINTEK 02606  
 MITSUBISHI 00206  
 MUSTEK 02806  
 NESA 02606  
 ONKYO 00106, 04806  
 ORITRON 01806  
 PALSONIC 02106  
 PANASONIC 00006, 00007, 00107, 00207, 01606, 04206, 05006  
 PHILIPS 00106, 00706, 00807, 01706, 03906, 05206  
 PIONEER 00406, 00407, 00507, 00607, 01006, 01506, 01606, 05306  
 POLK AUDIO 00706  
 PROSCAN 00306  
 QWESTAR 01806  
 RCA 00306, 01006, 02606, 04806  
 ROTEL 01306  
 SAMSUNG 01106, 04506  
 SANYO 02006  
 SHARP 01207, 01307, 01406  
 SHERWOOD 03206  
 SHINSONIC 00506  
 SLIM ART 03306  
 SM ELECTRONIC 02806  
 SONY 00506, 00907, 01007, 01107, 04006, 05106  
 SYLVANIA 02206  
 TATUNG 03206  
 TEAC 01006, 02606  
 TECHNICS 00006  
 THETA DIGITAL 01006  
 THOMSON 00306  
 TOSHIBA 00106, 00307, 04606, 04806, 05406  
 URBAN CONCEPTS 00106  
 VICTOR 01407  
 XBOX 00306  
 YAMAHA 00006, 00706, 00707, 00806, 04306, 04406, 04706  
 ZENITH 00106, 01206, 02906  
 ZEUS 03306

### LD PLAYER

CARVER 00108  
 DENON 00008  
 MARANTZ 00108  
 MITSUBISHI 00008  
 NAD 00008  
 NAGSMI 00008

OPTIMUS 00008  
 PHILIPS 00108  
 PIONEER 00008  
 SALORA 00108  
 SONY 00208  
 TELEFUNKEN 00008  
 YAMAHA 00308

### MD RECORDER

KENWOOD 00109  
 ONKYO 00309  
 SHARP 00209  
 SONY 00009  
 YAMAHA 00409, 00509, 00609

### RECEIVER (TUNER)

ADC 00710  
 AIWA 00410, 01210, 03610, 03910, 04410  
 ALCO 03810  
 ANAM 04310  
 APEX DIGITAL 01810  
 AUDIOLAB 01510  
 AUDIOTRONIC 01510  
 AUDIOVOX 03810  
 BOSE 01610  
 CAMBRIDGE SOUNDWORKS 03310  
 CAPETRONIC 00710  
 CARVER 01210, 01510  
 CENTREX 01810  
 DENON 03210  
 FERGUSON 00710  
 FINE ARTS 01510  
 GRUNDIG 01510  
 HARMAN/KARDON 00210, 02610  
 INTEGRA 00310, 02510  
 JBL 00210, 02710  
 JVC 00110, 00710, 03410, 04110  
 KENWOOD 01010, 03010  
 KLH 03810, 04010  
 MAGNAVOX 00710, 01210, 01510, 02110  
 MARANTZ 00010, 01210, 01510, 02410  
 MCS 00010  
 MICROMEGA 01510  
 MUSICMAGIC 01210  
 MYRYAD 01510  
 NAD 00610  
 NORCENT 03710  
 ONKYO 00310, 00810, 02510  
 OPTIMUS 00710, 00910  
 PANASONIC 00010, 02310, 04210, 04710  
 PHILIPS 01210, 01510, 01910, 02010, 02110, 02210, 02410  
 PIONEER 00710, 00910, 03510  
 POLK AUDIO 02410  
 PROSCAN 01710  
 QUASAR 00010  
 RCA 00710, 00910, 01710, 03810, 04310  
 SABA 00710  
 SANSUI 01210  
 SCHNEIDER 00710  
 SONY 00410, 01110, 01310, 04510, 04610

STEREOPHONICS 00910  
 SUNFIRE 03010  
 TEAC 03810  
 TECHNICS 00010, 02810, 02910, 04210  
 TELEFUNKEN 00710  
 THOMSON 01710  
 THORENS 01510  
 UHER 00710  
 VENTURER 03810  
 VICTOR 00110  
 WARDS 00410  
 YAMAHA 00510, 01410, 03110, 04810, 05510, 05610, 05710, 05810, 05910, 06010  
 YAMAHA (iPOD) 05310  
 YAMAHA (NET) 05410

### TAPE DECK

AIWA 00111  
 CARVER 00111  
 GRUNDIG 00111  
 HARMAN/KARDON 00111  
 MAGNAVOX 00111  
 MARANTZ 00111  
 MYRYAD 00111  
 OPTIMUS 00011  
 PHILIPS 00111  
 PIONEER 00011  
 POLK AUDIO 00111  
 RCA 00011  
 REVOX 00111  
 SANSUI 00111  
 SONY 00211  
 THORENS 00111  
 WARDS 00011  
 YAMAHA 00311, 00411

The circled numbers and alphabets correspond to those in the Owner's Manual.

Les nombres et lettres dans un cercle correspondent à ceux du mode d'emploi.

Die umkreisten Zahlen und Buchstaben entsprechen denen in der Bedienungsanleitung.

Inringade nummer och bokstäver motsvarar de som anges i bruksanvisningen.

I manuali e le lettere dell'alfabeto corrispondono a quelli nel Manuale di istruzioni.

Los números y las letras en el interior de círculos se corresponden con aquellos del manual de instrucciones.

De omcirkelde cijfers en letters corresponderen met die in de Gebruiksaanwijzing.

Цифры и буквы в кружках относятся к цифрам и буквам в Инструкции по эксплуатации.

带圆圈的数字和文字与说明书中的同类数字和文字相对应。

원 번호 및 원 알파벳은 사용 설명서 안의 표기와 일치합니다.

## ■ Front panel/Face avant/Frontblende/Frontpanelen/Pannello anteriore/Panel delantero/Voorpaneel/ Фронтальная панель/ 前部面板 / 전변 패널

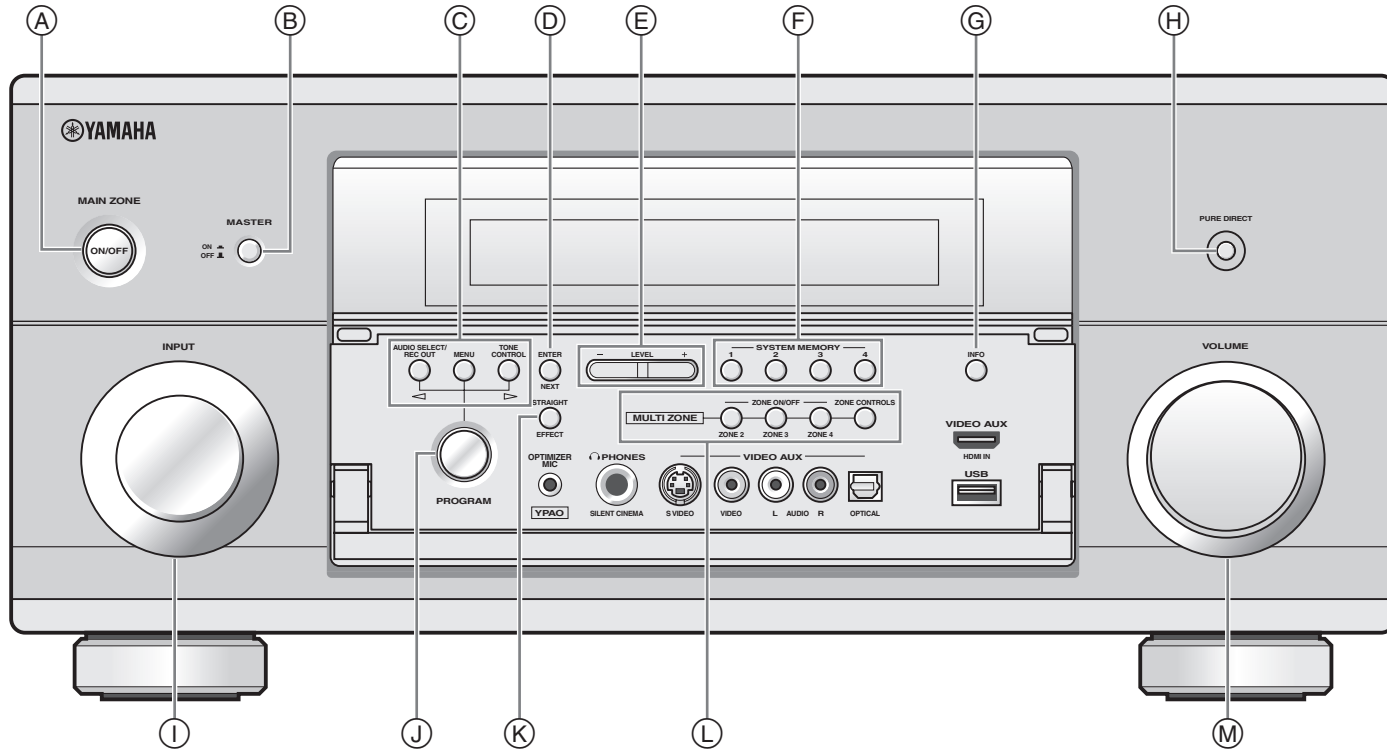

■ Remote control/Boîtier de télécommande/Fernbedienung/Fjärrkontrollen/  
Telecomando/Mando a distancia/Afstandsbediening/Пульт ДУ/ 遥控器 / 리모콘

