



MARQUE: ORAY

REFERENCE: SQU 01B1 225X300

CODIC: 2475421

**CABLAGE DU MOTEUR SUR UN INVERSEUR
WIRING THE MOTOR TO REVERSE SWITCH
VERKABELUNG DES MOTORS AN EINEM UMSCHALTER**

CETTE OPÉRATION DOIT ÊTRE EFFECTUÉE PAR UN ELECTRICIEN QUALIFIÉ
WIRING HAS TO BE MADE BY A QUALIFIED ELECTRICIAN
DIESE ARBEIT MUSS VON EINEM QUALIFIZIERTEN ELEKTRIKER
DURCHFÜHRT WERDEN

FR Câblage du moteur sur un inverseur unipolaire :

- Le circuit alimentant le moteur doit être pourvu d'un dispositif de coupure omnipolaire ayant une distance d'ouverture d'au moins 3mm
- Ne pas câbler deux ou plusieurs moteurs ensemble sur le même inverseur unipolaire.
- Pour changer le sens de rotation, inverser les conducteurs MARRON et NOIR.

Tension d'utilisation du moteur : 230 V - 50Hz - Intensité 5A

Tous nos écrans sont pré-réglés en usine. Dans le cas où vous désirez modifier les fins de courses, la garantie sur le moteur n'est plus prise en compte. Cette opération doit être effectuée par un technicien qualifié. Vous pouvez obtenir la notice de réglage auprès de notre service clientèle

ATTENTION : Ne pas monter en parallèle la commande murale à position fixe et les systèmes radio ou infrarouge ou CD4 sous peine de détériorer le moteur

GB Wiring the motor to a single-pole reverse switch :

• The operator supply circuit must be equipped with with an monopolar cutoff device wich opening distance of the contact is minimum 3 min.

- Don't wire two or more motors together on the same single-pole reverse switch.
- To change the direction of rotation, reverse the BROWN and BLACK conductor

Motor using voltage : 230 V-intensity 5A

All our screens are factory preset. Any modification of and stop noids warranty. This operations must done by qualified technician only. Adjustment instruction can be obtained from customer department

WARNING : in order not to damage motor, do not connect simultaneously manual control with remote contrôle (Radio or I.R) or CD4

Verkabelung des Motors an einem einpoligen

DE

Umschalter
• Der Motorversorgungskreis muss mit einer allpoligen Abschaltvorrichtung ausgerüstet sein, deren Öffnungsdistanz mindestens 3 min. beträgt.

- Nicht zwei odere mehere Motoren am gleichen einpoligen Umschalter verkabeln.

- Um Umkehren der Drehrichtung, den BRAUNEN und SCHARZEN Leiter umwechsein. Betriebsspannung des Motors : 230 V - 50 Hz - Stromstärke 5A

Alle unsere Bildwände werden in Fabrik geveinstellt. Falls Sie wünschen, die Endstellungen ändern, wird die Garantie auf dem Motor nicht mehr berücksichtigt. Diese Operation muss von einem qualifizierten Techniker durchgeführt werden. Sie können die Einstellungsnotiz bei unserem Kundschafsdienst erhalten.

BEACHTUNG : den Mauerauftrag an fester Position und die Funk- oder infraroten Systems oder CD4 bei Strafe Beschädigung des Motors nicht parallel dazu aufzurichten

ES

Cableado del motor sobre un inversor unipolar:

. El circuito que abastece el motor debe proporcionarse de un dispositivo de corte omnipolar que tiene una distancia de apertura de al menos 3 mm..

. No telegrafiar dos o varios motores juntos sobre el mismo inversor unipolar.

. Para cambiar el sentido de rotación, invertir los conductores MARRONES y NEGROS.

. Tensión de utilización del motor : 230 V 50Hz intensidad 5A.

Todas nuestras pantallas son prerreguladas en fábrica. En el caso donde desean modificar los finales de cursos, la garantía sobre el motor ya no se tiene en cuenta.

Esta operación debe ser efectuada por un técnico cualificado. Pueden obtener el prospecto de ajuste ante nuestro servicio clientela.

ATENCIÓN: No subir en paralelo el mando a posición fija y los sistemas de radio o infrarrojos o CD4 so pena de deteriorar el motor.

- **B** : Bleu / Blue / Blau
- **M** : Marron / Brown / Braun
- **N** : Noir / Black / Schwartz
- **Ph** : Phase
- **Neutre** : Neutre / Neutral / Neulleiter
- **⏚** : Terre / Ground / Grün-Gelb

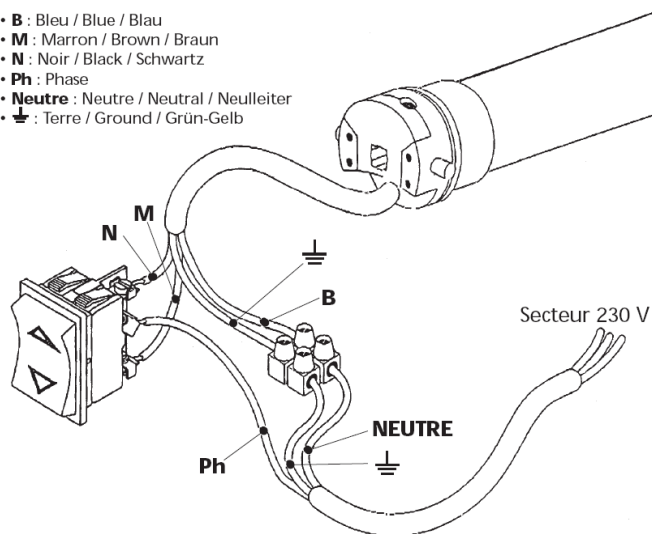





ORAY
SYSTÈMES DE PROJECTION

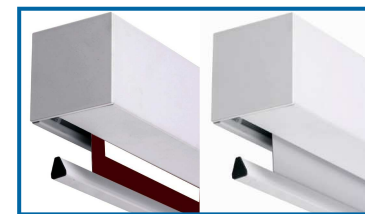

SQUARE
SQU 01/SQU 02



ORAY
Chemin de Beaurepaire BP 10047 91412 DOURDAN Cedex
Tel : 01.64.59.94.54 Fax : 01.64.59.39.01

SQUARE		
N°	DESIGNATION	Qté
A		1
B		1
C		2
D		6
E		4



FR - Ne peut être utilisé que par des adultes
 - Ne pas rester sous l'écran lors de son utilisation
 - Ne pas suspendre ou lever d'objets avec l'écran

GB - The device should be operated by adults only!
 - Keep away from the space under the screen when lowering or retracting!
 - Do not attach any objects on the screen (danger of injury)!

DE - Nur von Erwachsenen zu bedienen! Kinder nicht an der Bildwand spielen lassen!
 - Während des Aus- oder Einfahrens der Bildwandfläche ist der Aufenthalt von Personen unterhalb der Bildwand nicht zulässig!
 - Wegen erhöhter Unfallgefahr ist es grundsätzlich untersagt Gegenstände an der Bildwand anzubringen!

ES - No puede utilizarse que por Adultos.
 - No permanecer bajo la pantalla en el momento de su utilización
 - No suspender o levantar un objeto con la pantalla



FR 1 Maintenir les fixations (A— B) à l'emplacement voulu au mur ou au plafond et repérer les trous.
 Percer et insérer les chevilles (non fournies).
 2 Mise en place des fixations à l'aide d'un niveau à bulle.
 3 Visser comme indiqué sur le schéma en commençant par le haut (droit et gauche) en utilisant les rondelles D.
 4 visser les vis (E) sur les pattes et Accrocher l'écran.
 5 Avant serrage complet des vis (E), ne pas oublier les plaques de sécurité se plaçant entre la tête de vis et la partie inférieure du flasque métallique
 6 Serrage et blocage des vis de maintien (E)
 7 Mettre les embouts plastiques sur les flasques.

GB 1 Hold the fixing Brackets(A— B) at requested height on the wall or ceiling and mark up the holes for plugs. Drill the holes in accordance with marks (for fixing squares) and insert plugs
 2 Hold fixing bracket on the wall or ceiling with water-level.
 3 Screw up the screw (7-9mm) to upper fixing square gap(right and left) by using washer (D)
 4 Hang the screen on square screw (E)
 5 Move the safety plate behind the screw (E) head to get drilled gaps of safety plate and fixing square gaps above each other
 6 Screw up the screws (E) by enclosed six edge nut wrench and tighten up the screws well
 7 Cover lids put on right and left

DE 1 Befestigungswinkel in gewünschter Höhe an die Wand oder Decke halten und Bohrlöcher markieren (siehe Tabelle). Löcher (für die Befestigungswinkel) den Markierungen entsprechend bohren und Dübel einsetzen.
 2 Befestigungswinkel in gewünschter Höhe an die Wand oder Decke halten und Bohrlöcher markieren (siehe Tabelle). Löcher (für die Befestigungswinkel) den Markierungen entsprechend bohren und Dübel einsetzen.
 3 Schraube nach Skizze (7-9mm) in die obere Bohrung der Befestigungswinkel (Rechts und Links) einschrauben die Scheiben D benutzend
 4 Lichtbildwand (siehe Skizze) in die vormontierte Schraube des Befestigungswinkel einhängen
 5 Sicherungsblech (E) hinter den Schraubenkopf schieben und So positionieren, daß die Bohrungslocher des Sicherungsbleches und des Befestigungswinkels übereinander liegen
 6 Schrauben(E) mit Hilfe des beiliegenden Sechskantschlüssel eindrehen und beide Schrauben fest ziehen
 7 Abdeckkappen jeweils Rechts und Links aufstecken

ES 1- Mantener las fijaciones (A-B) al sitio querido a la pared o al techo y situar los agujeros. Taladrar e insertar las clavijas (no proporcionadas).
 2- Instauración de las fijaciones con ayuda de un nivel a burbuja.
 3- Atornillar tal como se indica sobre el esquema comenzando por la cumbre (derecho e izquierda) utilizando los discos D.
 4- Atornillar los tornillos (E) sobre las piernas y colgar la pantalla.
 5- Antes de la presión completa de los tornillos (E) no olvidar las placas de seguridad que se colocan entre la cabeza de tornillo y la parte inferior del brazo metálico.
 6- Presión y bloqueo de los tornillos de mantenimiento (E).
 7- Poner las conteras plásticas sobre los brazos.

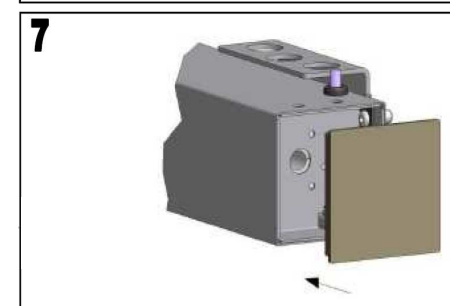
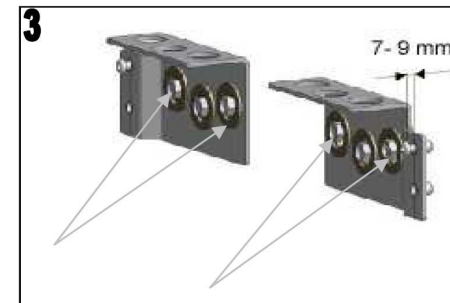
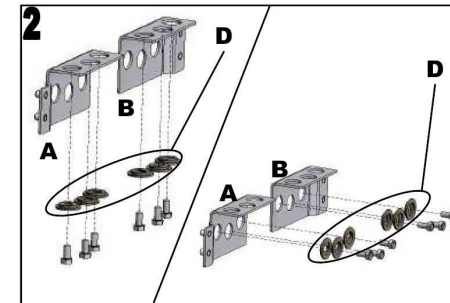
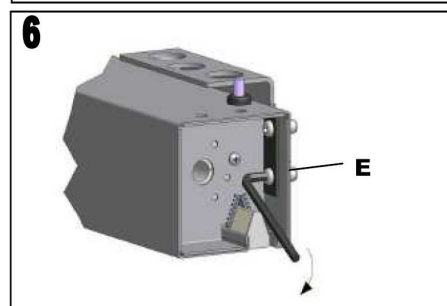
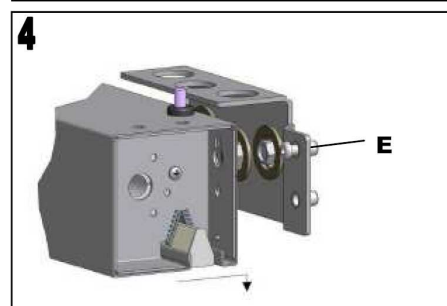
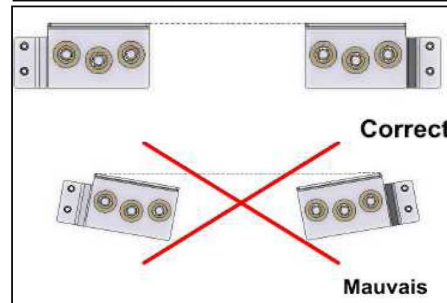
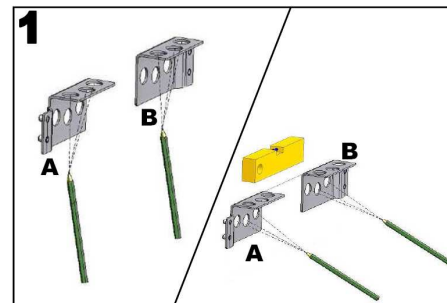



SQU01 - SQUARE PRO

Ultra compact, simple à intégrer, l'écran Square offre une nouvelle gamme d'écrans motorisés ORAY.

Son carter de 87 x 87 mm en acier laqué blanc de section carrée a inspiré son nom.

La barre de lestage triangulaire s'intègre parfaitement au carter lorsque l'écran est enroulé.

Aucune visserie n'est apparente une fois l'écran installé.

Les pattes permettant la fixation murale ou plafond sont livrées avec l'écran.

L'écran peut être intégré dans un coffre ou être habillé d'une sous face de finition

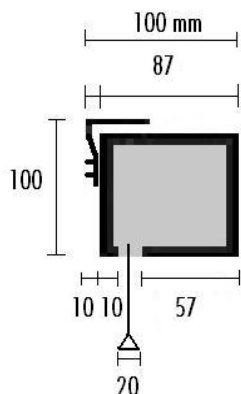
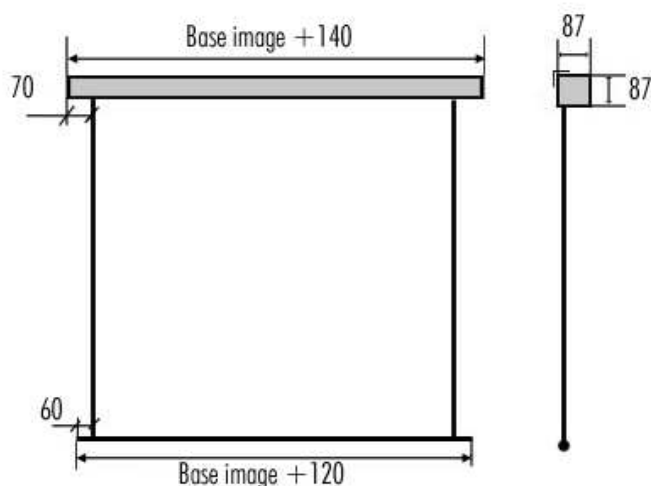

Format	Référence	Poids Net	Poids brut
Format carré			
150 x 150	SQU01B1150150	16	14
180 x 180	SQU01B1180180	19	16
200 x 200	SQU01B1200200	20	17
240 x 240	SQU01B1240240	23	20
270 x 270	SQU01B1270270	31	27
300 x 300	SQU01B1300300	32	28
Format 4/3			
135 x 180	SQU01B1135180	19	16
150 x 200	SQU01B1150200	20	17
180 x 240	SQU01B1180240	23	20
202 x 270	SQU01B1202270	31	27
225 x 300	SQU01B1225300	32	28



Option de Télécommandes



Radio
OPTCOMMANDRAD



Infra rouge
OPTCOMIR2POS



Trigger
OPTCOMVPRAD



Option de pattes d'écartement

Pattes d'écartement de 10 cm
OPTECAR 10 BSQ



SQU01 - SQUARE PRO Accessoires

Option intégration 1

Parmi les options du Square, la sous-face pour faux plafond permet une intégration simple et esthétique de l'écran lors de son encastrement dans un plafond suspendu existant.

Elle est composée de deux profils en L munis de 2 trappes pivotantes aux extrémités permettant une installation simple sans qu'aucune visse ne soit visible.

Pour la découpe du plafond prévoir une percée de 105 mm X Largeur toile + 350 mm



Format	Référence
150 CM	SQU03150
180 CM	SQU03180
200 CM	SQU03200
240 CM	SQU03240
270 CM	SQU03270
300 CM	SQU03300

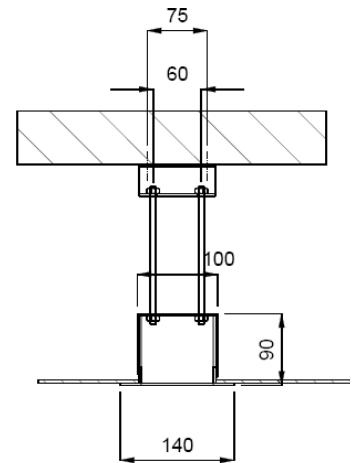
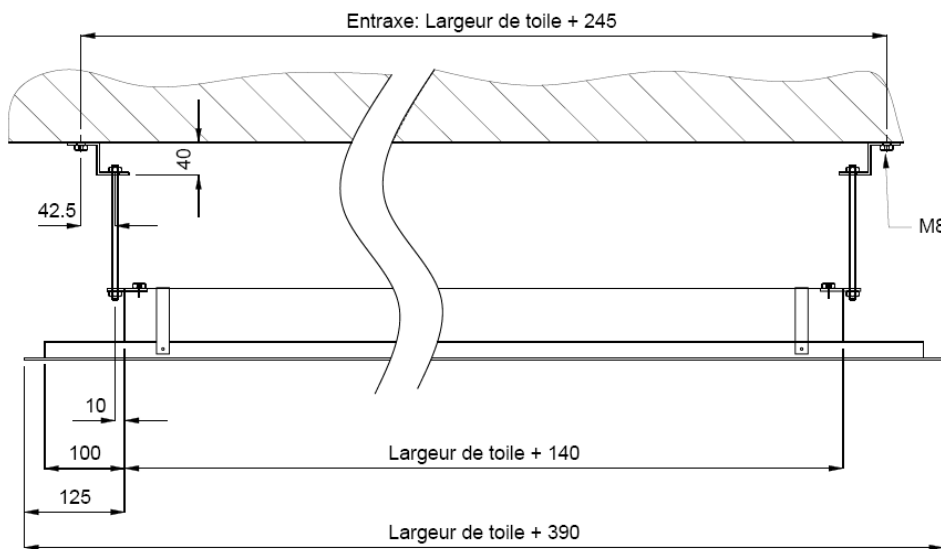

Option intégration 2

Le coffre d'intégration de l'écran Square permet les installations à l'intérieur de faux plafonds en deux temps.

Tout d'abord la pose du coffre, puis ensuite la pose du faux plafond autour. Une fois l'ensemble hors poussière l'écran se fixe en quelques minutes.

Format	Référence	Poids net
180 CM	SQU02180	15.00
200 CM	SQU02200	16.00
240 CM	SQU02240	17.00
270 CM	SQU02270	18.00
300 CM	SQU02300	19.00

