



Guide utilisateur en ligne

DCP-J785DW
MFC-J985DW

Table des matières

Avant d'utiliser votre appareil Brother	1
Modèles couverts	2
Définitions des notes	3
Marques commerciales	4
Remarque importante	5
Présentation de votre appareil Brother	6
Avant d'utiliser votre appareil	7
Vue d'ensemble du panneau de commande	8
Présentation de l'écran LCD	10
Message de Brother	16
Vue d'ensemble de l'écran des paramètres	17
Navigation dans l'écran tactile	19
Accès aux utilitaires Brother (Windows®)	20
Désinstallation des logiciels et des pilotes Brother (Windows®)	21
Alimentation du papier	22
Charger du papier	23
Charger du papier dans le bac à papier	24
Charger du papier Photo ou Photo L dans le bac à papier photo	35
Charger du papier dans la fente d'alimentation manuelle	38
Zone non imprimable.....	42
Paramètres de papier.....	43
Papier et autres supports d'impression acceptables.....	46
Charger des documents.....	55
Chargement de documents dans le chargeur automatique de documents (ADF)	56
Charger des documents sur la vitre du scanner	58
Zone non numérisable.....	60
Imprimer	61
Imprimer à partir de l'ordinateur (Windows®).....	62
Imprimer une photo (Windows®)	63
Imprimer un document (Windows®)	64
Annuler un travail d'impression (Windows®)	65
Imprimer plus d'une page sur une même feuille de papier (N en 1) (Windows®)	66
Imprimer sous forme de poster (Windows®)	67
Imprimer automatiquement sur les deux faces du papier (impression recto verso automatique) (Windows®)	68
Imprimer automatiquement sous forme de livret (Windows®).....	71
Imprimer un document couleur en échelle de gris (Windows®)	73
Éviter les bourrages papier et les problèmes de maculage lors de l'impression recto verso (Windows®)	74
Utiliser un profil d'impression prédéfini (Windows®).....	75
Modifier les paramètres d'impression par défaut (Windows®)	78
Paramètres d'impression (Windows®).....	79
Imprimer à partir de l'ordinateur (Macintosh)	84

Imprimer une photo (Macintosh)	85
Imprimer un document (Mac)	86
Imprimer automatiquement sur les deux faces du papier (impression recto verso automatique) (Mac)	87
Imprimer plus d'une page sur une même feuille de papier (N en 1) (Mac)	88
Imprimer un document couleur en échelle de gris (Mac)	89
Éviter les bourrages papier et les problèmes de maculage lors de l'impression recto verso (Macintosh).....	90
Options d'impression (Macintosh)	91
Numériser	96
Numériser à l'aide du bouton Scan de votre appareil Brother	97
Numériser des photos et des graphiques.....	98
Enregistrer les données numérisées dans un dossier sous forme d'un fichier PDF	100
Enregistrer des données numérisées sur une carte mémoire ou une clé USB.....	102
Numériser plusieurs cartes de visite et photos (recadrage automatique)	107
Numériser vers un fichier texte modifiable à l'aide de la fonction OCR.....	109
Numériser vers une pièce jointe d'e-mail	111
Web Services pour numérisation sur votre réseau (Windows Vista® SP2 ou supérieur, Windows® 7, Windows® 8 et Windows® 10	113
Modifier les paramètres du bouton Numériser à partir de ControlCenter4 (Windows®).....	118
Modifier les paramètres du bouton Numériser à partir de ControlCenter2 (Macintosh).....	122
Numériser à partir de l'ordinateur (Windows®)	126
Numérisation avec le mode Domicile de ControlCenter4 (Windows®).....	127
Numérisation avec le mode Avancé de ControlCenter4 (Windows®)	142
Numériser avec Nuance™ PaperPort™ 14 ou d'autres applications Windows®.....	158
Numérisation avec Galerie de photos de Windows® ou Télécopie et numérisation de Windows®..	162
Installation de BookScan Enhancer et de Whiteboard Enhancer (Windows®)	166
Numériser à partir de l'ordinateur (Macintosh).....	167
Numérisation avec ControlCenter2 (Mac).....	168
Numériser à l'aide de Presto! PageManager ou d'autres applications TWAIN (Macintosh)	183
Copie	188
Copier un document.....	189
Agrandir ou réduire l'image copiée	191
Trier les copies	192
Effectuer des copies à l'aide de la fonction Mise en page (N en 1 ou Poster).....	193
Options de disposition des pages pour les copies	195
Copie recto verso	197
Copier sur les deux côtés du papier (recto -> recto verso/recto verso -> recto verso)	198
Copier une carte d'identité	200
Copier en mode d'économie d'encre	202
Options de copie	203
Fax	206
Envoyer un fax	207
Envoyer un fax depuis votre appareil Brother	208
Envoyer un fax manuellement.....	210
Envoyer un fax à la fin d'une conversation.....	211
Envoyer le même fax à plusieurs destinataires (diffusion)	212

Envoyer un fax en temps réel.....	215
Envoyer un fax à une heure définie (Fax différé)	216
Annuler un fax en cours	217
Contrôle et annulation d'un fax en attente.....	218
Relève de fax	219
Options de fax	223
Réception d'un fax	225
Réglages du mode de réception	226
Prévisualisation de fax	232
Réduire le format de page d'un fax entrant surdimensionné.....	236
Configuration du tampon de réception de fax	237
Recevoir un fax à la fin d'une conversation téléphonique	238
Options de réception en mémoire	239
Récupération de fax à distance.....	246
Relève de fax	252
Opérations vocales et numéros de fax.....	260
Opérations relatives à la messagerie vocale.....	261
Mémorisation de numéros de fax	263
Définir des groupes de diffusion.....	268
Services téléphoniques et appareils externes.....	272
Identification de l'appelant.....	273
Définir le type de ligne téléphonique	275
Voice over Internet Protocol (interférence VoIP/ligne téléphonique)	277
Répondeur externe (répondeur téléphonique)	278
Téléphones externes et supplémentaires	283
Rapports de fax	288
Définir le style du rapport de vérification de l'envoi	289
Régler l'intervalle du journal des fax.....	290
PC-FAX	291
PC-FAX pour Windows®	292
PC-FAX pour Mac	318
PhotoCapture Center.....	321
Impression directe de photos à partir d'un support	322
Cartes mémoire et mémoires flash USB compatibles.....	323
Informations importantes concernant PhotoCapture Center	324
Impression de photos depuis un support à l'aide du bouton Photo de l'appareil Brother.....	325
Copier des photos depuis un support vers un ordinateur	339
Avant de copier des photos	340
Copier des photos depuis un support sur une connexion locale	341
Copier des photos depuis un support sur une connexion réseau	342
Imprimer des photos à partir de ControlCenter4 (Windows®).....	343
Éditer des photos avec ControlCenter4 (Windows®)	345
Réseau	347
Mise en route	348
Fonctions réseau de base prises en charge	349
Logiciels et utilitaires de gestion du réseau	350
Découvrir les logiciels et utilitaires de gestion du réseau	351

Méthodes supplémentaires de configuration de votre appareil Brother pour un réseau sans fil	352
Avant de configurer l'appareil Brother pour un réseau sans fil.....	353
Configurer votre appareil pour un réseau sans fil avec la méthode à un seul bouton de Wi-Fi Protected Setup™ (WPS) ou AOSS™	354
Configurer votre appareil pour un réseau sans fil avec la méthode PIN de Wi-Fi Protected Setup™ (WPS).....	355
Configurer votre appareil pour un réseau sans fil en mode Ad-Hoc en utilisant un nouveau SSID .	357
Configurer votre appareil pour un réseau sans fil lorsque le SSID n'est pas diffusé.....	358
Utilisation de Wi-Fi Direct®	360
Fonctions réseau avancées	370
Impression du rapport de configuration réseau	371
Informations techniques pour les utilisateurs avancés.....	372
Réinitialiser les réglages par défaut des paramètres réseau	373
Imprimer le rapport WLAN.....	374
Sécurité	377
Verrouiller les réglages de l'appareil	378
Utilisation de la fonction Sécurité mémoire	379
Mobile/Web Connect.....	383
Utilisation de Web Services à partir de l'appareil Brother	384
Utilisation de Brother Web Services.....	385
Imprimer avec Google Cloud Print™	387
Imprimer avec AirPrint.....	388
Impression avec Mopria®	389
Imprimer et numériser depuis un appareil mobile	390
Imprimer et numériser à l'aide de la fonction NFC (Near Field Communication).....	391
ControlCenter	392
ControlCenter4 (Windows®).....	393
Modifier le mode de fonctionnement dans ControlCenter4 (Windows®)	394
Numérisation avec le mode Domicile de ControlCenter4 (Windows®).....	396
Numérisation avec le mode Avancé de ControlCenter4 (Windows®)	397
Configurer l'appareil Brother à l'aide de ControlCenter4 (Windows®).....	398
Créer un onglet personnalisé à l'aide du mode Avancé de ControlCenter4 (Windows®)	400
ControlCenter2 (Mac).....	402
Numérisation avec ControlCenter2 (Mac)	403
Configurer l'appareil Brother à l'aide de ControlCenter2 (Mac)	404
Activer la fonction de chargement automatique (Mac)	406
Dépistage des pannes	407
Messages d'erreur et de maintenance.....	408
Transférer vos télécopies ou votre journal des fax.....	418
Bourrages de documents	422
Document coincé dans le haut du chargeur automatique de documents	423
Document coincé à l'intérieur du chargeur automatique de documents.....	424
Retirer les morceaux de papier coincés dans le chargeur automatique de documents	425
Bourrage dans l'imprimante ou bourrage papier	426
Le papier est coincé à l'intérieur et à l'avant de l'appareil (bourrage A intérieur/avant)	427
Papier coincé à l'avant de l'appareil (bourrage B avant)	432

Papier coincé à l'arrière de l'appareil (bourrage C arrière).....	435
Si vous rencontrez des difficultés avec l'appareil.....	437
Problèmes de gestion du papier et d'impression.....	438
Problèmes avec le téléphone et le télécopieur.....	445
Autres problèmes	452
Problèmes de réseau	454
Vérification des informations de l'appareil.....	465
Réinitialisation de votre appareil Brother	466
Fonctions de réinitialisation	467
Opérations de maintenance	468
Remplacer les cartouches d'encre.....	469
Nettoyer votre appareil Brother	473
Nettoyer le scanner	474
Nettoyage de la tête d'impression depuis votre appareil Brother.....	476
Nettoyer la tête d'impression de votre ordinateur (Windows®).....	477
Nettoyer la tête d'impression de votre ordinateur (Macintosh).....	479
Nettoyer l'écran LCD de l'appareil.....	480
Nettoyer l'extérieur de l'appareil.....	481
Nettoyer le cylindre de l'imprimante de l'appareil.....	483
Nettoyer les rouleaux d'alimentation du papier	484
Nettoyer les rouleaux d'entraînement du papier	486
Vérifier votre appareil Brother	487
Vérifier la qualité d'impression	488
Vérifier l'alignement de l'impression de votre appareil Brother	491
Vérification du volume d'encre	492
Surveillance de l'état de l'appareil depuis votre ordinateur (Windows®).....	493
Surveillance de l'état de l'appareil depuis votre ordinateur (Macintosh)	498
Rectifier l'alimentation du papier pour éliminer les lignes verticales.....	500
Emballer et transporter votre appareil Brother	501
Réglages de l'appareil	504
Modifier les paramètres de l'appareil depuis le panneau de commande.....	505
En cas de panne de courant (stockage mémoire).....	506
Réglages généraux	507
Enregistrer vos paramètres favoris sous forme de raccourcis	520
Imprimer des rapports	523
Tableaux des réglages et des fonctions	526
Modifier les réglages de l'appareil depuis votre ordinateur.....	543
Modifier les réglages de l'appareil à l'aide de la configuration à distance.....	544
Annexe	557
Caractéristiques techniques.....	558
Saisir du texte sur votre appareil Brother.....	565
Caractéristiques des consommables	566
Informations au sujet du papier recyclé	567
Glossaire.....	568

Avant d'utiliser votre appareil Brother

- [Modèles couverts](#)
- [Définitions des notes](#)
- [Marques commerciales](#)
- [Remarque importante](#)

Modèles couverts

Ce guide de l'utilisateur concerne les modèles suivants :

Modèles à écran tactile LCD 2,7 pouces : DCP-J785DW/MFC-J985DW



Information associée

- [Avant d'utiliser votre appareil Brother](#)
-

Définitions des notes

Les symboles et conventions suivants ont été utilisés tout au long de ce Guide de l'utilisateur :

AVERTISSEMENT

AVERTISSEMENT indique une situation potentiellement dangereuse qui, si elle n'est pas évitée, pourrait provoquer des blessures graves, voire mortelles.

ATTENTION

ATTENTION indique une situation potentiellement dangereuse qui, si elle n'est pas évitée, pourrait provoquer des blessures légères à modérées.

IMPORTANT

IMPORTANT indique une situation potentiellement dangereuse qui, si elle n'est pas évitée, peut provoquer des dommages matériels ou entraîner une perte de fonctionnalité du produit.

REMARQUE

Une REMARQUE donne des indications sur l'environnement d'exploitation, les conditions d'installation ou des conditions d'utilisation particulières.



Les icônes de conseil vous donnent des astuces et des informations complémentaires.



Les icônes de risque électrique vous préviennent en cas de possibilité de choc électrique.

Caractères gras

Le style Caractères gras identifie les touches du panneau de commande de l'appareil ou de l'écran de l'ordinateur.

Italique

Les caractères italiques mettent en valeur un point important ou signalent un sujet connexe.

[**Courier New**]

La police Courier New identifie les messages affichés sur l'écran LCD de l'appareil.



Information associée

- [Avant d'utiliser votre appareil Brother](#)

Marques commerciales

Microsoft, Windows, Windows Vista, Windows Server, SharePoint, Internet Explorer, Word, Excel, PowerPoint, OneNote, OneDrive et Windows Phone sont des marques déposées ou des marques commerciales de Microsoft Corporation aux États-Unis et/ou dans d'autres pays.

Apple, Macintosh, Safari, iPad, iPad mini, iPhone, iPod touch et OS X sont des marques commerciales d'Apple Inc., déposées aux États-Unis et dans d'autres pays.

AirPrint est une marque commerciale d'Apple Inc.

Nuance et PaperPort sont des marques commerciales ou des marques déposées de Nuance Communications, Inc. ou ses sociétés affiliées aux États-Unis et/ou dans d'autres pays.

Memory Stick PRO Duo, Memory Stick Duo, Memory Stick Micro et M2 sont des marques commerciales de Sony Corporation.

Le logo SDHC est une marque commerciale de SD-3C, LLC.

AOSS est une marque commerciale de Buffalo Inc.

Wi-Fi, Wi-Fi Alliance, Wi-Fi Direct et Wi-Fi Protected Access sont des marques déposées de la Wi-Fi Alliance®.

WPA, WPA2, Wi-Fi Protected Setup et le logo Wi-Fi Protected Setup sont des marques commerciales de la Wi-Fi Alliance®.

Flickr est une marque commerciale de Yahoo! Inc.

Android, Android Market, Google Cloud Print, Google Drive, Picasa Web Albums, Google Play et Google Chrome sont des marques commerciales de Google, Inc. L'utilisation de ces marques commerciales doit être autorisée par Google.

Mozilla et Firefox sont des marques déposées de Mozilla Foundation.

UNIX est une marque déposée de The Open Group aux États-Unis et/ou dans d'autres pays.

Linux est la marque déposée de Linus Torvalds aux États-Unis et dans d'autres pays.

La marque Bluetooth appartient à Bluetooth SIG, Inc. et toute utilisation de ces marques par Brother Industries, Ltd. s'effectue sous licence.

Intel est une marque commerciale d'Intel Corporation aux États-Unis et/ou dans d'autres pays.

Evernote est une marque commerciale d'Evernote Corporation et est utilisé sous licence.

Mopria est une marque commerciale de Mopria Alliance, Inc.

WordPerfect est une marque commerciale de Corel Corporation et/ou de ses filiales au Canada, aux États-Unis et/ou dans d'autres pays.

Chaque société dont un logiciel est mentionné dans ce guide a un contrat de licence de logiciel spécifique à ses programmes exclusifs.

L'ensemble des appellations commerciales et noms de produits des sociétés apparaissant sur les produits Brother, les documents s'y rapportant et tout autre support sont tous des marques commerciales ou des marques déposées de ces sociétés respectives.



Information associée

- [Avant d'utiliser votre appareil Brother](#)

Remarque importante

- Ne l'utilisez pas dans d'autres pays, car cela pourrait enfreindre les réglementations relatives aux télécommunications sans fil et à l'alimentation électrique de ces pays.
- Les modèles ne sont pas tous disponibles dans chaque pays.
- Windows® XP dans ce document représente Windows® XP Professionnel, Windows® XP Professionnel Édition x64 et Windows® XP Édition familiale.
- Windows Server® 2003 dans ce document représente Windows Server® 2003, Windows Server® 2003 Édition x64, Windows Server® 2003 R2 et Windows Server® 2003 R2 Édition x64.
- Windows Server® 2008 dans ce document représente Windows Server® 2008 et Windows Server® 2008 R2.
- Sauf indication contraire, les messages affichés sur l'écran LCD représentés dans ce guide de l'utilisateur sont ceux du modèle MFC-J985DW.
- Sauf indication contraire, les illustrations représentées dans ce guide de l'utilisateur sont celles du modèle MFC-J985DW.
- Sauf stipulation contraire, les écrans de ce guide sont issus de Windows® 7 et OS X v10.9.x. Les écrans qui s'afficheront sur votre ordinateur dépendent du système d'exploitation utilisé.
- Si les messages LCD, le nom des boutons du panneau de commande et d'autres indications varient selon le pays, les informations spécifiques de chaque pays seront présentées.
- Le contenu de ce guide et les caractéristiques de ce produit sont sujets à modifications sans préavis.
- Cette documentation concerne les modèles MFC et DCP. Lorsqu'il est fait référence au modèle MFC dans ce Guide de l'utilisateur, il suffit de lire MFC-xxxx au lieu de DCP-xxxx. Les modèles DCP ne sont pas équipés d'une fonction de télécopie.



Information associée

- [Avant d'utiliser votre appareil Brother](#)

Présentation de votre appareil Brother

- Avant d'utiliser votre appareil
- Vue d'ensemble du panneau de commande
- Présentation de l'écran LCD
- Vue d'ensemble de l'écran des paramètres
- Navigation dans l'écran tactile
- Accès aux utilitaires Brother (Windows®)

Avant d'utiliser votre appareil

Avant toute impression, vérifiez les points suivants :

- Assurez-vous d'avoir installé les logiciels et pilotes Brother.
- Utilisateurs de câble réseau ou USB : vérifiez que le câble d'interface est physiquement sécurisé.

Sélection du type de papier correct

Pour obtenir des impressions de haute qualité, il est important de sélectionner le type de papier qui convient. Prenez soin de lire les informations au sujet des types de papier acceptables avant d'acheter du papier et veillez à déterminer la zone imprimable en fonction des paramètres définis dans le pilote d'imprimante.

Numérisation, impression et télécopie simultanées

L'appareil peut imprimer des données provenant de l'ordinateur tout en envoyant ou en recevant un fax en mémoire, ou en numérisant un document sur l'ordinateur. L'envoi de fax ne sera pas interrompu pendant une impression à partir de l'ordinateur. Toutefois, lorsque l'appareil effectue une copie ou reçoit un fax sur papier, il interrompt l'opération d'impression, puis la reprend une fois la copie ou la réception de fax terminée.



Les modèles DCP ne prennent pas en charge la fonction fax.

Firewall (Windows®)

Si votre ordinateur est protégé par un pare-feu et si vous ne parvenez pas à imprimer ou à numériser via un réseau ou bien à utiliser PC-FAX, il est possible que vous deviez configurer les paramètres du pare-feu. Si vous utilisez le Pare-feu Windows® et que vous avez installé les logiciels et les pilotes Brother à partir du CD-ROM, la configuration nécessaire du pare-feu a déjà été réalisée. Si vous utilisez un autre logiciel pare-feu, consultez son guide de l'utilisateur ou contactez son éditeur.



Information associée

- [Présentation de votre appareil Brother](#)

Vue d'ensemble du panneau de commande

Le panneau de commande varie en fonction de votre modèle.



1. Logo NFC (Near Field Communication)

(MFC-J985DW)

- Si votre appareil Android™ prend en charge la fonction NFC, vous pouvez imprimer des documents depuis votre appareil ou numériser des documents sur l'appareil en l'approchant du logo NFC qui se trouve sur le panneau de commande. Pour pouvoir utiliser cette fonction, vous devez télécharger et installer l'application Brother iPrint&Scan sur votre appareil Android™.
- Assurez-vous que les réglages NFC de votre appareil Brother et de l'appareil Android™ sont activés.

2. 2,7" (67,5 mm) Écran tactile à cristaux liquides (LCD)

Accédez aux menus et aux options en appuyant dessus sur cet écran tactile.

Ajustez l'angle de l'écran tactile LCD et du panneau tactile en le soulevant.

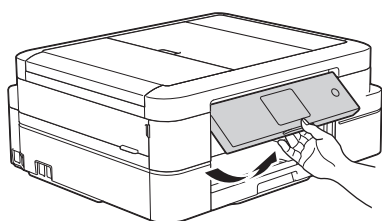

3. Panneau tactile

(Retour)

Appuyez sur ce bouton pour revenir au menu précédent.

(Accueil)

Appuyez sur ce bouton pour revenir à l'écran d'accueil.

Lorsque l'appareil est en mode Veille, l'icône Accueil clignote.

(Annuler)

Appuyez sur ce bouton pour annuler une opération (action possible si le voyant du bouton est rouge).

4. Marche/Arrêt

Appuyez sur  pour mettre l'appareil sous tension.

Appuyez sur la touche  et maintenez-la enfoncée pour mettre l'appareil hors tension. L'écran tactile indique [Arrêt en cours] et reste allumé pendant quelques secondes avant de s'éteindre. Si vous avez connecté un téléphone ou un répondeur externe, il est toujours disponible.

Lorsque vous mettez l'appareil hors tension à l'aide de la touche , un nettoyage de la tête d'impression sera encore effectué périodiquement pour maintenir la qualité d'impression. Pour prolonger la durée de vie de la tête d'impression, optimiser la performance de l'encre et maintenir la qualité d'impression, laissez votre appareil branché sur le secteur en permanence.



Information associée

- [Présentation de votre appareil Brother](#)
 - [Imprimer et numériser à l'aide de la fonction NFC \(Near Field Communication\)](#)
-

Présentation de l'écran LCD

MFC-J985DW

Vous pouvez accéder à deux écrans d'accueil différents en appuyant sur ◀ ou sur ▶.

Les écrans d'accueil vous permettent d'accéder à la configuration Wi-Fi, aux raccourcis, aux niveaux d'encre et aux écrans de configuration.

Écran d'accueil 1

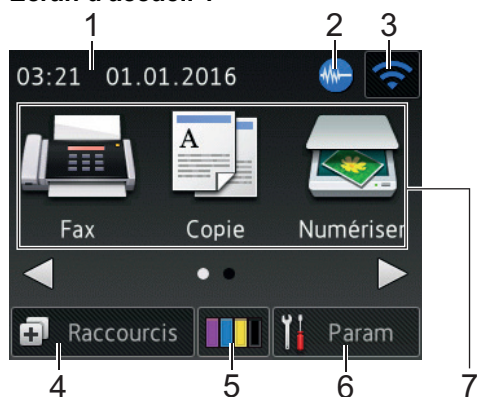

Cet écran affiche l'état de l'appareil lorsque ce dernier est inactif. Cet écran d'accueil est également appelé l'écran du mode Prêt. Lorsqu'il est affiché, cet écran indique que l'appareil est prêt pour la commande suivante.

L'écran d'accueil 1 permet d'accéder aux opérations [Fax], [Copie] et [Numériser].

Écran d'accueil 2

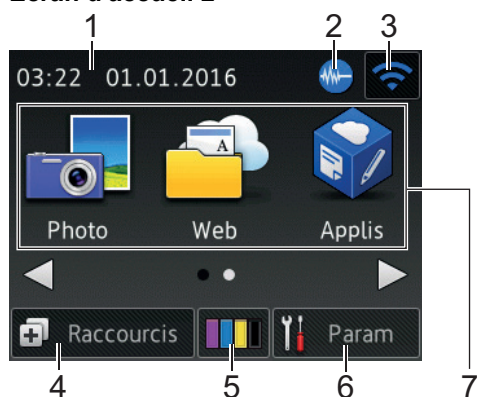

L'écran d'accueil 2 permet d'accéder à des fonctions supplémentaires telles que les opérations [Photo], [Web] et [Applis].

1. Date & heure

Affiche la date et l'heure réglées sur l'appareil.



2. Mode silencieux

Cette icône s'affiche lorsque le réglage [Mode silence (silence Mode)] est défini sur [Oui].

Le réglage Mode silencieux permet de réduire le bruit émis pendant l'impression. Lorsque le mode silencieux est activé, la vitesse d'impression est réduite.

3. État sans fil

Chaque icône dans le tableau suivant indique l'état du réseau sans fil.

	Votre appareil n'a pas été connecté au point d'accès sans fil. Appuyez sur ce bouton pour configurer les paramètres sans fil. Plus d'informations détaillées >>> <i>Guide d'installation rapide</i>
	Le réseau sans fil est connecté. Un indicateur à trois niveaux dans chacun des écrans d'accueil affiche la force actuelle du signal sans fil.

	Le point d'accès sans fil ne peut pas être détecté.
	Le paramètre sans fil est désactivé.

Vous pouvez configurer les paramètres sans fil en appuyant sur le bouton d'état sans fil.

4. [Raccourcis]

Créez des raccourcis pour les opérations fréquemment exécutées telles que l'envoi d'un fax, la numérisation et l'utilisation de Web Connect.

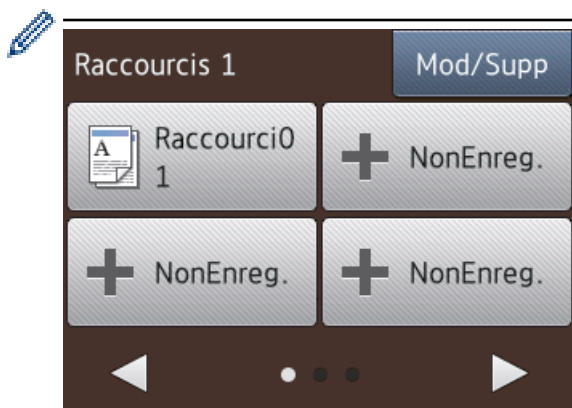

- Trois écrans Raccourcis sont disponibles. Vous pouvez programmer quatre raccourcis sur chaque écran.
- Pour afficher les autres écrans Raccourcis, appuyez sur ◀ ou sur ▶.

5. [Encre]

Affiche le volume d'encre disponible. Appuyez pour accéder au menu [Encre].

Lorsqu'une cartouche d'encre est presque vide ou présente un problème, une icône d'erreur s'affiche sur l'encre de couleur.

6. [Param]

Appuyez pour accéder au menu [Param].

7. Modes :

- [Fax]
Appuyez sur ce bouton pour accéder au mode Fax.
- [Copie]
Appuyez sur ce bouton pour accéder au mode Copie.
- [Numériser]
Appuyez sur ce bouton pour accéder au mode Numérisation.
- [Photo]
Appuyez pour accéder au mode Photo.
- [Web]
Appuyez pour connecter l'appareil Brother à un service Internet.
Plus d'informations détaillées >> Guide web connect: support.brother.com/manuals
- [Applis]
Appuyez pour connecter l'appareil Brother au service Brother Apps.
Plus d'informations détaillées >> Guide web connect: support.brother.com/manuals

8. [Fax enregistré(s) :]



Lorsque [Prévisu fax] est réglé sur [Non], [Fax enregistré(s)] affiche le nombre de fax que vous avez reçus et qui ont été stockés en mémoire.

Appuyez sur [Impr] pour imprimer les fax.

9. [Nouv. (x) fax :]





Lorsque [Prévisu fax] est réglé sur [Oui], [Nouv. (x) fax] affiche le nombre de nouveaux fax que vous avez reçus et mis en mémoire.

Appuyez sur [Affich.] pour afficher les fax sur l'écran tactile.

10. Icône d'avertissement



L'icône d'avertissement  apparaît en cas de message d'erreur ou d'entretien ; appuyez sur [Détail] pour afficher le message, puis appuyez sur  pour revenir en mode Prêt.



- Ce produit utilise la police d'ARPHIC TECHNOLOGY CO.,LTD.

DCP-J785DW

Vous pouvez accéder à deux écrans d'accueil différents en appuyant sur ◀ ou sur ▶.

Les écrans d'accueil vous permettent d'accéder à la configuration Wi-Fi, aux raccourcis, aux niveaux d'encre et aux écrans de configuration.

Écran d'accueil 1

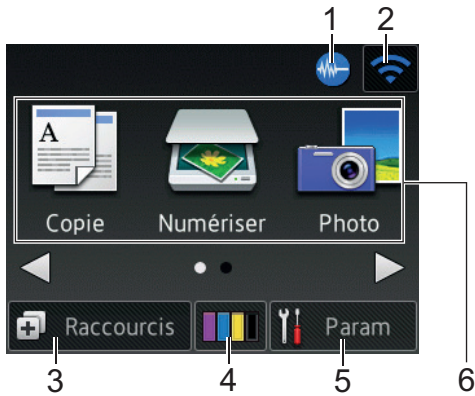

Cet écran affiche l'état de l'appareil lorsque ce dernier est inactif. Cet écran d'accueil est également appelé l'écran du mode Prêt. Lorsqu'il est affiché, cet écran indique que l'appareil est prêt pour la commande suivante. L'écran d'accueil 1 permet d'accéder aux opérations [Copie], [Numériser] et [Photo].

Écran d'accueil 2

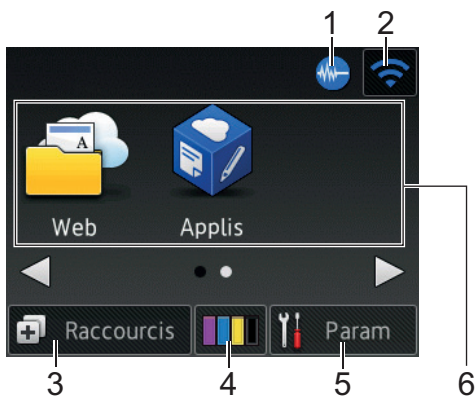

L'écran d'accueil 2 permet d'accéder à des fonctions supplémentaires telles que les opérations [Web] et [Applis].





1. Mode silencieux

Cette icône s'affiche lorsque le réglage [Mode silence (silence Mode)] est défini sur [Oui].

Le réglage Mode silencieux permet de réduire le bruit émis pendant l'impression. Lorsque le mode silencieux est activé, la vitesse d'impression est réduite.

2. État sans fil

Chaque icône dans le tableau suivant indique l'état du réseau sans fil.

	Votre appareil n'a pas été connecté au point d'accès sans fil. Appuyez sur ce bouton pour configurer les paramètres sans fil. Plus d'informations détaillées >> <i>Guide d'installation rapide</i>
	Le réseau sans fil est connecté. Un indicateur à trois niveaux dans chacun des écrans d'accueil affiche la force actuelle du signal sans fil.
	Le point d'accès sans fil ne peut pas être détecté.
	Le paramètre sans fil est désactivé.



Vous pouvez configurer les paramètres sans fil en appuyant sur le bouton d'état sans fil.

3. [Raccourcis]

Créez des raccourcis pour les opérations fréquemment exécutées (telles que la réalisation d'une copie, la numérisation et l'utilisation de Web Connect).



- Trois écrans Raccourcis sont disponibles. Vous pouvez programmer quatre raccourcis sur chaque écran.
- Pour afficher les autres écrans Raccourcis, appuyez sur ◀ ou sur ▶.

4. [Encre]

Affiche le volume d'encre disponible. Appuyez pour accéder au menu [Encre].

Lorsqu'une cartouche d'encre est presque vide ou présente un problème, une icône d'erreur s'affiche sur l'encre de couleur.

5. [Param]

Appuyez pour accéder au menu [Param].

6. Modes :

-  [Copie]

Appuyez sur ce bouton pour accéder au mode Copie.

-  [Numériser]

Appuyez sur ce bouton pour accéder au mode Numérisation.

-  [Photo]

Appuyez pour accéder au mode Photo.

-  [Web]

Appuyez pour connecter l'appareil Brother à un service Internet.

Plus d'informations détaillées ►► *Guide web connect:* support.brother.com/manuals



-  [Applis]

Appuyez pour connecter l'appareil Brother au service Brother Apps.

Plus d'informations détaillées ►► *Guide web connect:* support.brother.com/manuals

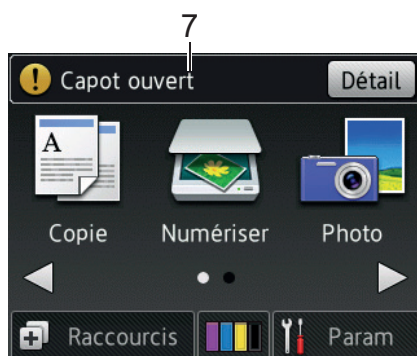
7. Icône d'avertissement



L'icône d'avertissement  apparaît en cas de message d'erreur ou d'entretien ; appuyez sur [Détail] pour afficher le message, puis appuyez sur  pour revenir en mode Prêt.



-
- Ce produit utilise la police d'ARPHIC TECHNOLOGY CO.,LTD.
-



Information associée

- Présentation de votre appareil Brother
 - Message de Brother
 - Réduire le bruit pendant l'impression
 - Fonctions de réinitialisation
 - Réinitialisation de votre appareil Brother
 - Vérification du volume d'encre
 - Vue d'ensemble de l'écran des paramètres
 - Messages d'erreur et de maintenance
-

Message de Brother

Si vous utilisez Brother Web Connect et que [Notif. de nouvelle fonction] est réglé sur [Oui], des notifications concernant les services de cloud s'afficheront sur l'écran d'accueil.

Vérifiez s'il y a de nouvelles notifications en appuyant sur [Détail].

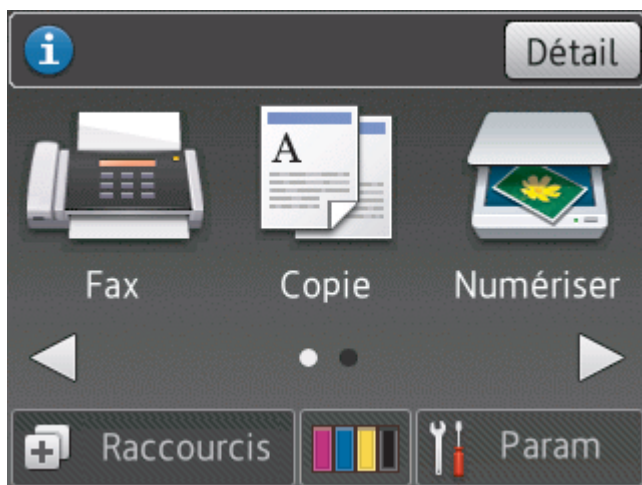

✓ Information associée

- [Présentation de l'écran LCD](#)

Vue d'ensemble de l'écran des paramètres

DCP-J785DW

L'écran tactile affiche l'état de l'appareil lorsque vous appuyez sur  [Param].

Utilisez le menu des réglages pour accéder à tous les réglages de votre appareil Brother.

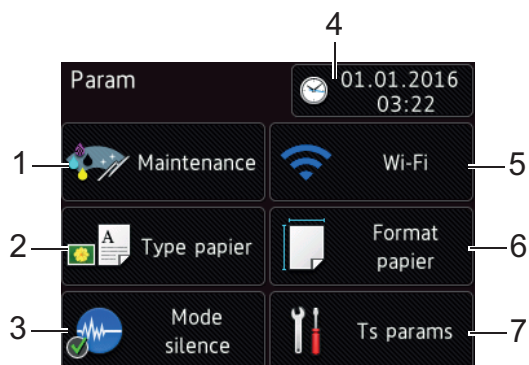

1. [Maintenance]

Appuyez pour accéder au menu [Maintenance].

Utilisez les options du menu Entretien pour vérifier et améliorer la qualité d'impression, nettoyer la tête d'impression et vérifier le volume d'encre.

2. [Type papier]

Appuyez pour accéder au menu [Type papier].

3. [Mode silence (silence Mode)]

Affiche le réglage du mode silencieux.

Appuyez pour accéder au menu [Mode silence (silence Mode)].

Lorsque ce menu est réglé sur [Oui],  s'affiche sur l'écran d'accueil.

4. [Date et heure]

Affiche la date et l'heure.

Appuyez pour accéder au menu [Date et heure].

5. [Wi-Fi]

Appuyez pour configurer une connexion réseau sans fil.

Si vous utilisez une connexion sans fil, un indicateur à trois niveaux  sur l'écran affiche l'intensité actuelle du signal sans fil.

6. [Format papier]

Appuyez pour accéder au menu [Format papier].

7. [Ts params]

Appuyez pour accéder au menu de tous les réglages de votre appareil.

MFC-J985DW

L'écran tactile affiche l'état de l'appareil lorsque vous appuyez sur  [Param].

Utilisez le menu des réglages pour accéder à tous les réglages de votre appareil Brother.

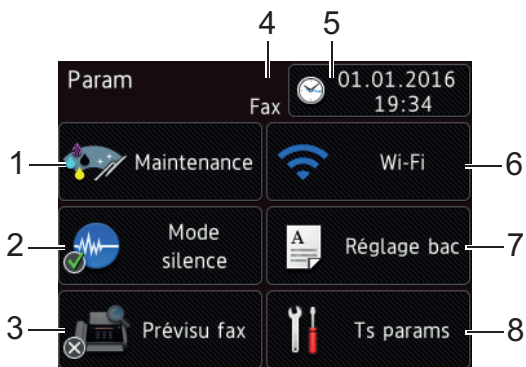

1. [Maintenance]

Appuyez pour accéder au menu [Maintenance].

Utilisez les options du menu Entretien pour vérifier et améliorer la qualité d'impression, nettoyer la tête d'impression et vérifier le volume d'encre.

2. [Mode silence (silence Mode)]

Affiche le réglage du mode silencieux.

Appuyez pour accéder au menu [Mode silence (silence Mode)].

Lorsque ce menu est réglé sur [Oui],  s'affiche sur l'écran d'accueil.

3. [Prévisu fax]

Affiche le réglage Prévisu fax.

Appuyez pour accéder au menu [Prévisu fax].

4. Mode de réception

Affiche le mode de réception actuel.

- [Fax] (Fax uniquement)
- [Fax/Tél]
- [Tel/Rep.Ext]
- [Manuel]

5. [Date et heure]

Affiche la date et l'heure.

Appuyez pour accéder au menu [Date et heure].

6. [Wi-Fi]

Appuyez pour configurer une connexion réseau sans fil.

Si vous utilisez une connexion sans fil, un indicateur à trois niveaux  sur l'écran affiche l'intensité actuelle du signal sans fil.

7. [Réglage bac]

Appuyez pour accéder au menu [Réglage bac].

Utilisez les options du menu de réglage de bac pour modifier le format et le type de papier.

8. [Ts params]

Appuyez pour accéder au menu de tous les réglages de votre appareil.



Information associée

- [Présentation de votre appareil Brother](#)
- [Présentation de l'écran LCD](#)
- [Vérification du volume d'encre](#)

Navigation dans l'écran tactile

- Appuyez votre doigt sur l'écran tactile pour afficher et utiliser tous les réglages et fonctionnalités ainsi que leurs options disponibles. Appuyez sur ◀▶ ou ▲▼ pour les faire défiler.

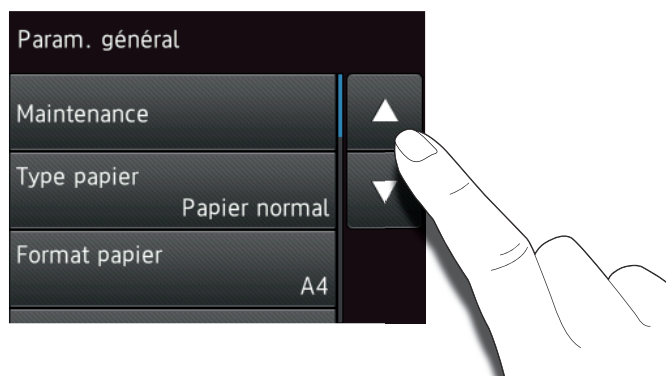

IMPORTANT

N'appuyez PAS sur l'écran tactile avec un objet pointu, par exemple un stylo ou stylet. Vous risquez d'endommager l'appareil.



NE touchez PAS l'écran tactile immédiatement après avoir branché le cordon d'alimentation ou mis l'appareil sous tension. Cela pourrait provoquer une erreur.



Information associée

- [Présentation de votre appareil Brother](#)

Accès aux utilitaires Brother (Windows®)

L'utilitaire **Brother Utilities** est un programme de lancement d'applications qui permet d'accéder facilement à toutes les applications Brother installées sur votre ordinateur.

1. Exécutez une des actions suivantes :

- Windows® XP, Windows Vista® et Windows® 7

Cliquez sur  (**Démarrer**) > **Tous les programmes** > **Brother** > **Brother Utilities**.

- Windows® 8

Appuyez ou cliquez sur  (**Brother Utilities**) sur l'écran **Accueil** ou sur le bureau.

- Windows® 8.1

Amenez le pointeur de la souris dans le coin inférieur gauche de l'écran **Accueil** et cliquez sur  (si vous utilisez un appareil tactile, faites glisser du bas vers le haut de l'écran **Accueil** pour accéder à l'écran **Applications**).

Lorsque l'écran **Applications** apparaît, appuyez ou cliquez sur  (**Brother Utilities**).

- Windows® 10

Cliquez sur  > **Toutes les applications** > **Brother** > **Brother Utilities**.

2. Sélectionnez votre appareil.

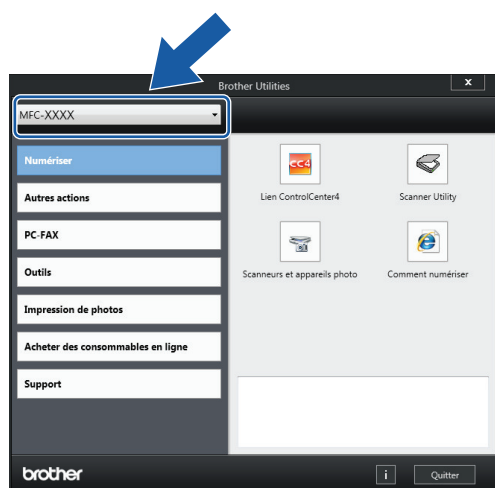

3. Sélectionnez l'opération que vous souhaitez utiliser.



Information associée

- [Présentation de votre appareil Brother](#)
- [Désinstallation des logiciels et des pilotes Brother \(Windows®\)](#)

Désinstallation des logiciels et des pilotes Brother (Windows®)

1. Exécutez une des actions suivantes :

- Windows® XP, Windows Vista® et Windows® 7

Cliquez sur  (**Démarrer**) > **Tous les programmes** > **Brother** > **Brother Utilities**.

- Windows® 8

Appuyez ou cliquez sur  (**Brother Utilities**) sur l'écran **Accueil** ou sur le bureau.

- Windows® 8.1

Amenez le pointeur de la souris dans le coin inférieur gauche de l'écran **Accueil** et cliquez sur  (si vous utilisez un appareil tactile, faites glisser du bas vers le haut de l'écran **Accueil** pour accéder à l'écran **Applications**).

Lorsque l'écran **Applications** apparaît, appuyez ou cliquez sur  (**Brother Utilities**).

- Windows® 10

Cliquez sur  > **Toutes les applications** > **Brother** > **Brother Utilities**.

2. Cliquez sur la liste déroulante puis sélectionnez le nom de votre modèle (si ce n'est pas déjà fait). Cliquez sur **Outils** dans la barre de navigation de gauche, puis cliquez sur **Désinstaller**.

Suivez les instructions de la boîte de dialogue pour désinstaller les logiciels et les pilotes.



Information associée

- [Accès aux utilitaires Brother \(Windows®\)](#)

Alimentation du papier

- [Charger du papier](#)
- [Charger des documents](#)

Charger du papier

- [Charger du papier dans le bac à papier](#)
- [Charger du papier Photo ou Photo L dans le bac à papier photo](#)
- [Charger du papier dans la fente d'alimentation manuelle](#)
- [Zone non imprimable](#)
- [Paramètres de papier](#)
- [Papier et autres supports d'impression acceptables](#)
- [Messages d'erreur et de maintenance](#)
- [Problèmes de gestion du papier et d'impression](#)

Charger du papier dans le bac à papier

- [Charger du papier découpé ou du papier Photo 2L dans le bac à papier](#)
- [Chargement de papier photo dans le bac à papier](#)
- [Charger des enveloppes dans le bac à papier](#)

Charger du papier découpé ou du papier Photo 2L dans le bac à papier

- Si le réglage [Vérifiez papier] est défini sur [Oui] et que vous retirez le papier de l'appareil, un message s'affiche sur l'écran LCD et vous demande si vous voulez changer de type et de format de papier. Si nécessaire, modifiez les réglages de format et de type de papier en suivant les instructions affichées à l'écran.
- Ne chargez qu'un seul format et type de papier à la fois dans le bac à papier.
- Lorsque vous chargez du papier de format différent dans le bac, vous devez modifier le réglage du format de papier sur l'appareil ou sur votre ordinateur.

1. Si le volet du support papier (1) est ouvert, fermez-le, puis fermez le support papier (2).

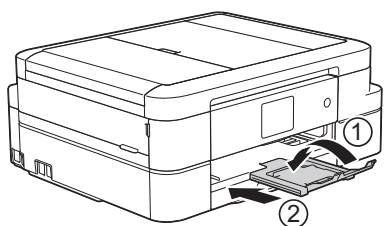

2. Retirez complètement le bac à papier de l'appareil.

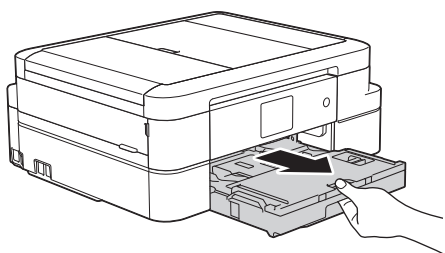

3. Ouvrez le capot du bac de sortie (1).

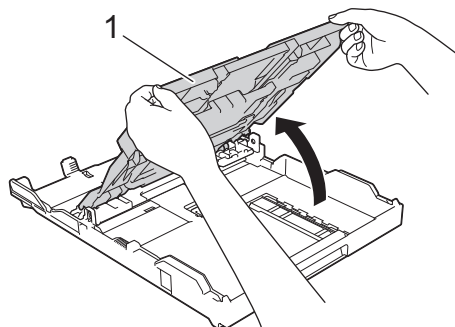

4. Appuyez sans forcer sur les guides de largeur du papier (1) puis sur les guides de longueur du papier (2) puis faites-les coulisser en fonction du format du papier.

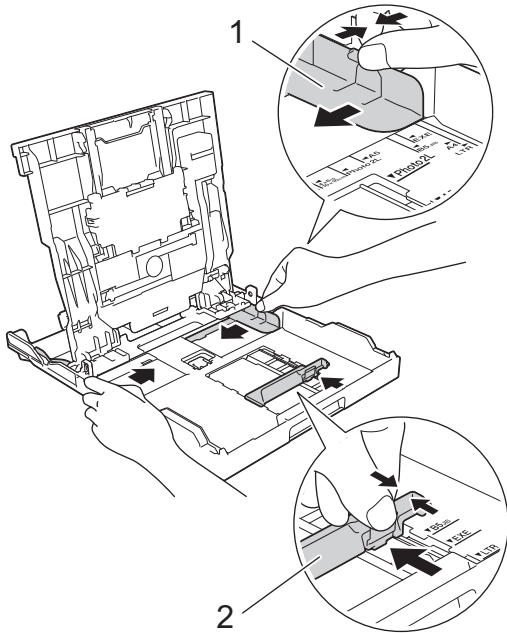

5. Ventilez bien la pile de papier pour éviter les bourrages et les problèmes d'entraînement du papier.

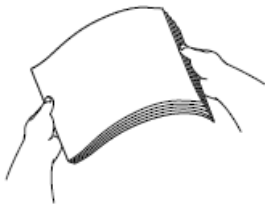

Vérifiez systématiquement que le papier n'est pas gondolé ou plissé.

6. Chargez avec précaution le papier dans le bac à papier en tournant la face à imprimer **vers le bas**.

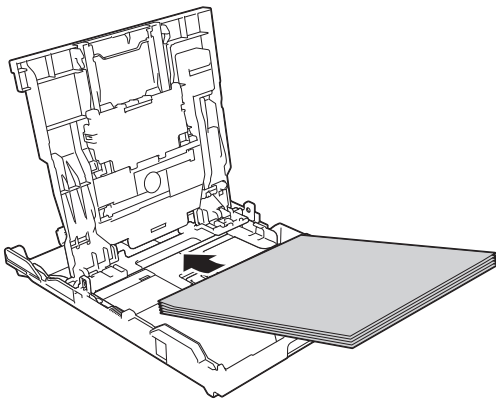

Assurez-vous que le papier repose bien à plat dans le bac et que le guide de longueur du papier (1) touche les bords du papier.

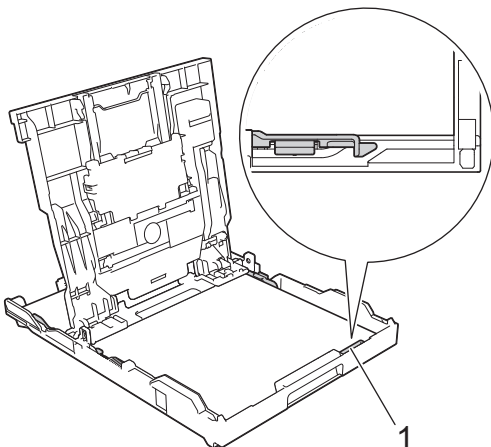

IMPORTANT

- Prenez soin de ne pas pousser le papier trop loin ; il pourrait remonter à l'arrière du bac et causer des problèmes d'entraînement du papier.
- Des bourrages papier risquent de se produire si vous chargez plus de 20 feuilles de papier Photo 2L (13 x 18 cm).



Pour ajouter du papier avant que le bac ne soit vide, retirez le papier du bac et combinez-le avec le papier que vous ajoutez. Ventilez toujours bien la pile de papier pour éviter que l'appareil n'entraîne plusieurs pages ensemble.

7. Ajustez avec précaution les guides de largeur du papier (1) en fonction du papier. Vérifiez que les guides-papier touchent les bords du papier.

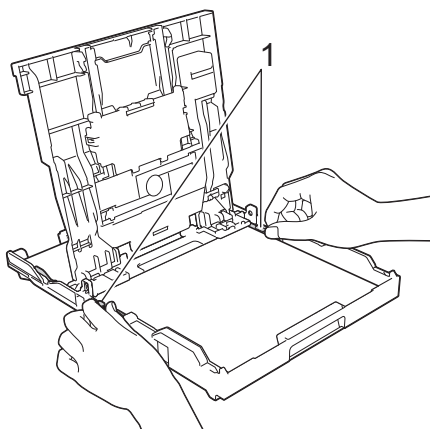

8. Fermez le capot du bac de sortie.

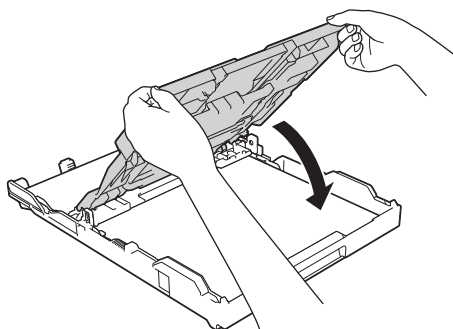

9. Poussez lentement et entièrement le bac à papier dans l'appareil.

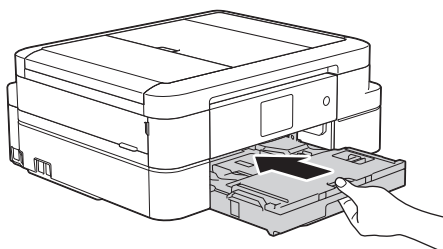

10. Tout en maintenant le bac à papier dans l'appareil, tirez le support papier (1) jusqu'à ce qu'il se mette en place, puis déployez le volet du support papier (2).

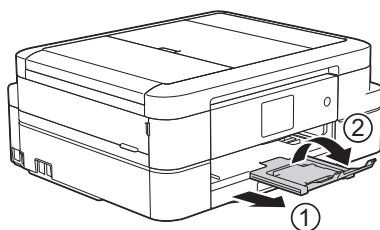



Information associée

- Charger du papier dans le bac à papier
- Modification du réglage de contrôle du format de papier
- Choix du support d'impression approprié
- Modification du format et du type de papier

Chargement de papier photo dans le bac à papier

- Si le réglage [Vérifiez papier] est défini sur [Oui] et que vous retirez le papier de l'appareil, un message s'affiche sur l'écran LCD et vous demande si vous voulez changer de type et de format de papier. Si nécessaire, modifiez les réglages de format et de type de papier en suivant les instructions affichées à l'écran.
- Ne chargez qu'un seul format et type de papier à la fois dans le bac à papier.
- Lorsque vous chargez du papier de format différent dans le bac, vous devez modifier le réglage du format de papier sur l'appareil ou sur votre ordinateur.

1. Si le volet du support papier (1) est ouvert, fermez-le, puis fermez le support papier (2).

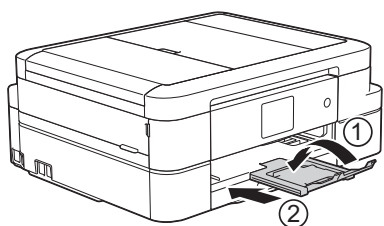

2. Retirez complètement le bac à papier de l'appareil.

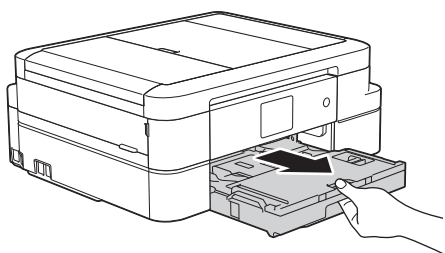

3. Ouvrez le capot du bac de sortie (1).

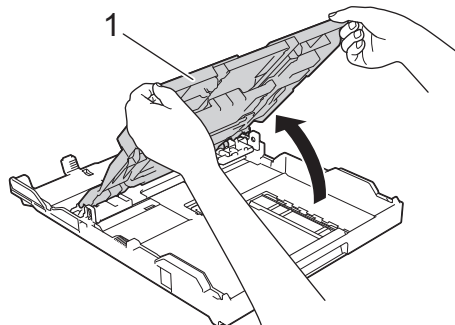

4. Appuyez sans forcer sur les guides de largeur du papier (1) puis faites-les coulisser en fonction du format du papier, puis soulevez la butée (2).

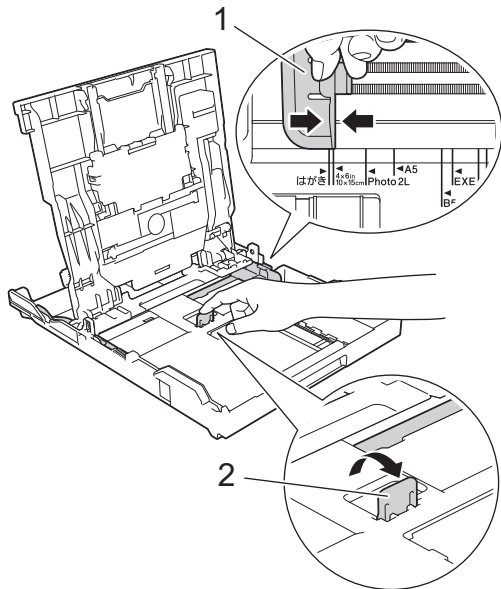

5. Fermez le capot du bac de sortie.

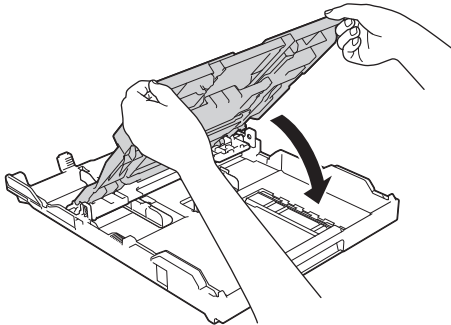

6. Chargez jusqu'à 20 feuilles de papier photo face à imprimer **vers le bas**.

Des boudages papier risquent de se produire si vous chargez plus de 20 feuilles de papier photo.

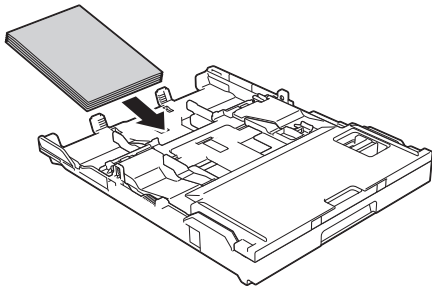

7. Ajustez avec précaution les guides-papier (1) en fonction du papier.

Vérifiez que les guides de largeur du papier touchent les bords du papier et que le papier repose bien à plat dans le bac.

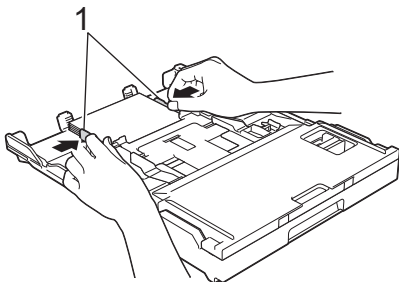

8. Poussez lentement et entièrement le bac à papier dans l'appareil.

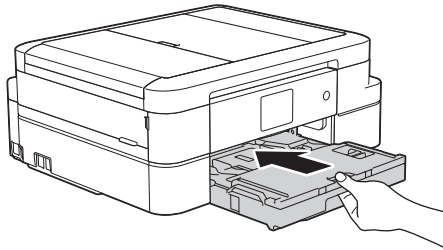

9. Tout en maintenant le bac à papier dans l'appareil, tirez le support papier (1) jusqu'à ce qu'il se mette en place, puis déployez le volet du support papier (2).

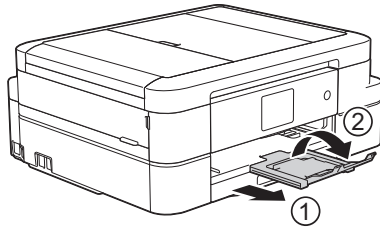

Information associée

- Charger du papier dans le bac à papier
 - Modification du réglage de contrôle du format de papier
 - Choix du support d'impression approprié
 - Modification du format et du type de papier
-

Charger des enveloppes dans le bac à papier

- Si le réglage [Vérifiez papier] est défini sur [Oui] et que vous retirez le papier de l'appareil, un message s'affiche sur l'écran LCD et vous demande si vous voulez changer de type et de format de papier. Si nécessaire, modifiez les réglages de format et de type de papier en suivant les instructions affichées à l'écran.
- Ne chargez qu'un seul format et type de papier à la fois dans le bac à papier.
- Lorsque vous chargez du papier de format différent dans le bac, vous devez modifier le réglage du format de papier sur l'appareil ou sur votre ordinateur.
- Avant de charger les enveloppes dans le bac, appuyez sur les angles et les côtés des enveloppes pour les aplatir le plus possible.

➤➤ *Information associée*

1. Si le volet du support papier (1) est ouvert, fermez-le, puis fermez le support papier (2).

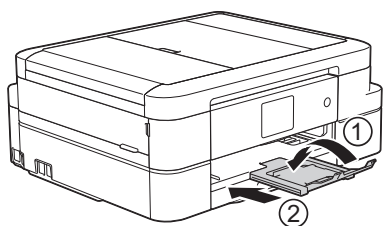

2. Retirez complètement le bac à papier de l'appareil.

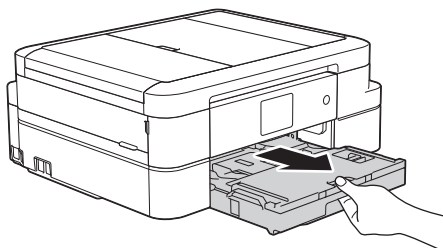

3. Ouvrez le capot du bac de sortie (1).

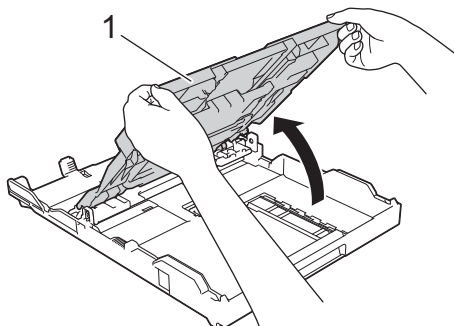

4. Chargez jusqu'à 10 enveloppes dans le bac à papier, face à imprimer **vers le bas**. Des bourrages papier risquent de se produire si vous chargez plus de 10 enveloppes.

Si le rabat des enveloppes se situe sur le côté long, chargez les enveloppes avec le rabat à gauche, comme sur l'illustration. Appuyez sans forcer sur les guides de largeur du papier (1) puis sur le guide de longueur du papier (2) puis faites-les coulisser en fonction du format des enveloppes.

Assurez-vous que les enveloppes sont posées bien à plat dans le bac.

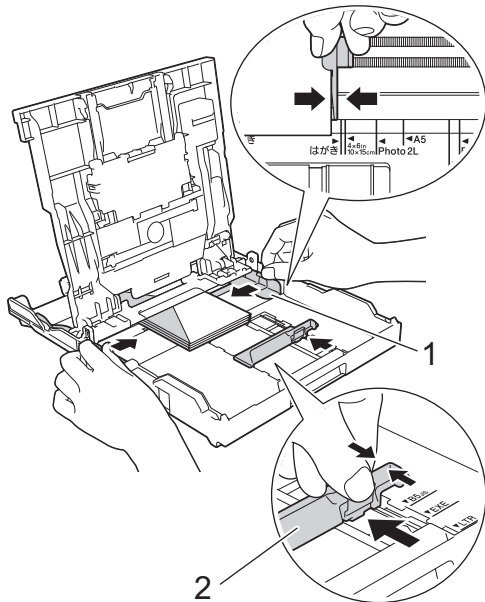

IMPORTANT

Si plusieurs enveloppes sont entraînées ensemble, chargez une seule enveloppe à la fois dans le bac à papier.

5. Fermez le capot du bac de sortie.

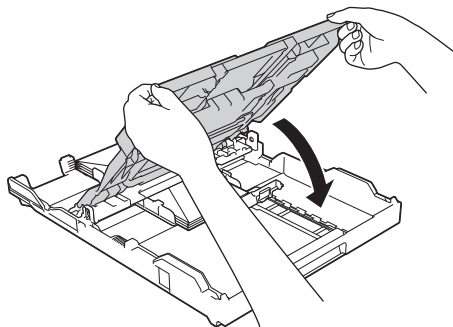

6. Poussez lentement et entièrement le bac à papier dans l'appareil.

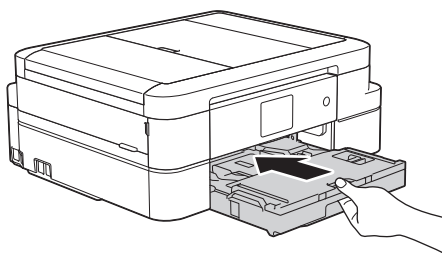

7. Tout en maintenant le bac à papier dans l'appareil, tirez le support papier (1) jusqu'à ce qu'il se mette en place, puis déployez le volet du support papier (2).

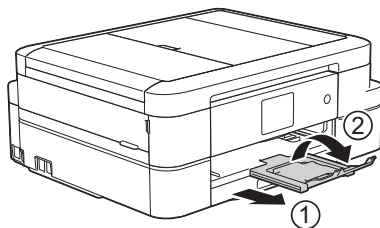

Information associée

- Charger du papier dans le bac à papier
- À propos des enveloppes

-
- Modification du réglage de contrôle du format de papier
 - Choix du support d'impression approprié
 - Modification du format et du type de papier
-

Charger du papier Photo ou Photo L dans le bac à papier photo

Utilisez le bac à papier photo, qui se trouve au-dessus du capot du bac de sortie, pour imprimer sur du papier de format Photo (10 x 15 cm) ou Photo L (89 x 127 mm).



- Lorsque vous utilisez le bac à papier photo, vous n'avez pas besoin de retirer le papier du bac qui se trouve au-dessous.

- Si le réglage [Vérifiez papier] est défini sur [Oui] et que vous retirez le papier de l'appareil, un message s'affiche sur l'écran LCD et vous demande si vous voulez changer de type et de format de papier. Si nécessaire, modifiez les réglages de format et de type de papier en suivant les instructions affichées à l'écran.
- Ne chargez qu'un seul format et type de papier à la fois dans le bac à papier.
- Lorsque vous chargez du papier de format différent dans le bac, vous devez modifier le réglage du format de papier sur l'appareil ou sur votre ordinateur.

1. Si le volet du support papier (1) est ouvert, fermez-le, puis fermez le support papier (2).

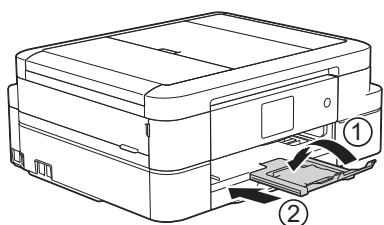

2. Retirez complètement le bac à papier de l'appareil.

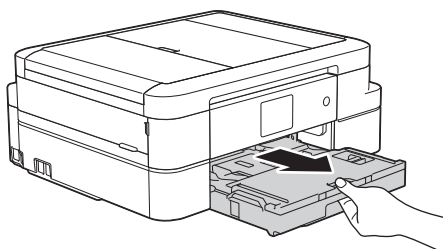

3. Appuyez sur le bouton de déblocage bleu du bac à papier photo (1) et faites glisser tout le capot du bac de sortie vers l'avant jusqu'à ce qu'il se verrouille en position d'impression de photos (2).

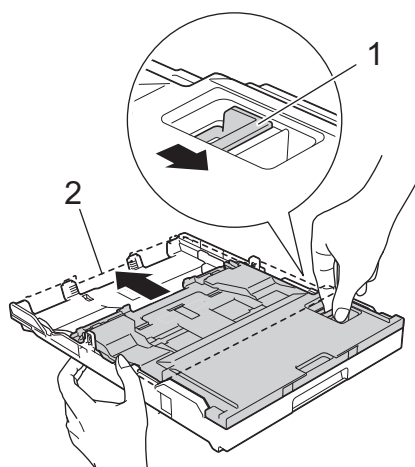

4. Chargez jusqu'à 20 feuilles de papier Photo ou Photo L dans le bac à papier photo, côté à imprimer **vers le bas**.

Des bourrages papier risquent de se produire si vous chargez plus de 20 feuilles de papier photo.

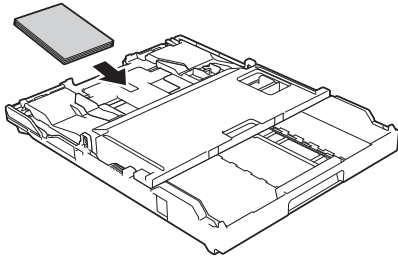

5. Ajustez avec précaution les guides de largeur du papier (1) en fonction du papier. Vérifiez que les guides de largeur du papier touchent les bords du papier et que le papier repose bien à plat dans le bac.

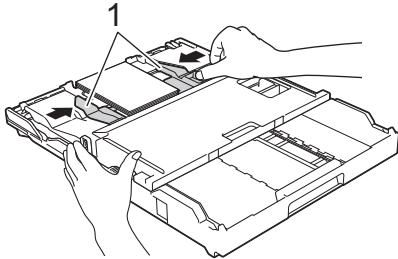

6. Poussez lentement et entièrement le bac à papier dans l'appareil.

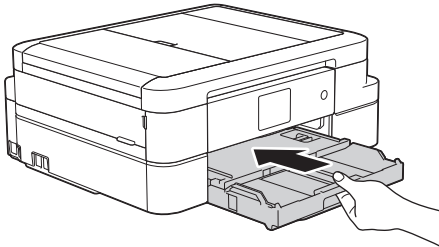

N'ouvrez pas le support papier et le volet du support papier lorsque vous utilisez le bac à papier photo. Vous aurez sinon du mal à retirer les impressions.

IMPORTANT

Une fois que vous avez fini d'imprimer les photos, remettez le bac à papier photo dans la position d'impression normale. Si vous ne le faites pas, un message d'erreur [Pas d'alimentation papier] s'affichera lorsque vous utiliserez des feuilles découpées.

Bac à papier photo dans la position d'impression normale

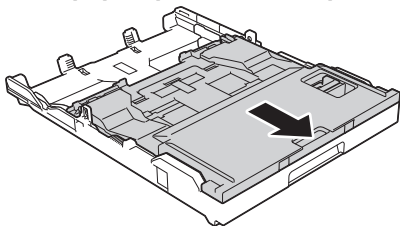

Bac à papier photo dans la position d'impression photo

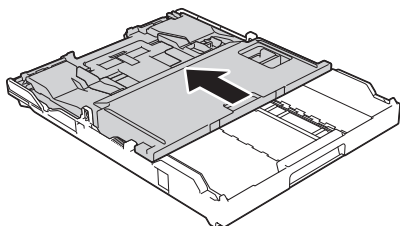

Information associée

- [Charger du papier](#)
- [Messages d'erreur et de maintenance](#)

-
- Problèmes de gestion du papier et d'impression
-

Charger du papier dans la fente d'alimentation manuelle

Chargez des supports d'impression spéciaux dans cette fente à raison d'une feuille à la fois.



L'appareil active automatiquement le mode d'alimentation manuelle lorsque vous placez du papier dans la fente d'alimentation manuelle.

1. Ouvrez le couvercle de la fente d'alimentation manuelle.

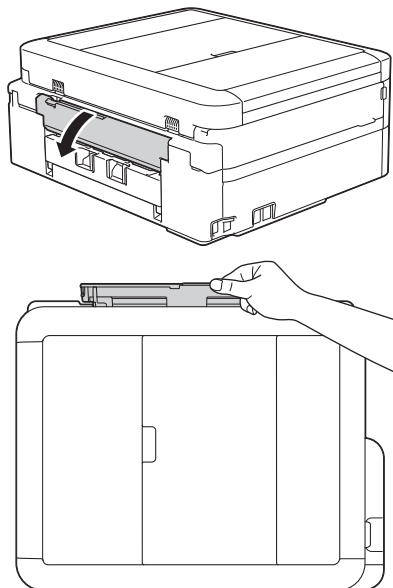

2. Soulevez le support papier.

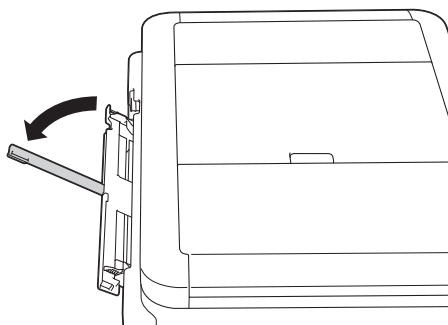

3. Faites coulisser les guides-papier de la fente d'alimentation manuelle en fonction de la largeur de papier que vous utilisez.

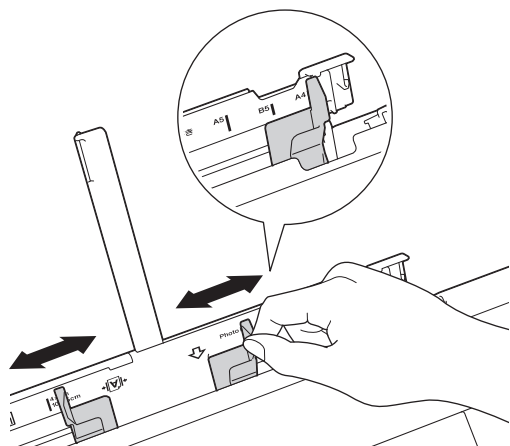

4. Chargez une seule feuille de papier dans la fente d'alimentation manuelle, avec le face à imprimer **vers le haut**.

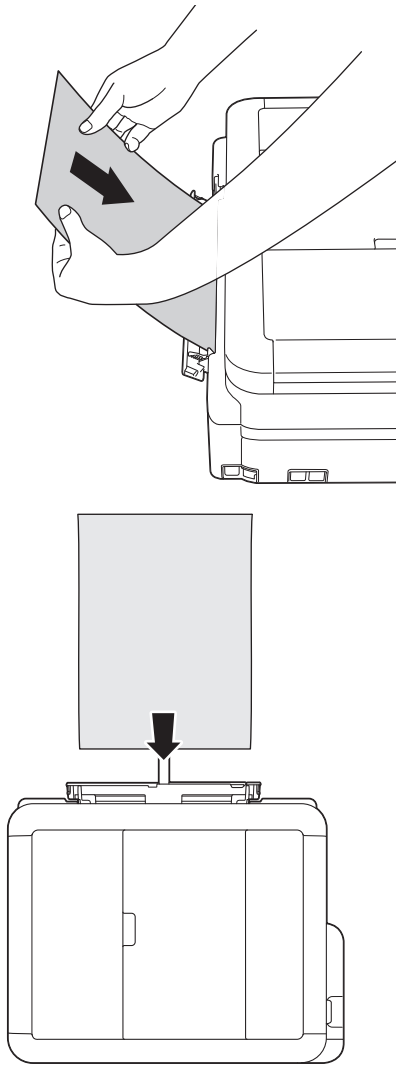

Si vous utilisez des enveloppes, chargez-les face à imprimer **vers le haut** et rabat sur la gauche, comme sur l'illustration.

➤ *Information associée*

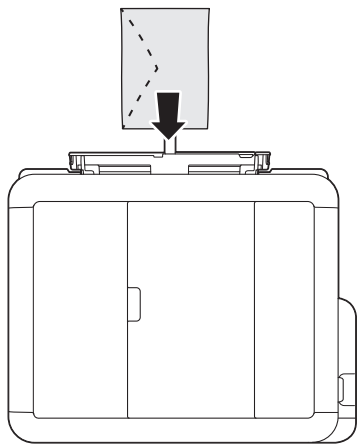

IMPORTANT

- Ne placez **EN AUCUN CAS** plusieurs feuilles de papier dans la fente d'alimentation manuelle. Vous risquez sinon de provoquer un bourrage papier. Si vous imprimez plusieurs pages, n'introduisez la feuille de papier suivante que lorsqu'un message sur l'écran tactile vous indique de le faire.

- NE chargez PAS de papier dans la fente d'alimentation manuelle lorsque vous imprimez depuis le bac à papier. Vous risquez sinon de provoquer un bouchage papier.

5. À l'aide des deux mains, poussez une feuille de papier dans la fente d'alimentation manuelle jusqu'à ce que le bord avant touche les rouleaux d'alimentation du papier. Lâchez le papier lorsque vous entendez que l'appareil le tire. L'écran LCD affiche [Fente d'insertion manuelle prête.]. Lisez l'instruction affichée sur l'écran LCD, puis appuyez sur [OK].

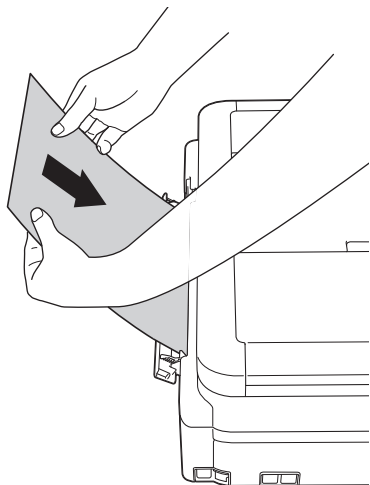

Lorsque vous alimentez une enveloppe ou une feuille de papier épais, poussez l'enveloppe dans la fente d'alimentation manuelle jusqu'à ce que vous sentiez qu'elle est entraînée par les rouleaux d'alimentation du papier.

6. Tout en maintenant le bac à papier dans l'appareil, tirez le support papier (1) jusqu'à ce qu'il se mette en place, puis dépliez le volet du support papier (2).

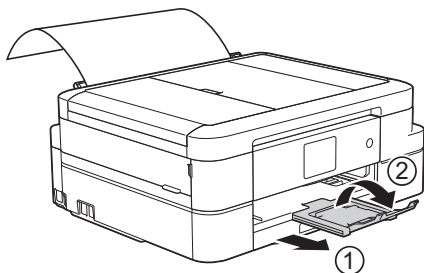

- Si le document ne tient pas sur une feuille, l'appareil vous invite à charger une autre feuille de papier. Placez une autre feuille de papier dans la fente d'alimentation manuelle, puis appuyez sur [OK] sur l'écran tactile.
- Assurez-vous que l'impression est terminée avant de fermer le couvercle de la fente d'alimentation manuelle.
- Lorsque vous avez placé du papier dans la fente d'alimentation manuelle, l'appareil imprime toujours à partir de cet emplacement.
- L'appareil éjecte le papier inséré dans la fente d'alimentation manuelle pendant l'impression d'une page de test, d'un fax ou d'un rapport.
- L'appareil éjecte le papier inséré dans la fente d'alimentation manuelle pendant le processus de nettoyage de l'appareil. Attendez que l'appareil ait terminé son nettoyage, puis chargez du papier dans la fente d'alimentation manuelle.



Information associée

- [Charger du papier](#)
- [À propos des enveloppes](#)
- [Choix du support d'impression approprié](#)

-
- Messages d'erreur et de maintenance
-

Zone non imprimable

La zone non imprimable dépend des réglages dans l'application utilisée. Les chiffres ci-dessous présentent les zones non imprimables sur les feuilles découpées et les enveloppes. L'appareil ne peut imprimer dans les parties grises des feuilles découpées que lorsque la fonction d'impression Sans bordure est disponible et a été activée.

Feuille découpée

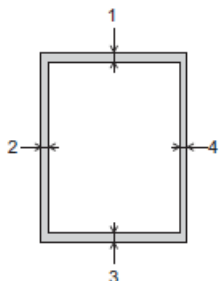

Enveloppes

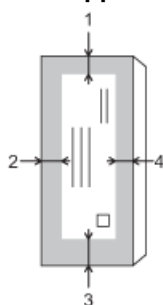

	Haut (1)	Gauche (2)	Bas (3)	Droite (4)
Feuilles	3 mm	3 mm	3 mm	3 mm
Enveloppes	12 mm	3 mm	12 mm	3 mm



La fonction d'impression Sans bordure n'est pas disponible pour les enveloppes et l'impression recto verso.



Information associée



- [Charger du papier](#)
- [Problèmes de gestion du papier et d'impression](#)

Paramètres de papier

- Modification du format et du type de papier
- Modification du réglage de contrôle du format de papier
- Réduire le format de page d'un fax entrant surdimensionné

Modification du format et du type de papier

Configurez les paramètres de format et de type de papier pour le bac à papier.

- Pour obtenir la meilleure qualité d'impression possible, paramétrez l'appareil pour le type de papier que vous utilisez.
 - Lorsque vous modifiez le format de papier que vous chargez dans le bac, vous devez modifier le réglage du format de papier en même temps sur l'écran LCD.
1. Exécutez une des actions suivantes :
 - (DCP-J785DW)
Appuyez sur  [Param] > [Type papier].
 - (MFC-J985DW)
Appuyez sur  [Param] > [Réglage bac] > [Type papier].
 2. Appuyez sur ▲ ou sur ▼ pour afficher l'option [Papier normal], [Pap.jet enc.], [Brother BP71] ou [Autre - Glacé], puis appuyez sur l'option souhaitée.
 3. Appuyez sur [Format papier].
 4. Appuyez sur ▲ ou sur ▼ pour afficher les options de format de papier, puis appuyez sur le format désiré.
 5. Appuyez sur .



L'appareil éjecte le papier, face imprimée vers le haut, sur le bac à papier qui se trouve à l'avant. Lorsque vous utilisez du papier glacé, retirez immédiatement chaque feuille pour éviter le maculage ou les bourrages papier.





Information associée

- [Paramètres de papier](#)
- [Charger du papier découpé ou du papier Photo 2L dans le bac à papier](#)
- [Chargement de papier photo dans le bac à papier](#)
- [Charger des enveloppes dans le bac à papier](#)
- [Papier et autres supports d'impression acceptables](#)
- [Messages d'erreur et de maintenance](#)
- [Problèmes de gestion du papier et d'impression](#)

Modification du réglage de contrôle du format de papier

Si le réglage de vérification du papier est réglé sur [Oui] et que vous retirez le bac à papier de l'appareil, un message s'affiche sur l'écran LCD et vous demande si vous souhaitez modifier les réglages de type et de format de papier.

Le réglage par défaut est [Oui].

1. Appuyez sur  [Param] > [Ts params] > [Param. général] > [Vérifiez papier].
2. Appuyez sur [Oui] ou sur [Non].
3. Appuyez sur .



Information associée

- Paramètres de papier
- Charger du papier découpé ou du papier Photo 2L dans le bac à papier
- Chargement de papier photo dans le bac à papier
- Charger des enveloppes dans le bac à papier
- Messages d'erreur et de maintenance

Papier et autres supports d'impression acceptables

La qualité d'impression peut être affectée par le type de papier que vous utilisez dans l'appareil.

Pour obtenir la meilleure qualité d'impression pour les réglages choisis, réglez toujours le type de papier afin qu'il corresponde au papier chargé.

Vous pouvez utiliser du papier ordinaire, du papier jet d'encre (papier couché), du papier glacé, du papier recyclé et des enveloppes.

Nous vous recommandons de tester plusieurs types de papier avant d'en acheter en grandes quantités.

Pour obtenir les meilleurs résultats, utilisez du papier Brother.

- Lorsque vous imprimez sur du papier jet d'encre (papier couché) ou du papier glacé, veillez à sélectionner le support d'impression correct dans l'onglet **Elémentaire** du pilote d'imprimante ou dans le réglage Type papier sur l'appareil.
- Lorsque vous imprimez sur du papier photo Brother, chargez une feuille supplémentaire du même papier photo dans le bac à papier.
- Lorsque vous utilisez du papier photo, retirez immédiatement chaque feuille pour éviter le maculage ou les bourrages papier.
- Évitez de toucher la face imprimée du papier immédiatement après son impression, car il se peut qu'elle ne soit pas tout à fait sèche et tache vos doigts.



Information associée

- [Charger du papier](#)
- [Supports d'impression recommandés](#)
- [Manipulation et utilisation des supports d'impression](#)
- [À propos des enveloppes](#)
- [Choix du support d'impression approprié](#)
- [Modification du format et du type de papier](#)
- [Problèmes de gestion du papier et d'impression](#)

Supports d'impression recommandés

Pour obtenir la meilleure qualité d'impression, nous vous recommandons d'utiliser le papier Brother mentionné dans le tableau.

Si le papier Brother n'est pas disponible dans votre pays, nous vous recommandons de tester plusieurs types de papier avant d'en acheter en grandes quantités.

Papier Brother

Type de papier	Article
Ordinaire A4	BP60PA
Photo glacé A4	BP71GA4
Jet d'encre A4 (mat)	BP60MA
Photo glacé 10 × 15 cm	BP71GP



Information associée

- [Papier et autres supports d'impression acceptables](#)

Manipulation et utilisation des supports d'impression

- Conservez le papier dans son emballage d'origine et gardez-le fermé. Conservez le papier à plat et à l'abri de l'humidité, de la lumière directe du soleil et de la chaleur.
- Évitez de toucher le côté brillant (couché) du papier photo.

IMPORTANT

N'utilisez PAS les types de papier suivants :

- Papier endommagé, gondolé, froissé ou de forme irrégulière

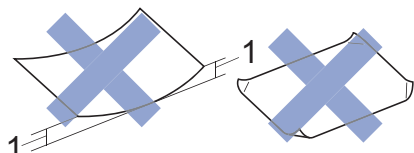

1. Une courbure de **2 mm ou plus importante peut occasionner des bourrages.**
- Papier de surface extrêmement brillante ou de texture très épaisse
 - Papier impossible à empiler uniformément
 - Papier constitué de grain fin (papier sens travers)

Capacité papier du capot du bac de sortie

Jusqu'à 50 feuilles de papier A4 80 g/m².

- Le papier photo doit être retiré du capot du bac de sortie une page à la fois pour éviter le maculage.



Information associée

- [Papier et autres supports d'impression acceptables](#)

À propos des enveloppes

- Utilisez des enveloppes d'un grammage compris entre 80 à 95 g/m².
- Pour certains formats d'enveloppes, vous devez définir des marges dans l'application. Veillez à effectuer d'abord un test d'impression avant d'imprimer un grand nombre d'enveloppes.

IMPORTANT

N'utilisez PAS les enveloppes suivantes :

- Enveloppes mal fermées
- Enveloppes avec fenêtres
- Enveloppes embossées (qui comportent une écriture en relief)
- Enveloppes avec fermoirs ou agrafes
- Enveloppes pré-imprimées à l'intérieur
- Sont autocollantes
- Ont un double rabat

Autocollantes Double rabat

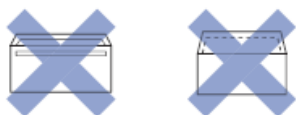

L'épaisseur, le format et la forme du rabat des enveloppes utilisées risquent de créer des problèmes d'entraînement du papier.

- Avant de charger des enveloppes dans le bac, appuyez sur les rabats, les bords et les coins pour les aplatir autant que possible, comme montré sur les illustrations.

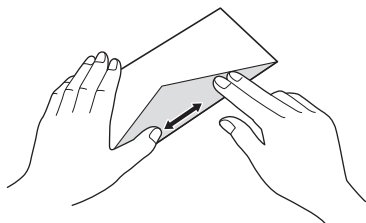
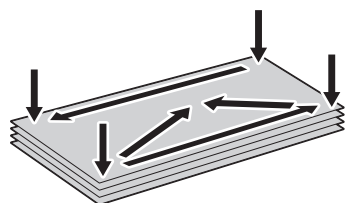

Ventilez bien la pile d'enveloppes pour éviter les bourrages et les problèmes d'entraînement du papier.



IMPORTANT

Si plusieurs enveloppes sont entraînées ensemble, chargez une seule enveloppe à la fois dans le bac à papier.



Information associée

- Papier et autres supports d'impression acceptables
- Charger des enveloppes dans le bac à papier
- Charger du papier dans la fente d'alimentation manuelle

Choix du support d'impression approprié

- Type et format de papier pour chaque opération
- Capacité des bacs à papier
- Grammage et épaisseur du papier
- Charger du papier découpé ou du papier Photo 2L dans le bac à papier
- Chargement de papier photo dans le bac à papier
- Charger des enveloppes dans le bac à papier
- Charger du papier dans la fente d'alimentation manuelle

Type et format de papier pour chaque opération

Type de papier	Format du papier		Utilisation			
			Fax ¹	Copie	PhotoCapture	Imprimante
Feuilles	A4	210 x 297 mm	Oui	Oui	Oui	Oui
	Letter	215,9 x 279,4 mm	Oui	Oui	Oui	Oui
	Executive	184,1 x 266,7 mm	-	-	-	Oui
	A5	148 x 210 mm	-	Oui	-	Oui
	A6	105 x 148 mm	-	-	-	Oui
Cartes	Photo	10 x 15 cm	-	Oui	Oui	Oui
	Photo L	9 x 13 cm	-	-	-	Oui
	Photo 2L	13 x 18 cm	-	-	Oui	Oui
	Fiche	13 x 20 cm	-	-	-	Oui
Enveloppes	Enveloppe C5	162 x 229 mm	-	-	-	Oui
	Enveloppe DL	110 x 220 mm	-	-	-	Oui
	Com-10	104,7 x 241,3 mm	-	-	-	Oui
	Monarch	98,4 x 190,5 mm	-	-	-	Oui

¹ Modèles MFC uniquement



Information associée

- [Choix du support d'impression approprié](#)

Capacité des bacs à papier

	Format du papier	Types de papier	Nombre de feuilles
Bac à papier	A4, Executive, Letter, A5, A6, Enveloppes (Com-10, DL, C5, Monarch), Photo (10 × 15 cm), Photo 2L (13 × 18 cm) et Fiche (127 × 203 mm)	Papier ordinaire, Papier recyclé	100 ¹
		Papier jet d'encre	20
		Papier glacé, Photo	20
		Fiche	30
		Enveloppes	10
Bac à papier photo	Photo (10 × 15 cm) et Photo L (89 × 127 mm)	Papier ordinaire, Papier jet d'encre, Papier glacé, Papier recyclé et Photo	20
Fente d'alimentation manuelle	A4, Executive, Letter, A5, A6, Enveloppes (Com-10, DL, C5, Monarch), Photo (10 × 15 cm), Photo L (89 × 127 mm), Photo 2L (13 × 18 cm) et Fiche (127 × 203 mm)	Papier ordinaire, Papier jet d'encre, Papier glacé, Papier recyclé, Photo et Enveloppes	1

¹ En cas d'utilisation de papier ordinaire 80 g/m²



Information associée

- [Choix du support d'impression approprié](#)

Grammage et épaisseur du papier

Type de papier		Grammage	Épaisseur
Feuilles	Papier ordinaire ¹ , Papier recyclé ¹	64 à 120 g/m ²	0,08 à 0,15 mm
	Papier jet d'encre	64 à 200 g/m ²	0,08 à 0,25 mm
	Papier glacé ²	Jusqu'à 220 g/m ²	Jusqu'à 0,25 mm
Cartes	Carte photo ²	Jusqu'à 220 g/m ²	Jusqu'à 0,25 mm
	Fiche	Jusqu'à 120 g/m ²	Jusqu'à 0,15 mm
Enveloppes		80 à 95 g/m ²	Jusqu'à 0,52 mm

¹ Le grammage et l'épaisseur du papier pour l'impression recto verso automatique doivent être de 64 à 105 g/m² et 0,08 à 0,13 mm.

² Le papier BP71 260 g/m² est spécialement conçu pour les appareils à jet d'encre Brother.



Information associée

- [Choix du support d'impression approprié](#)
- [Problèmes de gestion du papier et d'impression](#)

Charger des documents

- [Chargement de documents dans le chargeur automatique de documents \(ADF\)](#)
- [Charger des documents sur la vitre du scanner](#)
- [Zone non numérisable](#)

Chargement de documents dans le chargeur automatique de documents (ADF)

Le chargeur automatique de documents accepte jusqu'à 20 pages et entraîne chaque feuille individuellement.

Les documents d'une longueur supérieure à 297 mm doivent être alimentés page par page.

Utilisez du papier correspondant aux formats et grammages indiqués dans le tableau. Ventilez toujours les pages avant de les placer dans le chargeur automatique de documents.

Format et grammage des documents

Longueur	148 à 355,6 mm
Largeur	148 à 215,9 mm
Grammage du papier	64 à 90 g/m ²

IMPORTANT

- NE tirez PAS sur le document quand il est entraîné.
- N'utilisez PAS de papier gondolé, froissé, plié, déchiré ou comportant des agrafes, des trombones, des collages ou du ruban adhésif.
- N'utilisez PAS de carton, de papier journal ni de tissu.
- Assurez-vous que les documents comportant du liquide correcteur ou de l'encre sont parfaitement secs.

1. Relevez et dépliez le support de document du chargeur automatique de documents (1).

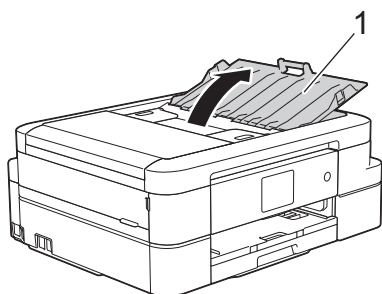

2. Ventilez bien les pages.
3. Réglez les guides-papier (1) en fonction de la largeur de vos documents.

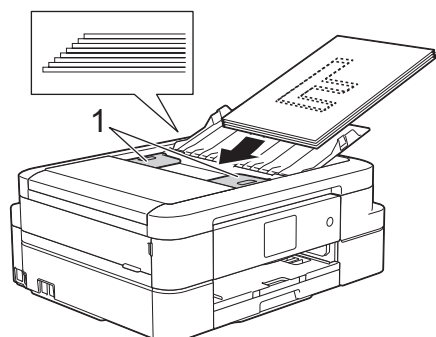

4. Placez le document, **face imprimée vers le bas, bord supérieur en premier**, dans le chargeur automatique de documents sous les guides papier, jusqu'à ce que vous sentiez le papier toucher les rouleaux d'alimentation et que le message [Chargeur prêt.] s'affiche sur l'écran LCD.

IMPORTANT

Ne laissez PAS de documents sur la vitre du scanner. Sinon, les documents pourraient se coincer dans le chargeur automatique de documents.



Information associée

- [Charger des documents](#)
 - [Copier un document](#)
 - [Messages d'erreur et de maintenance](#)
 - [Problèmes avec le téléphone et le télécopieur](#)
 - [Autres problèmes](#)
-

Charger des documents sur la vitre du scanner

Utilisez la vitre du scanner pour faxer, copier ou numériser les pages une à une.

Formats de document pris en charge

Longueur :	Jusqu'à 297 mm
Largeur :	Jusqu'à 215,9 mm
Poids :	Jusqu'à 2 kg



(Modèles ADF)

Pour pouvoir utiliser la vitre du scanner, le chargeur automatique de documents doit être vide et son support document doit être fermé.

1. Soulevez le capot document.
2. Placez le document, **face imprimée vers le bas**, dans le coin supérieur gauche de la vitre du scanner, en l'alignant avec la flèche.

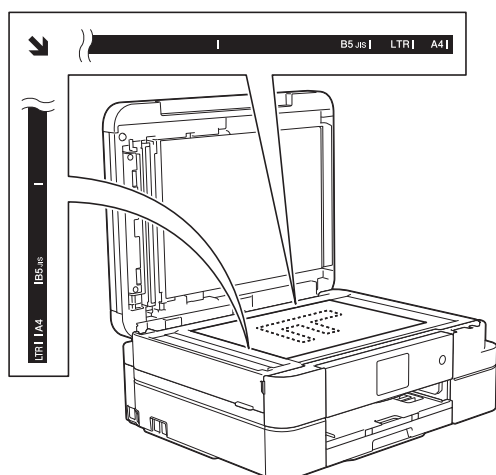

3. Fermez le capot document.

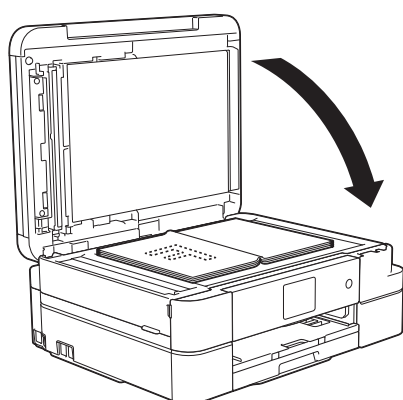

IMPORTANT

Si vous numérisez un livre ou un document épais, NE refermez PAS le capot document violemment et n'appuyez pas dessus.



Information associée

- [Charger des documents](#)

-
- Copier un document
 - Problèmes avec le téléphone et le télécopieur
 - Autres problèmes
-

Zone non numérisable

La zone non numérisable d'une page dépend des paramètres de l'application que vous utilisez. Les chiffres ci-dessous indiquent les mesures non numérisables habituelles.

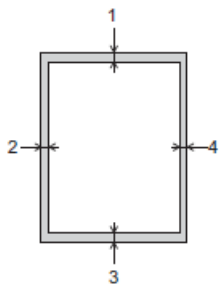

Utilisation	Format des documents	Haut (1) Bas (3)	Gauche (2) Droite (4)
Fax	A4	3 mm	3 mm ¹
	Letter		4 mm
	Legal		
Copie	Tous les formats de papier		3 mm
Numérisation		1 mm	1 mm

¹ La zone non numérisable est de 1 mm lorsque vous utilisez le chargeur.



Information associée

- [Charger des documents](#)

Imprimer

- [Imprimer à partir de l'ordinateur \(Windows®\)](#)
- [Imprimer à partir de l'ordinateur \(Macintosh\)](#)

Imprimer à partir de l'ordinateur (Windows®)

- [Imprimer une photo \(Windows®\)](#)
- [Imprimer un document \(Windows®\)](#)
- [Annuler un travail d'impression \(Windows®\)](#)
- [Imprimer plus d'une page sur une même feuille de papier \(N en 1\) \(Windows®\)](#)
- [Imprimer sous forme de poster \(Windows®\)](#)
- [Imprimer automatiquement sur les deux faces du papier \(impression recto verso automatique\) \(Windows®\)](#)
- [Imprimer automatiquement sous forme de livret \(Windows®\)](#)
- [Imprimer un document couleur en échelle de gris \(Windows®\)](#)
- [Éviter les bourrages papier et les problèmes de maculage lors de l'impression recto verso \(Windows®\)](#)
- [Utiliser un profil d'impression prédéfini \(Windows®\)](#)
- [Modifier les paramètres d'impression par défaut \(Windows®\)](#)
- [Paramètres d'impression \(Windows®\)](#)

Imprimer une photo (Windows®)



1. Sélectionnez la commande d'impression dans votre application.
2. Sélectionnez **Brother MFC-XXXX Printer** (XXXX représentant le nom de votre modèle), puis cliquez sur les propriétés d'impression ou le bouton des préférences.

La fenêtre du pilote d'imprimante apparaît.

3. Vérifiez que vous avez chargé le bon support dans le bac à papier.

IMPORTANT

- Il est recommandé d'utiliser le papier photo qui se trouve sur le capot du bac de sortie pour imprimer du papier photo (10 x 15 cm) et photo L (9 x 13 cm). (disponible uniquement pour certains modèles)
- Pour obtenir les meilleurs résultats, utilisez du papier Brother.
- Lorsque vous imprimez sur du papier photo Brother, chargez une feuille supplémentaire du même papier photo dans le bac à papier.

4. Cliquez sur la liste déroulante **Type de support**, puis sélectionnez le type de papier que vous utilisez.

IMPORTANT

Pour bénéficier de la qualité d'impression optimale pour les réglages que vous avez sélectionnés, réglez toujours l'option **Type de support** en fonction du type de papier chargé.

5. Cliquez sur la liste déroulante **Format papier**, puis sélectionnez votre format de papier.
6. Si nécessaire, cochez la case **Mode sans bordure**.
7. Pour **Mode couleur**, sélectionnez **Naturel**.
8. Dans le champ **Orientation**, sélectionnez l'option **Portrait** ou **Paysage** pour définir l'orientation de l'impression.



Si votre application présente une fonction de disposition similaire, nous conseillons d'utiliser cette dernière.

9. Saisissez le nombre de copies souhaitées (1 à 999) dans le champ **Copies**.
10. Changez les autres paramètres de l'imprimante si nécessaire.
11. Cliquez sur **OK**.
12. Terminez l'opération d'impression.



Information associée

- [Imprimer à partir de l'ordinateur \(Windows®\)](#)
- [Paramètres d'impression \(Windows®\)](#)

Imprimer un document (Windows®)

1. Sélectionnez la commande d'impression dans votre application.
2. Sélectionnez **Brother MFC-XXXX Printer** (XXXX représentant le nom de votre modèle), puis cliquez sur les propriétés d'impression ou le bouton des préférences.
La fenêtre du pilote d'imprimante apparaît.
3. Assurez-vous d'avoir chargé le format de papier adéquat dans le bac à papier.
4. Cliquez sur la liste déroulante **Type de support**, puis sélectionnez le type de papier que vous utilisez.

IMPORTANT

Pour bénéficier de la qualité d'impression optimale pour les réglages que vous avez sélectionnés, réglez toujours l'option **Type de support** en fonction du type de papier chargé.

5. Cliquez sur la liste déroulante **Format papier**, puis sélectionnez votre format de papier.
6. Pour **Mode couleur**, sélectionnez l'option **Naturel** ou **Brillant**.
7. Dans le champ **Orientation**, sélectionnez l'option **Portrait** ou **Paysage** pour définir l'orientation de l'impression.



Si votre application présente une fonction de disposition similaire, nous conseillons d'utiliser cette dernière.

8. Saisissez le nombre de copies souhaitées (1 à 999) dans le champ **Copies**.
9. Pour imprimer plusieurs pages sur une seule feuille ou imprimer une page d'un document sur plusieurs feuilles, cliquez sur la liste déroulante **Imp. multi-pages** et sélectionnez vos options.
10. Changez les autres paramètres de l'imprimante si nécessaire.
11. Cliquez sur **OK**.
12. Terminez l'opération d'impression.



Information associée

- [Imprimer à partir de l'ordinateur \(Windows®\)](#)
- [Vérification du volume d'encre](#)
- [Paramètres d'impression \(Windows®\)](#)

Annuler un travail d'impression (Windows®)

Si un travail d'impression a été placé par erreur en file d'attente ou n'a pas pu être imprimé à partir de celle-ci, vous devrez éventuellement le supprimer pour permettre l'impression des travaux suivants.

1. Double-cliquez sur l'icône de l'imprimante  dans la zone de notification.
2. Sélectionnez le travail d'impression à annuler.
3. Cliquez sur le menu **Document**.
4. Sélectionnez **Annuler**.
5. Cliquez sur **Oui**.

✓ Information associée

- [Imprimer à partir de l'ordinateur \(Windows®\)](#)
- [Surveillance de l'état de l'appareil depuis votre ordinateur \(Windows®\)](#)

Imprimer plus d'une page sur une même feuille de papier (N en 1) (Windows®)



1. Sélectionnez la commande d'impression dans votre application.
2. Sélectionnez **Brother MFC-XXXX Printer** (XXXX représentant le nom de votre modèle), puis cliquez sur les propriétés d'impression ou le bouton des préférences.
La fenêtre du pilote d'imprimante apparaît.
3. Dans le champ **Orientation**, sélectionnez l'option **Portrait** ou **Paysage** pour définir l'orientation de l'impression.



Si votre application présente une fonction de disposition similaire, nous conseillons d'utiliser cette dernière.

4. Cliquez sur la liste déroulante **Imp. multi-pages** et sélectionnez l'option **2 en 1**, **4 en 1**, **9 en 1** ou **16 en 1**.
5. Cliquez sur la liste déroulante **Ordre des pages**, puis sélectionnez l'ordre des pages.
6. Cliquez sur la liste déroulante **Bordure**, puis sélectionnez le type de bordure.
7. Changez les autres paramètres de l'imprimante si nécessaire.
8. Cliquez sur **OK**, puis terminez votre opération d'impression.



Information associée

- [Imprimer à partir de l'ordinateur \(Windows®\)](#)
- [Paramètres d'impression \(Windows®\)](#)

Imprimer sous forme de poster (Windows®)

Agrandissez votre format d'impression et imprimez le document en mode Affiche.

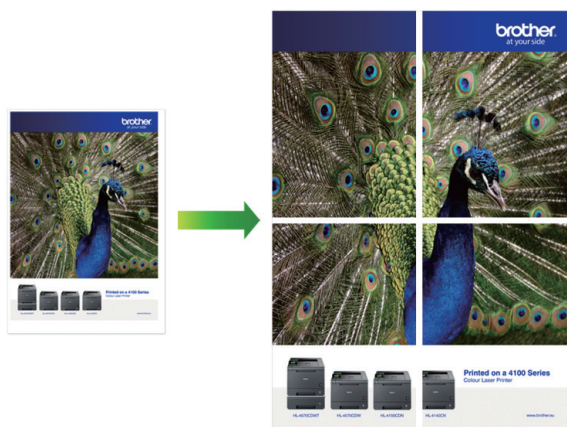

1. Sélectionnez la commande d'impression dans votre application.
2. Sélectionnez **Brother MFC-XXXX Printer** (XXXX représentant le nom de votre modèle), puis cliquez sur les propriétés d'impression ou le bouton des préférences.
La fenêtre du pilote d'imprimante apparaît.
3. Cliquez sur la liste déroulante **Imp. multi-pages** et sélectionnez l'option **1 page sur 2x2 feuilles** ou **1 page sur 3x3 feuilles**.
4. Changez les autres paramètres de l'imprimante si nécessaire.
5. Cliquez sur **OK**.
6. Terminez l'opération d'impression.



Information associée

- [Imprimer à partir de l'ordinateur \(Windows®\)](#)
- [Paramètres d'impression \(Windows®\)](#)

Imprimer automatiquement sur les deux faces du papier (impression recto verso automatique) (Windows®)

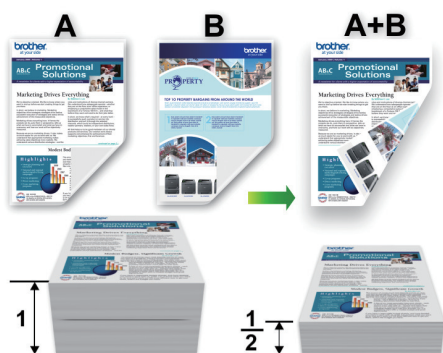

- Vérifiez que le capot arrière est fermé.
- Si le papier s'enroule sur lui-même, aplatissez-le et replacez-le dans le bac à papier.
- Utilisez du papier standard ou du papier fin. N'UTILISEZ PAS du papier de qualité supérieure.
- Si le papier est fin, il risque de se froisser.

1. Sélectionnez la commande d'impression dans votre application.
2. Sélectionnez **Brother MFC-XXXX Printer** (XXXX représentant le nom de votre modèle), puis cliquez sur les propriétés d'impression ou le bouton des préférences.

La fenêtre du pilote d'imprimante apparaît.

3. Dans le champ **Orientation**, sélectionnez l'option **Portrait** ou **Paysage** pour définir l'orientation de l'impression.



Si votre application présente une fonction de disposition similaire, nous conseillons d'utiliser cette dernière.

4. Cliquez sur la liste déroulante **Recto verso/Livret**, puis sélectionnez **Recto verso**.
5. Cliquez sur le bouton **Paramètres recto verso**.
6. Sélectionnez une des options proposées dans le menu **Type de recto verso**.

Lorsque l'option recto-verso est sélectionnée, vous avez le choix entre quatre types de reliure recto-verso pour chaque orientation :

Option pour Portrait	Description
Bord long (gauche)	
Bord long (droite)	

Option pour Portrait	Description
----------------------	-------------

Bord court (haut)

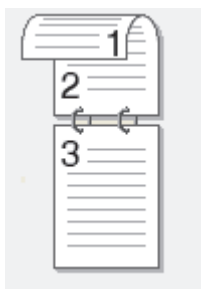

Bord court (bas)

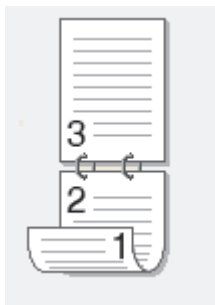

Option pour Paysage	Description
---------------------	-------------

Bord long (haut)

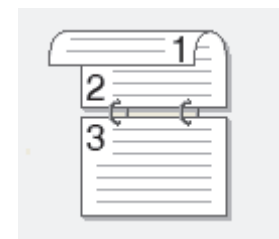

Bord long (bas)

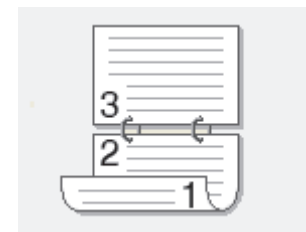

Bord court (droite)

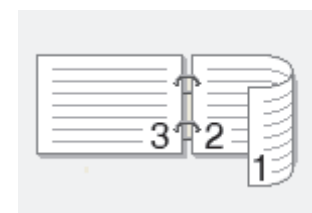

Bord court (gauche)

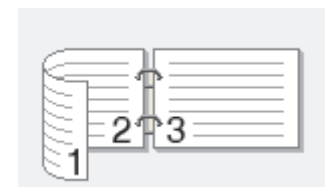

7. Cochez la case **Marge de reliure** si vous voulez spécifier le décalage pour la reliure en pouces ou en millimètres.
8. Cliquez sur **OK** pour revenir à la fenêtre du pilote d'imprimante.
9. Changez les autres paramètres de l'imprimante si nécessaire.



La fonction Sans bordure n'est pas disponible lorsque vous utilisez cette option.

10. Cliquez à nouveau sur **OK**, puis terminez votre opération d'impression.



Information associée

- [Imprimer à partir de l'ordinateur \(Windows®\)](#)
- [Paramètres d'impression \(Windows®\)](#)
- [Imprimer automatiquement sous forme de livret \(Windows®\)](#)

Imprimer automatiquement sous forme de livret (Windows®)

Utilisez cette option pour imprimer un document au format livret avec l'impression recto verso. Les pages du document sont classées en fonction de leur numérotation, ce qui permet de les plier directement en leur centre sans avoir à en changer l'ordre.



- Vérifiez que le capot arrière est fermé.
- Si le papier s'enroule sur lui-même, aplatissez-le et replacez-le dans le bac à papier.
- Utilisez du papier standard ou du papier fin. N'UTILISEZ PAS du papier de qualité supérieure.
- Si le papier est fin, il risque de se froisser.

1. Sélectionnez la commande d'impression dans votre application.
2. Sélectionnez **Brother MFC-XXXX Printer** (XXXX représentant le nom de votre modèle), puis cliquez sur les propriétés d'impression ou le bouton des préférences.

La fenêtre du pilote d'imprimante apparaît.

3. Dans le champ **Orientation**, sélectionnez l'option **Portrait** ou **Paysage** pour définir l'orientation de l'impression.



Si votre application présente une fonction de disposition similaire, nous conseillons d'utiliser cette dernière.

4. Cliquez sur la liste déroulante **Recto verso/Livret**, puis sélectionnez l'option **Livret**.
5. Cliquez sur le bouton **Paramètres recto verso**.
6. Sélectionnez une des options du menu **Type de recto verso**.

Deux types de sens de reliure en recto verso sont disponibles pour chaque orientation :

Option pour Portrait	Description
Reliure gauche	
Reliure droite	

Option pour Paysage	Description
---------------------	-------------

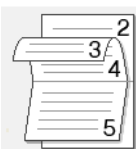

Reliure en haut

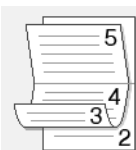

Reliure en bas



7. Sélectionnez une des options dans le menu **Méthode d'impression de livret**.

Option	Description
Toutes les pages ensemble	Chaque page est imprimée au format livret (quatre pages sur chaque feuille de papier, deux pages par face). Pliez votre impression en son milieu pour créer le livret. 
Diviser en jeux	Cette option imprime l'intégralité du livret en plusieurs petits lots distincts. Il est toujours possible de plier le document au centre des lots sans avoir à changer l'ordre des pages. Vous pouvez spécifier le nombre de feuilles dans chaque petit lot (de 1 à 15). Cette option est utile lors du pliage d'un livret imprimé comportant de nombreuses pages. 

8. Cochez la case **Marge de reliure** si vous voulez spécifier le décalage pour la reliure en pouces ou en millimètres.

9. Cliquez sur **OK** pour revenir à la fenêtre du pilote d'imprimante.

10. Changez les autres paramètres de l'imprimante si nécessaire.



La fonction Sans bordure n'est pas disponible lorsque vous utilisez cette option.

11. Cliquez sur **OK**.

12. Terminez l'opération d'impression.



Information associée

- [Imprimer à partir de l'ordinateur \(Windows®\)](#)
- [Paramètres d'impression \(Windows®\)](#)
- [Imprimer automatiquement sur les deux faces du papier \(impression recto verso automatique\) \(Windows®\)](#)

Imprimer un document couleur en échelle de gris (Windows®)

Le mode Echelle de gris permet d'imprimer plus rapidement que le mode Couleur. Si votre document contient de la couleur, sélectionner le mode Echelle de gris imprime votre document en 256 niveaux d'échelle de gris.

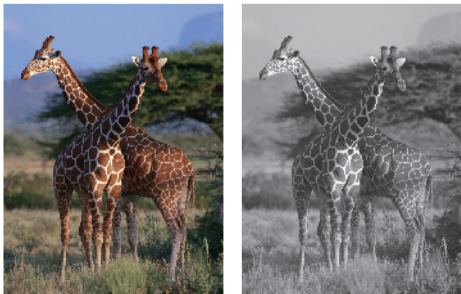

1. Sélectionnez la commande d'impression dans votre application.
2. Sélectionnez **Brother MFC-XXXX Printer** (XXXX représentant le nom de votre modèle), puis cliquez sur les propriétés d'impression ou le bouton des préférences.
La fenêtre du pilote d'imprimante apparaît.
3. Cliquez sur l'onglet **Avancé**.
4. Pour **Couleur / Echelle de gris**, sélectionnez **Echelle de gris**.
5. Changez les autres paramètres de l'imprimante si nécessaire.
6. Cliquez sur **OK**.
7. Terminez l'opération d'impression.

✓ Information associée

- [Imprimer à partir de l'ordinateur \(Windows®\)](#)

Éviter les bourrages papier et les problèmes de maculage lors de l'impression recto verso (Windows®)

Certains types de support d'impression peuvent nécessiter un temps de séchage plus long si vous utilisez la fonction recto verso. Modifiez l'option **Paramètres recto verso avancés** en cas de bourrages papier ou de problèmes de maculage sur les impressions recto verso.

1. Sélectionnez la commande d'impression dans votre application.
2. Sélectionnez **Brother MFC-XXXX Printer** (XXXX représentant le nom de votre modèle), puis cliquez sur les propriétés d'impression ou le bouton des préférences.

La fenêtre du pilote d'imprimante apparaît.

3. Cliquez sur la liste déroulante **Recto verso/Livret**, puis sélectionnez **Recto verso**.
4. Cliquez sur l'onglet **Avancé**.
5. Cliquez sur le bouton **Autres options d'impression**.
6. Sélectionnez l'option **Paramètres recto verso avancés** à gauche de l'écran.
7. Sélectionnez une des options suivantes :

Option	Description
Normal	Sélectionnez ce mode pour imprimer à une vitesse normale, en utilisant une quantité d'encre normale.
Recto verso 1 (vitesse d'impression plus lente)	Sélectionnez ce mode pour imprimer à une vitesse plus lente, en utilisant une quantité d'encre normale.
Recto verso 2 (vitesse d'impression plus lente et économie d'encre)	Sélectionnez ce mode pour imprimer à la même vitesse qu'en mode Recto verso 1 (vitesse d'impression plus lente) , mais en utilisant moins d'encre.

8. Cliquez sur **OK** pour revenir à la fenêtre du pilote d'imprimante.
9. Cliquez sur **OK**.
10. Terminez l'opération d'impression.

✓ Information associée

- [Imprimer à partir de l'ordinateur \(Windows®\)](#)
- [Problèmes de gestion du papier et d'impression](#)

Utiliser un profil d'impression prédéfini (Windows®)

Les **Profils d'impression** sont des préréglages permettant d'accéder rapidement à des configurations d'impression fréquemment utilisées.

1. Sélectionnez la commande d'impression dans votre application.
2. Sélectionnez **Brother MFC-XXXX Printer** (XXXX représentant le nom de votre modèle), puis cliquez sur les propriétés d'impression ou le bouton des préférences.

La fenêtre du pilote d'imprimante apparaît.

3. Cliquez sur l'onglet **Profils d'impression**.

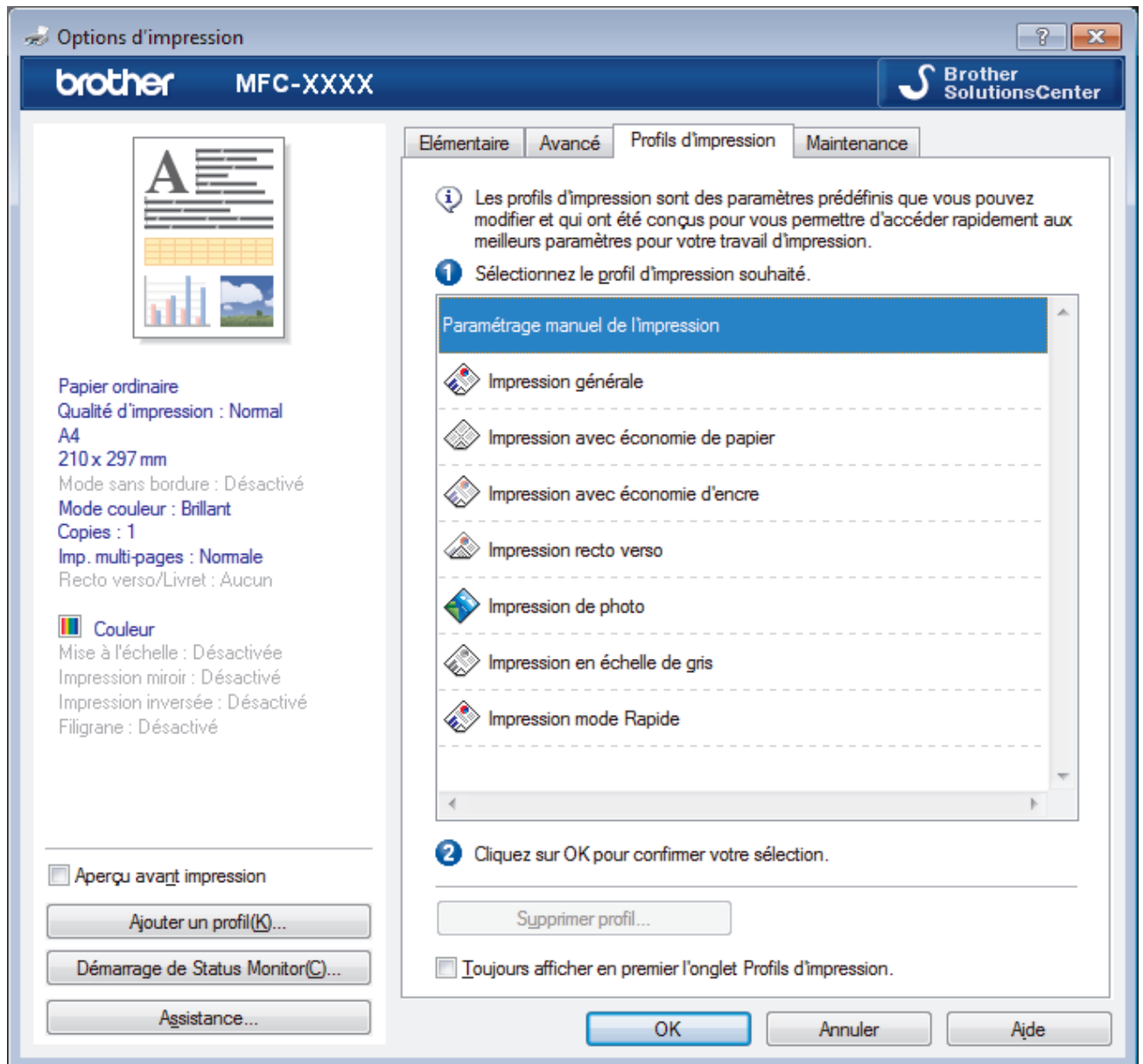

4. Choisissez votre profil dans la liste des profils d'impression.
Les paramètres du profil apparaissent dans la partie gauche de la fenêtre du pilote d'imprimante.
5. Exécutez une des actions suivantes :
 - Si les paramètres conviennent pour votre travail d'impression, cliquez sur **OK**.
 - Pour modifier les paramètres, revenez à l'onglet **Elémentaire** ou **Avancé**, modifiez les paramètres, puis cliquez sur **OK**.



Pour afficher l'onglet **Profils d'impression** dans la fenêtre lors de votre prochaine impression, cochez la case **Toujours afficher en premier l'onglet Profils d'impression..**



Information associée

- [Imprimer à partir de l'ordinateur \(Windows®\)](#)
 - [Création ou suppression de votre profil d'impression \(Windows®\)](#)
 - [Paramètres d'impression \(Windows®\)](#)
-

Création ou suppression de votre profil d'impression (Windows®)

Ajoutez jusqu'à 20 nouveaux profils d'impression avec des paramètres personnalisés.

1. Sélectionnez la commande d'impression dans votre application.
2. Sélectionnez **Brother MFC-XXXX Printer** (XXXX représentant le nom de votre modèle), puis cliquez sur les propriétés d'impression ou le bouton des préférences.
La fenêtre du pilote d'imprimante apparaît.
3. Cliquez sur l'onglet **Elémentaire** et l'onglet **Avancé**, et configurez les paramètres d'impression souhaités pour le nouveau profil d'impression.
4. Cliquez sur l'onglet **Profils d'impression**.
5. Exécutez une des actions suivantes :

Pour créer un nouveau profil d'impression :

- a. Cliquez sur **Ajouter un profil**.
La boîte de dialogue **Ajouter un profil** s'affiche.
- b. Tapez le nom du nouveau profil dans le champ **Nom**.
- c. Cliquez sur l'icône qui doit représenter ce profil dans la liste des icônes.
- d. Cliquez sur **OK**.

Le nom du nouveau profil d'impression est ajouté à la liste dans l'onglet **Profils d'impression**.

Pour supprimer un profil d'impression que vous avez créé :

- a. Cliquez sur **Supprimer profil**.
La boîte de dialogue **Supprimer profil** s'affiche.
- b. Sélectionnez le profil à supprimer.
- c. Cliquez sur **Supprimer**.
- d. Cliquez sur **Oui**.
- e. Cliquez sur **Fermer**.





Information associée

- [Utiliser un profil d'impression prédéfini \(Windows®\)](#)

Modifier les paramètres d'impression par défaut (Windows®)

Lorsque vous modifiez les paramètres d'impression d'une application, ces modifications ne s'appliquent qu'aux documents imprimés au moyen de cette application. Pour modifier les paramètres d'impression pour toutes les applications Windows®, vous devez définir les propriétés du pilote d'imprimante.

1. Exécutez une des actions suivantes :
 - Pour Windows® XP et Windows Server® 2003
Cliquez sur **démarrer** > **Imprimantes et télécopieurs**.
 - Pour Windows Vista® et Windows Server® 2008
Cliquez sur  (**Démarrer**) > **Panneau de configuration** > **Matériel et audio** > **Imprimantes**.
 - Pour Windows® 7 et Windows Server® 2008 R2
Cliquez sur  (**Démarrer**) > **Périphériques et imprimantes**.
 - Pour Windows® 8
Positionnez la souris dans le coin inférieur droit de votre bureau. Lorsque la barre de menus apparaît, cliquez sur **Paramètres**, puis sur **Panneau de configuration**. Dans le groupe **Matériel et audio**, cliquez sur **Afficher les périphériques et imprimantes**.
 - Pour Windows® 10
Cliquez sur  > **Toutes les applications** > **Système Windows** > **Panneau de configuration**. Dans le groupe **Matériel et audio**, cliquez sur **Afficher les périphériques et imprimantes**.
 - Pour Windows Server® 2012
Positionnez la souris dans le coin inférieur droit de votre bureau. Lorsque la barre de menus apparaît, cliquez sur **Paramètres**, puis sur **Panneau de configuration**. Dans le groupe **Matériel**, cliquez sur **Afficher les périphériques et imprimantes**.
 - Pour Windows Server® 2012 R2
Cliquez sur **Panneau de configuration** dans l'écran **démarrer**. Dans le groupe **Matériel**, cliquez sur **Afficher les périphériques et imprimantes**.
2. Faites un clic droit sur l'icône **Brother MFC-XXXX Printer** (où XXXX correspond au nom de votre modèle), puis sélectionnez **Propriétés de l'imprimante**. Si les options de pilote d'imprimante s'affichent, sélectionnez votre pilote d'imprimante.
3. Cliquez sur l'onglet **Général**, puis cliquez sur le bouton **Options d'impression...** ou **Préférences....**
La boîte de dialogue du pilote d'imprimante s'affiche.
4. Sélectionnez les paramètres d'impression que vous souhaitez utiliser comme paramètres par défaut pour tous vos programmes Windows®.
5. Cliquez sur **OK**.
6. Fermez la boîte de dialogue des propriétés de l'imprimante.



Information associée

- [Imprimer à partir de l'ordinateur \(Windows®\)](#)
- [Paramètres d'impression \(Windows®\)](#)

Paramètres d'impression (Windows®)

Onglet Élémentaire

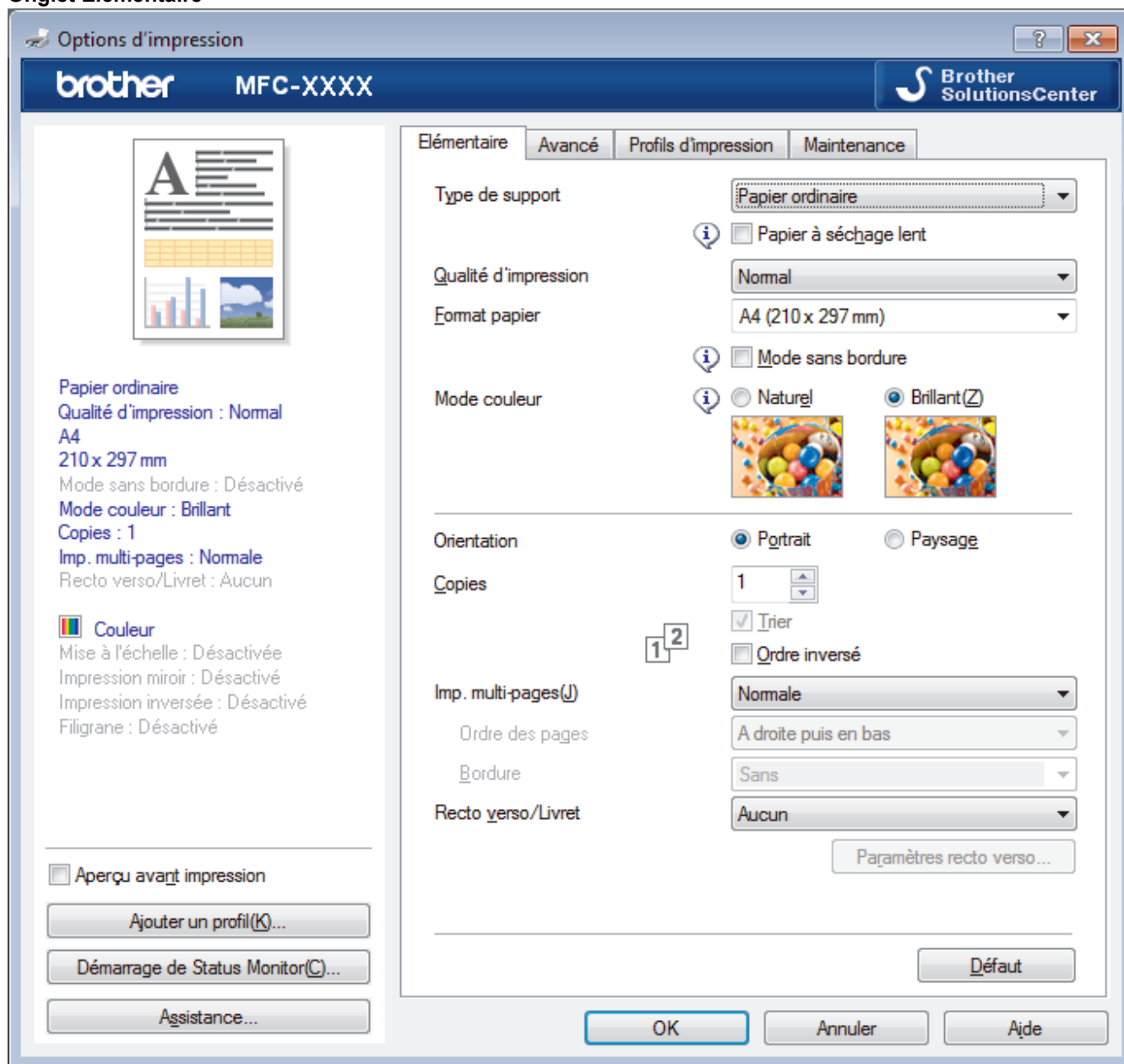

1. Type de support

Sélectionnez le type de support que vous voulez utiliser. Pour obtenir des résultats d'impression optimaux, l'appareil ajuste automatiquement ses paramètres d'impression en fonction du type de support sélectionné.

Papier à séchage lent

Sélectionnez cette option si vous utilisez un type de papier ordinaire sur lequel l'encre sèche lentement. Cette option peut rendre le texte légèrement flou.

2. Qualité d'impression

Sélectionnez la résolution d'impression souhaitée. La qualité d'impression et la vitesse étant liées, plus la qualité est élevée, plus l'impression du document demande de temps.

3. Format papier

Sélectionnez le format de papier que vous souhaitez utiliser. Vous avez le choix entre des formats de papier standard ou la création d'un format de papier personnalisé.

Mode sans bordure

Sélectionnez cette option pour imprimer des photos sans bordures. Les données d'image créées étant légèrement plus grandes que le format de papier utilisé, les bords des photos seront recadrés.

Il se peut que vous ne puissiez pas sélectionner l'option Sans bordure pour certaines combinaisons de type et qualité de support, ou depuis certaines applications.

4. Mode couleur

Sélectionnez le mode couleur en fonction de vos préférences.

5. Orientation

Sélectionnez l'orientation (paysage ou portrait) de vos impressions.

Si votre application fournit un paramètre similaire, nous vous recommandons de définir l'orientation à l'aide de l'application.

6. Copies

Saisissez le nombre de copies que vous souhaitez imprimer (1 à 999) dans ce champ .

Trier

Sélectionnez cette option pour imprimer des lots de documents comportant plusieurs pages dans l'ordre original des pages. Lorsque cette option est sélectionnée, un exemplaire complet du document est imprimé puis réimprimé autant de fois que nécessaire pour obtenir le nombre de copies sélectionné. Si cette option n'est pas sélectionnée, chaque page du document est imprimée jusqu'à l'obtention du nombre de copies choisi avant de passer à l'impression de la page suivante.

Ordre inversé

Sélectionnez cette option pour imprimer votre document dans l'ordre inverse. La dernière page de votre document sera imprimée en premier.

7. Imp. multi-pages

Sélectionnez cette option si vous voulez imprimer plusieurs pages sur une même feuille de papier ou imprimer une page de votre document sur plusieurs feuilles.

Ordre des pages

Sélectionnez l'ordre des pages si vous imprimez plusieurs pages sur une seule feuille de papier.

Bordure

Sélectionnez le type de bordure à utiliser si vous imprimez plusieurs pages sur une seule feuille de papier.

8. Recto verso/Livret

Sélectionnez cette option pour imprimer sur les deux côtés du papier ou pour imprimer un document au format livret avec l'impression recto verso.

Bouton Paramètres recto verso

Cliquez sur ce bouton pour sélectionner le type de reliure recto verso. Quatre types de reliure recto verso sont disponibles pour chaque orientation.

Onglet Avancé

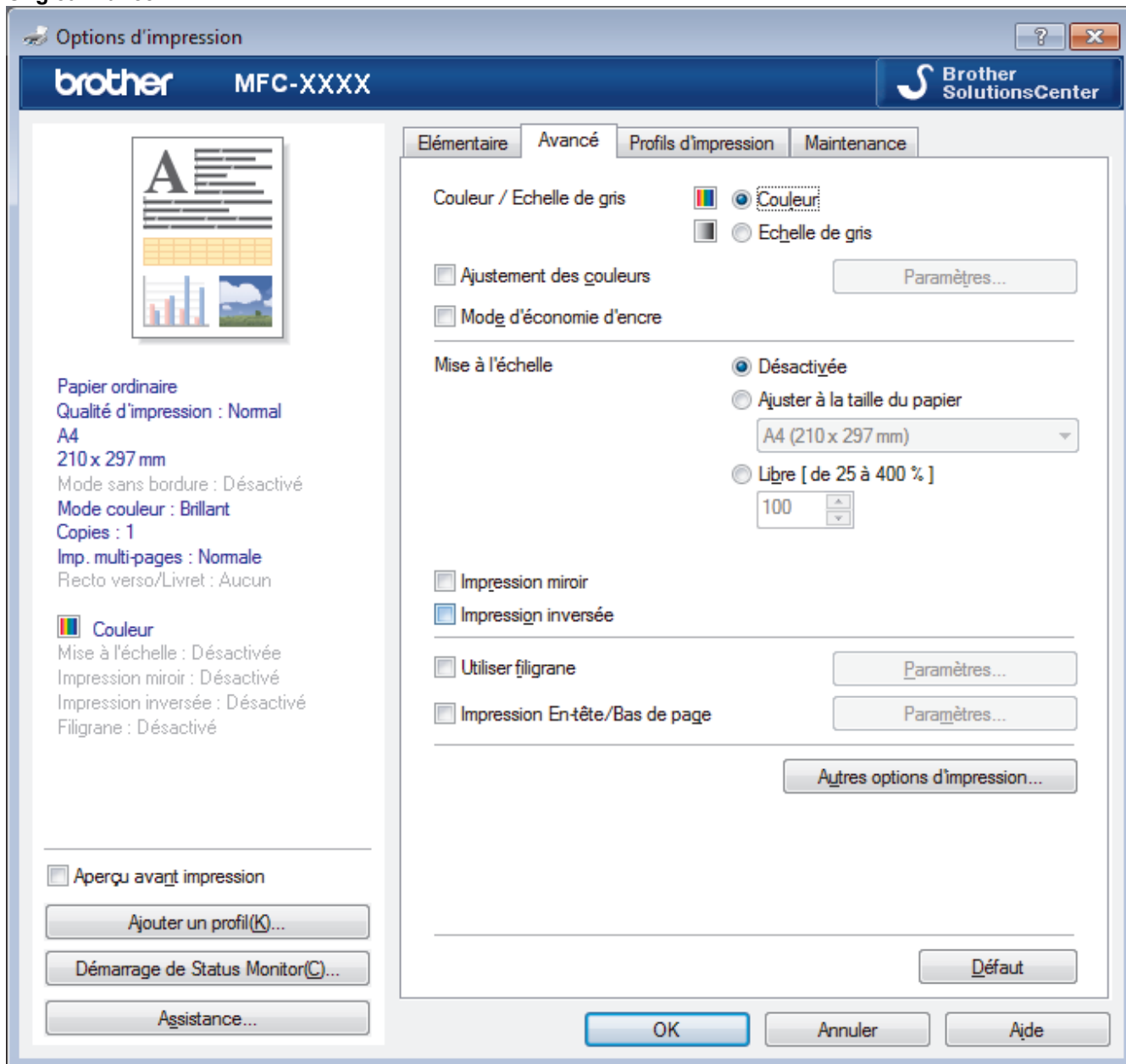

1. Couleur / Echelle de gris

Sélectionnez l'impression en couleur ou en échelle de gris. La vitesse d'impression est plus élevée en mode échelle de gris qu'en mode couleur. Si votre document contient de la couleur et que vous sélectionnez le mode échelle de gris, votre document sera imprimé en 256 niveaux d'échelle de gris.

Bouton Paramètres...

Cliquez sur ce bouton pour sélectionner la fonction d'amélioration des couleurs. Cette fonction analyse votre image afin d'améliorer sa netteté, la balance des blancs et la densité des couleurs. Ce processus peut prendre plusieurs minutes en fonction de la taille de l'image et des caractéristiques techniques de votre ordinateur.

2. Mode d'économie d'encre

Sélectionnez cette option pour imprimer en utilisant des couleurs plus claires et faire ressortir les contours de l'image. La quantité d'encre économisée dépend du type de document imprimé. Il se peut que le mode d'économie d'encre donne à vos impressions un aspect différent de ce qui apparaît à l'écran.

La fonction du mode d'économie d'encre est prise en charge par la technologie de Reallusion, Inc.



3. Mise à l'échelle

Sélectionnez ces options pour agrandir ou réduire la taille des pages dans votre document.

Ajuster à la taille du papier

Sélectionnez cette option pour agrandir ou réduire les pages de document pour les adapter à un format de papier spécifique. Lorsque vous sélectionnez cette option, sélectionnez le format de papier souhaité dans la liste déroulante.

Libre

Sélectionnez cette option pour agrandir ou réduire les pages de document manuellement. Lorsque vous sélectionnez cette option, saisissez une valeur dans le champ.

4. Impression miroir

Sélectionnez cette option pour inverser l'image imprimée sur la page à l'horizontale de la gauche vers la droite.

5. Impression inversée

Sélectionnez cette option pour faire pivoter l'image imprimée de 180 °.

6. Utiliser filigrane

Sélectionnez cette option pour imprimer un logo ou du texte sur votre document sous forme de filigrane. Sélectionnez un des filigranes prédéfinis, ajoutez un nouveau filigrane ou utilisez un fichier image que vous avez créé.

7. Impression En-tête/Bas de page

Sélectionnez cette option pour imprimer la date, l'heure et le nom d'utilisateur pour la connexion de l'ordinateur sur le document.

8. Bouton Autres options d'impression

Aide pour bac à papier photo

Sélectionnez cette option pour afficher les instructions d'utilisation du bac à papier photo.

Modifier le mode de transfert des données

Sélectionnez le mode de transfert des données d'impression afin d'améliorer la qualité ou la vitesse d'impression.

Paramètres de couleur avancés

Sélectionnez la méthode que l'appareil utilise pour disposer les points de façon à faire ressortir les demi-teintes.

Il est possible d'ajuster la couleur de l'impression de manière à se rapprocher au maximum de la couleur affichée à l'écran de l'ordinateur.

Paramètres recto verso avancés

Sélectionnez la vitesse d'impression pour l'impression recto verso. Certains types de support d'impression peuvent nécessiter un temps de séchage plus long si vous utilisez la fonction recto verso. Modifiez cette option en cas de bourrages papier ou de problèmes de maculage sur les impressions recto verso.

Récupérer les données couleur de l'imprimante

Sélectionnez cette option pour optimiser la qualité d'impression en utilisant les réglages par défaut de l'appareil qui sont conçus spécifiquement pour votre appareil Brother. Utilisez cette option lorsque vous avez remplacé l'appareil ou changé son adresse réseau.

Imprimer une archive

Sélectionnez cette option pour enregistrer les données d'impression sous forme de fichier PDF sur votre ordinateur.



Information associée

- [Imprimer à partir de l'ordinateur \(Windows®\)](#)
- [Messages d'erreur et de maintenance](#)
- [Problèmes de gestion du papier et d'impression](#)
- [Imprimer une photo \(Windows®\)](#)
- [Imprimer un document \(Windows®\)](#)

-
- Imprimer plus d'une page sur une même feuille de papier (N en 1) (Windows®)
 - Imprimer sous forme de poster (Windows®)
 - Imprimer automatiquement sur les deux faces du papier (impression recto verso automatique) (Windows®)
 - Imprimer automatiquement sous forme de livret (Windows®)
 - Utiliser un profil d'impression prédéfini (Windows®)
 - Modifier les paramètres d'impression par défaut (Windows®)
-

Imprimer à partir de l'ordinateur (Macintosh)

- [Imprimer une photo \(Macintosh\)](#)
- [Imprimer un document \(Mac\)](#)
- [Imprimer automatiquement sur les deux faces du papier \(impression recto verso automatique\) \(Mac\)](#)
- [Imprimer plus d'une page sur une même feuille de papier \(N en 1\) \(Mac\)](#)
- [Imprimer un document couleur en échelle de gris \(Mac\)](#)
- [Éviter les bourrages papier et les problèmes de maculage lors de l'impression recto verso \(Macintosh\)](#)
- [Options d'impression \(Macintosh\)](#)

Imprimer une photo (Macintosh)



1. Vérifiez que vous avez chargé le bon support dans le bac à papier.

IMPORTANT

- Il est recommandé d'utiliser le papier photo qui se trouve sur le capot du bac de sortie pour imprimer du papier photo (10 x 15 cm) et photo L (9 x 13 cm). (disponible uniquement pour certains modèles)
- Pour obtenir les meilleurs résultats, utilisez du papier Brother.
- Lorsque vous imprimez sur du papier photo Brother, chargez une feuille supplémentaire du même papier photo dans le bac à papier.

2. Depuis une application, par exemple Apple Preview, cliquez sur le menu **Fichier**, puis sélectionnez **Imprimer**.
3. Sélectionnez **Brother MFC-XXXX** (XXXX désigne le nom de votre modèle).



Pour accéder à d'autres options de la commande Format d'impression, cliquez sur **Afficher les détails**.

4. Cliquez sur le menu local **Taille du papier**, puis sélectionnez votre format de papier.



Pour imprimer des photographies sans les marges, sélectionnez l'option correspondant au format de papier sans marge.

5. Cliquez sur le bouton **Orientation** correspondant à la manière dont vous souhaitez imprimer la photo.
6. Cliquez sur le menu local de l'application, puis sélectionnez **Paramètres d'impression**.
Les options de **Paramètres d'impression** s'affichent.
7. Cliquez sur le menu **Type de support**, puis sélectionnez le type de support souhaité.

IMPORTANT

Pour obtenir la qualité d'impression optimale pour les paramètres sélectionnés, choisissez toujours l'option **Type de support** correspondant au type de papier chargé.

8. Si besoin, modifiez d'autres paramètres de l'imprimante.
9. Cliquez sur **Imprimer**.



Information associée

- [Imprimer à partir de l'ordinateur \(Macintosh\)](#)
- [Problèmes de gestion du papier et d'impression](#)
- [Options d'impression \(Macintosh\)](#)

Imprimer un document (Mac)

1. Assurez-vous d'avoir chargé le format de papier adéquat dans le bac à papier.
2. Depuis une application telle que TextEdit d'Apple, cliquez sur le menu **Fichier**, puis sélectionnez **Imprimer**.
3. Sélectionnez **Brother MFC-XXXX** (XXXX désigne le nom de votre modèle).



Pour accéder à d'autres options de la commande Format d'impression, cliquez sur **Afficher les détails**.

4. Cliquez sur le menu local **Taille du papier**, puis sélectionnez votre format de papier.
5. Sélectionnez l'option **Orientation** correspondant à la façon dont vous voulez imprimer le document.
6. Cliquez sur le menu local de l'application, puis sélectionnez **Paramètres d'impression**.
Les options de **Paramètres d'impression** s'affichent.
7. Cliquez sur le menu **Type de support**, puis sélectionnez le type de support souhaité.

IMPORTANT

Pour obtenir la qualité d'impression optimale pour les paramètres sélectionnés, choisissez toujours l'option **Type de support** correspondant au type de papier chargé.

8. Si besoin, modifiez d'autres paramètres de l'imprimante.
9. Cliquez sur **Imprimer**.



Information associée

- [Imprimer à partir de l'ordinateur \(Macintosh\)](#)
- [Vérification du volume d'encre](#)
- [Options d'impression \(Macintosh\)](#)

Imprimer automatiquement sur les deux faces du papier (impression recto verso automatique) (Mac)

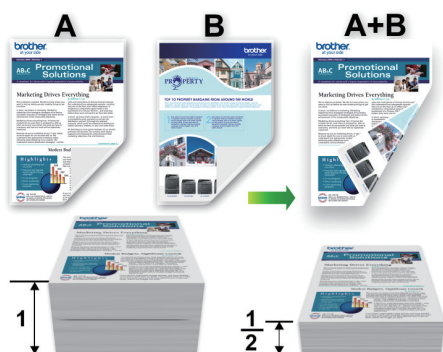

1. Depuis une application telle que TextEdit d'Apple, cliquez sur le menu **Fichier**, puis sélectionnez **Imprimer**.
2. Sélectionnez **Brother MFC-XXXX** (XXXX désigne le nom de votre modèle).



Pour accéder à d'autres options de la commande Format d'impression, cliquez sur **Afficher les détails**.

3. Sélectionnez l'option **Orientation** correspondant à la façon dont vous voulez imprimer le document.
4. Cliquez sur le menu local de l'application, puis sélectionnez **Mise en page**.
Les options correspondant aux paramètres **Mise en page** s'affichent.
5. Dans la section **Recto verso**, sélectionnez l'option **Reliure côté court** ou **Reliure côté long**.
6. Au besoin, modifiez d'autres paramètres de l'imprimante.



La fonction Sans bordure n'est pas disponible lorsque vous utilisez cette option.

7. Cliquez sur **Imprimer**.



Information associée

- [Imprimer à partir de l'ordinateur \(Macintosh\)](#)
- [Options d'impression \(Macintosh\)](#)

Imprimer plus d'une page sur une même feuille de papier (N en 1) (Mac)



1. Depuis une application telle que TextEdit d'Apple, cliquez sur le menu **Fichier**, puis sélectionnez **Imprimer**.
2. Sélectionnez **Brother MFC-XXXX** (XXXX désigne le nom de votre modèle).



Pour accéder à d'autres options de la commande Format d'impression, cliquez sur **Afficher les détails**.

3. Cliquez sur le menu local de l'application, puis sélectionnez **Mise en page**.
Les options correspondant aux paramètres **Mise en page** s'affichent.
4. Cliquez sur le menu local **Pages par feuille**, puis sélectionnez le nombre de pages à imprimer sur chaque feuille.
5. Sélectionnez l'option **Orientation**.
6. Cliquez sur le menu local **Bordure**, puis sélectionnez le type de bordure.
7. Changez les autres paramètres de l'imprimante si nécessaire.
8. Cliquez sur **Imprimer**.



Information associée

- [Imprimer à partir de l'ordinateur \(Macintosh\)](#)
- [Options d'impression \(Macintosh\)](#)

Imprimer un document couleur en échelle de gris (Mac)

Le mode Echelle de gris permet d'imprimer plus rapidement que le mode Couleur. Si votre document contient de la couleur, sélectionner le mode Echelle de gris imprime votre document en 256 niveaux d'échelle de gris.

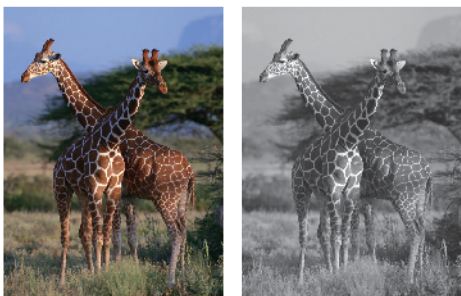

1. Depuis une application telle que TextEdit d'Apple, cliquez sur le menu **Fichier**, puis sélectionnez **Imprimer**.
2. Sélectionnez **Brother MFC-XXXX** (XXXX désigne le nom de votre modèle).



Pour accéder à d'autres options de la commande Format d'impression, cliquez sur **Afficher les détails**.

3. Cliquez sur le menu local de l'application, puis sélectionnez **Paramètres d'impression**.
Les options de **Paramètres d'impression** s'affichent.
4. Cliquez sur le menu contextuel **Couleur / Echelle de gris**, puis sélectionnez l'option **Echelle de gris**.
5. Changez les autres paramètres de l'imprimante si nécessaire.
6. Cliquez sur **Imprimer**.



Information associée

- [Imprimer à partir de l'ordinateur \(Macintosh\)](#)

Éviter les bourrages papier et les problèmes de maculage lors de l'impression recto verso (Macintosh)

Certains types de support d'impression peuvent nécessiter un temps de séchage plus long si vous utilisez la fonction recto verso. Modifiez l'option **Paramètres recto verso avancés** en cas de bourrages papier ou de problèmes de maculage sur les impressions recto verso.

1. Depuis une application telle que TextEdit d'Apple, cliquez sur le menu **Fichier**, puis sélectionnez **Imprimer**.
2. Sélectionnez **Brother MFC-XXXX** (XXXX désigne le nom de votre modèle).



Pour accéder à d'autres options de la commande Format d'impression, cliquez sur **Afficher les détails**.

3. Cliquez sur le menu local de l'application, puis sélectionnez **Mise en page**.
Les options correspondant aux paramètres **Mise en page** s'affichent.
4. Dans la section **Recto verso**, sélectionnez l'option **Reliure côté court** ou **Reliure côté long**.
5. Cliquez sur le menu local de l'application, puis sélectionnez **Paramètres d'impression**.
Les options de **Paramètres d'impression** s'affichent.
6. Cliquez sur la liste des paramètres d'impression **Avancé**.
7. Cliquez sur le menu **Paramètres recto verso avancés**.
8. Sélectionnez une des options suivantes dans le menu contextuel **Paramètres recto verso avancés** :

Option	Description
Normal	Sélectionnez ce mode pour imprimer à une vitesse normale, en utilisant une quantité d'encre normale.
Recto verso 1 (vitesse d'impression plus lente)	Sélectionnez ce mode pour imprimer à une vitesse plus lente, en utilisant une quantité d'encre normale.
Recto verso 2 (vitesse d'impression plus lente et économie d'encre)	Sélectionnez ce mode pour imprimer à la même vitesse qu'en mode Recto verso 1 (vitesse d'impression plus lente) , mais en utilisant moins d'encre.

9. Si besoin, modifiez d'autres paramètres de l'imprimante.
10. Cliquez sur **Imprimer**.



Information associée

- [Imprimer à partir de l'ordinateur \(Macintosh\)](#)
- [Problèmes de gestion du papier et d'impression](#)



Options d'impression (Macintosh)

Mise en page

Réglages : Attributs de page

Format pour : Brother MFC-XXXX
Brother MFC-XXXX CUPS

Taille du papier : A4
210 par 297 mm

Orientation :  

Échelle : 100 %

? Annuler OK

1. Taille du papier

Sélectionnez le format de papier que vous souhaitez utiliser. Vous avez le choix entre des formats de papier standard ou la création d'un format de papier personnalisé.

2. Orientation

Sélectionnez l'orientation (paysage ou portrait) de vos impressions.

Si votre application fournit un paramètre similaire, nous vous recommandons de définir l'orientation à l'aide de l'application.

3. Échelle

Saisissez une valeur dans le champ pour agrandir ou réduire les pages dans votre document en fonction du format de papier sélectionné.

Mise en page



Imprimante : Brother MFC-XXXX

Préréglages : Réglages par défaut

Copies : 1 Recto verso





Pages : toutes
 de : 1 à : 1

Taille du papier : A4 210 par 297 mm

Orientations :  

Mise en page

Pages par feuille : 1

Orientations :    

Bordure : Aucune

Recto verso : Désactivé

Inverser l'orientation de la page
 Retournement horizontal

Annuler Imprimer

1. Pages par feuille

Sélectionnez le nombre de pages à imprimer sur une seule feuille de papier.

2. Orientation

Sélectionnez l'ordre des pages si vous imprimez plusieurs pages sur une seule feuille de papier.

3. Bordure

Sélectionnez le type de bordure à utiliser si vous imprimez plusieurs pages sur une seule feuille de papier.

4. Recto verso (disponible uniquement pour certains modèles)

Sélectionnez si vous souhaitez ou non imprimer sur les deux côtés du papier.

5. Inverser l'orientation de la page

Sélectionnez cette option pour faire pivoter l'image imprimée de 180 °.

6. Retournement horizontal

Sélectionnez cette option pour inverser l'image imprimée sur la page à l'horizontale de la gauche vers la droite.

Gestion du papier



Imprimante : Brother MFC-XXXX

Préréglages : Réglages par défaut

Copies : 1 Recto verso

Pages : toutes
 de : 1 à : 1

Taille du papier : A4 210 par 297 mm

Orientation :  

Gestion du papier

Trier les pages

Pages à imprimer : Toutes les pages

Ordre des pages : Automatique

Adapter à la taille du papier

Taille du papier de destination : Papier suggéré : A4

Réduire seulement

Annuler Imprimer

1. Trier les pages

Sélectionnez cette option pour imprimer des lots de documents comportant plusieurs pages dans l'ordre original des pages. Lorsque cette option est sélectionnée, un exemplaire complet du document est imprimé puis réimprimé autant de fois que nécessaire pour obtenir le nombre de copies sélectionné. Si cette option n'est pas sélectionnée, chaque page du document est imprimée jusqu'à l'obtention du nombre de copies choisi avant de passer à l'impression de la page suivante.

2. Ordre des pages

Sélectionnez l'ordre des pages.

3. Adapter à la taille du papier

Sélectionnez cette option pour agrandir ou réduire les pages de votre document pour les adapter au format de papier sélectionné.

4. Taille du papier de destination

Sélectionnez le format de papier d'impression.

5. Réduire seulement

Sélectionnez cette option pour réduire les pages de votre document lorsqu'elles sont trop grandes pour le format de papier sélectionné. Si vous sélectionnez cette option et que le document est formaté pour un papier plus petit que le papier utilisé, le document est imprimé dans son format d'origine.

Paramètres d'impression

Imprimante : Brother MFC-XXXX

Préréglages : Réglages par défaut

Copies : 1 Recto verso

Pages : toutes
 de : 1 à : 1

Taille du papier : A4 210 par 297 mm

Orientation :

Paramètres d'impression

Type de support: Papier ordinaire Papier à séchage lent

Qualité d'impression: Normal

Couleur / Echelle de gris: Couleur

▼ Avancé

Modifier le mode de transfert des données

Paramètres recto verso avancés

Autres options d'impression

Modifier le mode de transfert des données:

Paramètre recommandé

Annuler Imprimer

1. Type de support

Sélectionnez le type de support que vous voulez utiliser. Pour obtenir des résultats d'impression optimaux, l'appareil ajuste automatiquement ses paramètres d'impression en fonction du type de support sélectionné.

2. Papier à séchage lent

Sélectionnez cette option si vous utilisez un type de papier ordinaire sur lequel l'encre sèche lentement. Cette option peut rendre le texte légèrement flou.

3. Qualité d'impression

Sélectionnez la résolution d'impression souhaitée. La qualité d'impression et la vitesse étant liées, plus la qualité est élevée, plus l'impression du document demande de temps.

4. Couleur / Echelle de gris

Sélectionnez l'impression en couleur ou en échelle de gris. La vitesse d'impression est plus élevée en mode échelle de gris qu'en mode couleur. Si votre document contient de la couleur et que vous sélectionnez le mode échelle de gris, votre document sera imprimé en 256 niveaux d'échelle de gris.

5. Avancé

Modifier le mode de transfert des données

Sélectionnez le mode de transfert des données d'impression afin d'améliorer la qualité ou la vitesse d'impression.

Paramètres recto verso avancés

Sélectionnez la vitesse d'impression pour l'impression recto verso. Certains types de support d'impression peuvent nécessiter un temps de séchage plus long si vous utilisez la fonction recto verso. Modifiez cette option en cas de bourrages papier ou de problèmes de maculage sur les impressions recto verso.

Autres options d'impression

Épaisseur papier

Sélectionnez l'épaisseur de papier appropriée.

Impression bidirectionnelle

Sélectionnez cette option pour augmenter la vitesse d'impression. Lorsque cette option est sélectionnée, la tête d'impression imprime dans les deux sens. Lorsque cette option est désélectionnée, la tête d'impression imprime dans un seul sens, ce qui donne des tirages de qualité supérieure, mais des vitesses d'impression plus faibles.

Il arrive que le mouvement de la tête d'impression varie selon les conditions environnantes. Ce phénomène peut se présenter lorsque vous imprimez des lignes verticales et que ces dernières ne sont pas correctement alignées. Si vous rencontrez ce problème, désactivez la fonction Impression bidirectionnelle.

Paramètres de couleur

Paramètres de couleur

Mode couleur: Naturel Brillant Sans

▼ Paramètres de couleur avancés

Ajustement des couleurs

Luminosité 0

Contraste 0

Rouge 0

Vert 0

Bleu 0

Demi-teinte: Diffusion

Annuler Imprimer

1. Mode couleur

Sélectionnez le mode couleur en fonction de vos préférences.

2. Paramètres de couleur avancés

Cliquez sur le triangle d'affichage pour sélectionner la fonction d'amélioration des couleurs. Cette fonction analyse votre image afin d'améliorer sa netteté, la balance des blancs et la densité des couleurs. Ce processus peut prendre plusieurs minutes en fonction de la taille de l'image et des caractéristiques techniques de votre ordinateur.



Information associée

- [Imprimer à partir de l'ordinateur \(Macintosh\)](#)
- [Messages d'erreur et de maintenance](#)
- [Problèmes de gestion du papier et d'impression](#)
- [Imprimer une photo \(Macintosh\)](#)
- [Imprimer un document \(Mac\)](#)
- [Imprimer automatiquement sur les deux faces du papier \(impression recto verso automatique\) \(Mac\)](#)
- [Imprimer plus d'une page sur une même feuille de papier \(N en 1\) \(Mac\)](#)

Numériser

- Numériser à l'aide du bouton Scan de votre appareil Brother
- Numériser à partir de l'ordinateur (Windows®)
- Numériser à partir de l'ordinateur (Macintosh)

Numériser à l'aide du bouton Scan de votre appareil Brother

- Numériser des photos et des graphiques
- Enregistrer les données numérisées dans un dossier sous forme d'un fichier PDF
- Enregistrer des données numérisées sur une carte mémoire ou une clé USB
- Numériser plusieurs cartes de visite et photos (recadrage automatique)
- Numériser vers un fichier texte modifiable à l'aide de la fonction OCR
- Numériser vers une pièce jointe d'e-mail
- Web Services pour numérisation sur votre réseau (Windows Vista® SP2 ou supérieur, Windows® 7, Windows® 8 et Windows® 10)
- Modifier les paramètres du bouton Numériser à partir de ControlCenter4 (Windows®)
- Modifier les paramètres du bouton Numériser à partir de ControlCenter2 (Macintosh)

Numériser des photos et des graphiques

Envoyez les photos ou les graphiques numérisés directement à votre ordinateur.



Utilisez le bouton de numérisation de l'appareil pour apporter des modifications temporaires aux paramètres de numérisation. Pour effectuer des changements permanents, servez-vous du logiciel ControlCenter de Brother.

1. Chargez votre document.
2. Appuyez sur [Numériser] > [vers image].
3. Si l'appareil est connecté sur le réseau, appuyez sur ▲ ou sur ▼ pour afficher l'ordinateur auquel vous souhaitez envoyer des données, puis appuyez sur le nom de l'ordinateur.



Si un message sur l'écran LCD vous invite à saisir un code PIN, saisissez le code PIN à quatre chiffres pour l'ordinateur sur l'écran LCD, puis appuyez sur [OK].

4. Exécutez une des actions suivantes :
 - Pour modifier les réglages, appuyez sur [Options], puis passez à l'étape suivante.
 - Appuyez sur [Marche] pour lancer la numérisation sans modifier d'autres paramètres.
L'appareil commence la numérisation. Si vous utilisez la vitre du scanner de l'appareil, suivez les instructions affichées sur l'écran LCD pour terminer le travail de numérisation.
5. Appuyez sur l'option [Paramètres de numérisation], puis sur [Déf. depuis app.].



Pour utiliser l'option [Paramètres de numérisation], un ordinateur sur lequel le logiciel ControlCenter est installé doit être connecté à l'appareil.

6. Sélectionnez les réglages de numérisation à modifier, puis appuyez sur [OK].

Option	Description
Type numérisation	Permet de sélectionner le type de numérisation de votre document.
Résolution	Permet de sélectionner la résolution de votre document.
Type de fichier	Permet de sélectionner le format de fichier de votre document.
Format numér.	Permet de sélectionner la taille de numérisation de votre document.
Oter coul fond	Permet de modifier la quantité de couleur d'arrière-plan supprimée.

7. Appuyez sur [Marche].

L'appareil commence la numérisation. Si vous utilisez la vitre du scanner de l'appareil, suivez les instructions affichées sur l'écran LCD pour terminer le travail de numérisation.



Information associée

- Numériser à l'aide du bouton Scan de votre appareil Brother
-

Enregistrer les données numérisées dans un dossier sous forme d'un fichier PDF

Numérisez des documents et enregistrez-les dans un dossier de votre ordinateur en tant que fichiers PDF.



Utilisez le bouton de numérisation de l'appareil pour apporter des modifications temporaires aux paramètres de numérisation. Pour effectuer des changements permanents, servez-vous du logiciel ControlCenter de Brother.

1. Chargez votre document.
2. Appuyez sur [Numériser] > [vers fichier].
3. Si l'appareil est connecté sur le réseau, appuyez sur ▲ ou sur ▼ pour afficher l'ordinateur auquel vous souhaitez envoyer des données, puis appuyez sur le nom de l'ordinateur.



Si un message sur l'écran LCD vous invite à saisir un code PIN, saisissez le code PIN à quatre chiffres pour l'ordinateur sur l'écran LCD, puis appuyez sur [OK].

4. Exécutez une des actions suivantes :
 - Pour modifier les réglages, appuyez sur [Options], puis passez à l'étape suivante.
 - Appuyez sur [Marche] pour lancer la numérisation sans modifier d'autres paramètres.
L'appareil commence la numérisation. Si vous utilisez la vitre du scanner de l'appareil, suivez les instructions affichées sur l'écran LCD pour terminer le travail de numérisation.
5. Appuyez sur l'option [Paramètres de numérisation], puis sur [Déf. depuis app.].



Pour utiliser l'option [Paramètres de numérisation], un ordinateur sur lequel le logiciel ControlCenter est installé doit être connecté à l'appareil.

6. Sélectionnez les réglages de numérisation à modifier, puis appuyez sur [OK].

Option	Description
Type numérisation	Permet de sélectionner le type de numérisation de votre document.
Résolution	Permet de sélectionner la résolution de votre document.
Type de fichier	Permet de sélectionner le format de fichier de votre document.
Format numér.	Permet de sélectionner la taille de numérisation de votre document.
Oter coul fond	Permet de modifier la quantité de couleur d'arrière-plan supprimée.

7. Appuyez sur [Marche].

L'appareil commence la numérisation. Si vous utilisez la vitre du scanner de l'appareil, suivez les instructions affichées sur l'écran LCD pour terminer le travail de numérisation.



Information associée

- Numériser à l'aide du bouton Scan de votre appareil Brother
-

Enregistrer des données numérisées sur une carte mémoire ou une clé USB

Permet de numériser des documents et de les enregistrer directement sur une carte mémoire ou une mémoire flash USB sans passer par un ordinateur.

1. Chargez votre document.
2. Ouvrez le couvercle des logements pour supports de l'appareil.
3. Insérez une carte mémoire ou une clé USB dans l'appareil.
L'écran LCD change automatiquement.
4. Appuyez sur [Scan vs support].
5. Exécutez une des actions suivantes :
 - Pour modifier les réglages, appuyez sur [Options], puis passez à l'étape suivante.



- Pour définir vos propres réglages par défaut : après avoir modifié les réglages, appuyez sur l'option [Régl.nouv.défaut], puis appuyez sur [Oui].
- Pour rétablir les réglages d'origine : appuyez sur l'option [Réinit usine (Réinit. d'usine)], puis sur [Oui].

- Appuyez sur [Marche] pour lancer la numérisation sans modifier d'autres paramètres.

L'appareil commence la numérisation. Si vous utilisez la vitre du scanner de l'appareil, suivez les instructions affichées sur l'écran LCD pour terminer le travail de numérisation.

6. Sélectionnez les réglages de numérisation à modifier, puis appuyez sur [OK].

Option	Description
Type numérisation	Permet de sélectionner le type de numérisation de votre document.
Résolution	Permet de sélectionner la résolution de votre document.
Type de fichier	Permet de sélectionner le format de fichier de votre document.
Format numér.	Permet de sélectionner la taille de numérisation de votre document.
Numér. papier long (disponible uniquement pour certains modèles)	Permet de numériser un long document à l'aide du chargeur automatique de documents.
Nom de fichier	Permet de renommer le fichier.
Rognage auto (disponible uniquement pour certains modèles)	Permet de numériser plusieurs documents placés sur la vitre du scanner vers une carte mémoire ou une mémoire flash USB. L'appareil numérise chaque document et crée des fichiers distincts ou un fichier unique comportant plusieurs pages.
Oter coul fond	Permet de modifier la quantité de couleur d'arrière-plan supprimée.



Pour enregistrer les réglages en tant que raccourci, appuyez sur [Enr. comme racc.].

7. Appuyez sur [Marche].
8. Si vous utilisez la vitre du scanner, l'écran LCD affiche [Page suivante?]. Pour ajouter une autre page à cette numérisation, appuyez sur [Oui]. Si vous ne voulez pas numériser d'autres pages, appuyez sur [Non]. Une fois la numérisation terminée, veillez à sélectionner [Non] avant de retirer la carte mémoire ou la clé USB de l'appareil.

IMPORTANT

L'écran LCD affiche un message pendant la lecture des données. Ne débranchez PAS le cordon d'alimentation et ne retirez PAS la carte mémoire ou la clé USB de l'appareil pendant la lecture des données. Vous risqueriez de perdre vos données ou d'endommager la carte mémoire ou la clé USB.



Information associée

- [Numériser à l'aide du bouton Scan de votre appareil Brother](#)
 - [Informations sur les cartes mémoire ou les mémoires flash USB](#)
 - [Paramètres de numérisation vers support](#)
-

Informations sur les cartes mémoire ou les mémoires flash USB

Votre appareil Brother est équipé de lecteurs de support (logements) que vous pouvez utiliser avec les supports de stockage des données courants et les supports pour appareil photo numérique.





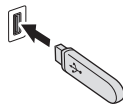

IMPORTANT

L'interface USB directe prend en charge uniquement les mémoires flash USB, les appareils compatibles PictBridge ou les appareils photo numériques utilisant la norme de stockage de masse USB. Les autres périphériques USB ne sont pas pris en charge.

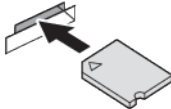
DCP-J785DW/MFC-J985DW

Cartes mémoire compatibles		Logement
Mémoire flash USB		

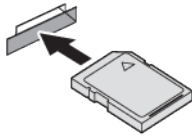
DCP-J785DW/MFC-J985DW

Cartes mémoire compatibles		Logement
Memory Stick Duo™ Memory Stick PRO Duo™		Logement supérieur 
Memory Stick Micro™ (M2™) (adaptateur requis)		
Carte mémoire SD Carte mémoire SDHC Carte mémoire SDXC MultiMediaCard MultiMediaCard plus	 	Logement inférieur 
miniSD (adaptateur requis) miniSDHC (adaptateur requis) microSD (adaptateur requis) microSDHC (adaptateur requis) MultiMediaCard mobile (adaptateur requis)		



Information associée

- [Enregistrer des données numérisées sur une carte mémoire ou une clé USB](#)

Paramètres de numérisation vers support

[Type numérisation]/[Résolution]/[Type de fichier]

La sélection d'une valeur de points par pouce (ppp) supérieure accroît les détails capturés pendant la numérisation ; la taille de fichier et le délai de transfert augmentent toutefois également. Le tableau ci-dessous présente les paramètres de qualité et les types de fichiers disponibles.

Utilisation recommandée	Type numérisation	Résolution	Type de fichier	Paramètre par défaut de Type de fichier
Convient à la numérisation de documents texte avec la taille de fichier la plus petite	Monochrome	100 ppp	TIFF / PDF	PDF
Convient à la numérisation de documents texte à une qualité supérieure à 100 ppp		200 ppp		
Convient à la numérisation de documents texte à une qualité supérieure à 200 ppp		300 ppp		
Convient à la numérisation de documents texte avec la qualité Monochrome la plus élevée et la taille de fichier la plus importante		600 ppp		
		Auto		
Convient à la numérisation de documents couleur avec la taille de fichier la plus petite	Couleur	100 ppp	JPEG / PDF	PDF
Convient à la numérisation de documents couleur à une qualité supérieure à 100 ppp		200 ppp		
Convient à la numérisation de documents ou de photos couleur de haute qualité à une taille de fichier inférieure à 600 ppp		300 ppp		
Convient à la numérisation de photos avec la qualité la plus élevée et la taille de fichier la plus importante		600 ppp		
		Auto		

[Format numér.]

Choisissez le format de numérisation adapté à votre document.

[Numér. papier long]

Pour numériser les documents imprimés sur du papier long, utilisez le chargeur automatique de documents. (disponible uniquement pour certains modèles)

[Nom de fichier]

Vous pouvez modifier le nom de fichier attribué par défaut à vos données numérisées. Le nom du fichier par défaut comporte six chiffres indiquant la date suivie d'un numéro séquentiel à deux chiffres. Par exemple, le premier fichier du 3 mai 2013 serait « 03051301 ». Vous pouvez remplacer les six premiers chiffres par six caractères de votre choix au maximum.

[Rognage auto]

(disponible uniquement pour certains modèles) Sélectionnez [Oui] ou [Non]. Vous pouvez numériser plusieurs documents placés sur la vitre du scanner. L'appareil numérise chaque document et crée des fichiers distincts ou un fichier unique comportant plusieurs pages.

[Oter coul fond]

Supprime la couleur de base des documents pour améliorer la lisibilité des données numérisées. Lorsque vous utilisez cette fonction, sélectionnez un des trois paramètres suivants : élevé, moyen ou faible.

[Régl. nouv. défaut]

Permet d'enregistrer vos réglages comme réglages par défaut.

[Réinit usine (Réinit. d'usine)]

Permet de rétablir tous les réglages d'usine.



Information associée

- [Enregistrer des données numérisées sur une carte mémoire ou une clé USB](#)
-

Numériser plusieurs cartes de visite et photos (recadrage automatique)

Modèle associé: MFC-J985DW

Vous pouvez numériser plusieurs documents placés sur la vitre du scanner. L'appareil numérise chaque document et utilise la fonction de rognage automatique pour créer des fichiers distincts ou un fichier unique comportant plusieurs pages.

Conseils pour le rognage automatique

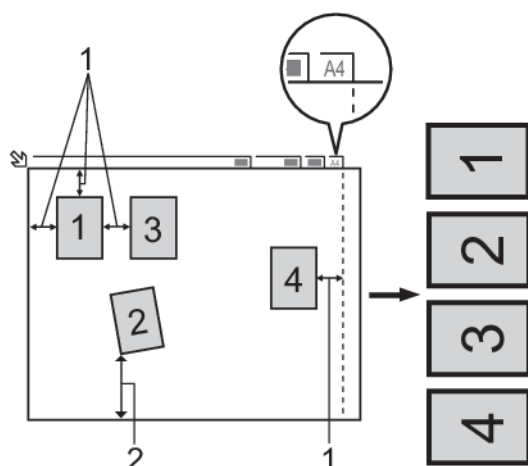

1. 10 mm ou plus
 2. 20 mm ou plus (du bas)
- Ce paramètre n'est disponible que pour des documents de format rectangulaire ou carré.
 - Si votre document est trop long ou large, cette fonctionnalité ne fonctionne pas comme décrit ici.
 - Vous devez placer les documents à distance des bords de la vitre du scanner, comme représenté sur l'illustration.
 - Vous devez laisser une distance d'au moins 10 mm entre les documents.
 - Le rognage automatique permet de régler l'inclinaison du document sur la vitre du scanner, mais si l'inclinaison est supérieure à 10°, cette fonction ne fonctionnera pas.
 - Le chargeur doit être vide pour pouvoir utiliser Rognage auto. (Modèles avec ADF uniquement)
 - La fonction de rognage automatique est utilisable pour un nombre maximum de 16 documents, selon leur taille.

1. Placez les documents sur la vitre du scanner.



- Pour numériser des documents avec la fonction de rognage automatique, vous devez placer les documents sur la vitre du scanner.
- La fonction Rognage automatique est prise en charge par la technologie de Reallusion, Inc.



2. Ouvrez le couvercle des logements pour supports de l'appareil.
3. Insérez une carte mémoire ou une clé USB dans l'appareil.
L'écran LCD change automatiquement.
4. Appuyez sur [Scan vs support] > [Options] > [Rognage auto].
5. Appuyez sur [Oui].
6. Appuyez sur [OK].
7. Appuyez sur [Marche].

L'appareil commence la numérisation. Suivez les instructions affichées à l'écran LCD pour terminer la tâche de numérisation.



Information associée

- Numériser à l'aide du bouton Scan de votre appareil Brother
-

Numériser vers un fichier texte modifiable à l'aide de la fonction OCR

Votre appareil peut convertir les caractères d'un document numérisé en des données texte à l'aide de la technologie de reconnaissance optique des caractères (OCR). Vous pouvez modifier ce texte à l'aide de l'application de traitement de texte de votre choix.



- Macintosh
Presto! PageManager doit être installé sur votre ordinateur.
Téléchargez Presto! PageManager depuis nj.newsoft.com.tw/download/brother/PM9SEInstaller_BR_multilang2.dmg.



La fonction Numérisation vers OCR est disponible pour certaines langues.

- Utilisez le bouton Numériser sur l'appareil pour apporter des modifications temporaires aux paramètres de numérisation. Pour effectuer des modifications permanentes, utilisez le logiciel ControlCenter de Brother.

1. Chargez votre document.
2. Appuyez sur [Numériser] > [vers ROC].
3. Si l'appareil est connecté sur le réseau, appuyez sur ▲ ou sur ▼ pour afficher l'ordinateur auquel vous souhaitez envoyer des données, puis appuyez sur le nom de l'ordinateur.



Si un message sur l'écran LCD vous invite à saisir un code PIN, saisissez le code PIN à quatre chiffres pour l'ordinateur sur l'écran LCD, puis appuyez sur [OK].

4. Exécutez une des actions suivantes :
 - Pour modifier les réglages, appuyez sur [Options], puis passez à l'étape suivante.
 - Appuyez sur [Marche] pour lancer la numérisation sans modifier d'autres paramètres.
L'appareil commence la numérisation. Si vous utilisez la vitre du scanner de l'appareil, suivez les instructions affichées sur l'écran LCD pour terminer le travail de numérisation.
5. Appuyez sur l'option [Paramètres de numérisation], puis sur [Déf. depuis app.].



Pour utiliser l'option [Paramètres de numérisation], un ordinateur sur lequel le logiciel ControlCenter est installé doit être connecté à l'appareil.

6. Sélectionnez les réglages de numérisation à modifier, puis appuyez sur [OK].

Option	Description
Type numérisation	Permet de sélectionner le type de numérisation de votre document.
Résolution	Permet de sélectionner la résolution de votre document.

Option	Description
Type de fichier	Permet de sélectionner le format de fichier de votre document.
Format numér.	Permet de sélectionner la taille de numérisation de votre document.

7. Appuyez sur [Marche].

L'appareil commence la numérisation. Si vous utilisez la vitre du scanner de l'appareil, suivez les instructions affichées sur l'écran LCD pour terminer le travail de numérisation.



Information associée

- Numériser à l'aide du bouton Scan de votre appareil Brother
-

Numériser vers une pièce jointe d'e-mail

Envoyez un document numérisé comme pièce jointe à un e-mail.

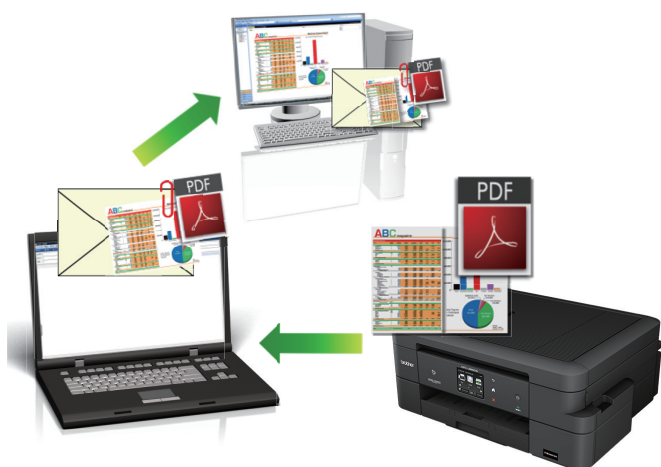

- Utilisez le bouton de numérisation de l'appareil pour apporter des modifications temporaires aux paramètres de numérisation. Pour effectuer des changements permanents, servez-vous du logiciel ControlCenter de Brother.
- La fonction de numérisation vers e-mail ne prend pas en charge les services Webmail. Utilisez la fonction Numérisation vers image ou Numérisation vers fichier pour numériser un document ou une image, puis joignez le fichier numérisé à un message e-mail.

1. Chargez votre document.
2. Appuyez sur [Numériser] > [vers e-mail].
3. Si l'appareil est connecté sur le réseau, appuyez sur ▲ ou sur ▼ pour afficher l'ordinateur auquel vous souhaitez envoyer des données, puis appuyez sur le nom de l'ordinateur.



Si un message sur l'écran LCD vous invite à saisir un code PIN, saisissez le code PIN à quatre chiffres pour l'ordinateur sur l'écran LCD, puis appuyez sur [OK].

4. Exécutez une des actions suivantes :
 - Pour modifier les réglages, appuyez sur [Options], puis passez à l'étape suivante.
 - Appuyez sur [Marche] pour lancer la numérisation sans modifier d'autres paramètres.L'appareil numérise le document et l'enregistre sous forme de fichier joint. L'appareil lance ensuite votre programme de messagerie et ouvre un nouvel e-mail vide avec le fichier numérisé en pièce jointe.
5. Appuyez sur l'option [Paramètres de numérisation], puis sur [Déf. depuis app.].



Pour utiliser l'option [Paramètres de numérisation], un ordinateur sur lequel le logiciel ControlCenter est installé doit être connecté à l'appareil.

6. Sélectionnez les réglages de numérisation à modifier, puis appuyez sur [OK].

Option	Description
Type numérisation	Permet de sélectionner le type de numérisation de votre document.
Résolution	Permet de sélectionner la résolution de votre document.
Type de fichier	Permet de sélectionner le format de fichier de votre document.

Option	Description
Format numér.	Permet de sélectionner la taille de numérisation de votre document.
Oter coul fond	Permet de modifier la quantité de couleur d'arrière-plan supprimée.

7. Appuyez sur [Marche].

L'appareil numérise le document et l'enregistre sous forme de fichier joint. L'appareil lance ensuite votre programme de messagerie et ouvre un nouvel e-mail vide avec le fichier numérisé en pièce jointe.



Information associée

- Numériser à l'aide du bouton Scan de votre appareil Brother
-

Web Services pour numérisation sur votre réseau (Windows Vista® SP2 ou supérieur, Windows® 7, Windows® 8 et Windows® 10)

Le protocole Web Services permet aux utilisateurs Windows Vista® (SP2 ou ultérieur), Windows® 7, Windows® 8 et Windows® 10 d'effectuer une numérisation au moyen d'un appareil Brother sur le réseau. Vous devez installer le pilote via Web Services.

- [Utilisez les Services Web pour installer les pilotes de numérisation \(Windows Vista®, Windows® 7, Windows® 8 et Windows® 10\)](#)
- [Numériser à l'aide de Web Services à partir de l'appareil Brother \(Windows Vista® SP2 ou supérieur, Windows® 7, Windows® 8 et Windows® 10\)](#)
- [Configurer les paramètres de numérisation pour Web Services](#)

■ Accueil > Numériser > Numériser à l'aide du bouton Scan de votre appareil Brother > Web Services pour numérisation sur votre réseau (Windows Vista® SP2 ou supérieur, Windows® 7, Windows® 8 et Windows® 10 > Utilisez les Services Web pour installer les pilotes de numérisation (Windows Vista®, Windows® 7, Windows® 8 et Windows® 10)

Utilisez les Services Web pour installer les pilotes de numérisation (Windows Vista®, Windows® 7, Windows® 8 et Windows® 10)

Utilisez la fonction Web Services pour surveiller les imprimantes sur le réseau.

- Vérifiez que vous avez installé les logiciels et les pilotes Brother.
- Vérifiez que l'ordinateur hôte et l'appareil Brother se trouvent dans le même sous-réseau ou que le routeur est correctement configuré pour envoyer des données entre les deux périphériques.
- Vous devez configurer l'adresse IP sur votre appareil Brother avant de configurer ce réglage.
- Pour Windows Server® 2008, Windows Server® 2012 et Windows Server® 2012 R2, vous devez installer les Services d'impression.

1. Exécutez une des actions suivantes :

- Windows Vista®

Cliquez sur  (**Démarrer**) > **Réseau**.

Le nom Web Services de l'appareil apparaît avec l'icône de l'imprimante.

Cliquez avec le bouton droit sur l'appareil à installer.

- Windows® 7

Cliquez sur  (**Démarrer**) > **Panneau de configuration** > **Réseau et Internet** > **Afficher les ordinateurs et les périphériques réseau**.

Le nom Web Services de l'appareil apparaît avec l'icône de l'imprimante.

Cliquez avec le bouton droit sur l'appareil à installer.

- Windows® 8

Placez la souris dans le coin inférieur droit du Bureau. Lorsque la barre de menus apparaît, cliquez sur **Paramètres** > **Modifier les paramètres du PC** > **Périphériques** > **Ajouter un périphérique**.

Le nom Web Services de l'appareil apparaît.

- Windows® 8.1

Positionnez le pointeur de la souris dans le coin inférieur droit de votre bureau. Lorsque la barre de menus apparaît, cliquez sur **Paramètres** > **Modifier les paramètres du PC** > **PC et périphériques** > **Périphériques** > **Ajouter un périphérique**.

Le nom Web Services de l'appareil apparaît.

- Windows® 10

Cliquez sur  > **Toutes les applications** > **Système Windows** > **Panneau de configuration**. Dans le groupe **Matériel et audio**, cliquez sur **Ajouter un périphérique**.



• Le nom Web Services de l'appareil Brother correspond au nom du modèle suivi de l'adresse MAC (adresse Ethernet) de l'appareil (par exemple « Brother MFC-XXXX [XXXXXXXXXXXX] »).

- Windows® 8/Windows® 10

Passez la souris sur le nom de l'appareil pour afficher les informations concernant l'appareil.

2. Exécutez une des actions suivantes :

- Windows Vista®/Windows® 7

Cliquez sur **Installer** dans le menu affiché.

- Windows® 8/Windows® 10

Sélectionnez l'appareil à installer.



Pour désinstaller les pilotes, cliquez sur **Désinstaller** ou sur  (**supprimer le périphérique**).



Information associée

- [Web Services pour numérisation sur votre réseau \(Windows Vista® SP2 ou supérieur, Windows® 7, Windows® 8 et Windows® 10\)](#)
-

■ [Accueil](#) > [Numériser](#) > [Numériser à l'aide du bouton Scan de votre appareil Brother](#) > [Web Services pour numérisation sur votre réseau \(Windows Vista® SP2 ou supérieur, Windows® 7, Windows® 8 et Windows® 10](#) > [Numériser à l'aide de Web Services à partir de l'appareil Brother \(Windows Vista® SP2 ou supérieur, Windows® 7, Windows® 8 et Windows® 10](#)

Numériser à l'aide de Web Services à partir de l'appareil Brother (Windows Vista® SP2 ou supérieur, Windows® 7, Windows® 8 et Windows® 10

Si vous avez installé le pilote pour la numérisation via Web Services, vous pouvez accéder au menu de numérisation de Web Services à partir de l'écran LCD de l'appareil Brother.

- Certains caractères des messages affichés sur l'écran LCD peuvent être remplacés par des espaces si la langue de votre système d'exploitation est différente de celle de votre appareil Brother.
- Si l'écran LCD affiche un message d'erreur de mémoire insuffisante, choisissez une taille plus petite dans le paramètre **Format papier** ou une résolution plus faible dans le paramètre **Résolution (ppp)**.

1. Chargez votre document.
2. Appuyez sur [Numériser] > [Num WS].
3. Appuyez sur ▲ ou ▼ pour sélectionner le type de numérisation souhaité, puis appuyez dessus.
4. Appuyez sur ▲ ou sur ▼ pour afficher l'ordinateur auquel vous souhaitez envoyer des données, puis appuyez sur le nom de l'ordinateur.
5. Appuyez sur [Marche].
L'appareil commence la numérisation.

✓ Information associée

- [Web Services pour numérisation sur votre réseau \(Windows Vista® SP2 ou supérieur, Windows® 7, Windows® 8 et Windows® 10](#)

Configurer les paramètres de numérisation pour Web Services

1. Exécutez une des actions suivantes :

- Windows Vista®

Cliquez sur  (Démarrer) > **Panneau de configuration** > **Matériel et audio** > **Scanneurs et appareils photo**.

- Windows® 7

Cliquez sur  (Démarrer) > **Périphériques et imprimantes**.

- Windows® 8

Positionnez la souris dans le coin inférieur droit de votre bureau. Lorsque la barre de menus apparaît, cliquez sur **Paramètres**, puis sur **Panneau de configuration**. Dans le groupe **Matériel et audio**, cliquez sur **Afficher les périphériques et imprimantes**.

- Windows® 10

Cliquez sur  > **Toutes les applications** > **Système Windows** > **Panneau de configuration**. Dans le groupe **Matériel et audio**, cliquez sur **Afficher les périphériques et imprimantes**.

2. Exécutez une des actions suivantes :

- Windows Vista®

Cliquez sur votre appareil, puis cliquez sur le bouton **Profils de numérisation**. La boîte de dialogue **Profils de numérisation** s'affiche.

- Windows® 7, Windows® 8 et Windows® 10

Cliquez avec le bouton droit sur l'icône de l'appareil, puis sélectionnez **Profils de numérisation....** La boîte de dialogue **Profils de numérisation** s'affiche.

3. Sélectionnez le profil de numérisation à utiliser.

4. Vérifiez que le scanner sélectionné dans la liste **Scanneur** est un appareil Brother prenant en charge Web Services pour la numérisation, puis cliquez sur le bouton **Par défaut**.

5. Cliquez sur **Modifier...**

La boîte de dialogue **Modifier le profil par défaut** s'affiche.

6. Sélectionnez les paramètres **Source**, **Format papier**, **Format de couleurs**, **Type de fichier**, **Résolution (ppp)**, **Luminosité** et **Contraste**.

7. Cliquez sur le bouton **Enregistrer le profil**.

Ces paramètres prennent effet lorsque vous effectuez une numérisation à l'aide du protocole Web Services.

Si vous êtes invité à sélectionner un programme de numérisation, choisissez Télécopie et numérisation Windows® ou Galerie de photos Windows® dans la liste.



Information associée

- [Web Services pour numérisation sur votre réseau \(Windows Vista® SP2 ou supérieur, Windows® 7, Windows® 8 et Windows® 10](#)

Modifier les paramètres du bouton Numériser à partir de ControlCenter4 (Windows®)

1. Cliquez sur l'icône  (ControlCenter4) dans la zone de notification, puis cliquez sur **Ouvrir**.
2. Cliquez sur l'onglet **Paramètres de l'appareil**.
3. Cliquez sur le bouton **Paramètres de numérisation vers périphérique**.

La boîte de dialogue **Paramètres de numérisation vers périphérique** s'affiche.

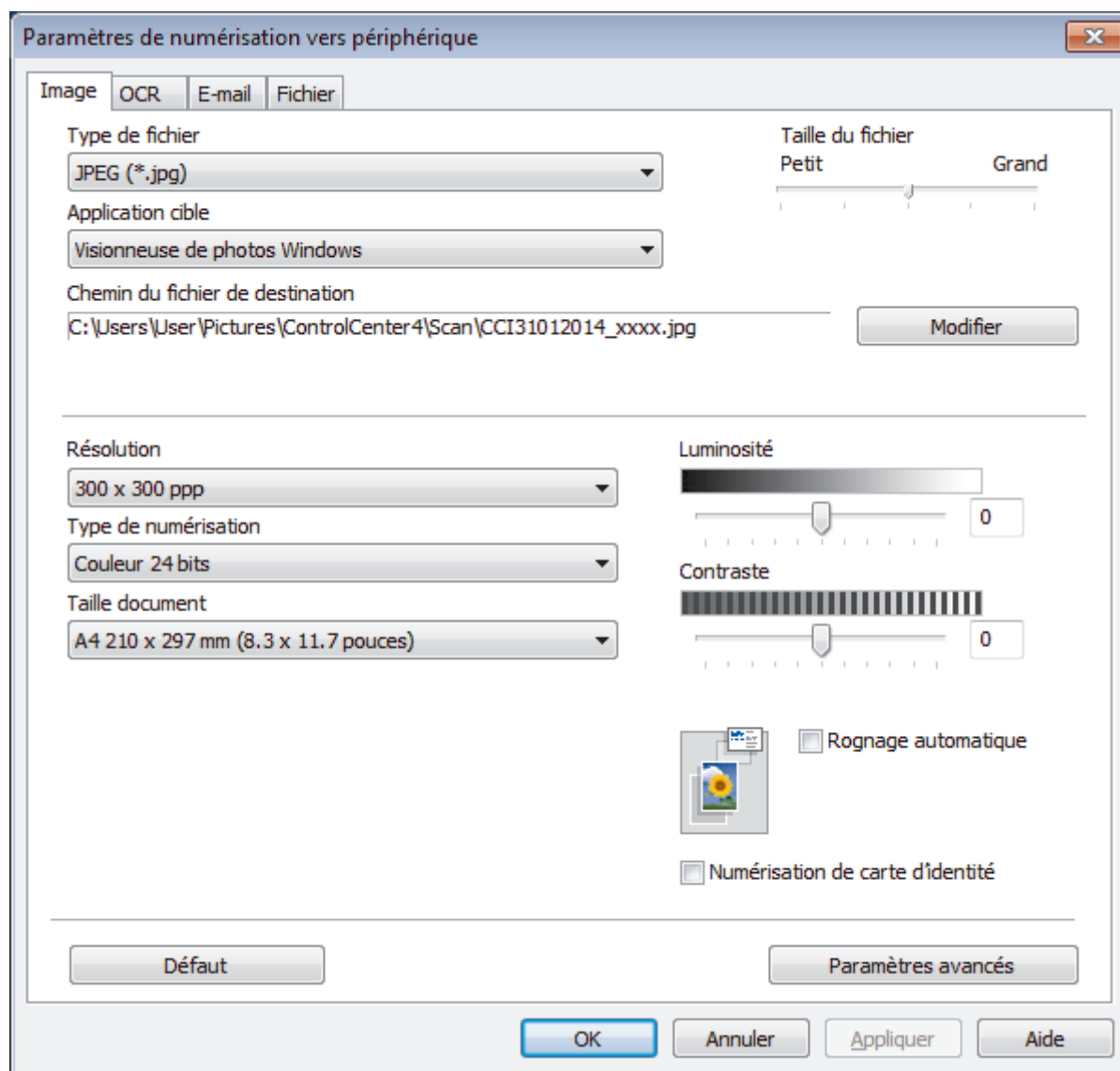

4. Cliquez sur l'onglet correspondant à l'action Numériser vers à modifier (**Image**, **OCR**, **E-mail** ou **Fichier**).
5. Si besoin, modifiez les paramètres.
6. Cliquez sur **OK**.



Chaque onglet correspond à une fonction de numérisation tel que décrit ci-dessous.

Ces réglages peuvent être modifiés.

Cliquez sur les onglets et modifiez les réglages.

Nom de l'onglet	Fonction correspondante
Image	Numérisation vers image
OCR	Numérisation vers OCR
E-mail	Numérisation vers e-mail
Fichier	Numérisation vers fichier

Réglages	Fonctions applicables			
	Image	OCR	E-mail	Fichier
Type de fichier	Oui	Oui	Oui	Oui
Application cible	Oui	Oui	-	-
Langage OCR (disponible uniquement pour certains modèles)	-	Oui	-	-
Chemin du fichier de destination	Oui	Oui	Oui	-
Nom de fichier	Oui	Oui	Oui	Oui
Insérer la date dans le nom du fichier	Oui	Oui	Oui	Oui
Dossier de destination	Oui	Oui	Oui	Oui
Taille du fichier	Oui	-	Oui	Oui
Résolution	Oui	Oui	Oui	Oui
Type de numérisation	Oui	Oui	Oui	Oui
Taille document	Oui	Oui	Oui	Oui
Luminosité	Oui	Oui	Oui	Oui
Contraste	Oui	Oui	Oui	Oui
Rognage automatique	Oui	-	Oui	Oui
Numérisation de carte d'identité	Oui	Oui	Oui	Oui
Paramètres avancés	Oui	Oui	Oui	Oui
Défaut	Oui	Oui	Oui	Oui

Type de fichier

Sélectionnez le type de fichier que vous souhaitez utiliser pour les données numérisées.

Application cible

Sélectionnez l'application de destination dans la liste déroulante.

Langage OCR

Sélectionnez la même langue de reconnaissance optique de caractères (OCR) que celle du texte du document numérisé (disponible uniquement pour certains modèles).

Chemin du fichier de destination

Cliquez sur **Modifier** pour modifier le préfixe du nom de fichier et le chemin d'accès du dossier de destination.

Nom de fichier

Au besoin, tapez un préfixe pour le nom du fichier.

Insérer la date dans le nom du fichier

Sélectionnez cette option pour insérer automatiquement la date dans le nom de fichier de l'image numérisée.

Dossier de destination

Pour modifier le dossier des fonctions **Image**, **OCR** et **E-mail**, cliquez sur **Modifier**. Cliquez sur l'icône de dossier et recherchez le dossier dans lequel vous souhaitez sauvegarder le document numérisé. Sélectionnez l'option **Afficher Dossier** pour afficher automatiquement le dossier de destination après une numérisation vers un **Fichier**.

Taille du fichier

Permet de régler le taux de compression des données de l'image numérisée. Vous pouvez modifier la taille du fichier en déplaçant le curseur **Taille du fichier** vers la droite ou la gauche.

Résolution

Sélectionnez une résolution de numérisation dans la liste déroulante **Résolution**. Les résolutions supérieures exigent davantage de mémoire et augmentent le temps de transfert, mais permettent d'obtenir une image numérisée plus nette.

Type de numérisation

Sélectionnez une profondeur de couleur.

- **Auto**
Mode utilisable pour tout type de document. Ce mode sélectionne automatiquement une profondeur de couleur adaptée au document.
- **Noir et Blanc**
Utilisation pour la numérisation de texte ou de dessin au trait.
- **Gris (Diffusion d'erreur)**
Utilisation pour la numérisation de photos ou de graphiques. (La diffusion d'erreurs est une méthode permettant de simuler des images en nuances de gris sans utiliser de véritables points de couleur grise. Les points noirs sont disposés de façon spécifique pour simuler les nuances de gris.)
- **Gris véritable**
Utilisation pour la numérisation de photos ou de graphiques. Ce mode permet de réaliser des images plus fidèles grâce à l'utilisation de 256 nuances de gris.
- **Couleur 24 bits**
Permet de créer une image avec la reproduction des couleurs la plus précise. Ce mode utilise jusqu'à 16,8 millions de couleurs pour numériser l'image, mais nécessite le plus de mémoire et le temps de transfert le plus long.

Taille document

Par défaut, le format du document est configuré sur A4. Pour obtenir une vitesse de numérisation plus rapide, sélectionnez le format exact du document dans la liste déroulante **Taille document**.

- Si vous sélectionnez l'option **1 sur 2 (A4)**, l'image numérisée est divisée en deux documents de format A5.

Luminosité

Réglez le niveau de **Luminosité** en déplaçant le curseur vers la droite ou la gauche pour éclaircir ou assombrir l'image. Si l'image numérisée est trop claire, réglez la luminosité sur une valeur inférieure et renumériser le document. Si l'image est trop foncée, réglez la luminosité sur une valeur supérieure et renumériser le document. Vous pouvez également taper une valeur dans le champ pour régler le niveau de **Luminosité**.

Contraste

Augmentez ou diminuez le niveau de **Contraste** en déplaçant le curseur vers la droite ou vers la gauche. Une augmentation accentue les parties sombres et claires de l'image tandis qu'une diminution permet de révéler plus de détails dans les zones grises. Vous pouvez également taper une valeur dans le champ pour régler le niveau de **Contraste**.

Rognage automatique

Numérisez plusieurs documents placés sur la vitre du scanner. L'appareil se charge de numériser chaque document et de créer des fichiers distincts ou un fichier unique à plusieurs pages.

Numérisation de carte d'identité

Cochez cette case pour numériser les deux faces de la carte d'identité sur une seule et même page.

Paramètres avancés

Pour configurer des réglages avancés, cliquez sur le bouton **Paramètres avancés** dans la boîte de dialogue des paramètres de numérisation.

- **Supprimer la couleur d'arrière-plan**

Supprime la couleur de base des documents pour améliorer la lisibilité des données numérisées.

Lorsque vous utilisez cette fonction, sélectionnez un des trois paramètres suivants : Élevé, Moyen ou Faible.

Défaut

Sélectionnez cette option pour rétablir les paramètres par défaut de l'appareil.



Information associée

- Numériser à l'aide du bouton Scan de votre appareil Brother
-

Modifier les paramètres du bouton Numériser à partir de ControlCenter2 (Macintosh)

1. Dans la barre de menus du **Finder**, cliquez sur **Aller > Applications > Brother**, puis double-cliquez sur l'icône  (**ControlCenter**).

L'écran **ControlCenter2** s'affiche.

2. Maintenez la touche **Ctrl** de votre clavier enfoncée et cliquez sur la destination de numérisation (**Image**, **OCR**, **E-mail** ou **Fichier**) dont vous souhaitez modifier les paramètres.
3. Cliquez sur l'onglet **Bouton du périphérique**.

Les paramètres de la destination de numérisation sélectionnée s'affichent.

L'exemple suivant illustre les paramètres **Numérisation vers image**.

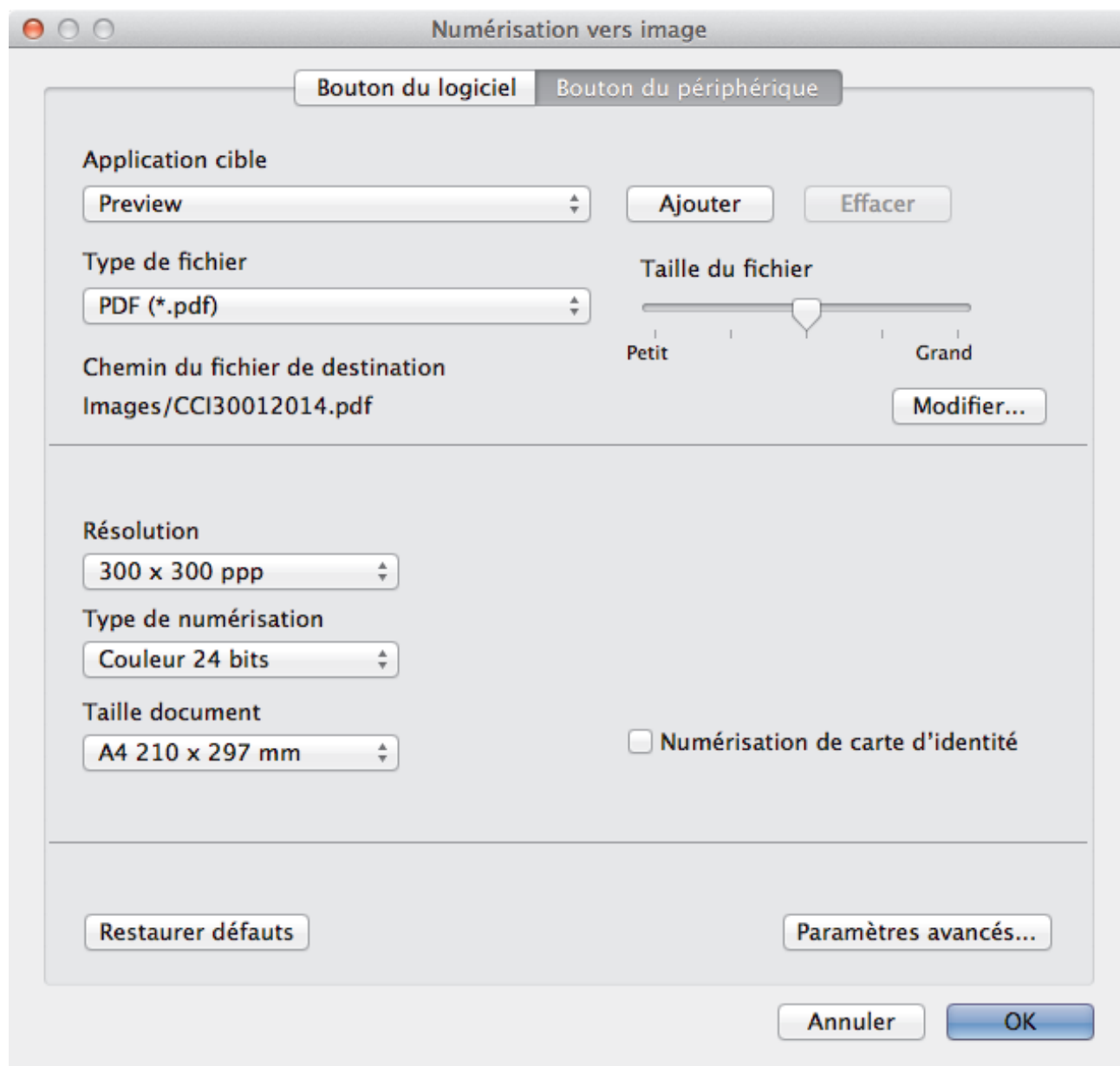

Réglages	Fonctions applicables			
	Image	OCR	E-mail	Fichier
Application cible /Application e-mail	Oui	Oui	Oui	-
Type de fichier	Oui	Oui	Oui	Oui

Taille du fichier	Oui	-	Oui	Oui
Logiciel OCR (disponible uniquement pour certains modèles)	-	Oui	-	-
Langage OCR (disponible uniquement pour certains modèles)	-	Oui	-	-
Chemin du fichier de destination	Oui	Oui	Oui	-
Nom de fichier	Oui	Oui	Oui	Oui
Insérer la date dans le nom du fichier	Oui	Oui	Oui	Oui
Dossier de destination	Oui	Oui	Oui	Oui
Résolution	Oui	Oui	Oui	Oui
Type de numérisation	Oui	Oui	Oui	Oui
Taille document	Oui	Oui	Oui	Oui
Numérisation de carte d'identité	Oui	Oui	Oui	Oui
Paramètres avancés...	Oui	Oui	Oui	Oui
Restaurer défauts	Oui	Oui	Oui	Oui

Application cible/Application e-mail

Sélectionnez l'application à utiliser pour ouvrir les données numérisées. Seules les applications installées sur votre ordinateur peuvent être sélectionnées.

- **Ajouter**

Ajoutez une application au menu déroulant.

Saisissez le nom de l'application dans le champ **Nom de l'application** (30 caractères au maximum), et cliquez sur le bouton **Parcourir...** pour sélectionner l'application de votre choix. Sélectionnez l'option **Type de fichier** dans le menu local.

- **Effacer**

Permet de supprimer une application qui a été ajoutée au menu local.

Sélectionnez l'application dans le menu local **Nom de l'application**, puis cliquez sur **Effacer**.

Type de fichier

Sélectionnez le type de fichier que vous souhaitez utiliser pour les données numérisées.

Taille du fichier

Modifiez la taille du fichier en déplaçant le curseur **Taille du fichier** vers la droite ou la gauche.

Langage OCR

Sélectionnez la même langue de reconnaissance optique de caractères (OCR) que celle du texte du document numérisé (uniquement disponible pour certains modèles).

Chemin du fichier de destination

Cliquez sur le bouton **Modifier...** pour modifier le préfixe du nom de fichier et le chemin d'accès du dossier de destination.

Nom de fichier

Au besoin, tapez un préfixe pour le nom du fichier. Pour modifier le préfixe des fonctions **Image**, **OCR** et **E-mail**, cliquez sur **Modifier...**

Insérer la date dans le nom du fichier

Permet d'insérer automatiquement la date dans le nom de fichier de l'image numérisée. Pour insérer la date dans le nom de fichier pour les fonctions **Image**, **OCR** et **E-mail**, cliquez sur **Modifier...**

Dossier de destination

Pour modifier le dossier des fonctions **Image**, **OCR** et **E-mail**, cliquez sur **Modifier...** Cliquez sur **Parcourir...** pour sélectionner le dossier où enregistrer le document numérisé. Sélectionnez l'option **Afficher Dossier** pour afficher automatiquement le dossier de destination après une numérisation dans un **Fichier**.

Résolution

Sélectionnez une résolution de numérisation dans le menu déroulant **Résolution**. Les résolutions supérieures exigent davantage de mémoire et augmentent le temps de transfert, mais permettent d'obtenir une image numérisée plus nette.

Type de numérisation

Sélectionnez une profondeur de couleur.

- **Noir et Blanc**

Utilisation pour la numérisation de texte ou de dessin au trait.

- **Gris (Diffusion d'erreur)**

Utilisation pour la numérisation de photos ou de graphiques. (La diffusion d'erreurs est une méthode permettant de simuler des images en nuances de gris sans utiliser de véritables points de couleur grise. Les points noirs sont disposés de façon spécifique pour simuler les nuances de gris.)

- **Gris véritable**

Utilisation pour la numérisation de photos ou de graphiques. Ce mode permet de réaliser des images plus fidèles grâce à l'utilisation de 256 nuances de gris.

- **Couleur 24 bits**

Permet de créer une image avec la reproduction des couleurs la plus précise. Ce mode utilise jusqu'à 16,8 millions de couleurs pour numériser l'image, mais nécessite le plus de mémoire et le temps de transfert le plus long.

- **Auto**

Utilisation convenant à tout type de document. Ce mode choisit automatiquement une profondeur de couleur appropriée au document.

Taille document

Par défaut, le format du document est configuré sur A4. Pour obtenir une vitesse de numérisation plus rapide, sélectionnez le format exact du document dans la liste déroulante **Taille document**.

- Si vous sélectionnez l'option **1 sur 2 (A4)**, l'image numérisée est divisée en deux documents de format A5.

Numérisation de carte d'identité

Cochez cette case pour numériser les deux faces de la carte d'identité sur une seule et même page.

Paramètres avancés...

Pour configurer des réglages avancés, cliquez sur le bouton **Paramètres avancés...** dans la boîte de dialogue des paramètres de numérisation.

- **Luminosité**

Réglez le niveau de **Luminosité** en déplaçant le curseur vers la droite ou la gauche pour éclaircir ou assombrir l'image. Si l'image numérisée est trop claire, réglez la luminosité sur une valeur inférieure et renumériser le document. Si l'image est trop foncée, réglez la luminosité sur une valeur supérieure et renumériser le document.

- **Contraste**

Augmentez ou diminuez le niveau de **Contraste** en déplaçant le curseur vers la droite ou vers la gauche. Une augmentation accentue les parties sombres et claires de l'image tandis qu'une diminution permet de révéler plus de détails dans les zones grises.

- **Supprimer la couleur d'arrière-plan**

Supprime la couleur de base des documents pour améliorer la lisibilité des données numérisées. Lorsque vous utilisez cette fonction, sélectionnez un des trois paramètres suivants : Élevé, Moyen ou Faible.

Restaurer défauts

Sélectionnez cette option pour rétablir les paramètres par défaut de l'appareil.



Information associée

- Numériser à l'aide du bouton Scan de votre appareil Brother

Numériser à partir de l'ordinateur (Windows®)

Il existe différentes façons d'utiliser votre ordinateur pour numériser des photos et des documents sur votre appareil Brother. Utilisez les applications fournies par Brother ou encore votre application de numérisation favorite.

- Numérisation avec le mode Domicile de ControlCenter4 (Windows®)
- Numérisation avec le mode Avancé de ControlCenter4 (Windows®)
- Numériser avec Nuance™ PaperPort™ 14 ou d'autres applications Windows®
- Numérisation avec Galerie de photos de Windows® ou Télécopie et numérisation de Windows®
- Installation de BookScan Enhancer et de Whiteboard Enhancer (Windows®)

Numérisation avec le mode Domicile de ControlCenter4 (Windows®)

Utilisez le mode Domicile de ControlCenter4 pour accéder aux fonctions principales de votre appareil.

- [Numérisation avec le mode Domicile de ControlCenter4 \(Windows®\)](#)
- [Enregistrer des données numérisées dans un dossier sous un fichier PDF à l'aide du mode Domicile de ControlCenter4 \(Windows®\)](#)
- [Paramètres de numérisation pour le mode Domicile de ControlCenter4 \(Windows®\)](#)
- [Modifier le mode de fonctionnement dans ControlCenter4 \(Windows®\)](#)

■ Accueil > Numériser > Numériser à partir de l'ordinateur (Windows®) > Numérisation avec le mode Domicile de ControlCenter4 (Windows®) > Numérisation avec le mode Domicile de ControlCenter4 (Windows®)

Numérisation avec le mode Domicile de ControlCenter4 (Windows®)



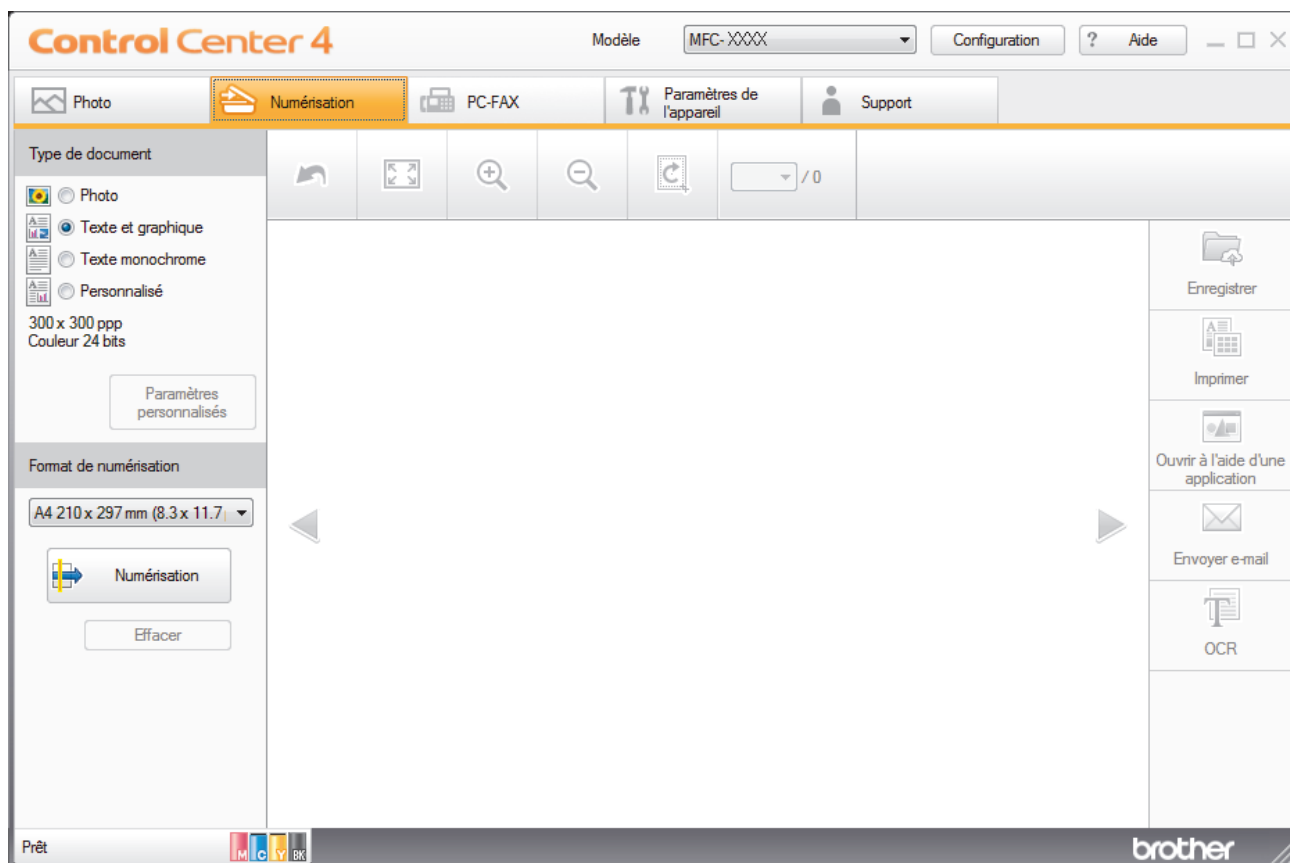

Sélectionnez **Mode Accueil** pour le mode de réglage de ControlCenter4.

1. Chargez votre document.
2. Cliquez sur l'icône  (**ControlCenter4**) dans la zone de notification, puis cliquez sur **Ouvrir**.
3. Cliquez sur l'onglet **Numérisation**.



4. Sélectionnez le **Type de document**.
5. Changez le **Format de numérisation** du document, si besoin est.
6. Cliquez sur  (**Numérisation**).

L'appareil lance la numérisation et l'image numérisée apparaît sur la visionneuse d'image.

7. Si vous avez numérisé plusieurs pages à l'aide du chargeur automatique de documents, cliquez sur les boutons fléchés vers la gauche ou la droite pour prévisualiser chaque page numérisée. (Modèles avec ADF uniquement)
8. Recadrez l'image numérisée, si nécessaire.
9. Exécutez une des actions suivantes :
 - Cliquez sur  (**Enregistrer**) pour enregistrer les données numérisées.
 - Cliquez sur  (**Imprimer**) pour imprimer les données numérisées.
 - Cliquez sur  (**Ouvrir à l'aide d'une application**) pour ouvrir les données numérisées dans une autre application.
 - Cliquez sur  (**Envoyer e-mail**) pour joindre les données numérisées à un e-mail.

-
- Cliquez sur  (**OCR**) pour convertir votre document numérisé en un fichier texte modifiable. (disponible uniquement pour certains modèles)



Information associée

- Numérisation avec le mode Domicile de ControlCenter4 (Windows®)
 - Sélectionner le type de document avec le mode Domicile de ControlCenter4 (Windows®)
 - Modifier le format de numérisation au moyen du mode d'accueil ControlCenter4 (Windows®)
 - Recadrer une image numérisée avec le mode Domicile de ControlCenter4 (Windows®)
 - Imprimer des données numérisées avec le mode Domicile de ControlCenter4 (Windows®)
 - Ouvrir avec une application à l'aide du mode Domicile de ControlCenter4 (Windows®)
-

■ Accueil > Numériser > Numériser à partir de l'ordinateur (Windows®) > Numérisation avec le mode Domicile de ControlCenter4 (Windows®) > Numérisation avec le mode Domicile de ControlCenter4 (Windows®) > Sélectionner le type de document avec le mode Domicile de ControlCenter4 (Windows®)

Sélectionner le type de document avec le mode Domicile de ControlCenter4 (Windows®)

- Sélectionnez l'option **Type de document** pour le type d'original à numériser.

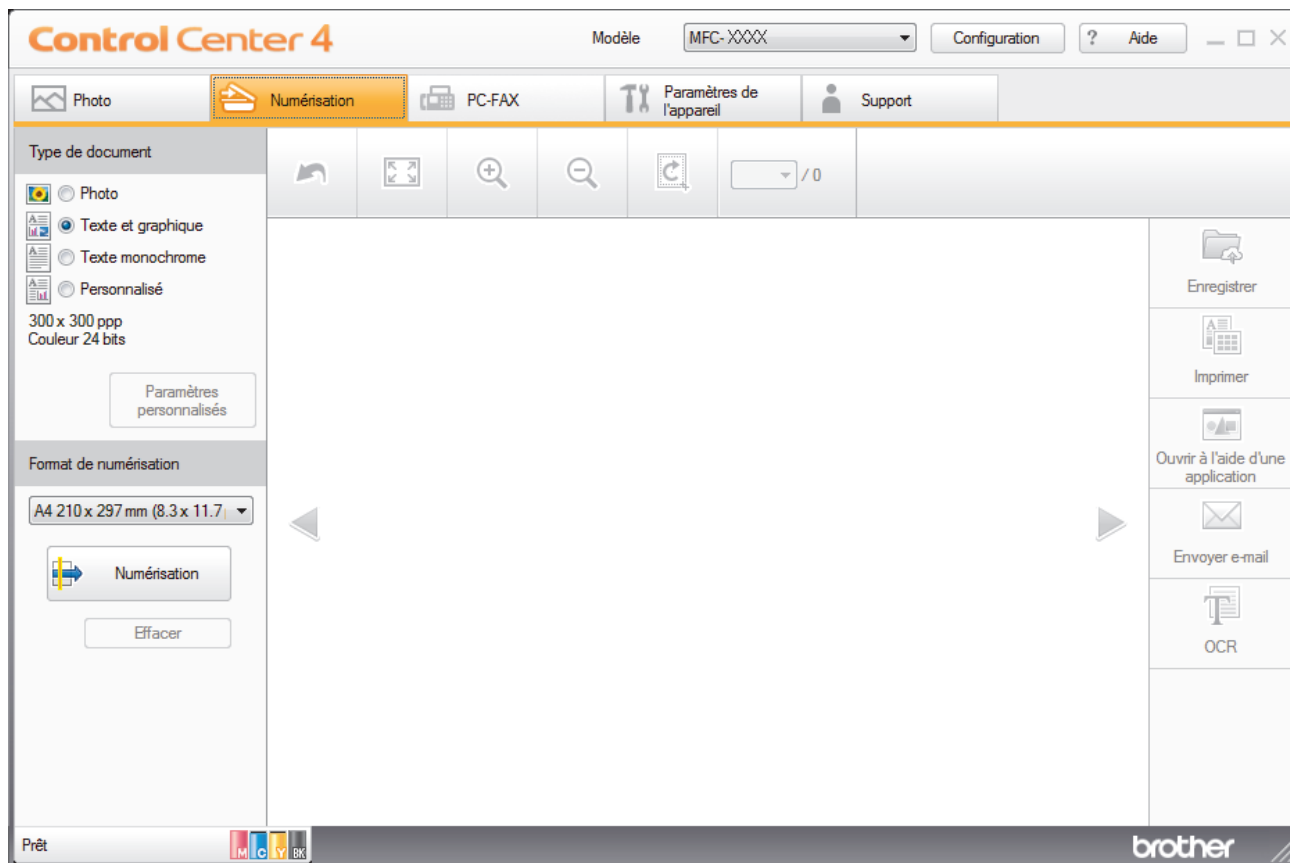

Option	Description
Photo	600 x 600 ppp Couleur 24 bits
Texte et graphique	300 x 300 ppp Couleur 24 bits
Texte monochrome	200 x 200 ppp Noir et Blanc
Personnalisé	300 x 300 ppp (Couleur 24 bits par défaut) Sélectionnez les paramètres de numérisation désirés par le biais du bouton Paramètres personnalisés .

✓ Information associée

- Numérisation avec le mode Domicile de ControlCenter4 (Windows®)
- Paramètres de numérisation personnalisés (Windows®)

■ Accueil > Numériser > Numériser à partir de l'ordinateur (Windows®) > Numérisation avec le mode Domicile de ControlCenter4 (Windows®) > Numérisation avec le mode Domicile de ControlCenter4 (Windows®) > Sélectionner le type de document avec le mode Domicile de ControlCenter4 (Windows®) > Paramètres de numérisation personnalisés (Windows®)

Paramètres de numérisation personnalisés (Windows®)

Sélectionnez **Personnalisé** dans la liste **Type de document** pour modifier les paramètres de numérisation avancés.

- Sélectionnez **Personnalisé**, puis cliquez sur le bouton **Paramètres personnalisés**.

La boîte de dialogue **Paramètres de numérisation personnalisés** s'affiche.

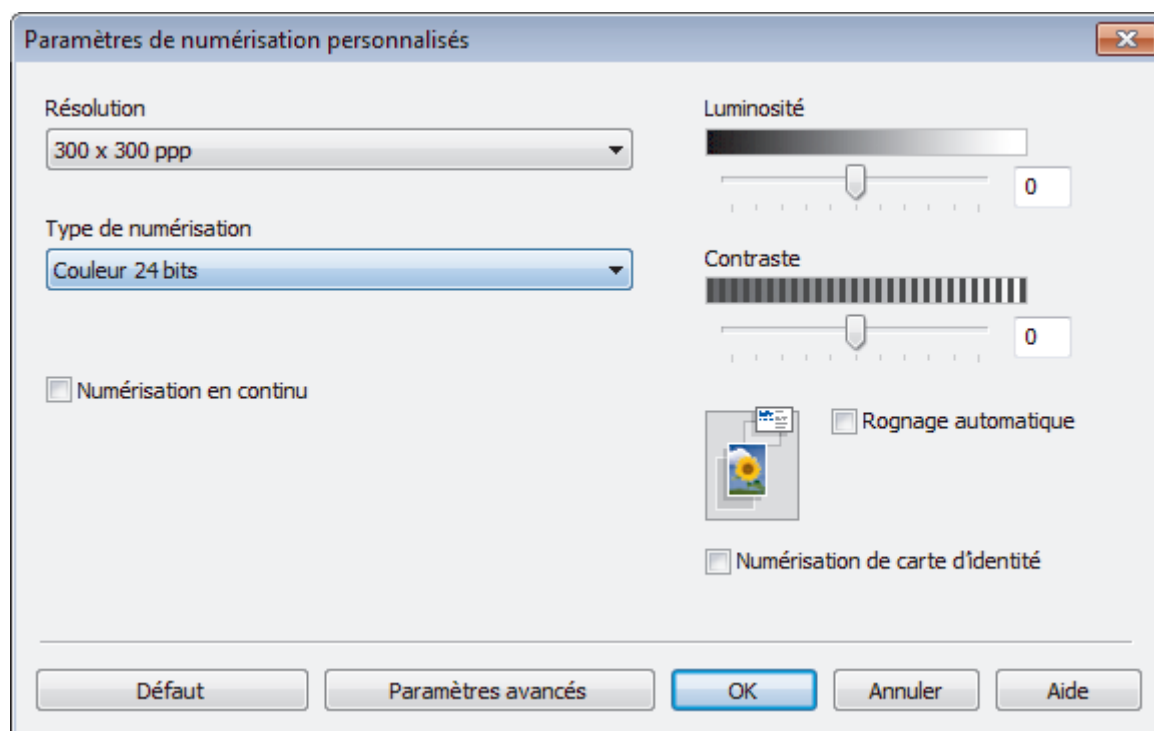

Vous pouvez changer les paramètres suivants :

Résolution

Sélectionnez une résolution de numérisation dans la liste déroulante **Résolution**. Les résolutions supérieures exigent davantage de mémoire et augmentent le temps de transfert, mais permettent d'obtenir une image numérisée plus nette.

Type de numérisation

Sélectionnez une profondeur de couleur.

- Auto

Mode utilisable pour tout type de document. Ce mode sélectionne automatiquement une profondeur de couleur adaptée au document.

- Noir et Blanc

Utilisation pour la numérisation de texte ou de dessin au trait.

- Gris (Diffusion d'erreur)

Utilisation pour la numérisation de photos ou de graphiques. (La diffusion d'erreurs est une méthode permettant de simuler des images en nuances de gris sans utiliser de véritables points de couleur grise. Les points noirs sont disposés de façon spécifique pour simuler les nuances de gris.)

- Gris véritable

Utilisation pour la numérisation de photos ou de graphiques. Ce mode permet de réaliser des images plus fidèles grâce à l'utilisation de 256 nuances de gris.

- **Couleur 24 bits**

Permet de créer une image avec la reproduction des couleurs la plus précise. Ce mode utilise jusqu'à 16,8 millions de couleurs pour numériser l'image, mais nécessite le plus de mémoire et le temps de transfert le plus long.

Luminosité

Réglez le niveau de **Luminosité** en déplaçant le curseur vers la droite ou la gauche pour éclaircir ou assombrir l'image. Si l'image numérisée est trop claire, réglez la luminosité sur une valeur inférieure et renumériser le document. Si l'image est trop foncée, réglez la luminosité sur une valeur supérieure et renumériser le document. Vous pouvez également taper une valeur dans le champ pour régler le niveau de **Luminosité**.

Contraste

Augmentez ou diminuez le niveau de **Contraste** en déplaçant le curseur vers la droite ou vers la gauche. Une augmentation accentue les parties sombres et claires de l'image tandis qu'une diminution permet de révéler plus de détails dans les zones grises. Vous pouvez également taper une valeur dans le champ pour régler le niveau de **Contraste**.

Rognage automatique

Numérisez plusieurs documents placés sur la vitre du scanner. L'appareil se charge de numériser chaque document et de créer des fichiers distincts ou un fichier unique à plusieurs pages.

Numérisation en continu

Sélectionnez cette option pour numériser plusieurs pages depuis la vitre du scanner ou le chargeur automatique de documents (disponible uniquement pour certains modèles). Une fois que vous avez numérisé une page, continuez ou arrêtez la numérisation de documents. Utilisez cette méthode pour numériser davantage de pages que la capacité maximale du chargeur automatique de documents.

Numérisation de carte d'identité

Cochez cette case pour numériser les deux faces de la carte d'identité sur une seule et même page.

Paramètres avancés

Configurez les paramètres avancés en cliquant sur le bouton **Paramètres avancés** dans la boîte de dialogue Paramètres de numérisation.

- **Supprimer la couleur d'arrière-plan**

Retirez la couleur de base des documents pour améliorer la lisibilité des données numérisées. Faites votre choix parmi les trois valeurs suivantes : élevé, moyen et bas.



Information associée

- Sélectionner le type de document avec le mode Domicile de ControlCenter4 (Windows®)
-

■ Accueil > Numériser > Numériser à partir de l'ordinateur (Windows®) > Numérisation avec le mode Domicile de ControlCenter4 (Windows®) > Numérisation avec le mode Domicile de ControlCenter4 (Windows®) > Modifier le format de numérisation au moyen du mode d'accueil ControlCenter4 (Windows®)

Modifier le format de numérisation au moyen du mode d'accueil ControlCenter4 (Windows®)

Pour une vitesse de numérisation plus rapide, sélectionnez le format exact de votre document dans le menu déroulant **Format de numérisation**. **Auto** signifie que l'appareil détectera automatiquement le format du document.

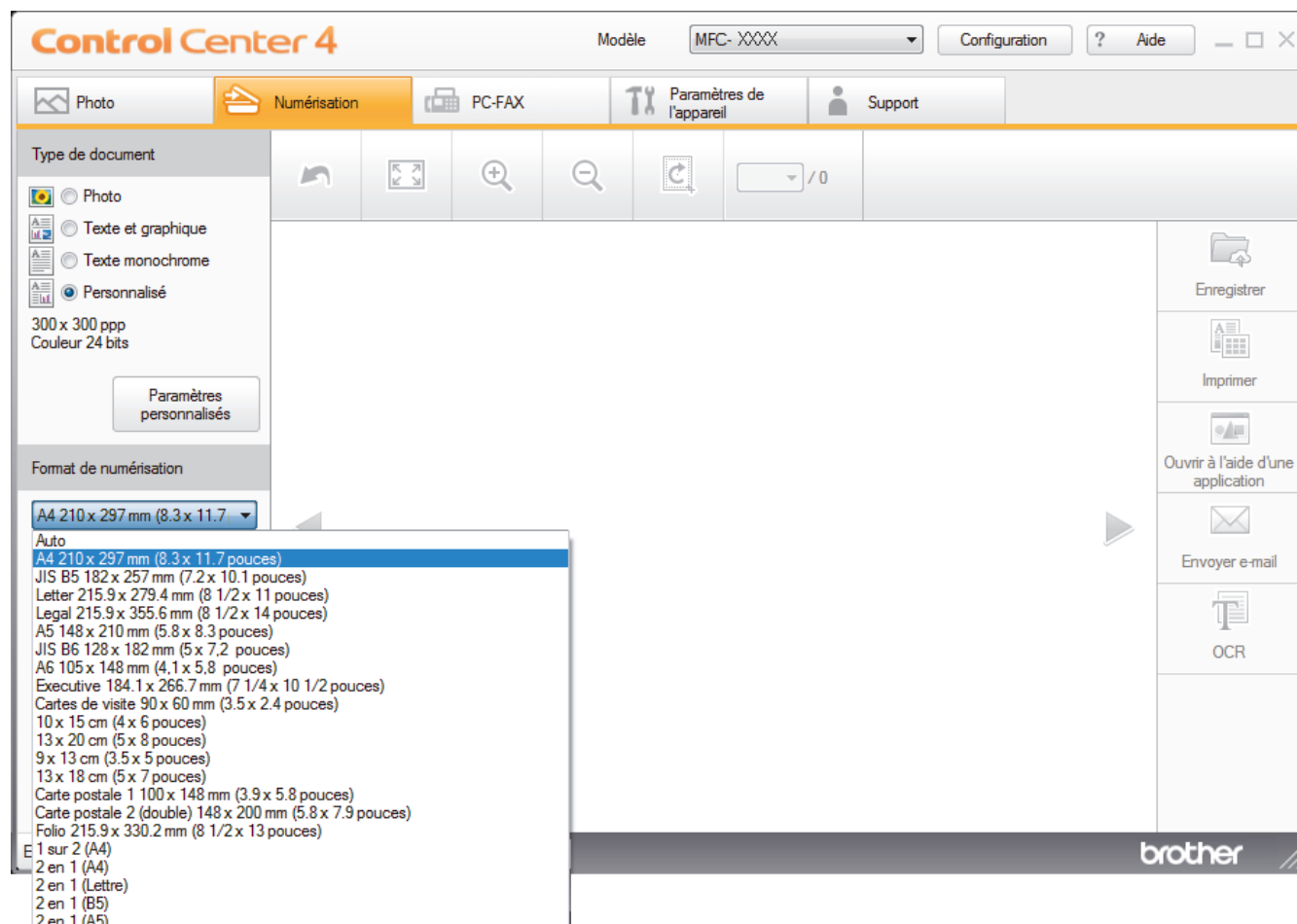

✓ Information associée

- Numérisation avec le mode Domicile de ControlCenter4 (Windows®)

Recadrer une image numérisée avec le mode Domicile de ControlCenter4 (Windows®)

L'outil de recadrage de la barre d'outils d'édition d'image permet d'éliminer les parties inutiles d'une image numérisée. Pour mieux voir l'image à recadrer, servez-vous des outils **Zoom avant** et **Zoom arrière**.

Barre d'outils d'édition d'image

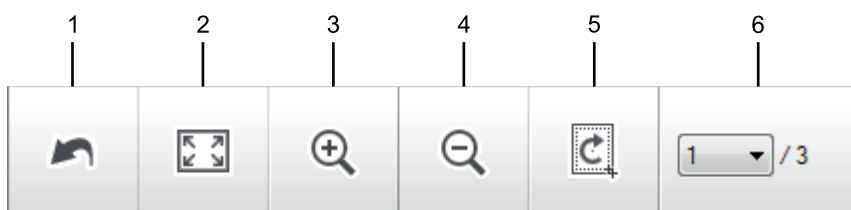

1. Redémarrer

Permet d'annuler toutes les modifications effectuées sur l'image sélectionnée. L'image modifiée retourne à son état original.

2. Ajuster à la fenêtre

Permet d'afficher l'image numérisée de sorte à ce qu'elle tienne intégralement dans la fenêtre.

3. Zoom avant

Effectue un zoom avant sur l'image numérisée.

4. Zoom arrière

Effectue un zoom arrière sur l'image numérisée.

5. Rogner et éditer

Élimine les parties extérieures de l'image. Cliquez sur le bouton **Rogner et éditer**, puis changez le cadre réservé à la zone à conserver après recadrage.

6. Sélection de pages

Indique le numéro de page de la page numérisée affichée dans la visionneuse d'images. Pour afficher une page différente, sélectionnez le numéro de page souhaité dans la liste déroulante des numéros de pages.



Si vous avez numérisé plusieurs pages, vous pouvez afficher la page numérisée précédente ou suivante en cliquant sur les boutons fléchés gauche ou droit dans la fenêtre d'aperçu.

1. Numérisez un document.

2. Cliquez sur  (**Rogner et éditer**) pour retoucher l'image numérisée.

La fenêtre **Rogner et éditer - ControlCenter4** s'affiche.

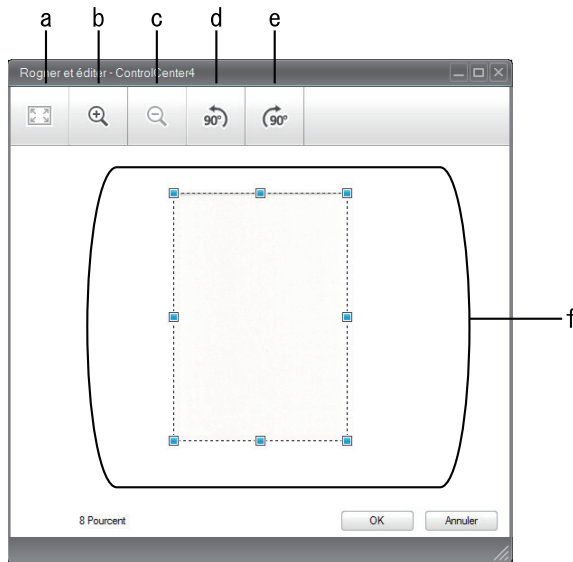

- a. Agrandit l'image numérisée de façon à faire tenir la totalité de l'image dans la fenêtre.
 - b. Effectue un zoom avant sur l'image.
 - c. Effectue un zoom arrière sur l'image.
 - d. Permet de faire pivoter l'image de 90 degrés dans le sens inverse des aiguilles d'une montre.
 - e. Permet de faire pivoter l'image de 90 degrés dans le sens des aiguilles d'une montre.
 - f. Cliquez et faites glisser le cadre sur la partie à recadrer.
3. Cliquez sur **OK**.
- L'image modifiée est affichée dans la visionneuse d'image.



Information associée

- Numérisation avec le mode Domicile de ControlCenter4 (Windows®)

■ Accueil > Numériser > Numériser à partir de l'ordinateur (Windows®) > Numérisation avec le mode Domicile de ControlCenter4 (Windows®) > Numérisation avec le mode Domicile de ControlCenter4 (Windows®) > Imprimer des données numérisées avec le mode Domicile de ControlCenter4 (Windows®)

Imprimer des données numérisées avec le mode Domicile de ControlCenter4 (Windows®)

Numérisez un document sur votre appareil Brother, puis imprimez des copies à l'aide des fonctions du pilote d'imprimante disponibles dans ControlCenter4.

1. Numérisez un document.
2. Cliquez sur **Imprimer**.

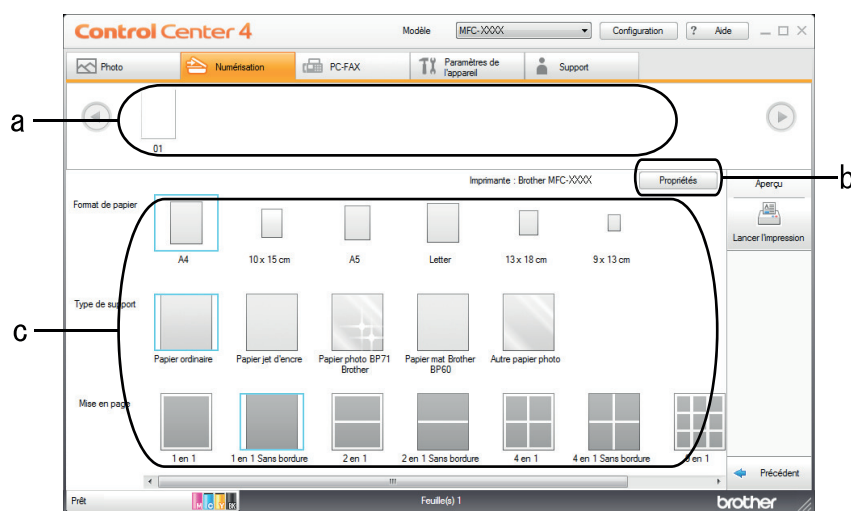

- a. Affiche les images sélectionnées et indique le nombre d'exemplaires de chaque image qui seront imprimés.
 - b. Cliquez sur le bouton **Propriétés** pour modifier les paramètres d'imprimante spécifiques.
 - c. Sélectionnez les options **Format de papier**, **Type de support** et **Mise en page**. Les paramètres actuels figurent dans un cadre bleu.
3. Configurez les paramètres d'impression, puis cliquez sur le bouton **Lancer l'impression**.

✓ Information associée

- Numérisation avec le mode Domicile de ControlCenter4 (Windows®)

🏠 [Accueil](#) > [Numériser](#) > [Numériser à partir de l'ordinateur \(Windows®\)](#) > [Numérisation avec le mode Domicile de ControlCenter4 \(Windows®\)](#) > [Numérisation avec le mode Domicile de ControlCenter4 \(Windows®\)](#) > [Ouvrir avec une application à l'aide du mode Domicile de ControlCenter4 \(Windows®\)](#)

Ouvrir avec une application à l'aide du mode Domicile de ControlCenter4 (Windows®)

Le bouton **Ouvrir à l'aide d'une application** permet de numériser une image directement dans votre application graphique en vue de la retoucher.

1. Cliquez sur le bouton **Ouvrir à l'aide d'une application**.
2. Sélectionnez l'application dans la liste déroulante, puis cliquez sur **OK**.
L'image est ouverte dans l'application que vous avez sélectionnée.



Information associée

- [Numérisation avec le mode Domicile de ControlCenter4 \(Windows®\)](#)
-

■ Accueil > Numériser > Numériser à partir de l'ordinateur (Windows®) > Numérisation avec le mode Domicile de ControlCenter4 (Windows®) > Enregistrer des données numérisées dans un dossier sous un fichier PDF à l'aide du mode Domicile de ControlCenter4 (Windows®)

Enregistrer des données numérisées dans un dossier sous un fichier PDF à l'aide du mode Domicile de ControlCenter4 (Windows®)

Sélectionnez **Mode Accueil** pour le mode de réglage de ControlCenter4.

1. Chargez votre document.
2. Cliquez sur l'icône  (**ControlCenter4**) dans la zone de notification, puis cliquez sur **Ouvrir**.
3. Cliquez sur l'onglet **Numérisation**.

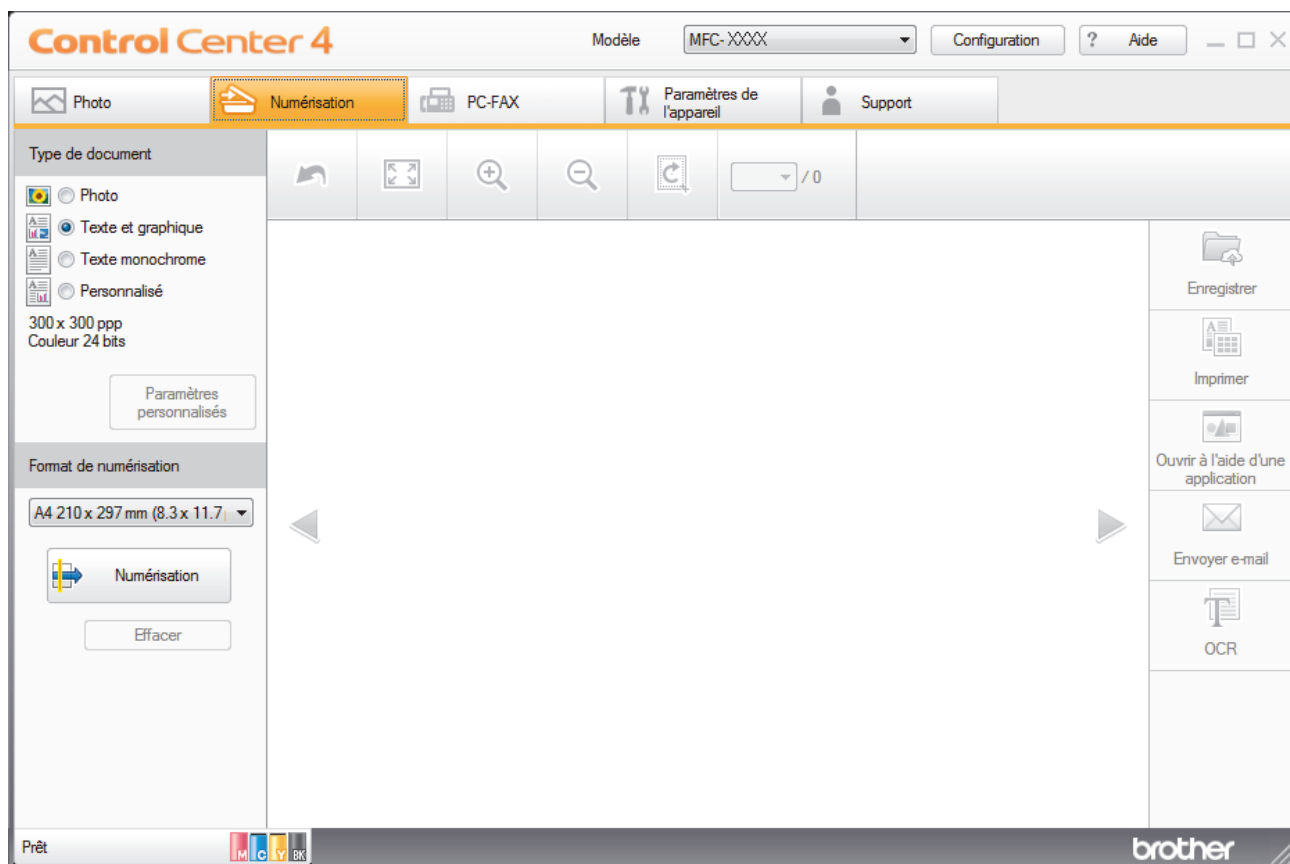

4. Sélectionnez le **Type de document**.
 5. Si besoin, changez la taille du document.
 6. Cliquez sur  (**Numérisation**).
- L'appareil lance la numérisation et l'image numérisée apparaît sur la visionneuse d'image.
7. Cliquez sur les boutons fléchés vers la gauche ou la droite pour prévisualiser chaque page numérisée.
 8. Cliquez sur **Enregistrer**.
- La boîte de dialogue **Enregistrer** s'affiche.
9. Cliquez sur la liste déroulante **Type de fichier**, puis sélectionnez **PDF (*.pdf)**.

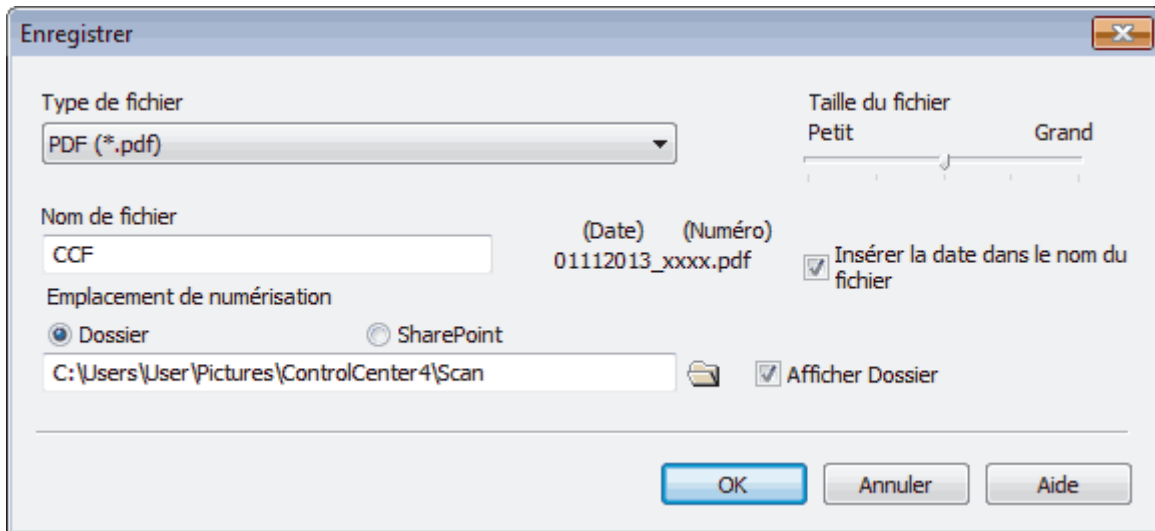

Pour enregistrer un document sous forme de PDF protégé par un mot de passe, sélectionnez **PDF sécurisé (*.pdf)** dans la liste déroulante **Type de fichier**, cliquez sur  et saisissez le mot de passe.

10. Dans le champ **Nom de fichier**, entrez un préfixe pour votre nom de fichier, si nécessaire.
11. Cliquez sur l'icône du dossier et sélectionnez le dossier dans lequel vous voulez enregistrer vos documents numérisés.
12. Cliquez sur **OK**.

Le document numérisé est enregistré dans le dossier de destination sous forme de PDF.



Information associée

- Numérisation avec le mode Domicile de ControlCenter4 (Windows®)

Paramètres de numérisation pour le mode Domicile de ControlCenter4 (Windows®)

Réglages	Fonctions applicables			
	Ouvrir à l'aide d'une application	OCR	Envoyer e-mail	Enregistrer
Type de fichier	-	Oui	Oui	Oui
Application cible	Oui	Oui	-	-
Langage OCR (disponible uniquement pour certains modèles)	-	Oui	-	-
Nom de fichier	-	-	-	Oui
Insérer la date dans le nom du fichier	-	-	-	Oui
Emplacement de numérisation	-	-	-	Oui
Afficher Dossier	-	-	-	Oui
Taille du fichier	-	-	Oui	Oui

Type de fichier

Sélectionnez le type de fichier que vous souhaitez utiliser pour les données numérisées.

Pour **Envoyer e-mail** et **Enregistrer** :

- **Windows Bitmap (*.bmp)**
- **JPEG (*.jpg)** (recommandé pour la plupart des utilisateurs lors de la numérisation d'images)
- **TIFF (*.tif)**
- **TIFF multipage (*.tif)**
- **Graphiques de réseau transférable (*.png)**
- **PDF (*.pdf)** (recommandé pour la numérisation et le partage de documents)
- **PDF compression élevée (*.pdf)**
- **PDF sécurisé (*.pdf)**
- **PDF consultable (*.pdf)** (disponible uniquement pour certains modèles)
- **XML Paper Specification (*.xps)** (disponible pour Windows Vista®, Windows® 7, Windows® 8 et Windows® 10, ou lorsque vous utilisez des applications prenant en charge les fichiers XML Paper Specification)
- **Microsoft Office Word (*.docx)** (disponible uniquement pour certains modèles)
- **Microsoft Office PowerPoint (*.pptx)** (disponible uniquement pour certains modèles)

Pour **OCR** :

- **Texte (*.txt)**
- **HTML 3.2 (*.htm)**
- **HTML 4.0 (*.htm)**
- **PDF consultable (*.pdf)**
- **WordPad (*.rtf)**
- **RTF Word 2000 (*.rtf)**
- **WordPerfect 9, 10 (*.wpd)**
- **Microsoft Excel 2003, XP (*.xls)**

Application cible

Sélectionnez l'application de destination dans la liste déroulante.

Langage OCR

Sélectionnez la même langue de reconnaissance optique de caractères (OCR) que celle du texte du document numérisé (disponible uniquement pour certains modèles).

Nom de fichier

Au besoin, tapez un préfixe pour le nom du fichier.

Insérer la date dans le nom du fichier

Sélectionnez cette option pour insérer automatiquement la date dans le nom de fichier de l'image numérisée.

Emplacement de numérisation

Sélectionnez le bouton radio **Dossier** ou **SharePoint** pour préciser l'endroit où vos documents numérisés doivent être enregistrés.

Afficher Dossier

Sélectionnez cette option pour afficher automatiquement le dossier de destination après la numérisation.

Taille du fichier

Permet de régler le taux de compression des données de l'image numérisée. Vous pouvez modifier la taille du fichier en déplaçant le curseur **Taille du fichier** vers la droite ou la gauche.

Paramètres personnalisés

Sélectionnez l'option **Personnalisé**, cliquez sur le bouton **Paramètres personnalisés**, puis modifiez les paramètres.

Format de numérisation

Sélectionnez le format exact du document dans le menu déroulant **Format de numérisation**.



Information associée

- [Numérisation avec le mode Domicile de ControlCenter4 \(Windows®\)](#)
-

Numérisation avec le mode Avancé de ControlCenter4 (Windows®)

Le mode Avancé de ControlCenter4 vous permet de contrôler plus finement les fonctions de votre appareil et vous permet de personnaliser les actions de la numérisation à un seul bouton.

- [Numériser des photos et des graphiques avec le mode Avancé de ControlCenter4 \(Windows®\)](#)
- [Enregistrer des données numérisées dans un dossier sous un fichier PDF à l'aide du mode Avancé de ControlCenter4 \(Windows®\)](#)
- [Numériser les deux faces d'une carte d'identité à l'aide du mode Avancé de ControlCenter4 \(Windows®\)](#)
- [Numériser vers une pièce jointe d'e-mail à l'aide du mode Avancé de ControlCenter4 \(Windows®\)](#)
- [Numériser vers un fichier texte modifiable \(OCR\) à l'aide du mode Avancé de ControlCenter4 \(Windows®\)](#)
- [Numériser vers un fichier Office avec le mode Avancé de ControlCenter4 \(Windows®\)](#)
- [Paramètres de numérisation avec le mode Avancé de ControlCenter4 \(Windows®\)](#)
- [Modifier le mode de fonctionnement dans ControlCenter4 \(Windows®\)](#)

■ Accueil > Numériser > Numériser à partir de l'ordinateur (Windows®) > Numérisation avec le mode Avancé de ControlCenter4 (Windows®) > Numériser des photos et des graphiques avec le mode Avancé de ControlCenter4 (Windows®)

Numériser des photos et des graphiques avec le mode Avancé de ControlCenter4 (Windows®)

Envoyez les photos ou les graphiques numérisés directement à votre ordinateur.



Sélectionnez **Mode Avancé** pour le mode de réglage de ControlCenter4.

1. Chargez votre document.
2. Cliquez sur l'icône  (**ControlCenter4**) dans la zone de notification, puis cliquez sur **Ouvrir**.
3. Cliquez sur l'onglet **Numérisation**.



4. Cliquez sur le bouton **Image**.
La boîte de dialogue des paramètres de numérisation s'affiche.

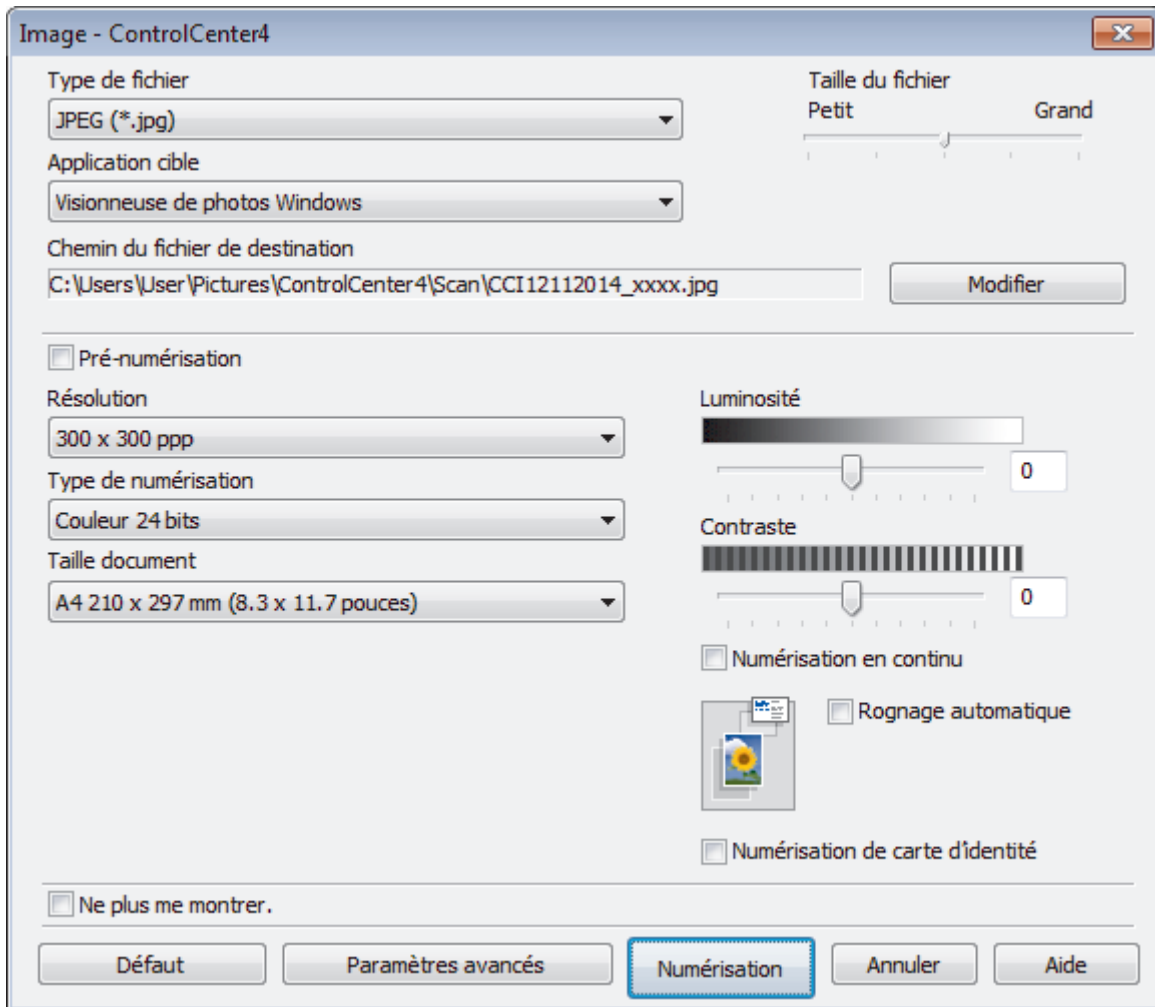

5. Modifiez les paramètres de numérisation, tels que le format de fichier, le nom du fichier, le chemin d'accès du dossier de destination, la résolution ou la couleur, si besoin est.



- Pour changer le nom de fichier ou le **Chemin du fichier de destination**, cliquez sur **Modifier**.
- Pour afficher un aperçu de l'image numérisée et la configurer, cochez la case **Pré-numérisation**.

6. Cliquez sur **Numérisation**.

L'appareil commence la numérisation. L'image s'affiche dans l'application que vous avez sélectionnée.



Information associée

- Numérisation avec le mode Avancé de ControlCenter4 (Windows®)

■ Accueil > Numériser > Numériser à partir de l'ordinateur (Windows®) > Numérisation avec le mode Avancé de ControlCenter4 (Windows®) > Enregistrer des données numérisées dans un dossier sous un fichier PDF à l'aide du mode Avancé de ControlCenter4 (Windows®)

Enregistrer des données numérisées dans un dossier sous un fichier PDF à l'aide du mode Avancé de ControlCenter4 (Windows®)

Numérisez des documents et enregistrez-les dans un dossier de votre ordinateur en tant que fichiers PDF.



Sélectionnez **Mode Avancé** pour le mode de réglage de ControlCenter4.

1. Chargez votre document.
2. Cliquez sur l'icône  (**ControlCenter4**) dans la zone de notification, puis cliquez sur **Ouvrir**.
3. Cliquez sur l'onglet **Numérisation**.



4. Cliquez sur le bouton **Fichier**.

Cela a pour effet d'afficher la boîte de dialogue des paramètres de numérisation.

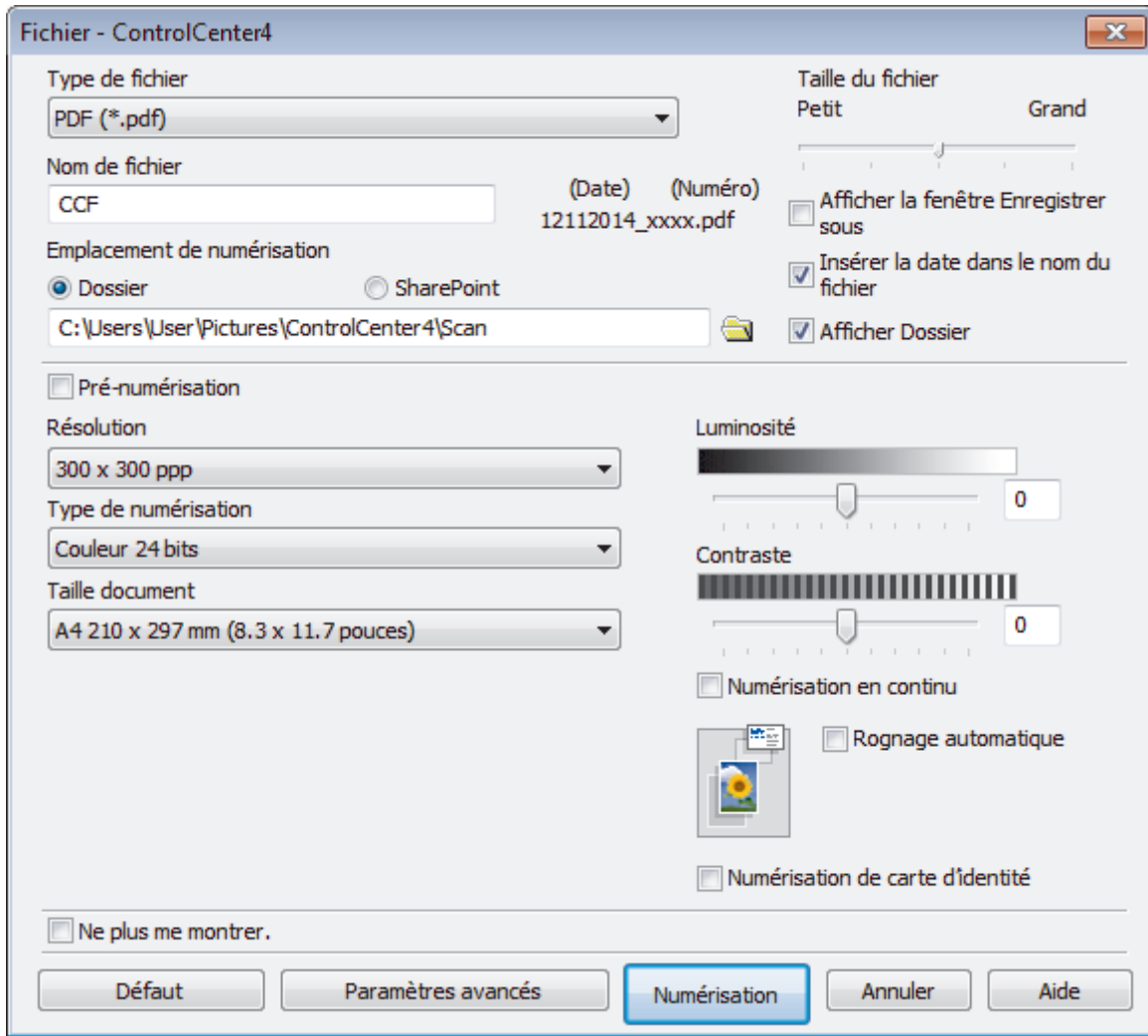

5. Cliquez sur la liste déroulante **Type de fichier**, puis sélectionnez **PDF (*.pdf)**.



Pour enregistrer un document sous forme de PDF protégé par un mot de passe, sélectionnez **PDF sécurisé (*.pdf)** dans la liste déroulante **Type de fichier**, cliquez sur , puis saisissez le mot de passe.

6. Cliquez sur l'icône du dossier et sélectionnez le dossier dans lequel vous voulez enregistrer vos documents numérisés.
7. Modifiez les paramètres de numérisation tels que le format de fichier, le nom du fichier, la résolution ou la couleur, si besoin est.



Pour afficher un aperçu et configurer l'image numérisée, cochez la case **Pré-numérisation**.

8. Cliquez sur **Numérisation**.

L'appareil commence la numérisation. Le fichier est enregistré dans le dossier que vous avez sélectionné.



Information associée

- [Numérisation avec le mode Avancé de ControlCenter4 \(Windows®\)](#)

■ Accueil > Numériser > Numériser à partir de l'ordinateur (Windows®) > Numérisation avec le mode Avancé de ControlCenter4 (Windows®) > Numériser les deux faces d'une carte d'identité à l'aide du mode Avancé de ControlCenter4 (Windows®)

Numériser les deux faces d'une carte d'identité à l'aide du mode Avancé de ControlCenter4 (Windows®)

Sélectionnez **Mode Avancé** pour le mode de réglage de ControlCenter4.

1. Placez une carte d'identité sur la vitre du scanner.
2. Cliquez sur l'icône  (**ControlCenter4**) dans la zone de notification, puis cliquez sur **Ouvrir**.
3. Cliquez sur l'onglet **Numérisation**.



4. Cliquez sur le bouton **Fichier**.

Cela a pour effet d'afficher la boîte de dialogue des paramètres de numérisation.

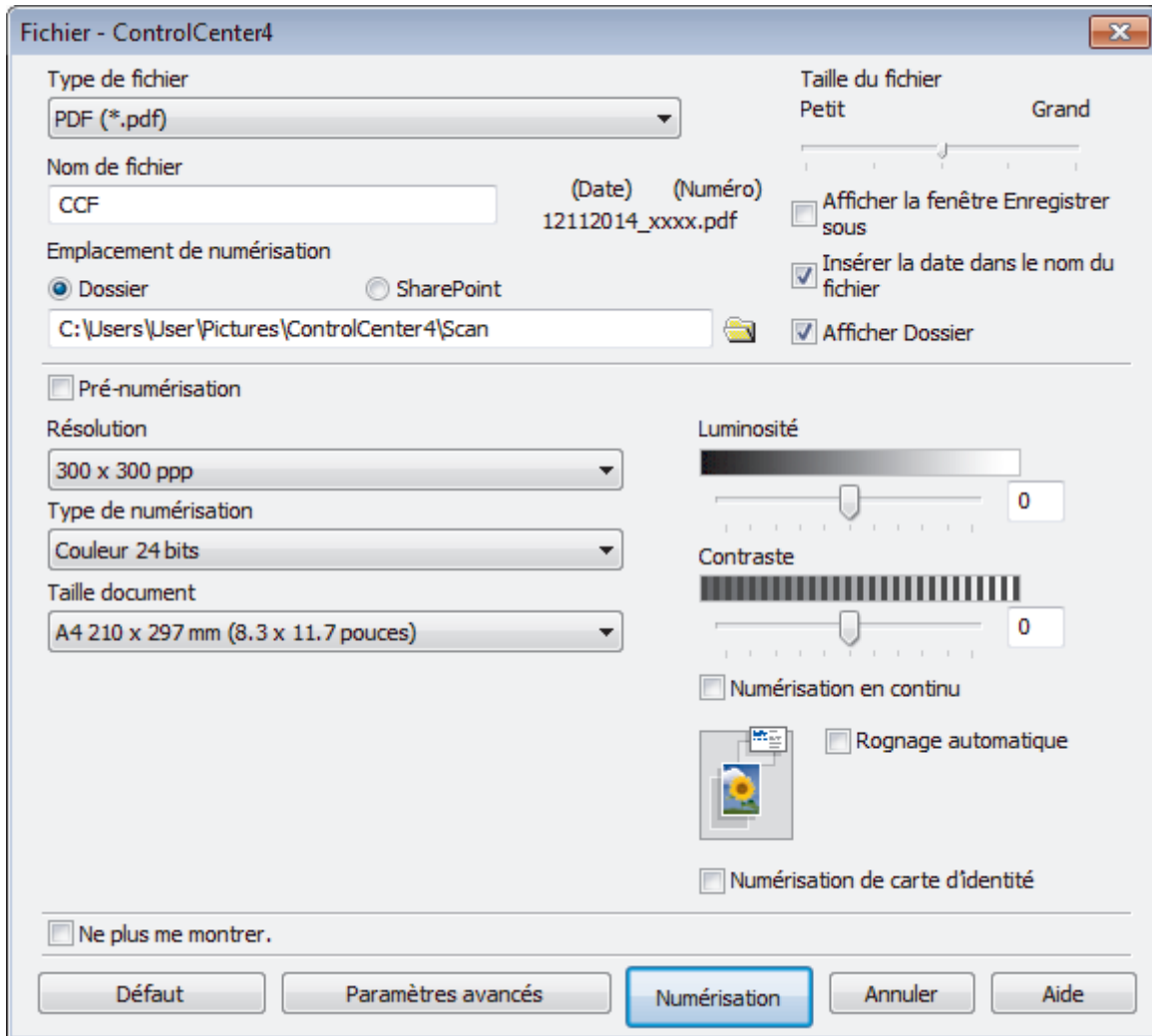

5. Cochez la case **Numérisation de carte d'identité**.

La boîte de dialogue d'instruction s'affiche.

6. Lisez les instructions à l'écran puis appuyez sur **OK**.

7. Modifiez les paramètres de numérisation tels que le format de fichier, le nom du fichier, l'emplacement de numérisation, la résolution ou la couleur, si cela est nécessaire.

8. Cliquez sur **Numérisation**.

L'appareil lance la numérisation d'une face de la carte d'identité.

9. Une fois que l'appareil a numérisé une face, retournez la carte d'identité puis cliquez sur **Continuer** pour en numériser l'autre face.

10. Cliquez sur **Terminer**.



Information associée

- [Numérisation avec le mode Avancé de ControlCenter4 \(Windows®\)](#)

■ Accueil > Numériser > Numériser à partir de l'ordinateur (Windows®) > Numérisation avec le mode Avancé de ControlCenter4 (Windows®) > Numériser vers une pièce jointe d'e-mail à l'aide du mode Avancé de ControlCenter4 (Windows®)

Numériser vers une pièce jointe d'e-mail à l'aide du mode Avancé de ControlCenter4 (Windows®)

Envoyez un document numérisé comme pièce jointe à un e-mail.

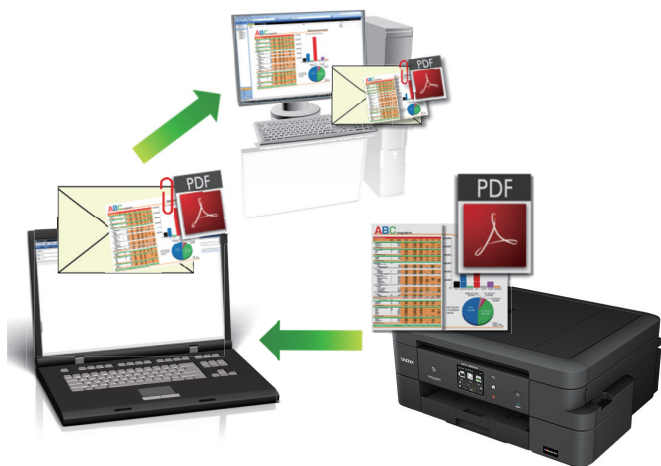

- Sélectionnez **Mode Avancé** pour le mode de réglage de ControlCenter4.
- La fonction de numérisation vers e-mail ne prend pas en charge les services Webmail. Utilisez la fonction Numérisation vers image ou Numérisation vers fichier pour numériser un document ou une image, puis joignez le fichier numérisé à un message e-mail.



L'appareil numérise le document vers votre client de messagerie par défaut.

1. Chargez votre document.
2. Cliquez sur l'icône  (**ControlCenter4**) dans la zone de notification, puis cliquez sur **Ouvrir**.
3. Cliquez sur l'onglet **Numérisation**.



4. Cliquez sur le bouton **E-mail**.

La boîte de dialogue des paramètres de numérisation s'affiche.

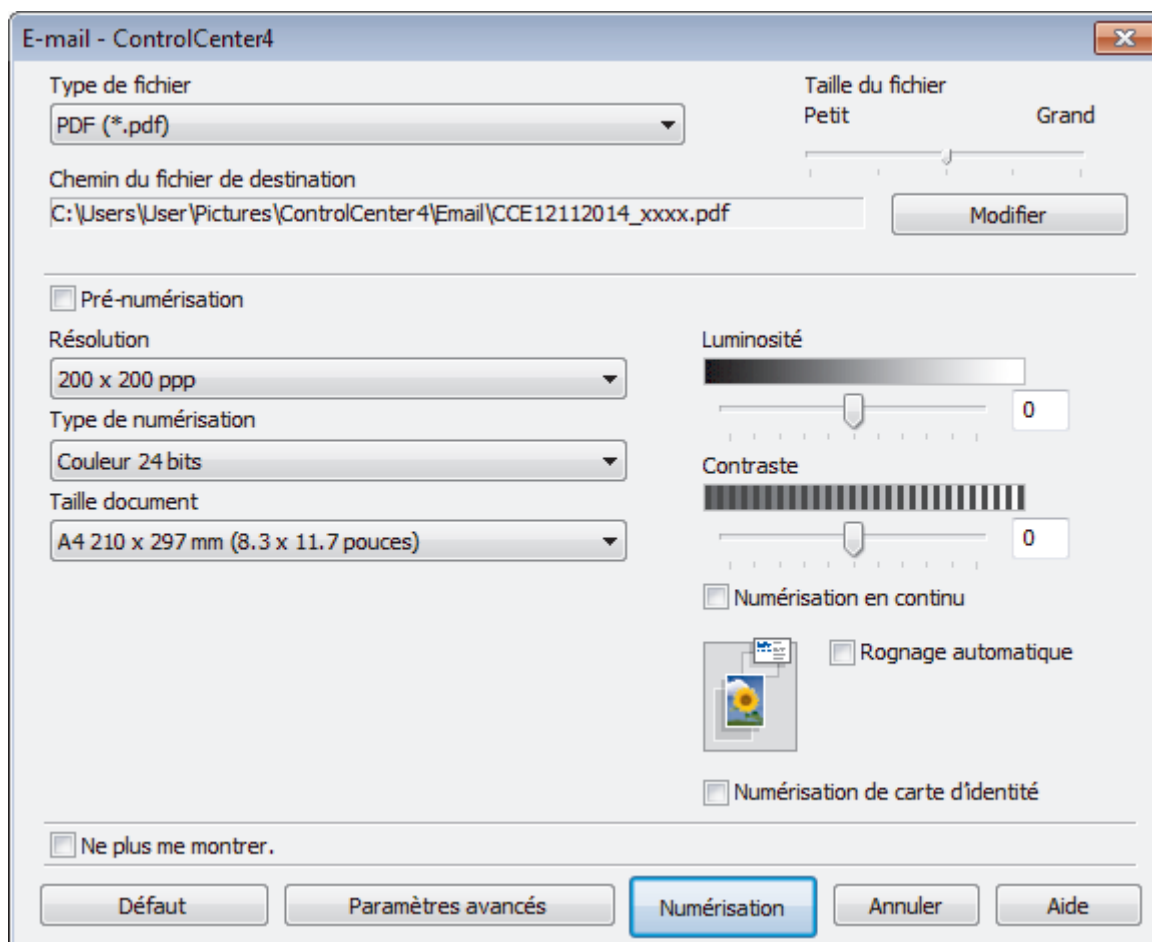

5. Modifiez les paramètres de numérisation, tels que le format de fichier, le nom du fichier, le chemin d'accès du dossier de destination, la résolution ou la couleur, si besoin est.



- Pour changer le nom de fichier ou le **Chemin du fichier de destination**, cliquez sur **Modifier**.
- Pour afficher un aperçu de l'image numérisée et la configurer, cochez la case **Pré-numérisation**.

6. Cliquez sur **Numérisation**.

L'appareil commence la numérisation. Votre programme de messagerie par défaut s'ouvre et l'image numérisée est jointe à un nouvel e-mail vide.



Information associée

- [Numérisation avec le mode Avancé de ControlCenter4 \(Windows®\)](#)

■ Accueil > Numériser > Numériser à partir de l'ordinateur (Windows®) > Numérisation avec le mode Avancé de ControlCenter4 (Windows®) > Numériser vers un fichier texte modifiable (OCR) à l'aide du mode Avancé de ControlCenter4 (Windows®)

Numériser vers un fichier texte modifiable (OCR) à l'aide du mode Avancé de ControlCenter4 (Windows®)

Votre appareil peut convertir les caractères d'un document numérisé en des données texte à l'aide de la technologie de reconnaissance optique des caractères (OCR). Vous pouvez modifier ce texte à l'aide de l'application de traitement de texte de votre choix.



- Sélectionnez **Mode Avancé** pour le mode de réglage de ControlCenter4.

1. Chargez votre document.
2. Cliquez sur l'icône  (**ControlCenter4**) dans la zone de notification, puis cliquez sur **Ouvrir**.
3. Cliquez sur l'onglet **Numérisation**.



4. Cliquez sur le bouton **OCR**.
La boîte de dialogue des paramètres de numérisation s'affiche.

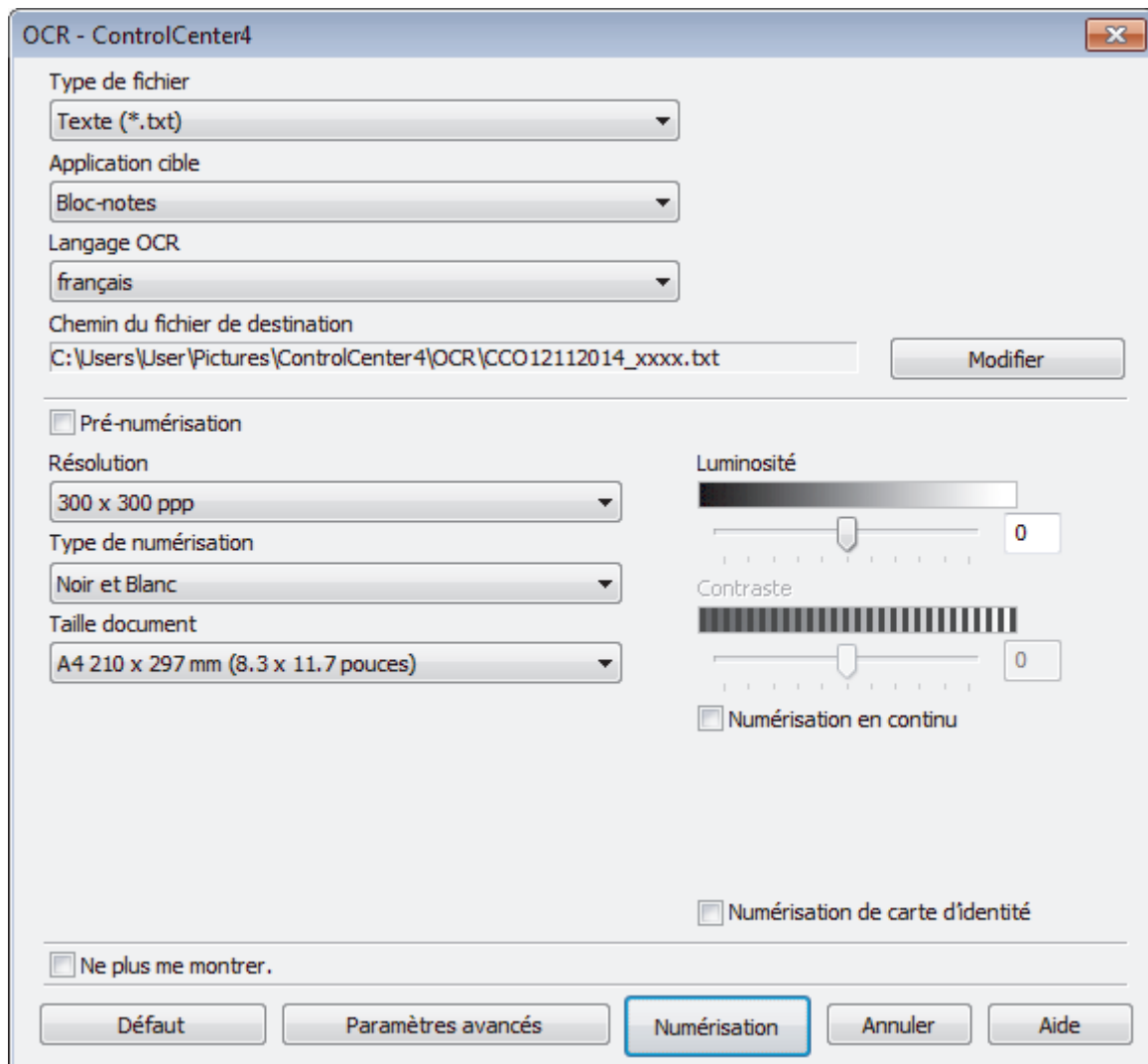

5. Modifiez les paramètres de numérisation, tels que le format de fichier, le nom du fichier, le chemin d'accès du dossier de destination, la résolution ou la couleur, si besoin est.



- Pour changer le nom de fichier ou le **Chemin du fichier de destination**, cliquez sur **Modifier**.
- Pour afficher un aperçu de l'image numérisée et la configurer, cochez la case **Pré-numérisation**.

6. Cliquez sur **Numérisation**.

L'appareil numérise le document, le convertit en texte modifiable, puis l'envoie vers votre application de traitement de texte par défaut.



Information associée

- Numérisation avec le mode Avancé de ControlCenter4 (Windows®)

Numériser vers un fichier Office avec le mode Avancé de ControlCenter4 (Windows®)

Votre appareil peut convertir les données numérisées vers un fichier Microsoft® Word ou un fichier Microsoft® PowerPoint®.

- Sélectionnez **Mode Avancé** pour le mode de réglage de ControlCenter4.
- Pour pouvoir utiliser cette fonction, votre appareil Brother doit être connecté à un réseau ayant accès à Internet via une connexion câblée ou sans fil.

1. Chargez votre document.
2. Cliquez sur l'icône  (**ControlCenter4**) dans la zone de notification, puis cliquez sur **Ouvrir**.
3. Cliquez sur l'onglet **Numérisation**.



4. Cliquez sur le bouton **E-mail** ou **Fichier**.
La boîte de dialogue des paramètres de numérisation s'affiche.
5. Cliquez sur la liste déroulante **Type de fichier**, puis sélectionnez l'option **Microsoft Office Word (*.docx)** ou **Microsoft Office PowerPoint (*.pptx)**.
6. Au besoin, modifiez les paramètres de numérisation.
7. Cliquez sur le bouton **Numérisation**.
Si une boîte de dialogue de message concernant la connexion Internet s'affiche, lisez les informations et cliquez sur **OK**.

✓ Information associée

- [Numérisation avec le mode Avancé de ControlCenter4 \(Windows®\)](#)

Paramètres de numérisation avec le mode Avancé de ControlCenter4 (Windows®)

Réglages	Fonctions applicables			
	Image	OCR	E-mail	Fichier
Type de fichier	Oui	Oui	Oui	Oui
Application cible	Oui	Oui	-	-
Langage OCR (disponible uniquement pour certains modèles)	-	Oui	-	-
Chemin du fichier de destination	Oui	Oui	Oui	-
Nom de fichier	Oui	Oui	Oui	Oui
Insérer la date dans le nom du fichier	Oui	Oui	Oui	Oui
Afficher la fenêtre Enregistrer sous	-	-	-	Oui
Dossier de destination	Oui	Oui	Oui	-
Emplacement de numérisation	-	-	-	Oui
Afficher Dossier	-	-	-	Oui
Taille du fichier	Oui	-	Oui	Oui
Pré-numérisation	Oui	Oui	Oui	Oui
Résolution	Oui	Oui	Oui	Oui
Type de numérisation	Oui	Oui	Oui	Oui
Taille document	Oui	Oui	Oui	Oui
Luminosité	Oui	Oui	Oui	Oui
Contraste	Oui	Oui	Oui	Oui
Numérisation en continu	Oui	Oui	Oui	Oui
Rognage automatique	Oui	-	Oui	Oui
Numérisation de carte d'identité	Oui	Oui	Oui	Oui
Paramètres avancés	Oui	Oui	Oui	Oui
Défaut	Oui	Oui	Oui	Oui

Type de fichier

Sélectionnez le type de fichier que vous souhaitez utiliser pour les données numérisées.

Pour **Image**, **E-mail** et **Fichier** :

- **Windows Bitmap (*.bmp)**
- **JPEG (*.jpg)** (recommandé pour la plupart des utilisateurs lors de la numérisation d'images)
- **TIFF (*.tif)**
- **TIFF multipage (*.tif)**
- **Graphiques de réseau transférable (*.png)**
- **PDF (*.pdf)** (recommandé pour la numérisation et le partage de documents)
- **PDF compression élevée (*.pdf)**
- **PDF sécurisé (*.pdf)**
- **PDF consultable (*.pdf)** (disponible uniquement pour certains modèles)

-
- **XML Paper Specification (*.xps)** (disponible pour Windows Vista®, Windows® 7, Windows® 8 et Windows® 10, ou lorsque vous utilisez des applications prenant en charge les fichiers XML Paper Specification)

Pour **OCR** :

- **Texte (*.txt)**
- **HTML 3.2 (*.htm)**
- **HTML 4.0 (*.htm)**
- **PDF consultable (*.pdf)**
- **WordPad (*.rtf)**
- **RTF Word 2000 (*.rtf)**
- **WordPerfect 9, 10 (*.wpd)**
- **Microsoft Excel 2003, XP (*.xls)**

Pour **E-mail** et **Fichier** :

- **Microsoft Office Word (*.docx)** (disponible uniquement pour certains modèles)
- **Microsoft Office PowerPoint (*.pptx)** (disponible uniquement pour certains modèles)

Application cible

Sélectionnez l'application de destination dans la liste déroulante.

Langage OCR

Sélectionnez la même langue de reconnaissance optique de caractères (OCR) que celle du texte du document numérisé (disponible uniquement pour certains modèles).

Chemin du fichier de destination

Cliquez sur **Modifier** pour modifier le préfixe du nom de fichier et le chemin d'accès du dossier de destination.

Nom de fichier

Au besoin, tapez un préfixe pour le nom du fichier.

Insérer la date dans le nom du fichier

Sélectionnez cette option pour insérer automatiquement la date dans le nom de fichier de l'image numérisée.

Afficher la fenêtre Enregistrer sous

Sélectionnez cette option pour spécifier la destination de l'image numérisée à chaque numérisation.

Dossier de destination

Pour modifier le dossier des fonctions **Image**, **OCR** et **E-mail**, cliquez sur **Modifier**. Cliquez sur l'icône de dossier et recherchez le dossier dans lequel vous souhaitez sauvegarder le document numérisé.

Emplacement de numérisation

Sélectionnez le bouton radio **Dossier** ou **SharePoint** pour préciser l'endroit où vos documents numérisés doivent être enregistrés.

Afficher Dossier

Sélectionnez cette option pour afficher automatiquement le dossier de destination après la numérisation.

Taille du fichier

Permet de régler le taux de compression des données de l'image numérisée. Vous pouvez modifier la taille du fichier en déplaçant le curseur **Taille du fichier** vers la droite ou la gauche.

Pré-numérisation

Sélectionnez **Pré-numérisation** pour afficher l'aperçu de l'image et détourer les portions de l'image qui ne vous intéressent pas avant la numérisation effective.

Résolution

Sélectionnez une résolution de numérisation dans la liste déroulante **Résolution**. Les résolutions supérieures exigent davantage de mémoire et augmentent le temps de transfert, mais permettent d'obtenir une image numérisée plus nette.

Type de numérisation

Sélectionnez une profondeur de couleur.

- **Auto**

Mode utilisable pour tout type de document. Ce mode sélectionne automatiquement une profondeur de couleur adaptée au document.

- **Noir et Blanc**

Utilisation pour la numérisation de texte ou de dessin au trait.

- **Gris (Diffusion d'erreur)**

Utilisation pour la numérisation de photos ou de graphiques. (La diffusion d'erreurs est une méthode permettant de simuler des images en nuances de gris sans utiliser de véritables points de couleur grise. Les points noirs sont disposés de façon spécifique pour simuler les nuances de gris.)

- **Gris véritable**

Utilisation pour la numérisation de photos ou de graphiques. Ce mode permet de réaliser des images plus fidèles grâce à l'utilisation de 256 nuances de gris.

- **Couleur 24 bits**

Permet de créer une image avec la reproduction des couleurs la plus précise. Ce mode utilise jusqu'à 16,8 millions de couleurs pour numériser l'image, mais nécessite le plus de mémoire et le temps de transfert le plus long.

Taille document

Par défaut, le format du document est configuré sur A4. Pour obtenir une vitesse de numérisation plus rapide, sélectionnez le format exact du document dans la liste déroulante **Taille document**.

- Si vous sélectionnez l'option **1 sur 2 (A4)**, l'image numérisée est divisée en deux documents de format A5.

Luminosité

Réglez le niveau de **Luminosité** en déplaçant le curseur vers la droite ou la gauche pour éclaircir ou assombrir l'image. Si l'image numérisée est trop claire, réglez la luminosité sur une valeur inférieure et renumériser le document. Si l'image est trop foncée, réglez la luminosité sur une valeur supérieure et renumériser le document. Vous pouvez également taper une valeur dans le champ pour régler le niveau de **Luminosité**.

Contraste

Augmentez ou diminuez le niveau de **Contraste** en déplaçant le curseur vers la droite ou vers la gauche. Une augmentation accentue les parties sombres et claires de l'image tandis qu'une diminution permet de révéler plus de détails dans les zones grises. Vous pouvez également taper une valeur dans le champ pour régler le niveau de **Contraste**.

Numérisation en continu

Sélectionnez cette option pour numériser plusieurs pages depuis la vitre du scanner ou le chargeur automatique de documents (disponible uniquement pour certains modèles). Une fois que vous avez numérisé une page, continuez ou arrêtez la numérisation de documents. Utilisez cette méthode pour numériser davantage de pages que la capacité maximale du chargeur automatique de documents.

Rognage automatique

Numériser plusieurs documents placés sur la vitre du scanner. L'appareil se charge de numériser chaque document et de créer des fichiers distincts ou un fichier unique à plusieurs pages.

Numérisation de carte d'identité

Cochez cette case pour numériser les deux faces de la carte d'identité sur une seule et même page.

Paramètres avancés

Configurez les paramètres avancés en cliquant sur le bouton **Paramètres avancés** dans la boîte de dialogue des paramètres de numérisation.

- **Supprimer la couleur d'arrière-plan**

Sélectionnez cette option pour supprimer la couleur de base des documents afin de rendre les données numérisées plus lisibles. Lorsque vous utilisez cette fonction, sélectionnez un des trois paramètres suivants : élevé, moyen ou faible.

Défaut

Sélectionnez cette option pour rétablir les paramètres par défaut de l'appareil.



Information associée

- Numérisation avec le mode Avancé de ControlCenter4 (Windows®)
-



Numériser avec Nuance™ PaperPort™ 14 ou d'autres applications Windows®

Vous pouvez utiliser l'application Nuance™ PaperPort™ 14 pour vos numérisations.

- Pour télécharger l'application Nuance™ PaperPort™ 14, cliquez sur  (**Brother Utilities**), sélectionnez **Autres actions** dans la barre de navigation de gauche, puis cliquez sur **PaperPort**.
- Nuance™ PaperPort™ 14 prend en charge Windows® XP Édition Familiale (SP3 ou supérieur), Windows® XP Professionnel 32 bits (SP3 ou supérieur), Windows Vista® (SP2 ou supérieur), Windows® 7, Windows® 8, Windows® 8.1 et Windows® 10.
- Pour obtenir des instructions détaillées sur l'utilisation de chaque application, cliquez sur le menu **Aide** de l'application, puis sur **Guide de mise en route** dans le ruban **Aide**.



Les étapes suivantes décrivent les instructions à suivre pour la numérisation avec PaperPort™ 14. Pour les autres applications Windows®, les étapes sont similaires. PaperPort™ 14 prend en charge les pilotes TWAIN et WIA. Le pilote TWAIN (recommandé) est utilisé dans cette procédure.

- Selon le modèle d'appareil utilisé, il est possible que Nuance™ PaperPort™ 14 ne soit pas inclus. Si tel est le cas, utilisez d'autres applications prenant en charge la numérisation.
1. Chargez votre document.
 2. Lancez PaperPort™ 14.
Exécutez une des actions suivantes :
 - Windows® XP, Windows Vista® et Windows® 7
Sur votre ordinateur, cliquez sur  (**démarrer**) > **Tous les programmes** > **Nuance PaperPort 14** > **PaperPort**.
 - Windows® 8
Cliquez sur  (**PaperPort**).
 - Windows® 10
Cliquez sur  > **Toutes les applications** > **Nuance PaperPort 14** > **PaperPort**.
 3. Cliquez sur le menu **Bureau**, puis cliquez sur **Paramètres de numérisation** dans le ruban **Bureau**.
Le panneau **Numériser ou importer une photo** apparaît à gauche de l'écran.
 4. Cliquez sur **Sélectionner...**
 5. Dans la liste des scanners disponibles, sélectionnez **TWAIN: TW-Brother MFC-XXXX** ou **TWAIN: TW-Brother MFC-XXXX LAN** (MFC-XXXX représentant le nom de modèle de votre appareil). Pour utiliser le pilote WIA, sélectionnez le pilote Brother avec le préfixe « WIA ».
 6. Cochez la case **Afficher la boîte de dialogue du scanner** dans le panneau **Numériser ou importer une photo**.
 7. Cliquez sur **Numériser**.
La boîte de dialogue Configuration du scanner s'affiche.

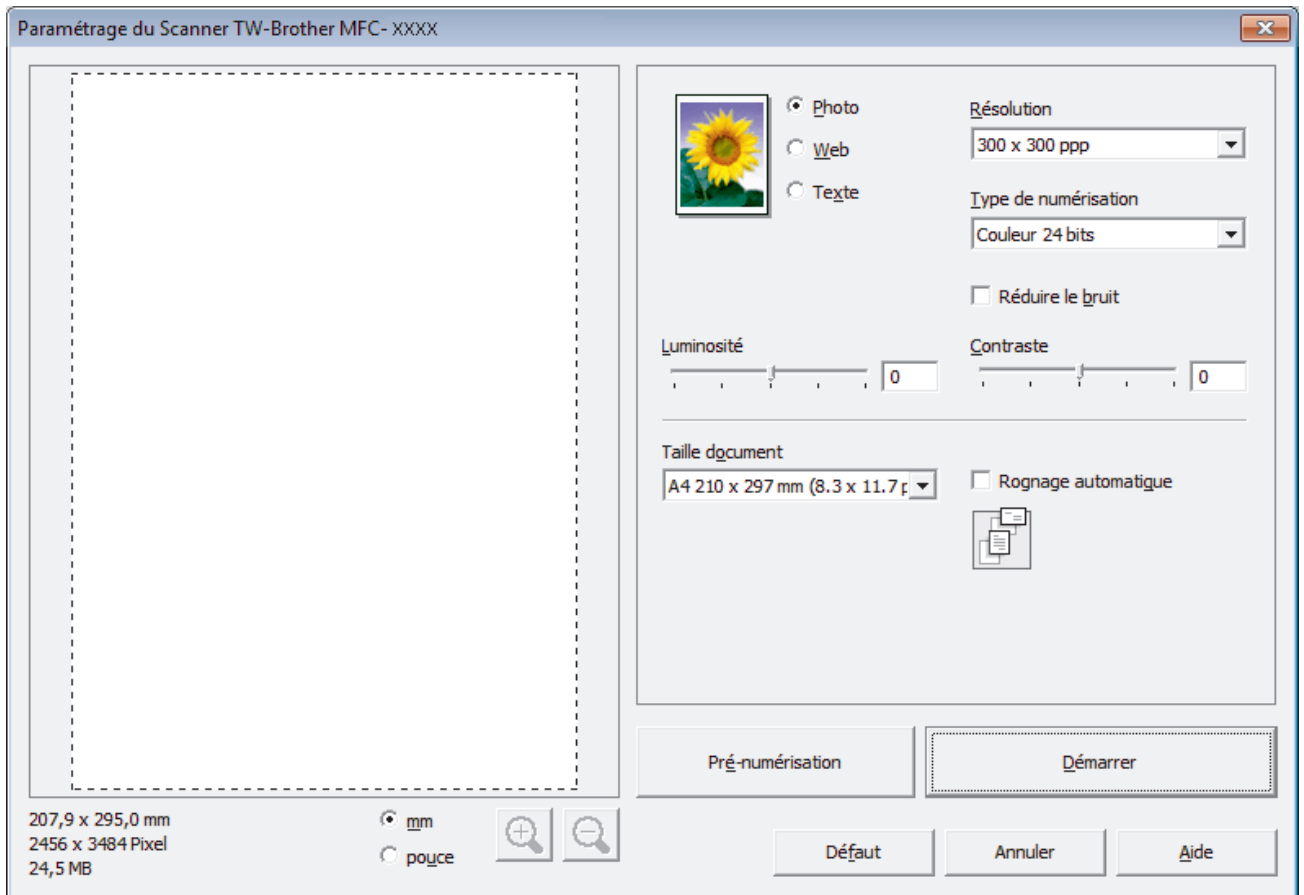

8. Au besoin, modifiez les paramètres dans la boîte de dialogue Configuration du scanner.
9. Cliquez sur la liste déroulante **Taille document**, puis sélectionnez le format de document.



- Après avoir sélectionné un format de document, ajustez la zone de numérisation voulue en maintenant le bouton gauche de la souris enfoncé puis en tirant le pointeur de la souris au-dessus de la zone à numériser.

10. Cliquez sur **Pré-numérisation** si vous souhaitez voir votre image et en éliminer les parties inutiles avant la numérisation.
11. Cliquez sur **Démarrer**.
L'appareil commence la numérisation.



Information associée

- Numériser à partir de l'ordinateur (Windows®)
- Paramètres du pilote TWAIN (Windows®)

Paramètres du pilote TWAIN (Windows®)

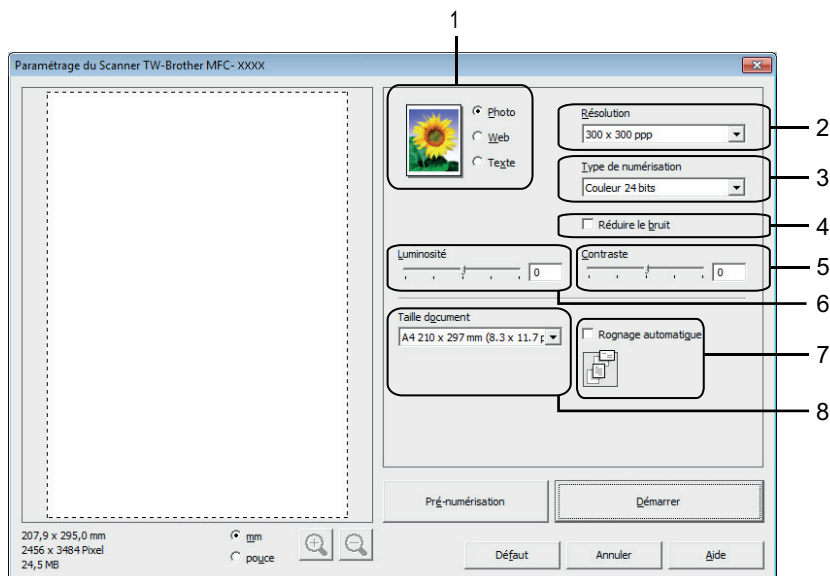

- Notez que le nom des paramètres et les valeurs associées dépendent de l'appareil.
- L'option **Luminosité** est disponible à condition de sélectionner l'option **Noir et blanc**, **Gris (Diffusion d'erreur)**, **Gris véritable** ou **Couleur 24 bits** dans les paramètres **Type de numérisation**.
- L'option **Contraste** est disponible à condition de sélectionner l'option **Gris (Diffusion d'erreur)**, **Gris véritable** ou **Couleur 24 bits** dans les paramètres **Type de numérisation**.

1. Scan

Sélectionnez l'option **Photo**, **Web** ou **Texte** selon le type de document à numériser.

Scan (type d'image)		Résolution	Type de numérisation
Photo	Numérisation de photos.	300 x 300 ppp	Couleur 24 bits
Web	Publication de l'image numérisée dans des pages Web.	100 x 100 ppp	Couleur 24 bits
Texte	Numérisation de documents de type texte.	200 x 200 ppp	Noir et blanc

2. Résolution

Sélectionnez une résolution de numérisation dans la liste déroulante **Résolution**. Les résolutions supérieures exigent davantage de mémoire et augmentent le temps de transfert, mais permettent d'obtenir une image numérisée plus nette.

3. Type de numérisation

Sélectionnez une profondeur de couleur.

- **Noir et blanc**

Utilisation pour la numérisation de texte ou de dessin au trait.

- **Gris (Diffusion d'erreur)**

Utilisation pour la numérisation de photos ou de graphiques. (La diffusion d'erreurs est une méthode permettant de simuler des images en nuances de gris sans utiliser de véritables points de couleur grise. Les points noirs sont disposés de façon spécifique pour simuler les nuances de gris.)

- **Gris véritable**

Utilisation pour la numérisation de photos ou de graphiques. Ce mode permet de réaliser des images plus fidèles grâce à l'utilisation de 256 nuances de gris.

- **256 couleurs**

Utilisation pour de simples illustrations en couleur ne nécessitant pas le spectre complet des couleurs. Ce mode utilise jusqu'à 256 couleurs pour créer les images.

- **Couleur 24 bits**

Permet de créer une image avec la reproduction des couleurs la plus précise. Ce mode utilise jusqu'à 16,8 millions de couleurs pour numériser l'image, mais nécessite le plus de mémoire et le temps de transfert le plus long.

4. Réduire le bruit

Vous pouvez améliorer la qualité de vos images numérisées en choisissant cette option. L'option **Réduire le bruit** est disponible à condition de sélectionner l'option **Couleur 24 bits** et la résolution de numérisation **300 x 300 ppp**, **400 x 400 ppp** ou **600 x 600 ppp**.

5. Contraste

Augmentez ou diminuez le niveau de **Contraste** en déplaçant le curseur vers la droite ou vers la gauche. Une augmentation accentue les parties sombres et claires de l'image tandis qu'une diminution permet de révéler plus de détails dans les zones grises. Vous pouvez également taper une valeur dans le champ pour régler le niveau de contraste.

6. Luminosité

Réglez le niveau de **Luminosité** en déplaçant le curseur vers la droite ou la gauche pour éclaircir ou assombrir l'image. Si l'image numérisée est trop claire, réglez la luminosité sur une valeur inférieure et renumériser le document. Si l'image est trop foncée, réglez la luminosité sur une valeur supérieure et renumériser le document.

7. Rognage automatique

Numérisez plusieurs documents placés sur la vitre du scanner. L'appareil se charge de numériser chaque document et de créer des fichiers distincts ou un fichier unique à plusieurs pages.

8. Taille document

Sélectionnez la taille exacte de votre document à partir d'une sélection de formats de numérisation prédéfinis. **Auto** signifie que l'appareil détectera automatiquement la valeur **Taille document**.

Si vous sélectionnez **Format personnalisé**, la boîte de dialogue **Taille personnalisée document** s'affiche ; elle permet de spécifier le format du document.

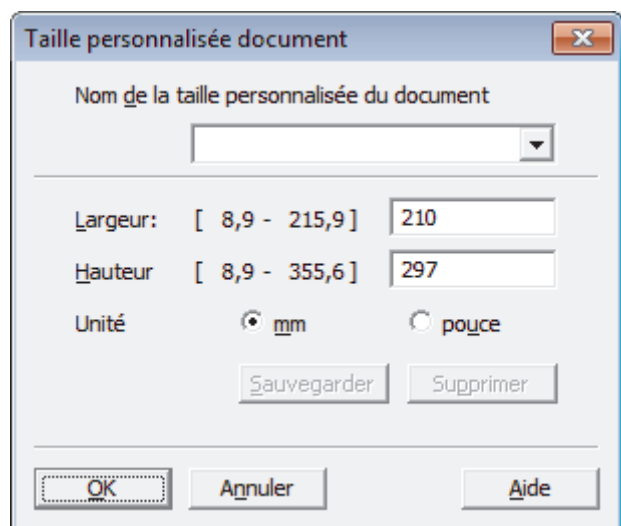

Information associée

- Numériser avec Nuance™ PaperPort™ 14 ou d'autres applications Windows®

Numérisation avec Galerie de photos de Windows® ou Télécopie et numérisation de Windows®

Vous pouvez également numériser à l'aide des applications Galerie de photos de Windows® ou Télécopie et numérisation de Windows®.

- Ces applications utilisent le pilote de scanner WIA.
- Si vous voulez rogner une partie d'une page après pré-numérisation du document, vous devez placer le document à numériser sur la vitre du scanner (appelé également scanner à plat).

1. Chargez votre document.
2. Lancez l'application de numérisation. Exécutez une des actions suivantes :
 - (Galerie de photos de Windows®)
Cliquez sur **Fichier > Importer depuis un appareil photo ou un scanner**.
 - (Télécopie et numérisation de Windows®)
Cliquez sur **Fichier > Nouveau > Numériser**.
3. Sélectionnez le scanner que vous voulez utiliser.
4. Cliquez sur **Importer** ou **OK**.

La boîte de dialogue **Nouvelle numérisation** s'affiche.

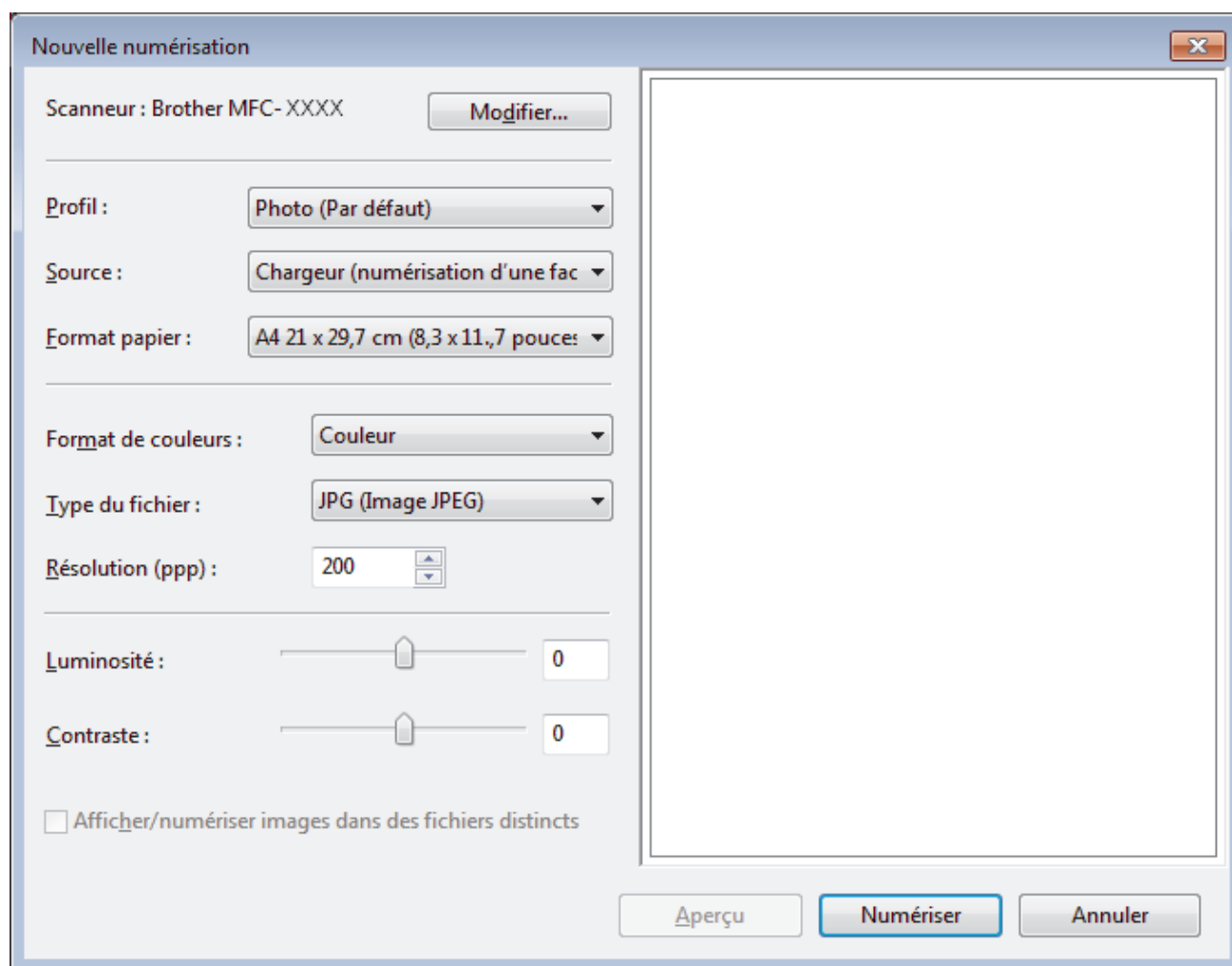

5. Au besoin, modifiez les paramètres dans la boîte de dialogue Configuration du scanner.

La résolution du scanner peut être réglée sur un maximum de 1200 ppp. Si vous voulez numériser à des résolutions plus élevées, utilisez le logiciel **Scanner Utility** de **Brother Utilities**.

6. Cliquez sur **Numériser**.

L'appareil commence à numériser le document.



Information associée

- [Numériser à partir de l'ordinateur \(Windows®\)](#)
- [Paramètres du pilote WIA \(Windows®\)](#)

Paramètres du pilote WIA (Windows®)

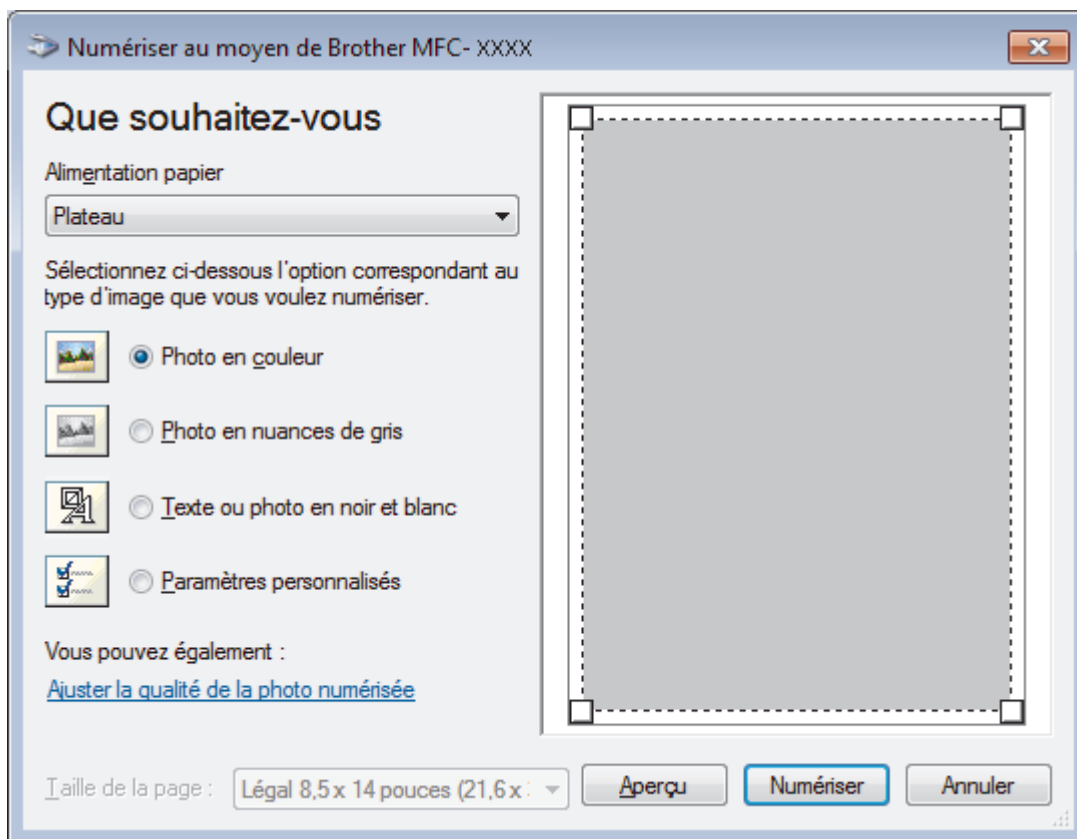

Alimentation papier

Sélectionnez l'option **Chargeur de documents** ou **Plateau** dans la liste déroulante.

Type d'image

Sélectionnez **Photo en couleur**, **Photo en nuances de gris**, **Texte ou photo en noir et blanc** ou **Paramètres personnalisés** pour le type de document à numériser.

Pour modifier des paramètres avancés, cliquez sur le lien **Ajuster la qualité de la photo numérisée**.

Taille de la page

L'option **Taille de la page** est disponible si vous avez sélectionné **Chargeur de documents** pour l'option **Alimentation papier**.

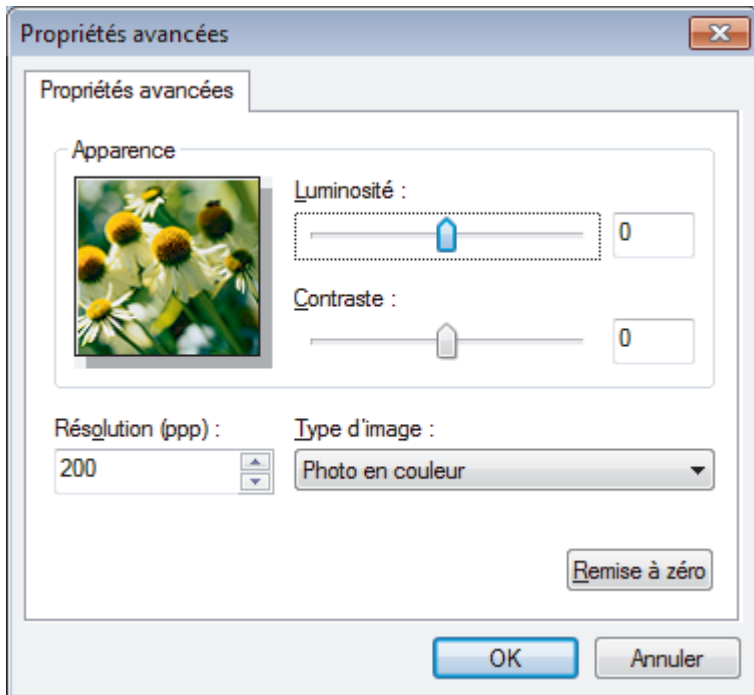

Luminosité

Réglez le niveau de **Luminosité** en déplaçant le curseur vers la droite ou la gauche pour éclaircir ou assombrir l'image. Si l'image numérisée est trop claire, réglez la luminosité sur une valeur inférieure et renumérissez le document. Si l'image est trop foncée, réglez la luminosité sur une valeur supérieure et renumérissez le document.

Contraste

Augmentez ou diminuez le niveau de **Contraste** en déplaçant le curseur vers la droite ou vers la gauche. Une augmentation accentue les parties sombres et claires de l'image tandis qu'une diminution permet de révéler plus de détails dans les zones grises. Vous pouvez également taper une valeur dans le champ pour régler le niveau de contraste.

Résolution (ppp)

Sélectionnez la résolution de numérisation dans la liste **Résolution (ppp)**. Les résolutions supérieures exigent davantage de mémoire et augmentent le temps de transfert, mais permettent d'obtenir une image numérisée plus nette.



Information associée

- Numérisation avec Galerie de photos de Windows® ou Télécopie et numérisation de Windows®

Installation de BookScan Enhancer et de Whiteboard Enhancer (Windows®)

BookScan Enhancer et Whiteboard Enhancer sont des applications de traitement d'images. BookScan Enhancer peut corriger automatiquement des images numérisées à partir de livres. Whiteboard Enhancer peut nettoyer et améliorer le texte et les images de photos d'un tableau blanc.

Ces applications ne sont pas disponibles pour Windows Server® 2003/2008/2012.

- L'appareil doit être sous tension et connecté à l'ordinateur.
- L'ordinateur doit être connecté à Internet.
- Vous devez être connecté avec des privilèges d'accès d'administrateur.

1. Cliquez sur  (**Brother Utilities**).
2. Sélectionnez votre appareil dans la liste déroulante.
3. Sélectionnez **Autres actions** dans la barre de navigation de gauche.
4. Cliquez sur **BookScan&Whiteboard Suite** et suivez les instructions d'installation à l'écran.



Information associée

- [Numériser à partir de l'ordinateur \(Windows®\)](#)

Numériser à partir de l'ordinateur (Macintosh)

Il existe différentes façons d'utiliser votre ordinateur Macintosh pour numériser des photos et des documents sur votre appareil Brother. Utilisez les applications fournies par Brother ou encore votre application de numérisation favorite.

- [Numérisation avec ControlCenter2 \(Mac\)](#)
- [Numériser à l'aide de Presto! PageManager ou d'autres applications TWAIN \(Macintosh\)](#)

Numérisation avec ControlCenter2 (Mac)

Utilisez ce logiciel ControlCenter de Brother pour numériser des photos et les enregistrer au format JPEG ou PDF ainsi que sous d'autres types de format de fichier.

- [Numérisation avec ControlCenter2 \(Mac\)](#)
- [Enregistrer des données numérisées dans un dossier sous un fichier PDF à l'aide de ControlCenter2 \(Macintosh\)](#)
- [Numériser les deux faces d'une carte d'identité à l'aide de ControlCenter2 \(Macintosh\)](#)
- [Numériser vers une pièce jointe d'e-mail à l'aide de ControlCenter2 \(Macintosh\)](#)
- [Numériser vers un fichier texte modifiable \(OCR\) à l'aide de ControlCenter2 \(Macintosh\)](#)
- [Numériser vers un fichier Office à l'aide de ControlCenter2 \(Macintosh\)](#)
- [Paramètres de numérisation pour ControlCenter2 \(Macintosh\)](#)

Numérisation avec ControlCenter2 (Mac)

Envoyez les photos ou les graphiques numérisés directement à votre ordinateur.

1. Chargez votre document.
2. Dans la barre de menus du **Finder**, cliquez sur **Aller > Applications > Brother**, puis double-cliquez sur l'icône  (**ControlCenter**).

L'écran **ControlCenter2** s'affiche.

3. Cliquez sur l'onglet **NUMÉRISATION**.



4. Cliquez sur le bouton **Image**.
La boîte de dialogue des paramètres de numérisation s'affiche.

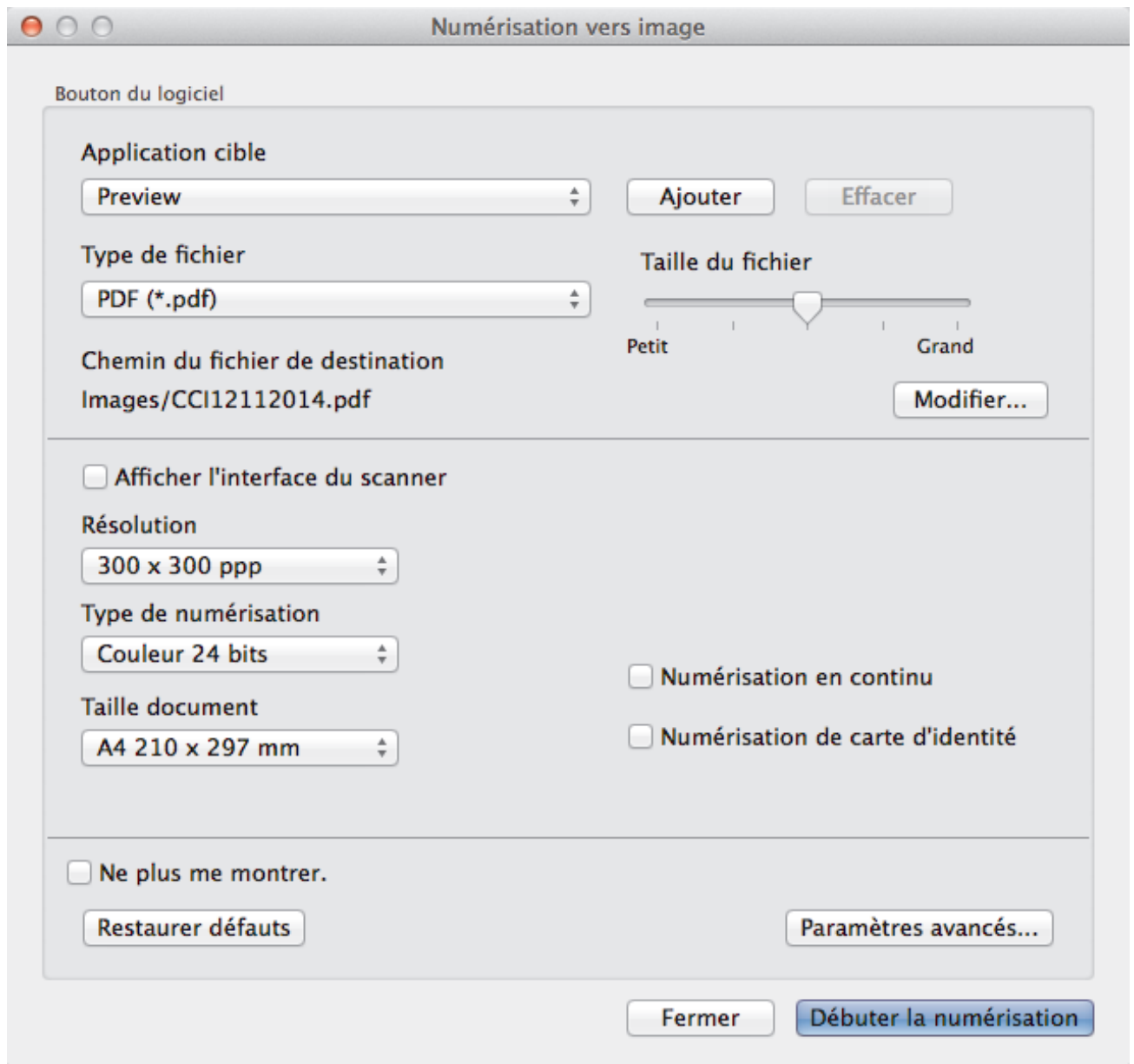

5. Modifiez les paramètres de numérisation, tels que le format de fichier, le nom du fichier, le chemin d'accès du dossier de destination, la résolution ou la couleur, si besoin est.



Pour modifier le nom de fichier ou le chemin d'accès du fichier de destination, cliquez sur **Modifier...**

6. Cliquez sur le bouton **Débuter la numérisation**.

L'appareil commence la numérisation. L'image numérisée s'affiche dans l'application que vous avez sélectionnée.



Information associée

- [Numérisation avec ControlCenter2 \(Mac\)](#)

Enregistrer des données numérisées dans un dossier sous un fichier PDF à l'aide de ControlCenter2 (Macintosh)

1. Chargez votre document.
2. Dans la barre de menus du **Finder**, cliquez sur **Aller > Applications > Brother**, puis double-cliquez sur l'icône  (**ControlCenter**).

L'écran **ControlCenter2** s'affiche.

3. Cliquez sur l'onglet **NUMÉRISATION**.



4. Cliquez sur le bouton **Fichier**.
Cela a pour effet d'afficher la boîte de dialogue des paramètres de numérisation.

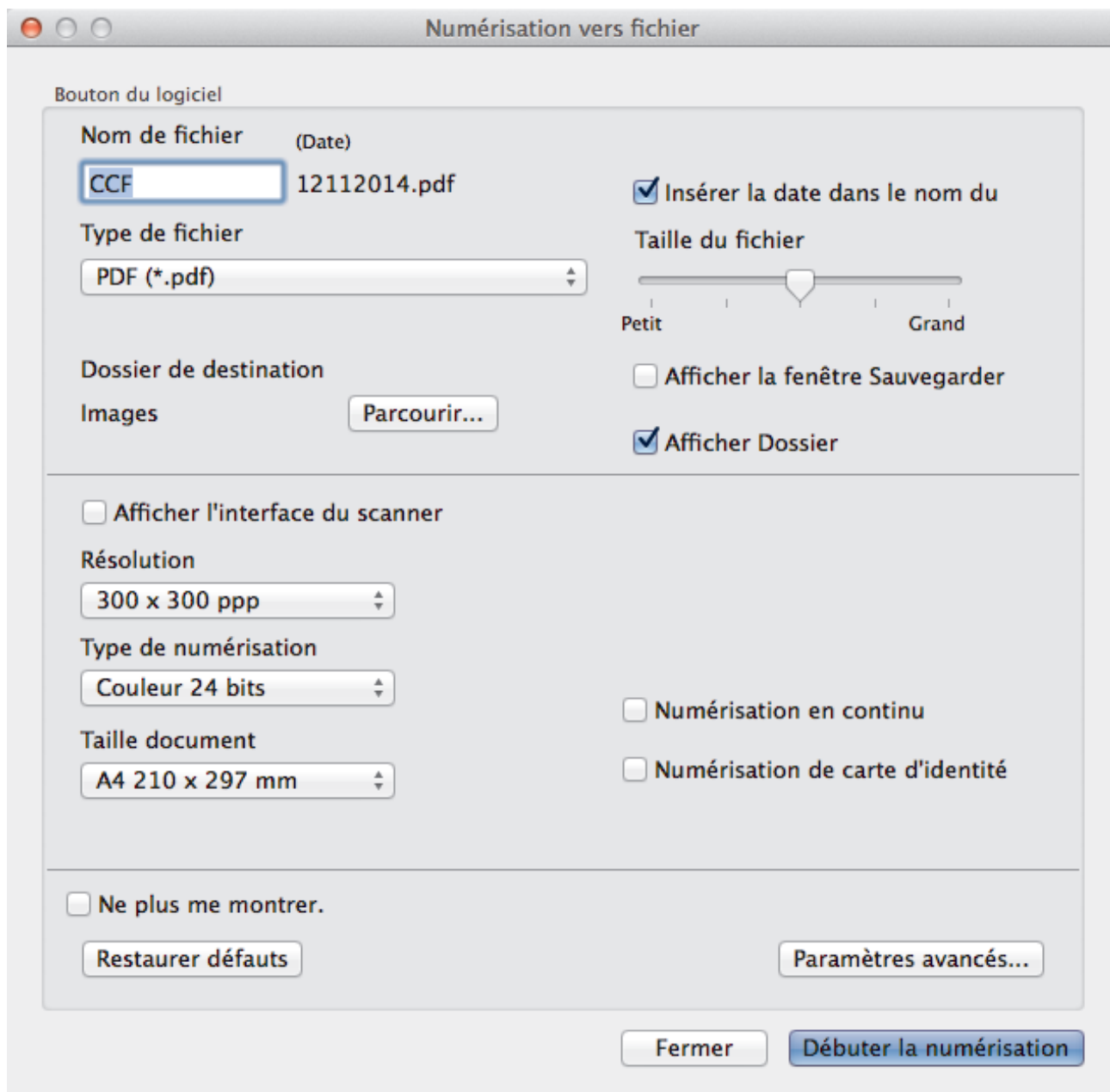

5. Cliquez sur le menu local **Type de fichier**, puis sélectionnez **PDF (*.pdf)**.



Pour enregistrer un document sous forme de PDF protégé par un mot de passe, sélectionnez **PDF sécurisé (*.pdf)** dans le menu local **Type de fichier**, tapez votre mot de passe dans les champs **Mot de passe** et **Confirmation du mot de passe**, puis cliquez sur **OK**.

6. Modifiez les paramètres de numérisation, tels que le format de fichier, le nom du fichier, le dossier de destination, la résolution ou la couleur, si besoin est.
7. Cliquez sur le bouton **Débuter la numérisation**.
L'appareil commence la numérisation. Le fichier est enregistré dans le dossier que vous avez sélectionné.



Information associée

- [Numérisation avec ControlCenter2 \(Mac\)](#)

Numériser les deux faces d'une carte d'identité à l'aide de ControlCenter2 (Macintosh)

1. Placez une carte d'identité sur la vitre du scanner.
2. Dans la barre de menus du **Finder**, cliquez sur **Aller > Applications > Brother**, puis double-cliquez sur l'icône  (**ControlCenter**).

L'écran **ControlCenter2** s'affiche.

3. Cliquez sur l'onglet **NUMÉRISATION**.

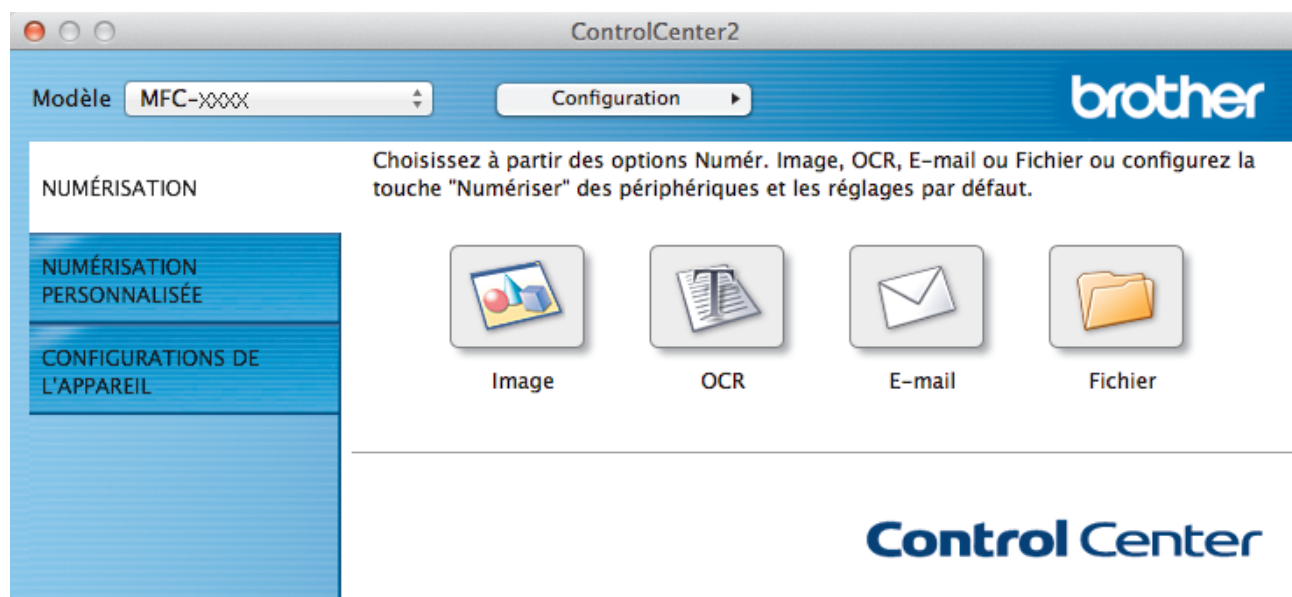

4. Cliquez sur le bouton **Fichier**.
Cela a pour effet d'afficher la boîte de dialogue des paramètres de numérisation.

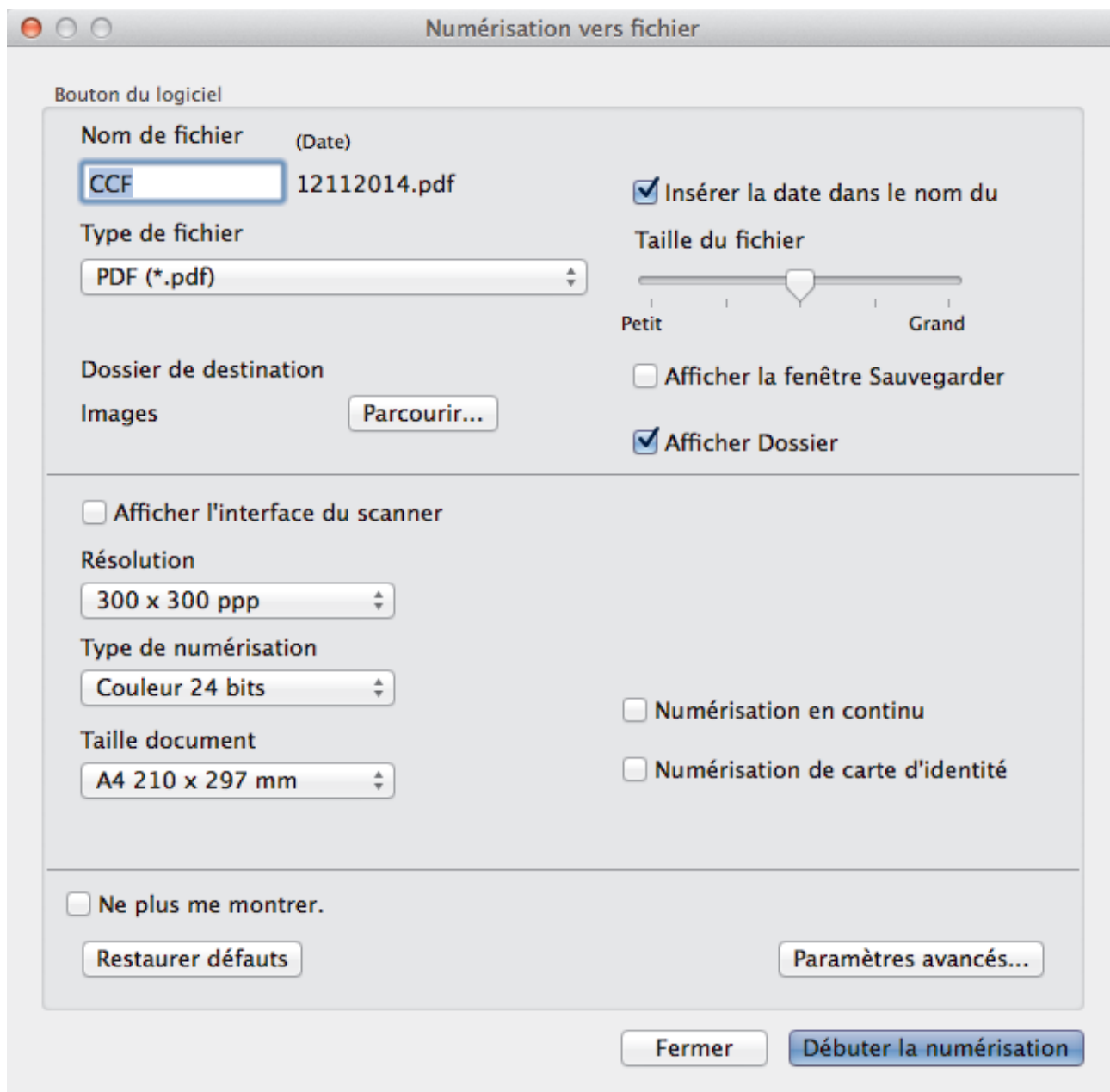

5. Cochez la case **Numérisation de carte d'identité**.
La boîte de dialogue d'instruction s'affiche.
6. Lisez les instructions à l'écran puis appuyez sur **OK**.
7. Au besoin, configurez d'autres paramètres.
8. Cliquez sur le bouton **Débuter la numérisation**.
L'appareil lance la numérisation d'une face de la carte d'identité.
9. Une fois que l'appareil a numérisé une face, retournez la carte d'identité puis cliquez sur **Continuer** pour en numériser l'autre face.
10. Cliquez sur **Terminer**.

✓ Information associée

- [Numérisation avec ControlCenter2 \(Mac\)](#)

Numériser vers une pièce jointe d'e-mail à l'aide de ControlCenter2 (Macintosh)

Envoyez un document numérisé comme pièce jointe à un e-mail.

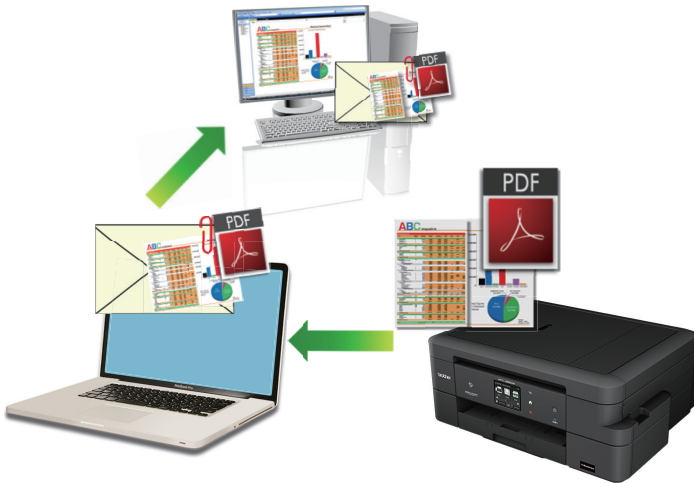

La fonction de numérisation vers e-mail ne prend pas en charge les services Webmail. Utilisez la fonction Numérisation vers image ou Numérisation vers fichier pour numériser un document ou une image, puis joignez le fichier numérisé à un message e-mail.

1. Chargez votre document.
2. Dans la barre de menus du **Finder**, cliquez sur **Aller > Applications > Brother**, puis double-cliquez sur l'icône  (**ControlCenter**).

L'écran **ControlCenter2** s'affiche.

3. Cliquez sur l'onglet **NUMÉRISATION**.



4. Cliquez sur le bouton **E-mail**.
La boîte de dialogue des paramètres de numérisation s'affiche.

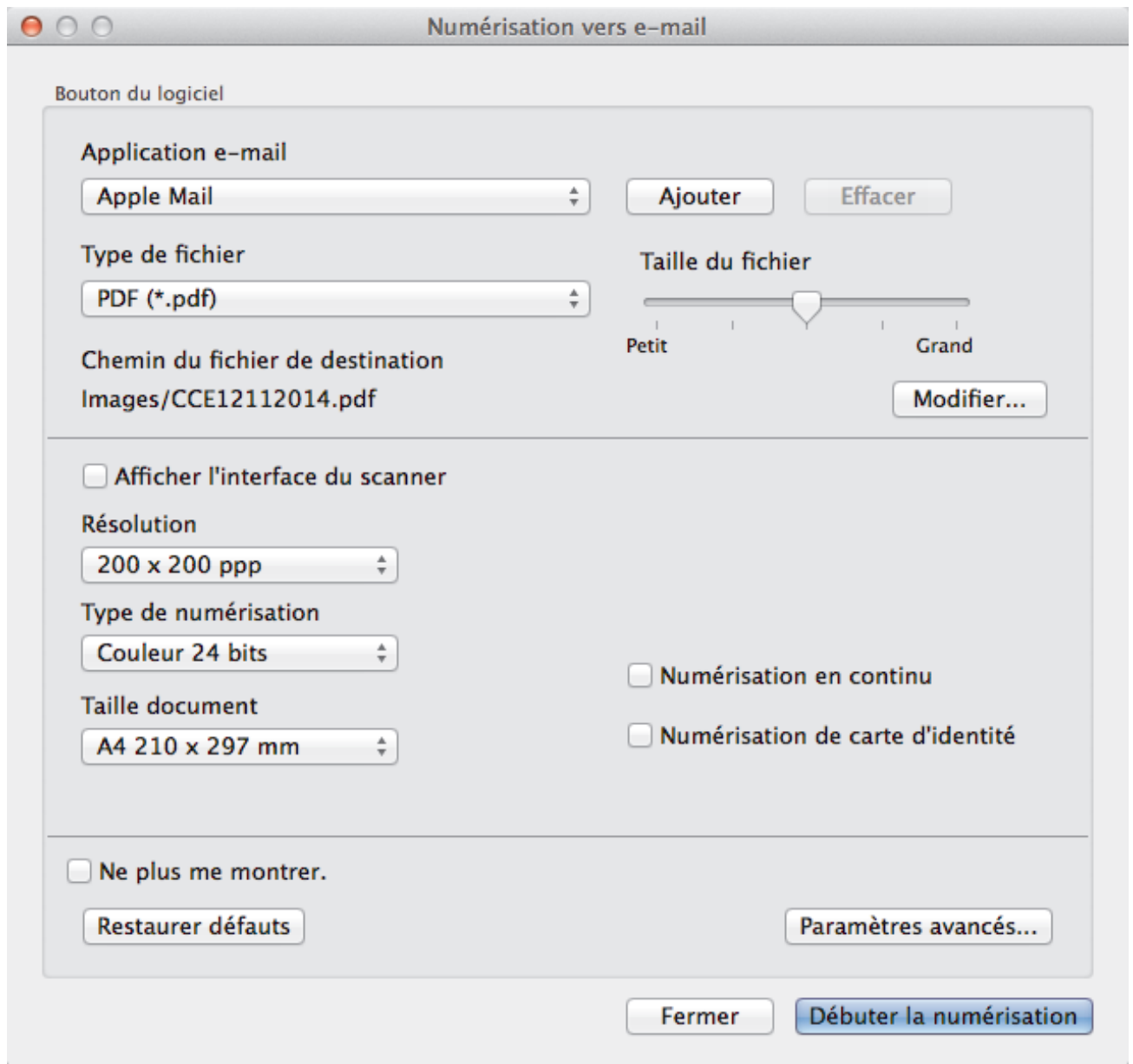

5. Modifiez les paramètres de numérisation, tels que le format de fichier, le nom du fichier, le chemin d'accès du dossier de destination, la résolution ou la couleur, si besoin est.



Pour modifier le nom de fichier ou le chemin d'accès du fichier de destination, cliquez sur **Modifier...**

6. Cliquez sur le bouton **Débuter la numérisation**.

L'appareil commence la numérisation. Votre programme de messagerie par défaut s'ouvre et l'image numérisée est jointe à un nouvel e-mail vide.



Information associée

- [Numérisation avec ControlCenter2 \(Mac\)](#)

Numériser vers un fichier texte modifiable (OCR) à l'aide de ControlCenter2 (Macintosh)

Votre appareil peut convertir les caractères d'un document numérisé en des données texte à l'aide de la technologie de reconnaissance optique des caractères (OCR). Vous pouvez modifier ce texte à l'aide de l'application de traitement de texte de votre choix.



- Macintosh

Presto! PageManager doit être installé sur votre ordinateur.

Téléchargez Presto! PageManager depuis nj.newsoft.com.tw/download/brother/PM9SEInstaller_BR_multilang2.dmg.



La fonction Numérisation vers OCR est disponible pour certaines langues.

1. Chargez votre document.
2. Dans la barre de menus du **Finder**, cliquez sur **Aller > Applications > Brother**, puis double-cliquez sur l'icône  (**ControlCenter**).

L'écran **ControlCenter2** s'affiche.

3. Cliquez sur l'onglet **NUMÉRISATION**.

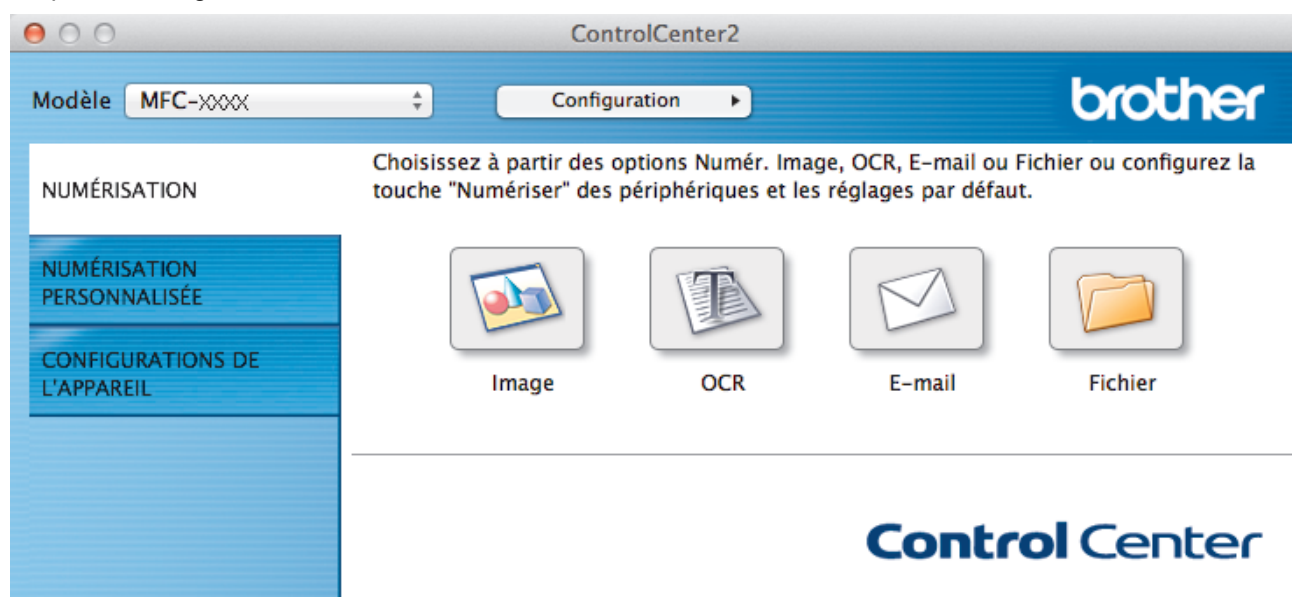

4. Cliquez sur le bouton **OCR**.
La boîte de dialogue des paramètres de numérisation s'affiche.

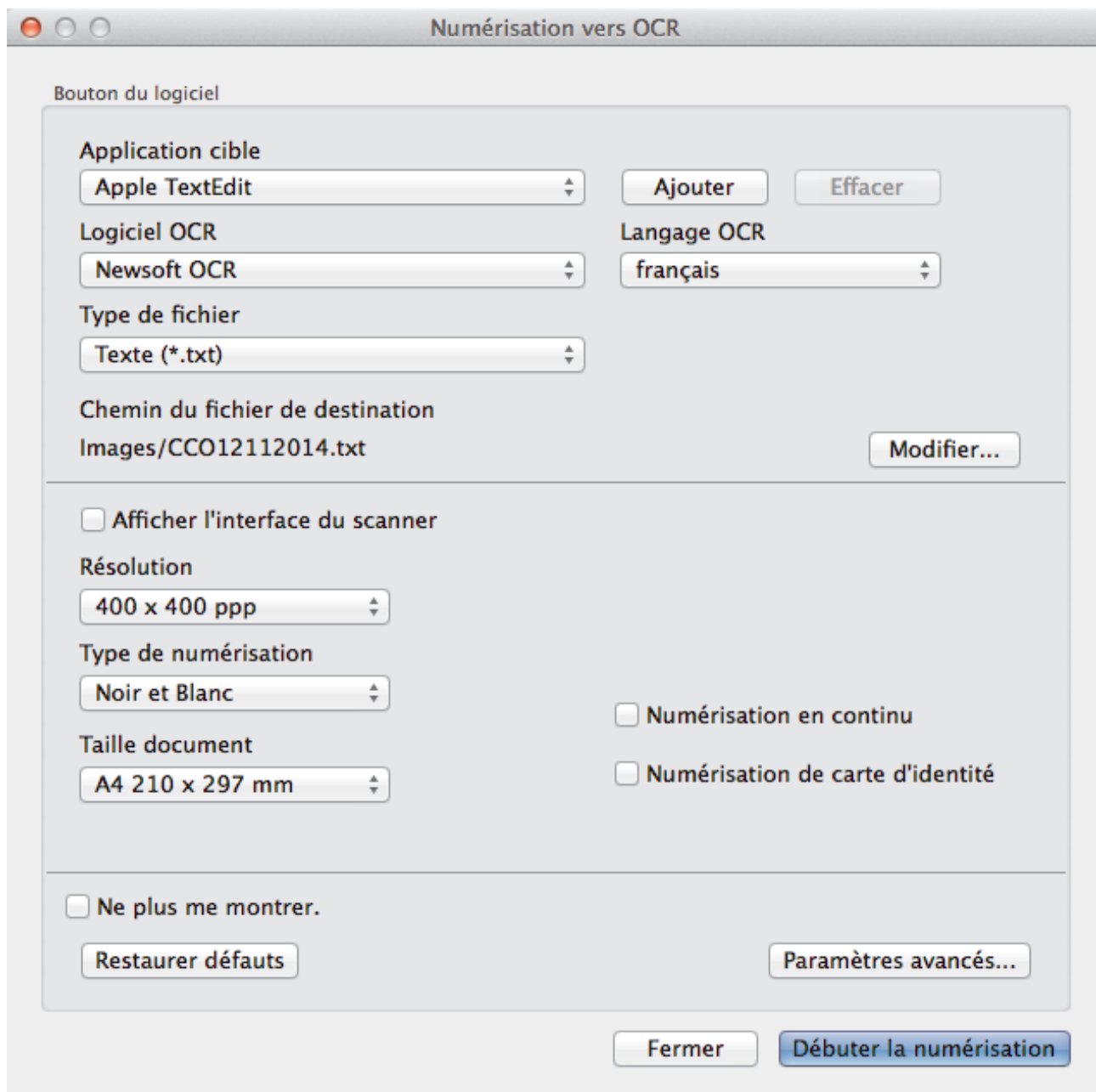

5. Modifiez les paramètres de numérisation, tels que le format de fichier, le nom du fichier, le chemin d'accès du dossier de destination, la résolution ou la couleur, si besoin est.



Pour modifier le nom de fichier ou le chemin d'accès du fichier de destination, cliquez sur **Modifier...**

6. Cliquez sur le bouton **Débuter la numérisation**.

L'appareil numérise le document, le convertit en texte modifiable, puis l'envoie vers votre application de traitement de texte par défaut.



Information associée

- [Numérisation avec ControlCenter2 \(Mac\)](#)

Numériser vers un fichier Office à l'aide de ControlCenter2 (Macintosh)

Votre appareil peut convertir les données numérisées vers un fichier Microsoft® Word ou un fichier Microsoft® PowerPoint®.

Pour pouvoir utiliser cette fonction, votre appareil Brother doit être connecté à un réseau ayant accès à Internet via une connexion câblée ou sans fil.

1. Chargez votre document.
2. Dans la barre de menus du **Finder**, cliquez sur **Aller > Applications > Brother**, puis double-cliquez sur l'icône  (**ControlCenter**).

L'écran **ControlCenter2** s'affiche.

3. Cliquez sur l'onglet **NUMÉRISATION**.



4. Cliquez sur le bouton **E-mail** ou **Fichier**.
La boîte de dialogue des paramètres de numérisation s'affiche.
5. Cliquez sur le menu **Type de fichier**, puis sélectionnez l'option **Microsoft Office Word (*.docx)** ou **Microsoft Office PowerPoint (*.pptx)**.
Si une boîte de dialogue de message concernant la connexion Internet s'affiche, lisez les informations et cliquez sur **OK**.
6. Au besoin, modifiez les paramètres de numérisation.
7. Cliquez sur le bouton **Débuter la numérisation**.



Information associée

- [Numérisation avec ControlCenter2 \(Mac\)](#)

Paramètres de numérisation pour ControlCenter2 (Macintosh)

Réglages	Fonctions applicables			
	Image	OCR	E-mail	Fichier
Application cible/Application e-mail	Oui	Oui	Oui	-
Type de fichier	Oui	Oui	Oui	Oui
Taille du fichier	Oui	-	Oui	Oui
Logiciel OCR (disponible uniquement pour certains modèles)	-	Oui	-	-
Langage OCR (disponible uniquement pour certains modèles)	-	Oui	-	-
Chemin du fichier de destination	Oui	Oui	Oui	-
Nom de fichier	Oui	Oui	Oui	Oui
Insérer la date dans le nom du fichier	Oui	Oui	Oui	Oui
Dossier de destination	Oui	Oui	Oui	Oui
Afficher la fenêtre Sauvegarder sous	-	-	-	Oui
Résolution	Oui	Oui	Oui	Oui
Type de numérisation	Oui	Oui	Oui	Oui
Taille document	Oui	Oui	Oui	Oui
Numérisation en continu	Oui	Oui	Oui	Oui
Numérisation de carte d'identité	Oui	Oui	Oui	Oui
Afficher l'interface du scanner	Oui	Oui	Oui	Oui
Paramètres avancés...	Oui	Oui	Oui	Oui
Restaurer défauts	Oui	Oui	Oui	Oui

Application cible/Application e-mail

Sélectionnez l'application à utiliser pour ouvrir les données numérisées. Seules les applications installées sur votre ordinateur peuvent être sélectionnées.

- **Ajouter**

Ajoutez une application au menu déroulant.

Saisissez le nom de l'application dans le champ **Nom de l'application** (30 caractères au maximum), et cliquez sur le bouton **Parcourir...** pour sélectionner l'application de votre choix. Sélectionnez l'option **Type de fichier** dans le menu local.

- **Effacer**

Permet de supprimer une application qui a été ajoutée au menu local.

Sélectionnez l'application dans le menu local **Nom de l'application**, puis cliquez sur **Effacer**.

Type de fichier

Sélectionnez le type de fichier que vous souhaitez utiliser pour les données numérisées.

Taille du fichier

Modifiez la taille du fichier en déplaçant le curseur **Taille du fichier** vers la droite ou la gauche.

Langage OCR

Sélectionnez la même langue de reconnaissance optique de caractères (OCR) que celle du texte du document numérisé (uniquement disponible pour certains modèles).

Chemin du fichier de destination

Cliquez sur le bouton **Modifier...** pour modifier le préfixe du nom de fichier et le chemin d'accès du dossier de destination.

Nom de fichier

Si besoin, tapez un préfixe pour le nom du fichier. Pour modifier le préfixe pour les fonctions **Image**, **OCR** et **E-mail**, cliquez sur **Modifier...**

Insérer la date dans le nom du fichier

Permet d'insérer automatiquement la date dans le nom de fichier de l'image numérisée. Pour insérer la date dans le nom de fichier pour les fonctions **Image**, **OCR** et **E-mail**, cliquez sur **Modifier...**

Dossier de destination

Pour modifier le dossier des fonctions **Image**, **OCR** et **E-mail**, cliquez sur **Modifier...** Cliquez sur **Parcourir...** pour sélectionner le dossier où enregistrer le document numérisé. Sélectionnez l'option **Afficher Dossier** pour afficher automatiquement le dossier de destination après une numérisation dans un **Fichier**.

Afficher la fenêtre Sauvegarder sous

Sélectionnez cette option pour spécifier la destination de l'image numérisée à chaque numérisation.

Résolution

Sélectionnez une résolution de numérisation dans le menu déroulant **Résolution**. Les résolutions supérieures exigent davantage de mémoire et augmentent le temps de transfert, mais permettent d'obtenir une image numérisée plus nette.

Type de numérisation

Sélectionnez une profondeur de couleur.

- **Noir et Blanc**
Utilisation pour la numérisation de texte ou de dessin au trait.
- **Gris (Diffusion d'erreur)**
Utilisation pour la numérisation de photos ou de graphiques. (La diffusion d'erreurs est une méthode permettant de simuler des images en nuances de gris sans utiliser de véritables points de couleur grise. Les points noirs sont disposés de façon spécifique pour simuler les nuances de gris.)
- **Gris véritable**
Utilisation pour la numérisation de photos ou de graphiques. Ce mode permet de réaliser des images plus fidèles grâce à l'utilisation de 256 nuances de gris.
- **Couleur 24 bits**
Permet de créer une image avec la reproduction des couleurs la plus précise. Ce mode utilise jusqu'à 16,8 millions de couleurs pour numériser l'image, mais nécessite le plus de mémoire et le temps de transfert le plus long.
- **Auto**
Utilisation convenant à tout type de document. Ce mode choisit automatiquement une profondeur de couleur appropriée au document.

Taille document

Par défaut, le format du document est configuré sur A4. Pour obtenir une vitesse de numérisation plus rapide, sélectionnez le format exact du document dans la liste déroulante **Taille document**.

- Si vous sélectionnez l'option **1 sur 2 (A4)**, l'image numérisée est divisée en deux documents de format A5.

Numérisation en continu

Sélectionnez cette option pour numériser plusieurs pages depuis la vitre du scanner ou le chargeur automatique de documents (disponible uniquement pour certains modèles). Une fois la page numérisée, vous pouvez continuer ou arrêter la numérisation de documents. En utilisant cette méthode, vous pouvez numériser davantage de pages que la capacité maximale du chargeur automatique de documents.

Numérisation de carte d'identité

Cochez cette case pour numériser les deux faces de la carte d'identité sur une seule et même page.

Afficher l'interface du scanner

Activez cette case à cocher pour rogner une partie d'une page numérisée après avoir prénumérisé le document.

Paramètres avancés...

Configurez les paramètres avancés en cliquant sur le bouton **Paramètres avancés...** dans la boîte de dialogue des paramètres de numérisation.

- **Luminosité**

Réglez le niveau de **Luminosité** en déplaçant le curseur vers la droite ou la gauche pour éclaircir ou assombrir l'image. Si l'image numérisée est trop claire, réglez la luminosité sur une valeur inférieure et renumérisez le document. Si l'image est trop foncée, réglez la luminosité sur une valeur supérieure et renumérisez le document.

- **Contraste**

Augmentez ou diminuez le niveau de **Contraste** en déplaçant le curseur vers la droite ou vers la gauche. Une augmentation accentue les parties sombres et claires de l'image tandis qu'une diminution permet de révéler plus de détails dans les zones grises.

- **Supprimer la couleur d'arrière-plan**

Sélectionnez cette option pour supprimer la couleur de base des documents afin de rendre les données numérisées plus lisibles. Lorsque vous utilisez cette fonction, sélectionnez un des trois paramètres suivants : élevé, moyen ou faible.

Restaurer défauts

Sélectionnez cette option pour rétablir les paramètres par défaut de l'appareil.



Information associée

- [Numérisation avec ControlCenter2 \(Mac\)](#)
-

Numériser à l'aide de Presto! PageManager ou d'autres applications TWAIN (Macintosh)

- Téléchargez Presto! PageManager depuis nj.newsoft.com.tw/download/brother/PM9SEInstaller_BR_multilang2.dmg.
- Votre disque dur doit disposer d'au moins 400 Mo d'espace disque libre en vue de l'installation.
- Presto! PageManager prend en charge OS X v10.8.5, 10.9.x, 10.10.x.
- Pour plus d'informations sur l'application, consultez le fichier d'aide de Presto! PageManager. Vous pouvez accéder à celui-ci depuis le menu Aide de Presto! PageManager.



Suivez ces étapes si vous utilisez Presto! PageManager. Les instructions pour utiliser d'autres applications compatibles TWAIN sont très similaires.

1. Lancez Presto! PageManager.

La première fois que vous utilisez le pilote Brother TWAIN, vous devez le définir comme le pilote par défaut. Pour cela, procédez comme suit :

- a. Cliquez sur le menu **Fichier** et sélectionnez l'option **Sélectionner la source...**
- b. Sélectionnez l'option **Brother TWAIN**, puis cliquez sur **Sélectionner**.

2. Cliquez sur le menu **Fichier** et sélectionnez l'option **Acquérir les données image...**

La boîte de dialogue de configuration du scanner s'affiche.

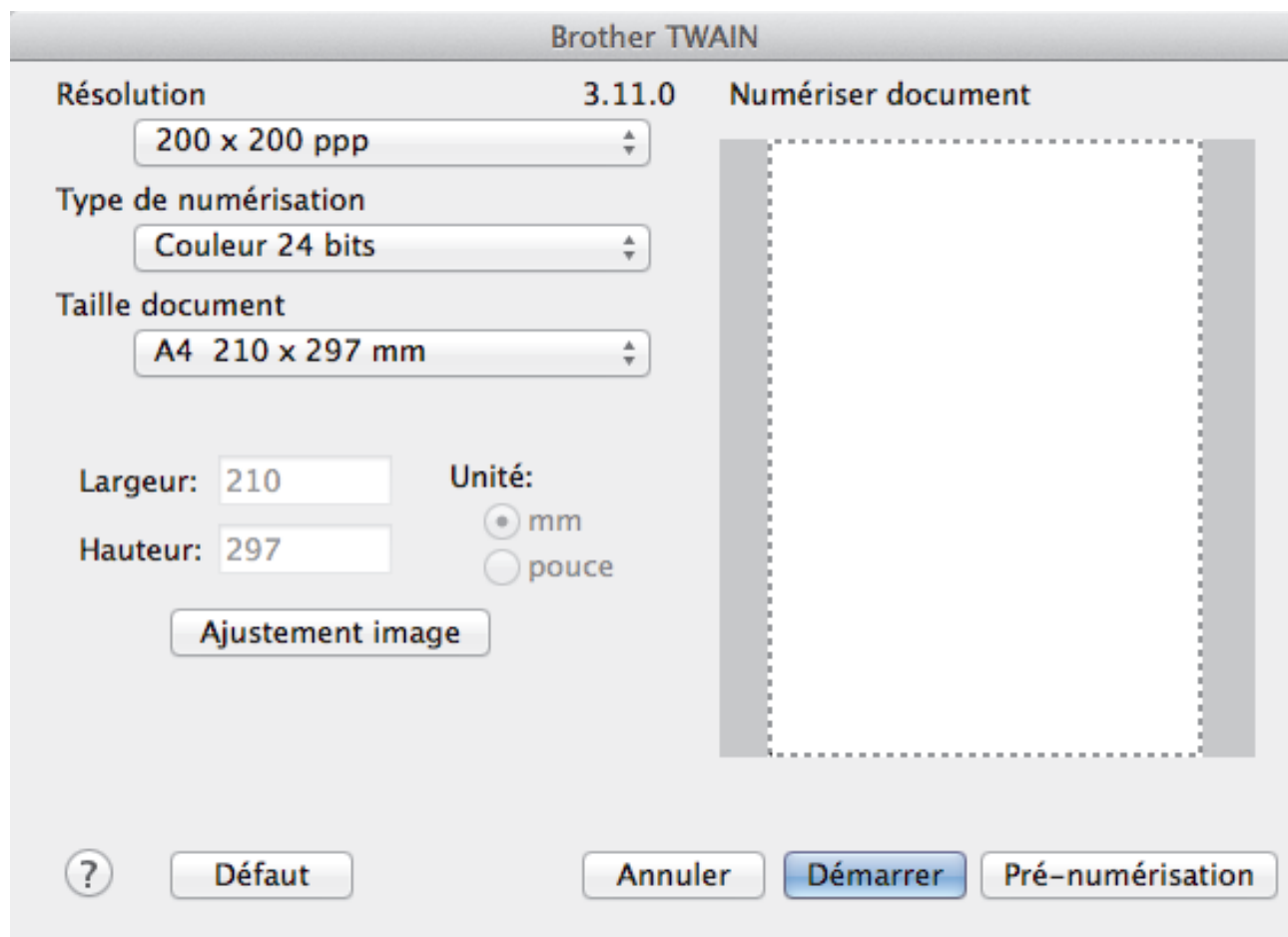

3. Au besoin, modifiez les paramètres de numérisation, tels que **Résolution**, **Type de numérisation** ou **Ajustement image**.
4. Cliquez sur le menu local **Taille document** et sélectionnez la taille de votre document.

-
5. Cliquez sur l'option **Pré-numérisation** pour afficher l'aperçu de l'image et détourer les portions de l'image qui ne vous intéressent pas avant la numérisation effective.



- Après avoir sélectionné une taille de document, ajustez la zone de numérisation en maintenant enfoncé le bouton de la souris et en faisant glisser le pointeur au-dessus de la partie à numériser.

6. Cliquez sur **Démarrer**.

L'appareil commence la numérisation.



Information associée

- [Numériser à partir de l'ordinateur \(Macintosh\)](#)
- [Paramètres du pilote TWAIN \(Macintosh\)](#)

Paramètres du pilote TWAIN (Macintosh)

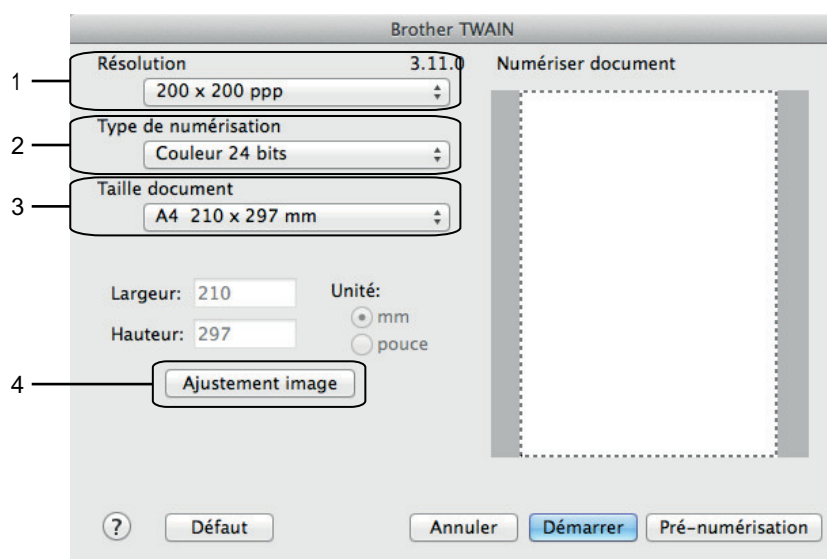

- Le nom des paramètres et les valeurs associées dépendent de l'appareil.
- Le paramètre **Luminosité** est disponible que lorsque vous sélectionnez **Noir et Blanc**, **Gris (Diffusion d'erreur)**, **Gris véritable** ou **Couleur 24 bits** dans les options **Type de numérisation**.
- Le paramètre **Contraste** est disponible que lorsque vous sélectionnez **Gris (Diffusion d'erreur)**, **Gris véritable** ou **Couleur 24 bits** dans les options **Type de numérisation**.

1. Résolution

Sélectionnez une résolution de numérisation dans le menu local **Résolution**. Les résolutions supérieures exigent davantage de mémoire et augmentent le temps de transfert, mais permettent d'obtenir une image numérisée plus nette.

2. Type de numérisation

Sélectionnez une profondeur de couleur.

- **Noir et Blanc**

Utilisation pour la numérisation de texte ou de dessin au trait.

- **Gris (Diffusion d'erreur)**

Utilisation pour la numérisation de photos ou de graphiques. (La diffusion d'erreurs est une méthode permettant de simuler des images en nuances de gris sans utiliser de véritables points de couleur grise. Les points noirs sont disposés de façon spécifique pour simuler les nuances de gris.)

- **Gris véritable**

Utilisation pour la numérisation de photos ou de graphiques. Ce mode permet de réaliser des images plus fidèles grâce à l'utilisation de 256 nuances de gris.

- **256 couleurs**

(Non disponible pour le logiciel ControlCenter de Brother et Presto! PageManager 9 ou version ultérieure)

Utilisez pour les illustrations en couleurs simples qui ne couvre pas le spectre complet des couleurs. Ce mode utilise un maximum de 256 couleurs pour les images.

- **Couleur 24 bits**

Permet de créer une image avec la reproduction des couleurs la plus précise. Ce mode utilise jusqu'à 16,8 millions de couleurs pour numériser l'image, mais nécessite le plus de mémoire et le temps de transfert le plus long.

3. Taille document

Sélectionnez le format exact de votre document parmi différents formats de numérisation prédéfinis. **Auto** signifie que l'appareil détectera automatiquement le **Taille document**.

- Si vous sélectionnez **Format personnalisé**, vous pouvez spécifier le format du document.

Largeur:	<input type="text" value="210"/>	Unité:	<input checked="" type="radio"/> mm
Hauteur:	<input type="text" value="297"/>		<input type="radio"/> pouce

4. Ajustement image

Cliquez sur le bouton **Ajustement image** pour régler d'autres qualités d'image.

Personnalisé

Luminosité

Contraste

ColorSync

Méthode

Correspondance Perceptive

Profil scanner

Brother sRGB Scanner

Réduire le bruit

Annuler OK

Luminosité

Réglez le niveau de **Luminosité** en déplaçant le curseur vers la droite ou la gauche pour éclaircir ou assombrir l'image. Si l'image numérisée est trop claire, réglez la luminosité sur une valeur inférieure et renumérisez le document. Si l'image est trop foncée, réglez la luminosité sur une valeur supérieure et renumérisez le document. Vous pouvez également entrer une valeur dans la case pour régler la luminosité.

Contraste

Augmentez ou diminuez le niveau de **Contraste** en déplaçant le curseur vers la droite ou vers la gauche. Une augmentation accentue les parties sombres et claires de l'image tandis qu'une diminution permet de révéler plus de détails dans les zones grises. Vous pouvez également régler le contraste en saisissant une valeur dans la case correspondante.

Réduire le bruit

Améliorez et perfectionnez la qualité des images numérisées grâce à ce choix. L'option **Réduire le bruit** est disponible lorsque vous choisissez l'option **Couleur 24 bits** avec les résolutions de numérisation **300 x 300 ppp**, **400 x 400 ppp** ou **600 x 600 ppp**.



Information associée

- Numériser à l'aide de Presto! PageManager ou d'autres applications TWAIN (Macintosh)

Copie

- Copier un document
- Agrandir ou réduire l'image copiée
- Trier les copies
- Effectuer des copies à l'aide de la fonction Mise en page (N en 1 ou Poster)
- Copie recto verso
- Copier une carte d'identité
- Copier en mode d'économie d'encre
- Options de copie

Copier un document

1. Assurez-vous d'avoir chargé le format de papier adéquat dans le bac à papier.
2. Exécutez une des actions suivantes :
 - Placez le document sur la vitre du scanner, *face imprimée vers le bas*.

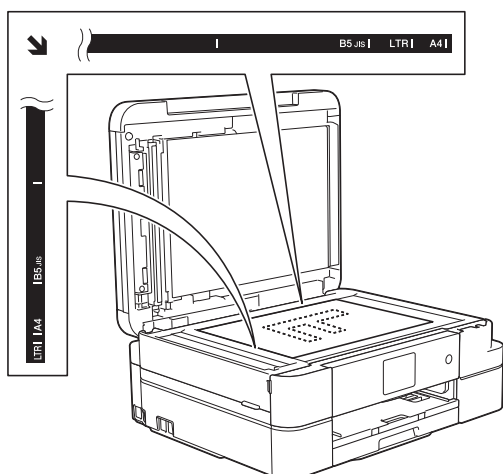

- Placez le document dans le chargeur automatique de documents, *face imprimée vers le bas*. (Modèles avec ADF uniquement)
(Si vous copiez plusieurs pages, nous recommandons d'utiliser le chargeur automatique de documents.)

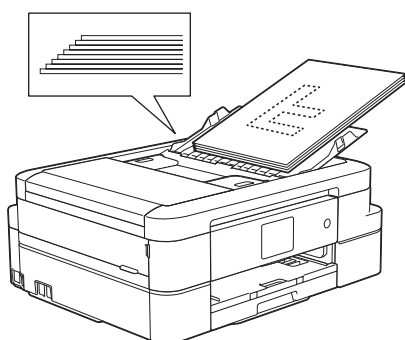

3. Appuyez sur  [Copie].

L'écran tactile affiche :

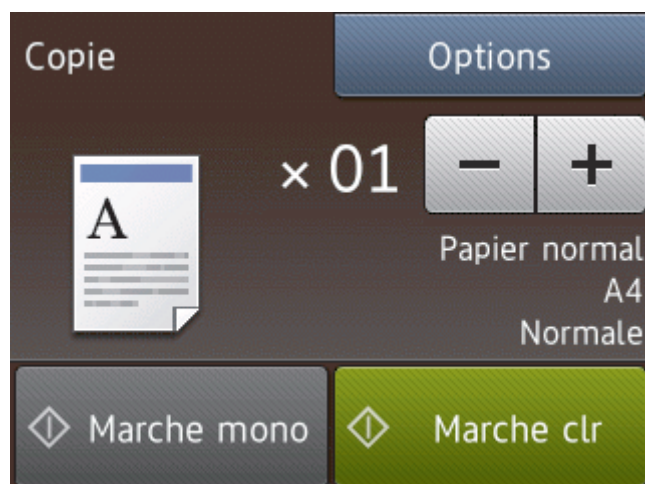

4. Si nécessaire, modifiez les paramètres de copie.

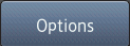

- Lorsque vous chargez du papier ordinaire d'un format autre que A4, vous devez modifier les réglages [Format papier] et [Type papier] en appuyant sur [Options].

Option	Description
x 01 (Nombre de copies)	Entrez le nombre de copies de l'une des façons suivantes : <ul style="list-style-type: none"> • Appuyez sur – ou + sur l'écran tactile. • Appuyez sur x 01 pour afficher le clavier sur l'écran tactile, puis utilisez ce clavier pour entrer le nombre de copies. Appuyez sur OK.
Options	Appuyez sur  pour modifier les réglages de copie pour la copie suivante uniquement. <ul style="list-style-type: none"> • Lorsque vous avez fini de modifier les options, appuyez sur OK. • Une fois que vous avez choisi les nouvelles options, vous pouvez les enregistrer en appuyant sur le bouton Enr. comme racc..

5. Appuyez sur [Marche mono] ou sur [Marche clr].



Pour arrêter la copie, appuyez sur .

Information associée

- Copie
- Chargement de documents dans le chargeur automatique de documents (ADF)
- Charger des documents sur la vitre du scanner
- Options de copie

Agrandir ou réduire l'image copiée

Sélectionnez un facteur d'agrandissement ou de réduction pour redimensionner les données copiées.

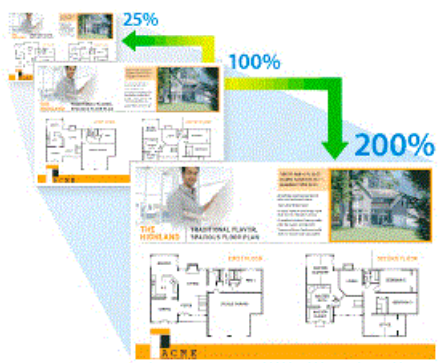

1. Chargez votre document.
2. Appuyez sur [Copie].
3. Entrez le nombre de copies de l'une des façons suivantes :
 - Appuyez sur [-] ou [+] sur l'écran tactile.
 - Appuyez sur **x01** pour afficher le clavier sur l'écran tactile, puis utilisez ce clavier pour entrer le nombre de copies. Appuyez sur [OK].
4. Appuyez sur [Options] > [Agrandir/Réduire].
5. Appuyez sur ▲ ou sur ▼ pour afficher les options disponibles, puis appuyez sur l'option que vous voulez modifier.
6. Exécutez une des actions suivantes :
 - Si vous avez sélectionné l'option [Agrandir] ou [Réduire], appuyez sur le rapport d'agrandissement ou de réduction désiré.
 - Si vous avez sélectionné l'option [Personnalisé (25-400%)], appuyez sur (retour arrière) pour effacer le pourcentage affiché, ou appuyez sur ◀ pour déplacer le curseur, puis entrez un rapport d'agrandissement ou de réduction compris entre [25%] et [400%]. Appuyez sur [OK].
 - Si vous avez sélectionné [100%] ou l'option [Ajuster à la page], passez à l'étape suivante.
7. Consultez et confirmez la liste des options sélectionnées qui s'affiche, puis appuyez sur [OK].
8. Lorsque vous avez fini de modifier les paramètres, appuyez sur [Marche mono] ou [Marche clr].



Si vous avez sélectionné l'option [Ajuster à la page], l'appareil ajuste le format de la copie en fonction du format de papier que vous avez placé dans l'appareil.

- L'option [Ajuster à la page] ne fonctionne pas correctement si le document sur la vitre du scanner est de travers de plus de trois degrés. À l'aide des lignes repères situées sur la gauche et en haut, placez le document dans le coin supérieur gauche, face imprimée vers le bas, sur la vitre du scanner.
- L'option [Ajuster à la page] n'est pas disponible si vous utilisez le chargeur automatique de documents. (Modèles avec ADF uniquement)
- L'option [Ajuster à la page] n'est pas disponible pour les documents au format Legal.





Information associée

- Copie

Trier les copies

Classez des copies multiples. Les pages sont empilées selon l'ordre dans lequel elles sont chargées (1, 2, 3, et ainsi de suite).

1. Chargez votre document.
2. Appuyez sur  [Copie].
3. Entrez le nombre de copies de l'une des façons suivantes :
 - Appuyez sur [-] ou [+] sur l'écran tactile.
 - Appuyez sur  pour afficher le clavier sur l'écran tactile, puis utilisez ce clavier pour entrer le nombre de copies. Appuyez sur [OK].
4. Appuyez sur [Options] > [Empil./Trier (Empiler/Trier)] > [Trier].
5. Consultez et confirmez la liste des paramètres sélectionnés qui s'affiche, puis appuyez sur [OK].
6. Lorsque vous avez fini de modifier les paramètres, appuyez sur [Marche mono] ou [Marche clr]. Si vous avez placé le document dans le chargeur (modèles avec ADF uniquement), l'appareil numérise le document et lance l'impression.
Si vous utilisez la vitre du scanner, passez à l'étape suivante.
7. Une fois que l'appareil a numérisé la page, placez la page suivante sur la vitre du scanner. Appuyez sur [Continuer].
Répétez cette étape pour chaque page du document.
8. Une fois toutes les pages numérisées, appuyez sur [Terminer] pour lancer l'impression.



Information associée

- [Copie](#)

Effectuer des copies à l'aide de la fonction Mise en page (N en 1 ou Poster)

La fonction de copie N en 1 permet d'économiser du papier en copiant deux ou quatre pages de votre document sur une seule page. La fonction de création d'affiche subdivise votre document en plusieurs sections, puis agrandit les sections de façon à ce que vous puissiez les assembler pour créer une affiche. Pour imprimer une affiche, utilisez la vitre du scanner.



- Assurez-vous que le format de papier est bien réglé sur A4 ou Letter.
 - Vous ne pouvez effectuer qu'une copie en mode Poster à la fois.
1. Chargez votre document.
 2. Appuyez sur  [Copie].
 3. Entrez le nombre de copies de l'une des façons suivantes :
 - Appuyez sur [-] ou [+] sur l'écran tactile.
 - Appuyez sur **x01** pour afficher le clavier sur l'écran tactile, puis utilisez ce clavier pour entrer le nombre de copies. Appuyez sur [OK].
 4. Appuyez sur [Options] > [Mise en page].
 5. Appuyez sur ▲ ou sur ▼ pour afficher les options, puis appuyez sur l'option souhaitée.
 6. Consultez et confirmez la liste des paramètres sélectionnés qui s'affiche, puis appuyez sur [OK].
 7. Lorsque vous avez fini de modifier les paramètres, appuyez sur [Marche mono] ou [Marche clr]. Si vous avez placé le document dans le chargeur (modèles avec chargeur automatique de documents uniquement) ou si vous êtes en train de créer un poster, l'appareil numérise le document et commence à imprimer.

Si vous utilisez la vitre du scanner, passez à l'étape suivante.
 8. Une fois que l'appareil a numérisé la page, placez la page suivante sur la vitre du scanner. Appuyez sur [Continuer].
- Répétez cette étape pour chaque page du document.

9. Une fois toutes les pages numérisées, appuyez sur [Terminer] pour lancer l'impression.











Information associée

- Copie
 - Options de disposition des pages pour les copies
-

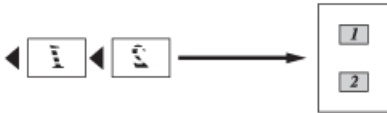
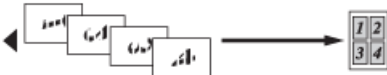
Options de disposition des pages pour les copies

- Si vous copiez à partir du chargeur automatique de documents, insérez le document face imprimée vers le bas dans la direction indiquée dans le tableau. (Modèles avec ADF uniquement)
- Si vous copiez à partir de la vitre du scanner, placez le document face imprimée vers le bas dans la direction indiquée dans le tableau.

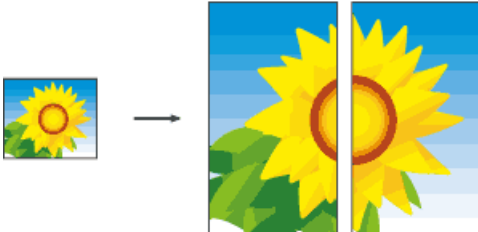
Option	Description
Non (1en1)	-
2en1 (Portrait)	<ul style="list-style-type: none"> • En cas d'utilisation du chargeur automatique de documents  <ul style="list-style-type: none"> • En cas d'utilisation de la vitre du scanner 
2en1 (Paysage)	<ul style="list-style-type: none"> • En cas d'utilisation du chargeur automatique de documents  <ul style="list-style-type: none"> • En cas d'utilisation de la vitre du scanner 
2en1 (ID) (Utilisation de la vitre du scanner)	
4en1 (Portrait)	<ul style="list-style-type: none"> • En cas d'utilisation du chargeur automatique de documents  <ul style="list-style-type: none"> • En cas d'utilisation de la vitre du scanner 
4en1 (Paysage)	<ul style="list-style-type: none"> • En cas d'utilisation du chargeur automatique de documents  <ul style="list-style-type: none"> • En cas d'utilisation de la vitre du scanner 
Poster (2x1) (Utilisation de la vitre du scanner)	

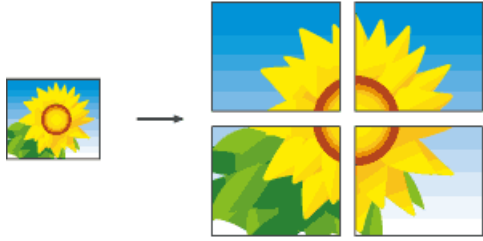
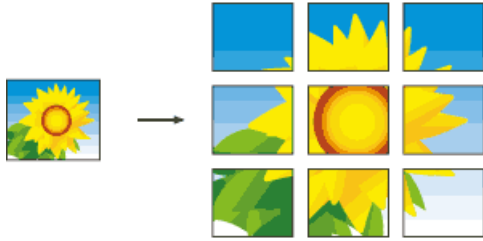
Option	Description
Poster (2x2) (Utilisation de la vitre du scanner)	
Poster (3x3) (Utilisation de la vitre du scanner)	



Information associée

- Effectuer des copies à l'aide de la fonction Mise en page (N en 1 ou Poster)

Copie recto verso

- Copier sur les deux côtés du papier (recto -> recto verso/recto verso -> recto verso)

Copier sur les deux côtés du papier (recto -> recto verso/recto verso -> recto verso)

Réduisez la quantité de papier utilisée en copiant sur les deux faces du papier.

- Nous vous recommandons de charger les documents recto dans le chargeur automatique de documents pour la copie recto verso. (Modèles avec ADF uniquement)
 - Pour les documents recto verso, utilisez la vitre du scanner.
 - Vous ne pouvez utiliser que du papier ordinaire en format A4, A5 ou Letter.
1. Chargez votre document.
 2. Appuyez sur  [Copie].
 3. Entrez le nombre de copies de l'une des façons suivantes :
 - Appuyez sur [-] ou [+] sur l'écran tactile.
 - Appuyez sur **x01** pour afficher le clavier sur l'écran tactile, puis utilisez ce clavier pour entrer le nombre de copies. Appuyez sur [OK].
 4. Pour trier plusieurs copies, appuyez sur [Options] > [Empil./Trier (Empiler/Trier)] > [Trier].
 5. Appuyez sur ▲ ou sur ▼ pour afficher l'option [Copie duplex], puis appuyez dessus.
 6. Appuyez sur l'option de votre choix.

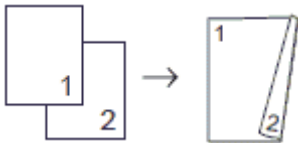
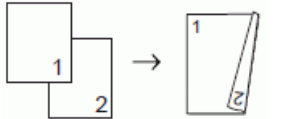
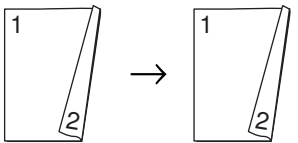
Option	Description
Non	-
Recto⇒r/v Inv. sur bords longs	
Rect⇒r/v Inv. / bords courts	
duplex⇒duplex	

7. Vérifiez vos réglages sur l'écran tactile, puis appuyez sur [OK].
8. Appuyez sur [Marche mono] ou sur [Marche clr]. Si vous avez placé le document dans le chargeur (modèles avec ADF uniquement), l'appareil numérise les pages et lance l'impression.
Si vous utilisez la vitre du scanner, passez à l'étape suivante.
9. Placez la page suivante sur la vitre du scanner puis appuyez sur [Continuer].
L'appareil commence l'impression.
10. Si vous avez sélectionné l'option [Trier], répétez l'étape précédente pour chaque page. Une fois toutes les pages numérisées, appuyez sur [Terminer]. L'appareil commence l'impression.

NE touchez PAS à la feuille imprimée tant qu'elle n'a pas été éjectée pour la deuxième fois. L'appareil imprime la première face, éjecte la feuille, puis l'entraîne à nouveau pour imprimer la seconde face.



-
- Si un bourrage papier se produit, appuyez sur le bouton [Avancé], puis appuyez sur l'un des réglages de prévention des bourrages : [Recto-verso 1] ou [Recto-verso 2].
 - Avec l'option [Recto-verso 1], l'impression dure plus longtemps pour laisser à l'encre le temps de sécher .
 - Avec l'option [Recto-verso 2], l'impression dure plus longtemps et s'effectue dans des couleurs plus pâles.
-



Information associée

- [Copie recto verso](#)
 - [Problèmes de gestion du papier et d'impression](#)
-

Copier une carte d'identité

Utilisez la fonction [2en1 (ID)] pour copier les deux faces d'une carte d'identité sur une seule page en conservant le format d'origine de la carte.



- Assurez-vous que le format de papier est bien réglé sur A4 ou Letter.
 - Vous pouvez copier une carte d'identité dans la mesure où cette opération est autorisée par les lois en vigueur. Plus d'informations détaillées >> *Guide de sécurité du produit*
1. Placez votre carte d'identité, face imprimée vers le bas, près du coin supérieur gauche de la vitre du scanner.

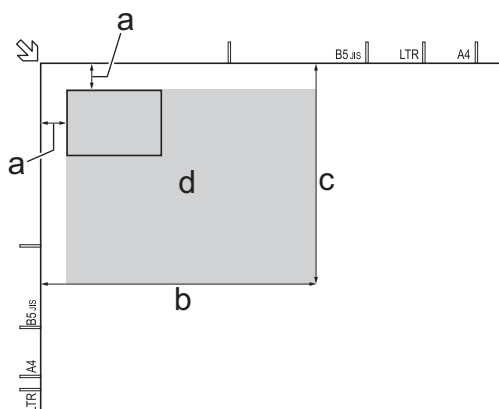

- a. 3 mm ou plus (en haut et à gauche)
 - b. 207 mm
 - c. 145 mm
 - d. zone de numérisation
2. Appuyez sur  [Copie].
 3. Entrez le nombre de copies de l'une des façons suivantes :
 - Appuyez sur [-] ou [+] sur l'écran tactile.
 - Appuyez sur **x01** pour afficher le clavier sur l'écran tactile, puis utilisez ce clavier pour entrer le nombre de copies. Appuyez sur [OK].
 4. Appuyez sur [Options] > [Mise en page] > [2en1 (ID)].

-
5. Vérifiez la liste affichée des réglages que vous avez sélectionnés. Lorsque vous avez fini de modifier les options, appuyez sur [OK].
 6. Appuyez sur [Marche mono] ou sur [Marche clr].
L'appareil entame la numérisation d'une face de la carte d'identité.
 7. Une fois que l'appareil a numérisé la première face, retournez la carte d'identité et appuyez sur [Continuer] pour numériser l'autre face.



Information associée

- [Copie](#)
-

Copier en mode d'économie d'encre

Modèle associé: MFC-J985DW

Lorsque vous sélectionnez le mode d'économie d'encre, l'appareil imprime les couleurs de façon moins intense et met l'accent sur les contours des images.



- La quantité d'encre économisée dépend du type de document imprimé.
- Le mode d'économie d'encre peut donner aux impressions une apparence différente de celle du document d'origine.
- La fonction du mode d'économie d'encre est prise en charge par la technologie de Reallusion, Inc.



1. Chargez votre document.
2. Appuyez sur  [Copie].
3. Entrez le nombre de copies de l'une des façons suivantes :
 - Appuyez sur [-] ou [+] sur l'écran tactile.
 - Appuyez sur **x01** pour afficher le clavier sur l'écran tactile, puis utilisez ce clavier pour entrer le nombre de copies. Appuyez sur [OK].
4. Appuyez sur [Options] > [Params avancés] > [Mode économie d'encre].
5. Consultez et confirmez la liste des paramètres sélectionnés qui s'affiche, puis appuyez sur [OK].
6. Lorsque vous avez fini de modifier les paramètres, appuyez sur [Marche mono] ou [Marche clr].



✓ Information associée

- [Copie](#)

Options de copie

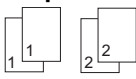
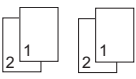
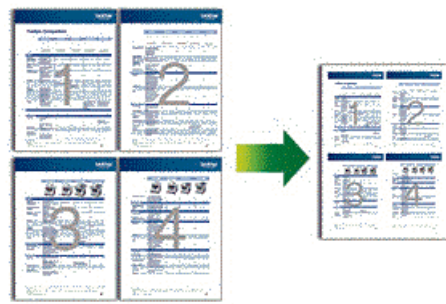
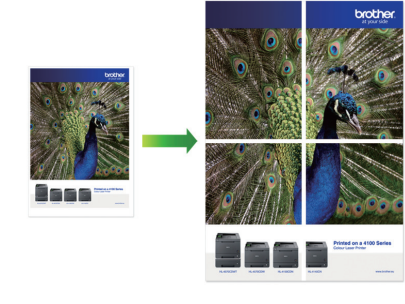
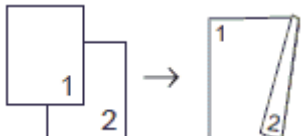
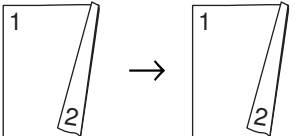
Pour modifier les paramètres de copie, appuyez sur le bouton [Options].

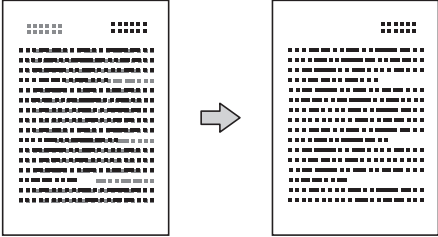
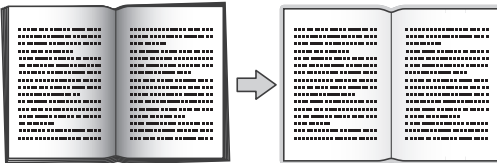
Option	Description	
Qualité	Permet de sélectionner la résolution de copie pour votre type de document. Lorsque vous sélectionnez l'option Normale ou Rapide, la seule option possible pour Type papier est Papier normal.	
Type papier	Sélectionnez un type de papier. Si vous copiez sur un papier spécial, configurez l'appareil pour le type de papier que vous utilisez afin d'obtenir la meilleure qualité d'impression.	
Format papier	Sélectionnez un format de papier. Si vous copiez sur un autre papier que du papier A4, vous devez changer le paramètre Format papier.	
Agrandir/Réduire	100%	-
	Agrandir	Permet de sélectionner le taux d'agrandissement pour la prochaine copie.
	Réduire	Permet de sélectionner le taux de réduction pour la prochaine copie.
	Ajuster à la page	Permet de régler le format de copie en fonction du format du papier défini.
Personnalisé (25-400%)	Permet d'entrer un taux d'agrandissement ou de réduction.	
Densité	Augmentez la densité pour assombrir le texte. Diminuez la densité pour éclaircir le texte.	
Empil./Trier (Empiler/Trier)	Permet de déterminer si les copies multiples doivent être empilées ou triées.	
	Empiler 	Trier 
Mise en page	Permet d'effectuer des copies N en 1, d'identité 2 en 1 ou poster.	
	4 en 1 	Poster 
Copie duplex	Permet de copier sur les deux faces du papier.	
	Recto→Recto verso 	Recto verso→Recto verso 

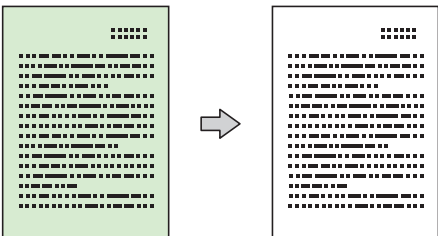
Option	Description
Params avancés	<p>Mode économie d'encre (MFC-J985DW)</p> <p>Permet d'imprimer les couleurs plus clairement et d'accentuer les contours des images.</p> 
	<p>Copie papier fin (MFC-J985DW)</p> <p>Permet d'éviter que l'encre ne traverse le papier en cas de copie sur du papier fin.</p> 
	<p>Copie livre (MFC-J985DW)</p> <p>Permet de corriger les bordures sombres et l'inclinaison lors des copies à partir de la vitre du scanner.</p> 
	<p>Cop. filigrane (MFC-J985DW)</p> <p>Permet d'insérer du texte sur votre document sous la forme d'un filigrane.</p> 
	<p>Oter coul fond</p> <p>Supprime la couleur de fond du document dans les copies. Le fond blanc devient plus apparent. Cela permet d'économiser de l'encre et d'améliorer la lisibilité de certaines copies.</p> 
Régl. nouv. défaut	<p>Permet d'enregistrer les réglages de copie que vous utilisez le plus souvent en tant que réglages par défaut.</p>

Option	Description
Réinit usine (Réinit. d'usine)	Permet de rétablir tous les réglages de copie qui ont été modifiés aux réglages du fabricant.
Enr. comme racc.	Permet d'ajouter les réglages actuels sous la forme d'un raccourci.



(MFC-J985DW)

Les fonctions Mode économie d'encre, Copie sur papier fin, Copie livre et Copie filigrane sont prises en charge par la technologie de Reallusion, Inc.



Information associée

- [Copie](#)
 - [Copier un document](#)
-

Fax

- Envoyer un fax
- Réception d'un fax
- Opérations vocales et numéros de fax
- Services téléphoniques et appareils externes
- Rapports de fax
- PC-FAX

Envoyer un fax

- Envoyer un fax depuis votre appareil Brother
- Envoyer un fax manuellement
- Envoyer un fax à la fin d'une conversation
- Envoyer le même fax à plusieurs destinataires (diffusion)
- Envoyer un fax en temps réel
- Envoyer un fax à une heure définie (Fax différé)
- Annuler un fax en cours
- Contrôle et annulation d'un fax en attente
- Relève de fax
- Options de fax

Envoyer un fax depuis votre appareil Brother

Modèle associé: MFC-J985DW

1. Chargez votre document dans le chargeur automatique de documents ou sur la vitre du scanner.
2. Appuyez sur  [Fax].



Si [Prévisu fax] est réglé sur [Oui], appuyez sur  [Fax] > [Envoi de fax].

L'écran tactile affiche :



3. Entrez le numéro de fax de l'une des manières suivantes :
 - Pavé numérique (composez le numéro de fax manuellement.)
Appuyez sur tous les chiffres du numéro à l'aide de l'écran tactile.
 - [Recomp (Recomp.)] (Recomposer le dernier numéro appelé.)
Appuyez sur [Historique appels] > [Recomp (Recomp.)].
 - [Appel sortant] (Sélectionner un numéro dans l'historique des appels sortants.)
Appuyez sur [Historique appels] > [Appel sortant].
Sélectionnez le numéro souhaité, puis appuyez sur [Appliquer].
 - [Hist.ID appel.] (Sélectionner un numéro dans l'historique des identifications de la ligne appelante.)
Appuyez sur [Historique appels] > [Hist.ID appel.].
Sélectionnez le numéro souhaité, puis appuyez sur [Appliquer].
 - [Carnet d'adresses] (Sélectionner un numéro dans le carnet d'adresses.)
Appuyez sur [Carnet d'adresses].
Effectuez l'une des actions suivantes :
 - Sélectionnez le numéro souhaité, puis appuyez sur [Appliquer].
 - Appuyez sur , puis entrez la première lettre du nom et appuyez sur [OK]. Appuyez sur le nom que vous voulez composer. Si un nom comporte deux numéros, appuyez sur le numéro désiré.
Appuyez sur [Appliquer].
4. Pour modifier les réglages de fax, appuyez sur [Options].
5. Appuyez sur ▲ ou sur ▼ pour afficher le réglage à modifier, puis appuyez dessus.
6. Appuyez sur l'option de votre choix.
7. Lorsque vous avez terminé, appuyez sur [OK].
8. Appuyez sur [Déma fax (Marche)].

9. Exécutez une des actions suivantes :

- Si vous utilisez le chargeur, l'appareil commence à numériser et envoyer le document.
- Si vous utilisez la vitre du scanner et que vous sélectionnez [Mono] dans la section [Param. coul.], l'appareil commence à numériser la première page.

Passez à l'étape suivante.

- Si vous utilisez la vitre du scanner et que vous sélectionnez [Couleur] dans la section [Param. coul.], un message sur l'écran tactile vous demande si vous voulez envoyer un fax en couleur.

Appuyez sur [Oui Fax couleur] pour confirmer. L'appareil lance la numérotation et l'envoi du document.

10. Lorsque le message [Page suivante?] s'affiche sur l'écran tactile, effectuez l'une des actions suivantes :

- Appuyez sur [Non] lorsque vous avez terminé de numériser les pages. L'appareil commence à envoyer le document.
- Appuyez sur [Oui] pour numériser une autre page. Placez la page suivante sur la vitre du scanner puis appuyez sur [OK]. L'appareil commence à numériser la page.

Répétez cette étape pour chaque page supplémentaire.



Information associée

- [Envoyer un fax](#)
 - [Options de fax](#)
-

Envoyer un fax manuellement

Modèle associé: MFC-J985DW

Le mode Manuel permet d'entendre les tonalités d'envoi, d'appel et de réception de fax lors de l'envoi d'un fax.

1. Chargez votre document.
2. Pour écouter une tonalité, décrochez le combiné du téléphone externe.
3. Composez le numéro de fax à l'aide du téléphone externe.
4. Quand vous entendez les tonalités de fax, appuyez sur  puis sur [Dém. fax].
 - Si vous utilisez la vitre du scanner, appuyez sur [Envoyer].
5. Raccrochez le combiné du téléphone externe.



Information associée

- [Envoyer un fax](#)

Envoyer un fax à la fin d'une conversation

Modèle associé: MFC-J985DW

Au terme d'une conversation, il est possible d'envoyer un fax à votre interlocuteur avant que vous ne raccrochiez tous les deux.

1. Demandez à votre correspondant d'attendre les tonalités de fax (bips sonores), puis d'appuyer sur la touche Marche ou Envoi avant de raccrocher.
2. Chargez votre document.
3. Appuyez sur [Dém. fax].
 - Si vous utilisez la vitre du scanner, appuyez sur [Envoyer].



Si l'écran tactile n'affiche pas [Dém. fax], appuyez sur  pour l'afficher.

4. Raccrochez le combiné du téléphone externe.



Information associée

- [Envoyer un fax](#)

Envoyer le même fax à plusieurs destinataires (diffusion)

Modèle associé: MFC-J985DW

Utilisez la fonction Diffusion pour transmettre le même fax à plusieurs destinataires à la fois.

- Cette fonction est disponible uniquement pour les fax monochromes.
- Les numéros du carnet d'adresses doivent être enregistrés dans la mémoire de l'appareil pour pouvoir être utilisés dans une diffusion.
- Les numéros de groupes doivent également être enregistrés dans la mémoire de l'appareil pour pouvoir être utilisés dans une diffusion. Les numéros de groupes incluent de nombreux numéros du carnet d'adresses enregistrés pour faciliter la numérotation.

Dans la même diffusion, vous pouvez inclure des groupes, des numéros du carnet d'adresses et jusqu'à 50 numéros composés manuellement.

Si vous n'avez pas utilisé de numéros du carnet d'adresses pour les groupes, vous pouvez diffuser des fax vers un maximum de 250 numéros différents.

1. Chargez votre document.
2. Appuyez sur  [Fax].



Si [Prévisu fax] est réglé sur [Oui], appuyez sur  [Fax] > [Envoi de fax].

3. Appuyez sur [Options] > [Diffusion].
4. Appuyez sur [Ajouter numéro].

Vous pouvez ajouter des numéros à la diffusion de la façon suivante :

- Appuyez sur [Ajouter numéro] et entrez un numéro de fax à l'aide de l'écran tactile. Appuyez sur [OK].
- Appuyez sur [Ajouter depuis le carnet d'adresses]. Appuyez sur ▲ ou sur ▼ pour afficher les numéros à ajouter à la diffusion. Activez les cases à cocher des numéros que vous voulez ajouter. Lorsque vous avez terminé, appuyez sur [OK].
- Appuyez sur [Rechercher dans carnet d'adr]. Appuyez sur la première lettre du nom puis appuyez sur [OK]. Appuyez sur le nom, puis appuyez sur le numéro que vous voulez ajouter.

Répétez cette étape pour entrer des numéros de fax supplémentaires.

5. Lorsque vous avez terminé, appuyez sur [OK].
6. Appuyez sur [Déma fax (Marche)].
7. Exécutez une des actions suivantes :

- Si vous utilisez le chargeur, l'appareil commence à numériser et envoyer le document.
- Si vous utilisez la vitre du scanner, l'appareil commence à numériser la première page.

Lorsque le message [Page suivante?] s'affiche sur l'écran tactile, effectuez l'une des actions suivantes :

- Appuyez sur [Non] lorsque vous avez terminé de numériser les pages. L'appareil commence à envoyer le document.
- Appuyez sur [Oui] pour numériser une autre page. Placez la page suivante sur la vitre du scanner puis appuyez sur [OK]. L'appareil commence à numériser la page.

Répétez cette étape pour chaque page supplémentaire.



Si le message [Mémoire saturée] apparaît, appuyez sur  ou [Quitter] pour annuler, ou sur [Envoyer maintenant] pour envoyer les pages déjà numérisées.





Information associée

- Envoyer un fax
 - Annuler une diffusion en cours
 - Définir des groupes de diffusion
 - Saisir du texte sur votre appareil Brother
-

Annuler une diffusion en cours

Modèle associé: MFC-J985DW

Lors d'une diffusion, vous pouvez annuler le fax en cours de transmission ou l'intégralité du travail de diffusion.

1. Appuyez sur .
2. Exécutez une des actions suivantes :
 - Pour annuler toute la diffusion, appuyez sur [Toute diffusion]. Appuyez sur [Oui] pour confirmer ou sur [Non] pour quitter sans annuler.
 - Pour annuler le numéro en cours de composition, appuyez sur le nom ou le numéro sur l'écran tactile. Appuyez sur [Oui] pour confirmer ou sur [Non] pour quitter sans annuler.
 - Pour quitter sans annuler, appuyez sur .



Information associée

- [Envoyer le même fax à plusieurs destinataires \(diffusion\)](#)

Envoyer un fax en temps réel

Modèle associé: MFC-J985DW

Lorsque vous envoyez un fax, l'appareil numérise le document et le charge dans sa mémoire avant de le transmettre. Dès que la ligne téléphonique est libre, il commence la numérotation et la transmission. Si vous souhaitez envoyer un document important sans attendre que l'appareil récupère la numérisation de sa mémoire, transmettez le fax immédiatement en activant l'option [Tx Immédiat (TX immédiat)].

- Si vous envoyez un fax en couleur ou si la mémoire est pleine et que vous envoyez un fax en monochrome à partir du chargeur automatique de documents, l'appareil envoie le document en temps réel (même si [Tx Immédiat (TX immédiat)] est réglé sur [Non]).
- En mode d'envoi en temps réel, la fonction de recomposition automatique ne fonctionne pas quand on utilise la vitre du scanner.

1. Chargez votre document.

2. Appuyez sur  [Fax].



Si [Prévisu fax] est réglé sur [Oui], appuyez sur  [Fax] > [Envoi de fax].

3. Appuyez sur [Options] > [Tx Immédiat (TX immédiat)].

4. Appuyez sur [Oui] (ou sur [Non]).

5. Appuyez sur [OK].

6. Saisissez le numéro de fax.

7. Appuyez sur [Déma fax (Marche)].



Information associée

- [Envoyer un fax](#)

Envoyer un fax à une heure définie (Fax différé)

Modèle associé: MFC-J985DW

Vous pouvez conserver jusqu'à 50 fax dans la mémoire de l'appareil pour les envoyer dans les prochaines 24 heures.

Cette fonction est disponible uniquement pour les fax monochromes.

1. Chargez votre document.
2. Appuyez sur  [Fax].



Si [Prévisu fax] est réglé sur [Oui], appuyez sur  [Fax] > [Envoi de fax].

3. Appuyez sur [Options] > [Fax différé].
4. Appuyez sur [Fax différé].
5. Appuyez sur [Oui].
6. Appuyez sur [Entr.Heure (Entr.heure)].
7. À l'aide de l'écran tactile, entrez l'heure à laquelle le fax doit être envoyé. Appuyez sur [OK].



Le nombre de pages pouvant être numérisées en mémoire varie en fonction de la quantité et du type de données.

8. Appuyez sur [OK].
9. Saisissez le numéro de fax.
10. Appuyez sur [Déma fax (Marche)].
11. Lorsque le message [Page suivante?] s'affiche sur l'écran tactile, effectuez l'une des actions suivantes :
 - Appuyez sur [Non] lorsque vous avez terminé de numériser les pages. L'appareil commence à envoyer le document.
 - Appuyez sur [Oui] pour numériser une autre page. Placez la page suivante sur la vitre du scanner puis appuyez sur [OK]. L'appareil commence à numériser la page.

Répétez cette étape pour chaque page supplémentaire.





Information associée

- [Envoyer un fax](#)

Annuler un fax en cours

Modèle associé: MFC-J985DW

1. Appuyez sur  pour annuler un fax qui est déjà en cours.
2. Si vous appuyez sur  alors que l'appareil est en train de composer un numéro ou d'envoyer un fax, le message [Annuler tâche?] s'affiche sur l'écran tactile. Appuyez sur [Oui].





Information associée

- [Envoyer un fax](#)
- [Problèmes avec le téléphone et le télécopieur](#)

Contrôle et annulation d'un fax en attente

Modèle associé: MFC-J985DW

Procédez comme suit pour consulter ou annuler les fax stockés dans la mémoire de l'appareil et en attente de transmission. Si aucune tâche de fax n'est enregistrée dans la mémoire, l'écran LCD affiche [En Attente (Pas jobs attente)]. Vous pouvez annuler une tâche de fax avant sa transmission.

1. Appuyez sur  [Param] > [Ts params] > [Fax] > [Job en attente (Jobs attente)].
2. Procédez comme suit pour chaque tâche de fax que vous voulez vérifier ou annuler :
 - a. Appuyez sur ▲ ou ▼ pour faire défiler les tâches en attente. Si nécessaire, appuyez sur la tâche à annuler.
 - b. Appuyez sur [OK].
 - c. Appuyez sur [Oui] pour confirmer ou sur [Non] pour quitter sans annuler.
3. Lorsque vous avez terminé, appuyez sur .



Information associée

- [Envoyer un fax](#)
- [Configuration pour transmettre une relève](#)
- [Problèmes avec le téléphone et le télécopieur](#)

Relève de fax

La relève permet de configurer votre appareil de sorte que le correspondant paie pour la communication lorsqu'il reçoit un fax de votre part. Cette fonction vous permet également de payer pour la communication lorsque vous appelez le télécopieur d'un correspondant pour récupérer un fax. La fonction de relève doit être configurée sur les deux appareils pour être opérationnelle. Certains télécopieurs ne prennent pas en charge la relève.

- [Transmission par relève](#)
- [Relève protégée](#)

Transmission par relève

La transmission par relève permet de configurer votre appareil de manière à ce qu'il attende qu'un autre télécopieur l'appelle et extraie le document.

Le document sera enregistré et pourra être extrait par tout autre télécopieur jusqu'à ce que vous l'effaciez de la mémoire.

Cette fonction est disponible uniquement pour les fax monochromes.

- [Configuration pour transmettre une relève](#)
- [Configurer la relève sécurisée](#)

Configuration pour transmettre une relève

Modèle associé: MFC-J985DW

Cette fonction est disponible uniquement pour les fax monochromes.

1. Chargez votre document.
2. Appuyez sur  [Fax].



Si [Prévisu fax] est réglé sur [Oui], appuyez sur  [Fax] > [Envoi de fax].

3. Appuyez sur [Options] > [Relevé TX (Relève TX)].
4. Appuyez sur [Standard].
5. Appuyez sur [Déma fax (Marche)]. Si vous utilisez le chargeur, l'appareil commence à numériser le document.
6. Si vous utilisez la vitre du scanner, un message sur l'écran tactile vous invite à sélectionner l'une des options suivantes :
 - Appuyez sur [Non] lorsque vous avez terminé de numériser les pages.
 - Appuyez sur [Oui] pour numériser une autre page. Placez la page suivante sur la vitre du scanner puis appuyez sur [OK].Répétez cette étape pour chaque page supplémentaire.
7. Votre appareil envoie automatiquement le fax au moment de sa relève, puis imprime le RAPPORT DE RELÈVE.



Pour effacer le fax en mémoire, appuyez sur  [Param] > [Ts params] > [Fax] > [Job en attente (Jobs attente)].



Information associée

- [Transmission par relève](#)
- [Contrôle et annulation d'un fax en attente](#)

Configurer la relève sécurisée

Modèle associé: MFC-J985DW

Utilisez la fonction de relève sécurisée pour limiter l'accès aux documents configurés pour être relevés.

- Cette fonction est disponible uniquement pour les fax monochromes.
- La relève sécurisée ne fonctionne qu'avec les télécopieurs Brother. Pour récupérer un fax depuis votre appareil, l'utilisateur doit entrer le code sécurisé.

1. Chargez votre document.

2. Appuyez sur  [Fax].



(MFC-J985DW)

Si [Prévisu fax] est réglé sur [Oui], appuyez sur  [Fax] > [Envoi de fax].

3. Appuyez sur [Options] > [Relevé TX (Relève TX)].

4. Appuyez sur [Protégé].

5. Entrez le code sécurisé à quatre chiffres à l'aide de l'écran tactile. Appuyez sur [OK].

6. Appuyez sur [Déma fax (Marche)].

7. Si vous utilisez la vitre du scanner, un message sur l'écran tactile vous invite à sélectionner l'une des options suivantes :

- Appuyez sur [Non] lorsque vous avez terminé de numériser les pages.
- Appuyez sur [Oui] pour numériser une autre page. Placez la page suivante sur la vitre du scanner puis appuyez sur [OK].

Répétez cette étape pour chaque page supplémentaire.

8. Votre appareil envoie automatiquement le fax lorsqu'il est relevé.



Information associée

- [Transmission par relève](#)

Options de fax

Modèle associé: MFC-J985DW

Pour modifier les réglages d'envoi de fax, appuyez sur le bouton [Options].

Option	Description
Résolution fax	Permet de définir la résolution des fax sortants. Il est souvent possible d'améliorer la qualité d'un fax en modifiant sa résolution.
Contraste	Permet de régler le contraste. Si votre document est très clair ou très sombre, la modification du contraste peut accroître la qualité du fax.
Diffusion (monochrome uniquement)	Permet d'envoyer le même fax à plusieurs numéros de fax à la fois.
Aperçu (monochrome uniquement)	<ul style="list-style-type: none"> Permet de prévisualiser un fax avant de l'envoyer. Vous ne pouvez pas envoyer un fax en couleur lorsque la fonction Aperçu est réglée sur Oui.
Param. coul.	<p>Permet de définir si les fax sont envoyés en monochrome ou en couleur.</p> <ul style="list-style-type: none"> Les fax en couleur ne peuvent pas être enregistrés dans la mémoire de l'appareil et l'appareil les envoie immédiatement. Utilisez le chargeur automatique de documents pour envoyer des fax en couleur de plusieurs pages. Vous ne pouvez pas envoyer un fax en couleur lorsque la fonction Aperçu est réglée sur Oui.
Fax différé (monochrome uniquement)	Permet de définir l'heure à laquelle les fax différés seront envoyés.
TX différé (monochrome uniquement)	Permet de réaliser des économies en envoyant tous les fax différés prévus pour la même heure et vers le même numéro de fax sous la forme d'un seul fax afin de réduire la durée de transmission.
Tx Immédiat (TX immédiat)	Permet d'envoyer un fax immédiatement sans attendre que l'appareil récupère le document numérisé depuis la mémoire.
Relevé TX (Relève TX) (monochrome uniquement)	Permet de configurer l'appareil de telle façon qu'un document puisse être récupéré par un autre télécopieur.
Relève RC (monochrome uniquement)	Permet de configurer l'appareil pour qu'il relève un autre télécopieur.
Mode international	Activez ce réglage si vous rencontrez des difficultés à envoyer des fax à l'étranger.
Form. num vitre	Permet d'ajuster la zone de numérisation de la vitre du scanner en fonction du format du document.
Histor. app.	Permet de sélectionner un numéro dans l'historique des appels.
Carnet d'adr.	Permet de sélectionner un numéro dans le carnet d'adresses.
Régl.nouv.défaut	Permet d'enregistrer vos réglages comme réglages par défaut.
Réinit usine (Réinit. d'usine)	Permet de rétablir tous les réglages d'usine.



Vous pouvez enregistrer les paramètres actuels en appuyant sur [Enr. comme racc.].



Information associée

- Envoyer un fax
- Envoyer un fax depuis votre appareil Brother

Réception d'un fax

- Réglages du mode de réception
- Prévisualisation de fax
- Réduire le format de page d'un fax entrant surdimensionné
- Configuration du tampon de réception de fax
- Recevoir un fax à la fin d'une conversation téléphonique
- Options de réception en mémoire
- Récupération de fax à distance
- Relève de fax

Réglages du mode de réception

- Modes de réception
- Choisir le mode de réception correct
- Définir le nombre de sonnerie avant que l'appareil ne réponde (Longueur de sonnerie)
- Définir la durée de la sonnerie F/T (pseudo-sonnerie double)
- Définir la détection de fax

Modes de réception

Modèle associé: MFC-J985DW

Certains modes de réception permettent de répondre automatiquement ([Fax] et [Fax/Tél]). Vous pouvez modifier le nombre de sonneries avant d'utiliser ces modes.

Fax uniquement

En mode [Fax], l'appareil répondra automatiquement à chaque appel en mode fax.

Fax/Tél

Le mode [Fax/Tél] vous aide à gérer les appels entrants en reconnaissant s'il s'agit d'appels de télécopieur ou d'appels vocaux et en les traitant d'une des façons suivantes :

- Les fax sont reçus automatiquement.
- Les appels vocaux commencent par la sonnerie du télécopieur/téléphone pour que vous répondiez à l'appel. La sonnerie du télécopieur/téléphone est une pseudo-sonnerie double émise par votre appareil.

Manuel

Le mode [Manuel] sert à désactiver toutes les fonctions de réponse automatique.

Pour recevoir un fax en mode [Manuel], décrochez le combiné du téléphone externe. Quand vous entendez des tonalités de fax (des bips sonores courts et répétés), appuyez sur le bouton Marche, puis sélectionnez [Recevoir] pour recevoir le fax. Vous pouvez également utiliser la fonction Détection fax pour recevoir des fax en décrochant un combiné qui se trouve sur la même ligne que l'appareil.

Répondeur externe

Le mode [Tel/Rep.Ext (Tél/Rép. ext.)] permet à un répondeur externe de gérer vos appels entrants.

Les appels entrants seront traités d'une des façons suivantes :

- Les fax sont reçus automatiquement.
- Les appelants vocaux peuvent enregistrer un message sur le répondeur externe.



Information associée

- [Réglages du mode de réception](#)
- [Définir le nombre de sonnerie avant que l'appareil ne réponde \(Longueur de sonnerie\)](#)
- [Définir la durée de la sonnerie F/T \(pseudo-sonnerie double\)](#)
- [Définir la détection de fax](#)
- [Connecter un répondeur externe](#)



Choisir le mode de réception correct

Modèle associé: MFC-J985DW

Vous devez choisir un mode de réception en fonction des appareils externes et des services téléphoniques dont vous disposez sur votre ligne.

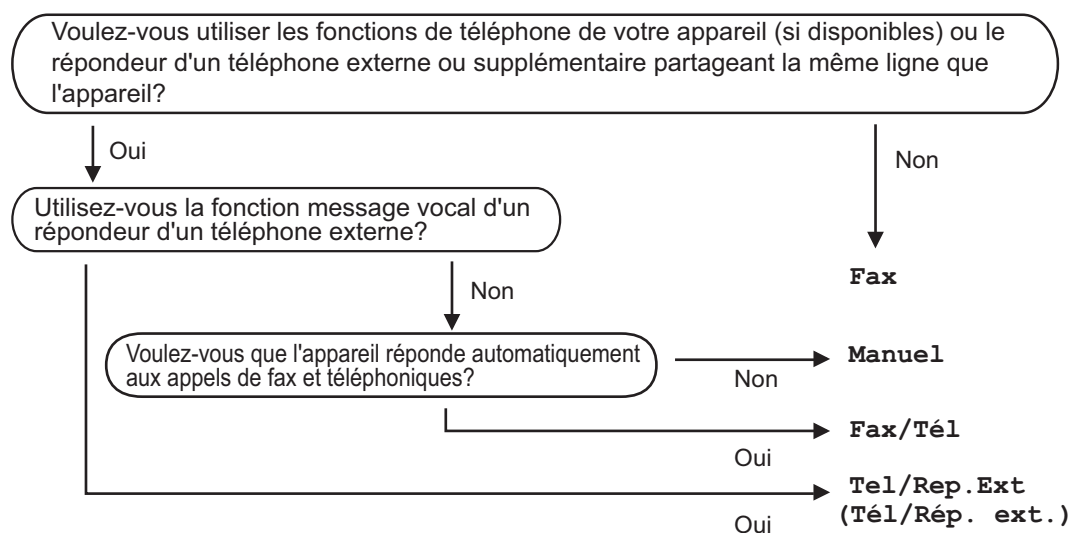
Par défaut, votre appareil reçoit automatiquement tous les fax qui lui sont envoyés. Le schéma ci-dessous vous aidera à sélectionner le mode approprié.



1. Appuyez sur  [Param] > [Ts params] > [Fax] > [Param.RC. (Param. RC.)] > [Mode réponse].
2. Appuyez sur ▲ ou sur ▼ pour afficher l'option [Fax], [Fax/Tél], [Tel/Rep.Ext (Tél/Rép. ext.)] ou [Manuel], puis appuyez sur l'option désirée.
3. Appuyez sur .

Information associée

- Réglages du mode de réception
- Commandes de récupération à distance
- Connecter un répondeur externe
- Problèmes avec le téléphone et le télécopieur

Définir le nombre de sonnerie avant que l'appareil ne réponde (Longueur de sonnerie)

Modèle associé: MFC-J985DW

Si quelqu'un appelle votre appareil, vous entendez la sonnerie de téléphone habituelle. Le nombre de sonneries est fixé par l'option Longueur de sonnerie.

- Le réglage Long. sonnerie permet de régler le nombre de sonneries émises par l'appareil avant qu'il ne réponde dans les modes [Fax] et [Fax/Tél].
- Si des téléphones externes ou supplémentaires sont branchés sur la même ligne que l'appareil, sélectionnez le nombre maximum de sonneries.

1. Appuyez sur  [Param] > [Ts params] > [Fax] > [Param.RC. (Param. RC.)] > [Long. sonnerie].

2. Appuyez autant de fois que le nombre de sonneries que l'appareil doit émettre avant de répondre.



- Si vous sélectionnez [0], l'appareil répond immédiatement et la ligne ne sonne pas du tout (uniquement disponible dans certains pays).

3. Appuyez sur .



Information associée



- [Réglages du mode de réception](#)
- [Modes de réception](#)
- [Fonctionnement avec des téléphones externes ou supplémentaires](#)
- [Définir la détection de fax](#)
- [Problèmes avec le téléphone et le télécopieur](#)

Définir la durée de la sonnerie F/T (pseudo-sonnerie double)

Modèle associé: MFC-J985DW

Lorsque vous réglez le mode de réception sur [Fax/Tél], si l'appel est un fax, votre appareil le reçoit automatiquement. Toutefois, s'il s'agit d'un appel vocal, l'appareil laissera retentir la sonnerie F/T (pseudo-sonnerie double) pendant la durée que vous avez configurée dans l'option Durée de la sonnerie F/T. Lorsque vous entendez la sonnerie F/T, cela signifie qu'un appelant vocal est sur la ligne.

Comme la sonnerie F/T est un réglage proposé uniquement sur votre appareil Brother, les téléphones supplémentaires et externes ne sonnent pas ; vous pouvez néanmoins répondre à l'appel sur n'importe quel téléphone.

1. Appuyez sur  [Param] > [Ts params] > [Fax] > [Param.RC. (Param. RC.)] > [Durée son. F/T].
2. Appuyez pour sélectionner la durée des sonneries doubles que l'appareil doit émettre pour vous informer d'un appel vocal .
3. Appuyez sur .



L'appareil continuera à sonner tout au long de la durée spécifiée même si l'appelant raccroche au cours de la pseudo-sonnerie/sonnerie double.



Information associée

- [Réglages du mode de réception](#)
- [Modes de réception](#)
- [Fonctionnement avec des téléphones externes ou supplémentaires](#)

Définir la détection de fax



Modèle associé: MFC-J985DW

Si la fonctionnalité Détection fax est activée : L'appareil reçoit le fax automatiquement, même si vous répondez à l'appel. Lorsqu'un message s'affiche à l'écran LCD pour indiquer que l'appareil est en train de recevoir un fax ou que vous entendez des bips stridents via le combiné que vous utilisez, raccrochez le combiné. Votre appareil fera le reste.

Si la fonctionnalité Détection fax est désactivée : Si vous vous trouvez près de l'appareil et que vous répondez à un appel de fax en décrochant le combiné, appuyez sur le bouton Marche, puis sélectionnez [Recevoir] pour recevoir le fax. Si vous avez répondu sur un téléphone supplémentaire ou externe, appuyez sur *51.



- Si la fonctionnalité Détection fax est réglée sur [Oui], mais que votre appareil ne prend pas l'appel de fax quand vous décrochez le combiné d'un téléphone supplémentaire ou externe, tapez le code d'activation à distance *51.
- Si vous envoyez des fax depuis un ordinateur sur la même ligne téléphonique et que l'appareil les intercepte, réglez Détection fax sur [Non].

1. Appuyez sur  [Param] > [Ts params] > [Fax] > [Param.RC. (Param. RC.)] > [Détection fax].
2. Appuyez sur [Oui] (ou sur [Non]).
3. Appuyez sur .



Information associée

- Réglages du mode de réception
- Modes de réception
- Définir le nombre de sonnerie avant que l'appareil ne réponde (Longueur de sonnerie)
- Fonctionnement avec des téléphones externes ou supplémentaires
- Utilisation des codes à distance
- Problèmes avec le téléphone et le télécopieur

Prévisualisation de fax

Utilisez la fonction de prévisualisation de fax pour afficher les fax reçus sur l'écran LCD.

- [Activer la fonction Prévisu fax](#)
- [Prévisualiser les nouveaux fax](#)

Activer la fonction Prévisu fax

Modèle associé: MFC-J985DW

- Cette fonction est disponible uniquement pour les fax monochromes.
- Lorsque la fonction de prévisualisation de fax est activée, une copie de sauvegarde des fax reçus n'est pas imprimée pour les opérations de réadressage de fax, de réception de PC-Fax et de transfert vers le cloud, même si vous réglez la fonction d'impression de sauvegarde sur [Oui (On)].
- Bien que les fax imprimés mentionnent la date et l'heure de réception si vous avez activé le tampon de réception de fax, l'écran de prévisualisation n'indique pas la date et l'heure de réception.

1. Appuyez sur  [Param].

2. Appuyez sur  [Prévisu fax].

3. Appuyez sur [Oui] (ou sur [Non]).

4. Appuyez sur [Oui].

L'écran tactile affiche un message indiquant que les futurs fax reçus ne seront pas imprimés.

5. Appuyez sur [Oui].

6. Appuyez sur .



Si des fax sont enregistrés en mémoire lorsque vous désactivez la fonction Prévisu fax, effectuez l'une des opérations suivantes :

- Si vous ne souhaitez pas imprimer les fax enregistrés, appuyez sur [Continuer]. Appuyez sur [Oui] pour confirmer. Vos fax sont supprimés.
- Pour imprimer tous les fax stockés en mémoire, appuyez sur [Imprimer tous les fax avant de supprimer].
- Si vous ne voulez pas désactiver la fonction Prévisu fax, appuyez sur [Annuler].





Information associée

- [Prévisualisation de fax](#)

Prévisualiser les nouveaux fax

Modèle associé: MFC-J985DW

Lors de la réception d'un fax, un message s'affiche sur l'écran LCD.

- Cette fonction est disponible uniquement pour les fax monochromes.
- Pour consulter un fax que vous avez déjà prévisualisé, appuyez sur  [Fax] et  [reçus Fax].

1. Appuyez sur [Affich.].



2. La liste des fax inclut les anciens fax et les nouveaux. Une marque bleue apparaît en regard des nouveaux fax.

Appuyez sur le fax désiré.

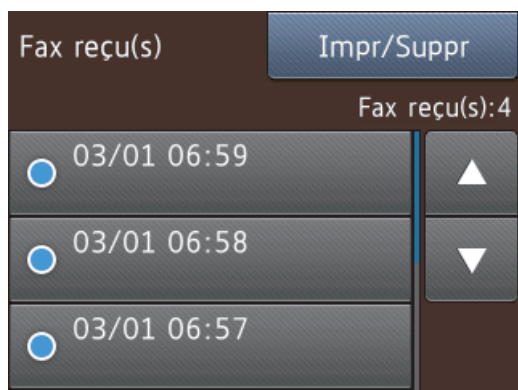







Si vous souhaitez imprimer ou supprimer tous les fax de la liste, appuyez sur [Impr/Suppr].

Exécutez une des actions suivantes :

- Appuyez sur [Imprimer tout (Nouveaux fax)] pour imprimer tous les fax que vous n'avez pas encore visualisés.
- Appuyez sur [Imprimer tout (Anciens fax)] pour imprimer tous les fax que vous avez visualisés.
- Appuyez sur [Supprimer tout (Nvx fax)] pour supprimer tous les fax que vous n'avez pas encore visualisés.
- Appuyez sur [Supprimer tout (Anciens fax)] pour supprimer tous les fax que vous avez visualisés.

3. Effectuez les opérations suivantes en appuyant sur les boutons affichés dans le tableau :

Bouton	Résultat
	Permet d'agrandir le fax.
	Permet de réduire le fax.
▲ ou ▼	Permet d'effectuer un défilement vertical.
◀ ou ▶	Permet d'effectuer un défilement horizontal.
	Permet de tourner le fax dans le sens des aiguilles d'une montre.
	Permet de supprimer le fax. Appuyez sur Oui pour confirmer.
	Permet de revenir à la page précédente.
	Permet d'accéder à la page suivante.
	Permet de revenir à la liste des fax.

Marche Permet d'imprimer le fax.

Si le fax ne comporte qu'une seule page, l'impression démarre. Un message sur l'écran tactile vous demande si vous voulez supprimer le fax de la mémoire de l'appareil. Pour supprimer le fax, appuyez sur **Oui**. Pour conserver le fax dans la mémoire de l'appareil, appuyez sur **Non**.

Si le fax comprend plusieurs pages, effectuez l'une des opérations suivantes :

- Appuyez sur **Impr. total pages** pour imprimer le message entier. Un message sur l'écran tactile vous demande si vous voulez supprimer le fax de la mémoire de l'appareil. Pour supprimer le fax, appuyez sur **Oui**. Pour conserver le fax dans la mémoire de l'appareil, appuyez sur **Non**.
- Appuyez sur **Impr. page actuelle** pour imprimer uniquement la page affichée.
- Appuyez sur **Imp depuis pge actu.** pour imprimer le fax entre la page affichée et la dernière page.

- Si votre fax est volumineux, il peut prendre un certain temps avant de s'afficher.
- L'écran tactile indique le numéro de la page en cours et le nombre total de pages du fax. Si le fax comprend plus de 99 pages, le nombre total de pages est indiqué comme « XX »

4. Appuyez sur .





Information associée

- [Prévisualisation de fax](#)

Réduire le format de page d'un fax entrant surdimensionné

Modèle associé: MFC-J985DW

Lorsque la fonction [Réduction auto] est réglée sur [Oui], votre appareil Brother réduit les pages surdimensionnées de fax entrants en fonction du papier que vous utilisez. L'appareil calcule le rapport de réduction en se servant du format de page du fax et de votre paramètre Format papier.

1. Appuyez sur  [Param] > [Ts params] > [Fax] > [Param.RC. (Param. RC.)] > [Réduction auto].
2. Appuyez sur [Oui] (ou sur [Non]).
3. Appuyez sur .



Information associée



- [Réception d'un fax](#)
- [Paramètres de papier](#)
- [Problèmes de gestion du papier et d'impression](#)

Configuration du tampon de réception de fax

Modèle associé: MFC-J985DW

Vous pouvez configurer l'appareil de façon à ce qu'il imprime la date et l'heure de réception en haut de chaque page de fax entrant. Vérifiez que vous avez bien réglé la date et l'heure actuelles sur l'appareil.

Cette fonction est disponible uniquement pour les fax monochromes.

1. Appuyez sur  [Param] > [Ts params] > [Fax] > [Param.RC. (Param. RC.)] > [Tampon Rx fax].
2. Appuyez sur [Oui] (ou sur [Non]).
3. Appuyez sur .

✓ Information associée

- [Réception d'un fax](#)

Recevoir un fax à la fin d'une conversation téléphonique

Modèle associé: MFC-J985DW

Si vous avez une conversation sur le téléphone raccordé à votre appareil Brother et que l'autre personne utilise également un téléphone raccordé à son télécopieur elle peut, à la fin de la conversation, vous envoyer un fax avant que vous ne raccrochiez tous les deux.

- Le chargeur automatique de documents de votre appareil doit être vide.
1. Demandez à votre correspondant de charger le fax et d'appuyer sur la touche Marche ou Envoi.
 2. Lorsque vous entendez les tonalités CNG (signaux lents, répétés), appuyez sur [Dém. fax].
 - Si l'écran tactile est sombre (parce qu'il est en veille), touchez-le afin d'afficher [Dém. fax].
 - Si l'écran tactile n'affiche pas [Dém. fax], appuyez sur  pour l'afficher.
 3. Appuyez sur [Recevoir] pour recevoir le fax.
 4. Raccrochez le combiné externe.



Information associée

- [Réception d'un fax](#)

Options de réception en mémoire

Utilisez les options de réception en mémoire pour router les fax entrants lorsque vous n'êtes pas à proximité de l'appareil. Vous ne pouvez utiliser qu'une seule option de réception en mémoire à la fois.

La réception en mémoire peut être réglée sur :

- Réadressage de fax
- Mémorisation des fax
- Réception PC-Fax
- Transfert vers un service en nuage

L'appareil transfère les fax reçus vers des services en ligne. Plus d'informations détaillées ►► *Guide web connect*

- Non

Cette fonction est disponible uniquement pour les fax monochromes.

- [Transférer des fax entrants à un autre appareil](#)
- [Placer les fax entrants dans la mémoire de l'appareil](#)
- [Utilisez la fonction de réception PC-FAX pour recevoir des fax sur votre ordinateur \(Windows® uniquement\)](#)
- [Modifier les options de réception en mémoire](#)
- [Désactiver la réception en mémoire](#)
- [Imprimer un fax enregistré dans la mémoire de l'appareil](#)

Transférer des fax entrants à un autre appareil

Modèle associé: MFC-J985DW

Utilisez la fonction de réadressage de fax pour faire suivre automatiquement vos fax entrants vers un autre appareil.

Cette fonction est disponible uniquement pour les fax monochromes.

1. Appuyez sur  [Param] > [Ts params] > [Fax] > [Param.RC. (Param. RC.)] > [Récep. en mém. (Réception mém.)].
2. Appuyez sur ▲ ou sur ▼ pour afficher l'option [Réadressage fax], puis appuyez dessus.
3. Entrez le numéro de réadressage de fax (jusqu'à 20 chiffres) à l'aide de l'écran tactile.
Appuyez sur [OK].
4. Appuyez sur [Copie sauv.: Oui] ou [Copie sauv.: Non].



- Si vous sélectionnez [Copie sauv.: Oui], l'appareil imprime une copie de chaque fax réceptionné.
- Lorsque la fonction Prévisu fax est activée, une copie de sauvegarde des fax reçus n'est pas imprimée, même si vous sélectionnez [Copie sauv.: Oui].
- Si vous recevez un fax en couleur, l'appareil imprime le fax en couleur et ne le transfère pas au numéro de réadressage de fax que vous avez programmé.

5. Appuyez sur .



Information associée



- [Options de réception en mémoire](#)

Placer les fax entrants dans la mémoire de l'appareil

Modèle associé: MFC-J985DW

Utilisez la fonction de mémorisation de fax pour enregistrer les fax entrants dans la mémoire de l'appareil. Vous pouvez utiliser les commandes de récupération à distance pour récupérer des fax mémorisés depuis un télécopieur situé à un autre endroit. Votre appareil imprime une copie de sauvegarde de chaque fax stocké en mémoire.

- Cette fonction est disponible uniquement pour les fax monochromes.

1. Appuyez sur  [Param] > [Ts params] > [Fax] > [Param.RC. (Param. RC.)] > [Récep. en mém. (Réception mém.)].
2. Appuyez sur ▲ ou sur ▼ pour afficher l'option [Mémoriser fax], puis appuyez dessus.
3. Appuyez sur .

Information associée

- [Options de réception en mémoire](#)
- [Transférer des fax à distance](#)
- [Imprimer un fax enregistré dans la mémoire de l'appareil](#)
- [Commandes de récupération à distance](#)

Utilisez la fonction de réception PC-FAX pour recevoir des fax sur votre ordinateur (Windows® uniquement)

Modèle associé: MFC-J985DW

Activez la fonction Réception PC-FAX, enregistrez automatiquement les fax entrants dans la mémoire de votre appareil puis transférez-les à votre ordinateur. Utilisez votre ordinateur pour lire et conserver ces fax.

- Cette fonction est disponible uniquement pour les fax monochromes. Lorsque vous recevez un fax en couleur, votre appareil imprime ce fax, mais ne l'envoie pas à votre ordinateur.
- Avant de configurer la fonction de réception PC-FAX, vous devez installer le logiciel et les pilotes Brother sur votre ordinateur. Assurez-vous que votre ordinateur est branché et sous tension. Le logiciel de réception PC-FAX doit être en cours d'exécution sur l'ordinateur.

Même si votre ordinateur est éteint, votre appareil reçoit les fax et les enregistre dans sa mémoire. Lorsque vous démarrez votre ordinateur et le logiciel de réception PC-FAX s'exécute, l'appareil transfère automatiquement les fax vers votre ordinateur.

1. Appuyez sur  [Param] > [Ts params] > [Fax] > [Param.RC. (Param. RC.)] > [Récep. en mém. (Réception mém.)].
2. Appuyez sur ▲ ou sur ▼ pour afficher l'option [Récept. PC-FAX], puis appuyez dessus.
L'écran tactile affiche le message [Exécutez PC-Fax sur votre ordinateur.]
3. Appuyez sur [OK].
4. Appuyez sur [<USB>] ou appuyez sur le nom de l'ordinateur qui doit recevoir les fax si vous êtes sur un réseau. Appuyez sur [OK].
5. Appuyez sur [Copie sauv.: Oui] ou [Copie sauv.: Non].



Lorsque la fonction Prévisu fax est activée, une copie de sauvegarde des fax reçus n'est pas imprimée, même si vous sélectionnez [Copie sauv.: Oui].

6. Appuyez sur .

Pour changer d'ordinateur de destination, répétez ces étapes.



Information associée

- [Options de réception en mémoire](#)
- [Transférer vos télécopies ou votre journal des fax](#)
- [Transférer des télécopies vers votre ordinateur](#)
- [Réception de fax avec le logiciel de réception PC-FAX \(Windows®\)](#)

Modifier les options de réception en mémoire

Modèle associé: MFC-J985DW

Si des fax sont mémorisés sur l'appareil lorsque vous modifiez une option de réception en mémoire, l'écran LCD affiche l'une des questions suivantes :

- **Si les fax reçus ont déjà été imprimés, l'écran tactile s'affiche [Supprimer tous les documents ?]**
 - Si vous appuyez sur [Oui], les fax en mémoire sont effacés avant la modification du réglage.
 - Si vous appuyez sur [Non], les fax en mémoire ne sont pas effacés et le réglage n'est pas modifié.
- **Si la mémoire de l'appareil contient des fax non imprimés, l'écran tactile affiche [Imprimer tous les fax ?]**
 - Si vous appuyez sur [Oui], les fax en mémoire sont imprimés avant la modification du réglage.
 - Si vous appuyez sur [Non], les fax en mémoire ne sont pas imprimés et le réglage n'est pas modifié.
- S'il reste des fax reçus dans la mémoire de l'appareil lorsque vous passez à [Récept. PC-FAX] depuis une autre option ([Réadressage fax], [Réadr. vers cloud] ou [Mémoriser fax]), appuyez sur [<USB>] ou sur le nom de l'ordinateur si vous êtes sur un réseau, puis appuyez sur [OK].

L'écran tactile affiche :

[Envoy. fax à PC?]

- Si vous appuyez sur [Oui], les fax en mémoire sont envoyés à votre ordinateur avant la modification du réglage. Vous serez invité à préciser si vous voulez activer l'impression de sauvegarde.
- Si vous appuyez sur [Non], les fax en mémoire ne sont pas effacés et le réglage n'est pas modifié.



Information associée

- [Options de réception en mémoire](#)
- [Désactiver la réception en mémoire](#)

Désactiver la réception en mémoire

Modèle associé: MFC-J985DW

Désactivez la réception en mémoire si vous ne voulez pas que l'appareil enregistre ou transfère les fax entrants.

1. Appuyez sur  [Param] > [Ts params] > [Fax] > [Param.RC. (Param. RC.)] > [Récep. en mém. (Réception mém.)].
2. Appuyez sur [Non].



L'écran tactile affiche [Imprimer tous les fax ?] OU [Supprimer tous les documents ?] si les fax reçus ont été mémorisés sur l'appareil.

3. Appuyez sur .



Information associée

- [Options de réception en mémoire](#)
- [Modifier les options de réception en mémoire](#)
- [Messages d'erreur et de maintenance](#)
- [Problèmes avec le téléphone et le télécopieur](#)

Imprimer un fax enregistré dans la mémoire de l'appareil

Modèle associé: MFC-J985DW

- Cette fonction est disponible uniquement pour les fax monochromes.
- Une fois imprimé, le fax est supprimé de la mémoire de l'appareil.

Si vous sélectionnez [Mémoriser fax], vous pouvez imprimer tous les fax depuis la mémoire.

1. Appuyez sur  [Param] > [Ts params] > [Fax] > [Imprime doc.].

 Lorsque [Prévisu fax] est réglé sur [Non], vous pouvez également imprimer un fax depuis la mémoire en appuyant sur [Impr] sur l'écran tactile.

2. Appuyez sur [OK].

3. Appuyez sur .

Information associée

- [Options de réception en mémoire](#)
- [Placer les fax entrants dans la mémoire de l'appareil](#)
- [Messages d'erreur et de maintenance](#)
- [Problèmes avec le téléphone et le télécopieur](#)

Récupération de fax à distance

Vous pouvez utiliser la fonction de récupération à distance pour appeler votre appareil depuis tout téléphone à clavier multifréquence ou tout télécopieur, puis utiliser le code d'accès à distance et les commandes à distance pour extraire les fax.

- [Définir un code d'accès à distance](#)
- [Utiliser votre code d'accès à distance](#)
- [Commandes de récupération à distance](#)
- [Transférer des fax à distance](#)
- [Modifier le numéro de transfert du fax](#)

Définir un code d'accès à distance

Modèle associé: MFC-J985DW

Définissez une code d'accès à distance pour contrôler votre appareil Brother même à distance.

1. Appuyez sur  [Param] > [Ts params] > [Fax] > [Accès distance].
2. Entrez un code à trois chiffres à l'aide des numéros [0] à [9], [*] ou [#] de l'écran tactile (le pré réglage « * » ne peut pas être modifié).
Appuyez sur [OK].



- N'utilisez PAS le même code que votre code d'activation à distance (*51) ou de désactivation à distance (#51).
- Pour supprimer votre code, appuyez sur  et maintenez la pression pour rétablir le réglage inactif (- - *), puis appuyez sur [OK].

3. Appuyez sur .



Information associée

- [Récupération de fax à distance](#)
- [Utiliser votre code d'accès à distance](#)
- [Fonctionnement avec des téléphones externes ou supplémentaires](#)
- [Utilisation des codes à distance](#)

Utiliser votre code d'accès à distance

Modèle associé: MFC-J985DW

1. Lorsque vous n'êtes pas à proximité de votre appareil Brother, composez le numéro de fax depuis un téléphone à clavier ou un télécopieur.
2. Lorsque votre appareil répond, entrez immédiatement votre code d'accès à distance à trois chiffres suivi de *.
3. L'appareil Brother signale s'il a reçu des fax :
 - Un bip long : l'appareil a reçu au moins un fax
 - Pas de bip : l'appareil n'a pas reçu de fax
4. Lorsque l'appareil émet deux bips sonores brefs, saisissez une commande.
 - L'appareil raccroche si vous attendez plus de 30 secondes pour saisir une commande.
 - L'appareil émet trois bips sonores si vous saisissez une commande non valide.
5. Une fois que vous avez terminé, appuyez sur 9, puis appuyez sur 0 pour désactiver votre appareil.
6. Raccrochez.



- Si votre appareil est réglé sur le mode [Manuel] et que vous utilisez la fonction de récupération à distance, patientez environ 100 secondes après que votre télécopieur a commencé à sonner, puis entrez votre code d'accès à distance dans les 30 secondes.
- Il se peut que cette fonction ne soit pas disponible dans certains pays ou ne soit pas prise en charge par votre opérateur téléphonique local.



Information associée

- [Récupération de fax à distance](#)
- [Définir un code d'accès à distance](#)

Commandes de récupération à distance

Modèle associé: MFC-J985DW

Utilisez les commandes à distance de ce tableau pour accéder aux commandes et options de fax lorsque vous n'êtes pas à proximité de votre appareil Brother. Lorsque vous appelez l'appareil et saisissez votre code d'accès à distance (trois chiffres suivis de *), le système émet deux bips sonores brefs et vous devez alors saisir une commande à distance (colonne 1) suivi de l'une des options (colonne 2) pour cette commande.

Commandes à distance	Options	Détails des opérations
95	Changer les paramètres de transfert de fax et de mémorisation des fax	
	1 NON	Vous pouvez sélectionner <i>Non</i> après avoir récupéré ou effacé tous vos messages.
	2 Transfert de fax	Un long signal sonore indique que la modification est acceptée. Si vous entendez trois brefs signaux sonores, vous ne pouvez pas apporter de modifications car un paramètre n'est pas configuré (par exemple, le numéro du transfert de fax n'a pas été enregistré). Vous pouvez enregistrer votre numéro du transfert de fax en saisissant 4. Après avoir enregistré le numéro, le transfert de fax fonctionne.
	4 Numéro de transfert de fax	
	6 Mémorisation des fax	
96	Récupérer un fax	
	2 Récupérer tous les fax	Saisissez le numéro d'un télécopieur à distance afin de recevoir les fax en mémoire.
	3 Effacer les fax de la mémoire	Si vous entendez un long signal sonore, les fax ont été effacés de la mémoire.
97	Vérifier l'état de la réception	
	1 Fax	Vérifiez si votre appareil a reçu des fax. Si tel est le cas, vous entendrez un long signal sonore. À l'inverse, vous entendrez trois brefs signaux sonores.
98	Changer de mode de réception	
	1 Répondeur externe	Un long signal sonore indique que la modification est acceptée.
	2 Fax/Tél	
	3 Fax uniquement	
90	Sortie	Appuyez sur 9 0 pour mettre fin à la récupération à distance. Attendez d'entendre un long signal sonore, puis raccrochez.



Information associée

- [Récupération de fax à distance](#)
- [Modifier le numéro de transfert du fax](#)
- [Placer les fax entrants dans la mémoire de l'appareil](#)
- [Transférer des fax à distance](#)
- [Choisir le mode de réception correct](#)

Transférer des fax à distance

Modèle associé: MFC-J985DW

Appelez votre appareil Brother depuis n'importe quel téléphone ou télécopieur à clavier et transférez les fax entrants vers un autre appareil.

- Avant d'utiliser cette fonction, vous devez activer le mode Mémoriser fax ou Prévisualisation de fax.

1. Composez votre numéro de fax.
2. Lorsque votre appareil répond, entrez votre code d'accès à distance (trois chiffres suivis de *). Si vous entendez un bip sonore long, vous avez des messages.
3. Lorsque vous entendez deux bips sonores brefs, appuyez sur 9 6 2.
4. Attendez le bip sonore long, puis utilisez le pavé numérique pour saisir le numéro du télécopieur distant (20 chiffres maximum) vers lequel vous voulez que vos fax soient envoyés, puis terminez par # #.



Vous ne pouvez pas utiliser * et # comme numéros à composer, mais vous pouvez appuyer sur # pour insérer une pause dans le numéro de fax.

5. Raccrochez lorsque vous entendez un bip sonore long. Votre appareil Brother transmet les fax entrants au numéro de fax que vous avez saisi. L'autre télécopieur imprimera alors vos télécopies.



Information associée

- [Récupération de fax à distance](#)
- [Placer les fax entrants dans la mémoire de l'appareil](#)
- [Commandes de récupération à distance](#)

Modifier le numéro de transfert du fax

Modèle associé: MFC-J985DW

1. Composez votre numéro de fax.
2. Lorsque votre appareil répond, entrez votre code d'accès à distance (trois chiffres suivis de *). Si vous entendez un bip sonore long, vous avez des messages.
3. Lorsque vous entendez deux bips sonores brefs, appuyez sur 9 5 4.
4. Attendez le bip sonore long puis, à l'aide du pavé numérique, saisissez le nouveau numéro (jusqu'à 20 chiffres) du télécopieur distant auquel vous voulez réadresser vos fax, puis saisissez ##.



Vous ne pouvez pas utiliser * et # comme numéros à composer, mais vous pouvez appuyer sur # pour insérer une pause dans le numéro de fax.

5. Appuyez sur 9 0 pour quitter le mode Accès à distance une fois que vous avez terminé.
6. Raccrochez lorsque vous entendez un bip sonore long.



Information associée

- [Récupération de fax à distance](#)
- [Commandes de récupération à distance](#)

Relève de fax

La relève permet de configurer votre appareil de sorte que le correspondant paie pour la communication lorsqu'il reçoit un fax de votre part. Cette fonction vous permet également de payer pour la communication lorsque vous appelez le télécopieur d'un correspondant pour récupérer un fax. La fonction de relève doit être configurée sur les deux appareils pour être opérationnelle. Certains télécopieurs ne prennent pas en charge la relève.

- [Transmission par relève](#)
- [Relève protégée](#)

Relève protégée

Cette fonction permet d'appeler un autre télécopieur pour recevoir un fax.

- [Configuration pour une relève protégée](#)
- [Configuration de la réception par relève avec code sécurisé](#)
- [Configuration pour une relève protégée différée](#)
- [Configuration pour une relève protégée séquentielle](#)
- [Annuler une tâche de relève séquentielle](#)
- [Arrêt de la relève](#)

Configuration pour une relève protégée

Modèle associé: MFC-J985DW

1. Appuyez sur  [Fax].



Si [Prévisu fax] est réglé sur [Oui], appuyez sur  [Fax] > [Envoi de fax].

2. Appuyez sur [Options] > [Relève RC].

3. Appuyez sur [Standard].

4. Saisissez le numéro de fax que vous relevez en utilisant le carnet d'adresses ou le clavier.

5. Appuyez sur [Déma fax (Marche)].



Information associée

- [Relève protégée](#)

Configuration de la réception par relève avec code sécurisé

Modèle associé: MFC-J985DW

La relève sécurisée vous permet de relever un autre télécopieur de manière à recevoir un fax que votre correspondant a configuré avec un code de sécurité.

- La relève sécurisée ne fonctionne qu'avec les télécopieurs Brother. Pour obtenir un fax d'un appareil Brother sécurisé, vous devez entrer le code de sécurité.

1. Appuyez sur  [Fax].



(MFC-J985DW)

Si [Prévisu fax] est réglé sur [Oui], appuyez sur  [Fax] > [Envoi de fax].

2. Appuyez sur [Options] > [Relève RC].
3. Appuyez sur [Protégé].
4. Entrez le code sécurisé à quatre chiffres à l'aide de l'écran tactile. Ce code est le code de sécurité du télécopieur en cours de relève. Appuyez sur [OK].
5. Saisissez le numéro de fax que vous relevez en utilisant le carnet d'adresses ou le clavier.
6. Appuyez sur [Déma fax (Marche)].



Information associée

- [Relève protégée](#)

Configuration pour une relève protégée différée

Modèle associé: MFC-J985DW

Une relève protégée différée permet de configurer l'appareil de façon à reporter la relève. Vous pouvez configurer une seule opération de relève différée.

1. Appuyez sur  [Fax].



(MFC-J985DW)

Si [Prévisu fax] est réglé sur [Oui], appuyez sur  [Fax] > [Envoi de fax].

2. Appuyez sur [Options] > [Relève RC].
3. Appuyez sur [Envoi différé].
4. Entrez l'heure à laquelle vous souhaitez démarrer la relève. Appuyez sur [OK].
5. Saisissez le numéro de fax que vous relevez en utilisant le carnet d'adresses ou le clavier.
6. Appuyez sur [Déma fax (Marche)]. L'appareil effectue l'appel de relève à l'heure que vous avez entrée.



Information associée

- [Relève protégée](#)

Configuration pour une relève protégée séquentielle

Modèle associé: MFC-J985DW

Une relève protégée séquentielle permet de demander des documents sur plusieurs télécopieurs à la fois. Un rapport de relève séquentielle à la suite de cette opération.

Cette fonction est disponible uniquement pour les fax monochromes.

1. Appuyez sur  [Fax].



Si [Prévisu fax] est réglé sur [Oui], appuyez sur  [Fax] > [Envoi de fax].

2. Appuyez sur [Options] > [Relève RC].

3. Appuyez sur [Standard], [Protégé] ou [Envoi différé].

4. Exécutez une des actions suivantes :

- Si vous avez sélectionné [Standard], passez à l'étape suivante.
- Si vous avez sélectionné [Protégé], entrez le code sécurisé à quatre chiffres à l'aide de l'écran tactile. Appuyez sur [OK].
- Si vous avez sélectionné [Envoi différé], entrez l'heure du début de la relève. Appuyez sur [OK].

5. Appuyez sur [Options] > [Diffusion].

6. Appuyez sur [Ajouter numéro].

Vous pouvez ajouter des numéros à la diffusion de la façon suivante :

- Appuyez sur [Ajouter numéro] et entrez un numéro de fax à l'aide de l'écran tactile. Appuyez sur [OK].
- Appuyez sur [Ajouter depuis le carnet d'adresses]. Appuyez sur ▲ ou sur ▼ pour afficher les numéros à ajouter à la diffusion. Activez les cases à cocher des numéros que vous voulez ajouter. Lorsque vous avez terminé, appuyez sur [OK].
- Appuyez sur [Rechercher dans carnet d'adr]. Appuyez sur la première lettre du nom puis appuyez sur [OK]. Appuyez sur le nom, puis appuyez sur le numéro que vous voulez ajouter.

Répétez cette étape pour entrer des numéros de fax supplémentaires.

7. Lorsque vous avez terminé, appuyez sur [OK].

8. Appuyez sur [Déma fax (Marche)].

L'appareil appelle chaque numéro ou numéro de groupe l'un après l'autre pour y effectuer la relève d'un document.





Information associée

- Relève protégée

Annuler une tâche de relève séquentielle

Modèle associé: MFC-J985DW

1. Appuyez sur .
2. Exécutez une des actions suivantes :
 - Pour annuler toute la tâche de relève séquentielle, appuyez sur [Toute la relève séq]. Appuyez sur [Oui] pour confirmer ou sur [Non] pour quitter sans annuler.
 - Pour annuler le numéro en cours de composition, appuyez sur le nom ou le numéro sur l'écran tactile. Appuyez sur [Oui] pour confirmer ou sur [Non] pour quitter sans annuler.
 - Pour quitter sans annuler, appuyez sur .



Information associée

- [Relève protégée](#)

Arrêt de la relève

Modèle associé: MFC-J985DW

Pour annuler le processus de relève, appuyez sur  pendant que l'appareil compose.



Information associée

- [Relève protégée](#)

Opérations vocales et numéros de fax

- Opérations relatives à la messagerie vocale
- Mémorisation de numéros de fax
- Définir des groupes de diffusion

Opérations relatives à la messagerie vocale

- Réponse à un appel vocal en mode de réception Fax/Tél

Réponse à un appel vocal en mode de réception Fax/Tél

Modèle associé: MFC-J985DW

Lorsque l'appareil est en mode Fax/Tél, il émet la sonnerie du télécopieur/téléphone (pseudo-sonnerie/sonnerie double) pour vous inviter à répondre à un appel vocal.

Si vous vous trouvez devant l'appareil, décrochez le combiné du téléphone externe, puis appuyez sur le bouton **Tél/R (Tel/R)** ou [Décrocher] pour répondre.

Si vous utilisez un téléphone supplémentaire, décrochez le combiné pendant la sonnerie F/T puis appuyez sur #51 entre les pseudo-sonneries/sonneries doubles. Si personne n'est en ligne ou si quelqu'un veut vous envoyer un fax, renvoyez l'appel à l'appareil en appuyant sur *51.



Information associée

- [Opérations relatives à la messagerie vocale](#)

Mémorisation de numéros de fax

- Mémoriser des numéros du carnet d'adresses
- Mémoriser des numéros du carnet d'adresses à partir d'appels sortants
- Mémoriser des numéros du carnet d'adresses à partir de l'historique des identifications de l'appelant
- Modifier ou supprimer des noms ou des numéros du carnet d'adresses

Mémoriser des numéros du carnet d'adresses

Modèle associé: MFC-J985DW

Vous pouvez enregistrer jusqu'à 100 adresses avec un nom, chaque nom pouvant être associé à deux numéros.

1. Appuyez sur  [Fax] > [Carnet d'adresses].
2. Procédez comme suit :
 - a. Appuyez sur [Modifier] > [Aj. nouv. adresse] > [Nom].
 - b. Entrez le nom (jusqu'à 16 caractères) à l'aide de l'écran tactile. Appuyez sur [OK].
 - c. Appuyez sur [Adresse 1].
 - d. Entrez le premier numéro de fax ou de téléphone (jusqu'à 20 chiffres) à l'aide de l'écran tactile. Appuyez sur [OK].



- Appuyez sur [Pause] pour insérer une pause entre les numéros. Vous pouvez appuyer sur [Pause] autant de fois que nécessaire pour augmenter la longueur de la pause.
- Assurez-vous d'inclure l'indicatif régional lorsque vous saisissez un numéro de fax ou de téléphone. Selon le pays, les noms et l'historique d'identification de l'appelant peuvent ne pas s'afficher correctement si l'indicatif régional n'est pas enregistré avec le numéro de fax ou de téléphone.

- e. Pour mémoriser le second numéro de fax ou de téléphone, appuyez sur [Adresse 2]. Entrez le second numéro de fax ou de téléphone (jusqu'à 20 chiffres) à l'aide de l'écran tactile. Appuyez sur [OK].
- f. Appuyez sur [OK] pour confirmer.

Pour enregistrer un autre numéro de carnet d'adresses, répétez ces étapes.

3. Appuyez sur .



Information associée

- [Mémorisation de numéros de fax](#)
- [Définir des groupes de diffusion](#)

Mémoriser des numéros du carnet d'adresses à partir d'appels sortants

Modèle associé: MFC-J985DW

Vous pouvez mémoriser des numéros du carnet d'adresses à partir de l'historique des appels sortants.

1. Appuyez sur  [Fax] > [Historique appels] > [Appel sortant].
2. Appuyez sur ▲ ou sur ▼ pour afficher le numéro à mémoriser, puis appuyez dessus.
3. Appuyez sur [Modifier] > [Ajouter au carnet d'adresses] > [Nom].



Pour supprimer le numéro de la liste de l'historique des appels sortants, appuyez sur [Modifier] > [Effacer]. Appuyez sur [Oui] pour confirmer.

4. Entrez le nom (jusqu'à 16 caractères) à l'aide de l'écran tactile. Appuyez sur [OK].
5. Pour mémoriser le second numéro de fax ou de téléphone, appuyez sur [Adresse 2]. Entrez le second numéro de fax ou de téléphone (jusqu'à 20 chiffres) à l'aide de l'écran tactile. Appuyez sur [OK].
6. Appuyez sur [OK] pour confirmer le numéro de fax ou de téléphone que vous voulez enregistrer.
7. Appuyez sur .



Information associée

- [Mémorisation de numéros de fax](#)
- [Saisir du texte sur votre appareil Brother](#)

Mémoriser des numéros du carnet d'adresses à partir de l'historique des identifications de l'appelant

Modèle associé: MFC-J985DW

Si vous êtes abonné au service d'identification de l'appelant proposé par votre compagnie de téléphone, vous pouvez mémoriser des numéros du carnet d'adresses à partir des appels entrants consignés dans l'historique des identifications de l'appelant.

1. Appuyez sur  [Fax] > [Historique appels] > [Hist.ID appel.].
2. Appuyez sur ▲ ou sur ▼ pour afficher le nom ou le numéro à mémoriser, puis appuyez dessus.
3. Appuyez sur [Modifier] > [Ajouter au carnet d'adresses] > [Nom].



Pour supprimer le numéro de la liste de l'historique d'identification de l'appelant, appuyez sur [Modifier] > [Effacer]. Appuyez sur [Oui] pour confirmer.

4. Entrez le nom (jusqu'à 16 caractères) à l'aide de l'écran tactile. Appuyez sur [OK].
5. Pour mémoriser le second numéro de fax ou de téléphone, appuyez sur [Adresse 2]. Entrez le second numéro de fax ou de téléphone (jusqu'à 20 chiffres) à l'aide de l'écran tactile. Appuyez sur [OK].
6. Appuyez sur [OK] pour confirmer le numéro de fax ou de téléphone que vous voulez enregistrer.
7. Appuyez sur .



Information associée

- [Mémorisation de numéros de fax](#)
- [Identification de l'appelant](#)
- [Saisir du texte sur votre appareil Brother](#)

Modifier ou supprimer des noms ou des numéros du carnet d'adresses

Modèle associé: MFC-J985DW

Vous pouvez modifier un supprimer un nom ou numéro déjà mémorisé dans le carnet d'adresses.

1. Appuyez sur  [Fax] > [Carnet d'adresses] > [Modifier].
2. Appuyez sur ▲ ou sur ▼ pour afficher [Changer], puis appuyez dessus.





Pour supprimer des numéros, appuyez sur ▲ ou sur ▼ pour afficher [Effacer], puis appuyez dessus. Sélectionnez les numéros à supprimer en appuyant dessus pour afficher une coche rouge, puis appuyez sur [OK]. Appuyez sur [Oui] pour confirmer.

3. Appuyez sur ▲ ou sur ▼ pour afficher le numéro à modifier, puis appuyez dessus.
4. Exécutez une des actions suivantes :
 - Pour modifier le nom, appuyez sur [Nom].
Entrez le nouveau nom (jusqu'à 16 caractères) à l'aide de l'écran tactile.
Appuyez sur [OK].
 - Pour modifier le premier numéro de fax ou de téléphone, appuyez sur [Adresse 1].
Entrez le nouveau numéro de fax ou de téléphone (jusqu'à 20 chiffres) à l'aide de l'écran tactile.
Appuyez sur [OK].
 - Pour modifier le second numéro de fax ou de téléphone, appuyez sur [Adresse 2].
Entrez le nouveau numéro de fax ou de téléphone (jusqu'à 20 chiffres) à l'aide de l'écran tactile.
Appuyez sur [OK].



Comment modifier le nom ou le numéro enregistré :

Pour modifier un caractère, appuyez sur ◀ ou sur ▶ pour placer le curseur de manière à mettre en surbrillance le caractère à modifier, puis appuyez sur . Saisissez le nouveau caractère.

5. Appuyez sur [OK] pour terminer.
6. Appuyez sur .



Information associée



- [Mémorisation de numéros de fax](#)

Définir des groupes de diffusion

Modèle associé: MFC-J985DW

Un groupe, que vous pouvez enregistrer dans le carnet d'adresses, vous permet d'envoyer le même fax à plusieurs numéros de fax.

Tout d'abord, vous devez enregistrer chaque numéro de fax dans le carnet d'adresses. Vous pourrez ensuite les inclure en tant que numéros dans le groupe. Chaque groupe utilise un numéro du carnet d'adresses. Vous pouvez enregistrer six groupes.

1. Appuyez sur  [Fax] > [Carnet d'adresses].
2. Procédez comme suit :
 - a. Appuyez sur [Modifier] > [Groupement] > [Nom].
 - b. Entrez le nom du groupe (jusqu'à 16 caractères) à l'aide de l'écran tactile. Appuyez sur [OK].
 - c. Appuyez sur [Ajouter/Suppr.].
 - d. Ajoutez des numéros du carnet d'adresses au groupe en appuyant dessus pour afficher une coche rouge. Appuyez sur [OK].
 - e. Lisez et vérifiez la liste des noms et numéros que vous avez sélectionnés, puis appuyez sur [OK] pour enregistrer votre groupe.Pour enregistrer un autre groupe pour la diffusion, répétez ces étapes.
3. Appuyez sur .



Information associée

- [Opérations vocales et numéros de fax](#)
- [Changer un nom de groupe](#)
- [Supprimer un groupe](#)
- [Ajouter ou supprimer les membres d'un groupe](#)
- [Envoyer le même fax à plusieurs destinataires \(diffusion\)](#)
- [Mémoriser des numéros du carnet d'adresses](#)

Changer un nom de groupe

Modèle associé: MFC-J985DW

1. Appuyez sur  [Fax] > [Carnet d'adresses] > [Modifier] > [Changer].
2. Appuyez sur ▲ ou sur ▼ pour afficher le groupe à modifier, puis appuyez dessus.
3. Appuyez sur [Nom].
4. Entrez le nouveau nom du groupe (jusqu'à 16 caractères) à l'aide de l'écran tactile. Appuyez sur [OK].



Comment modifier le nom enregistré :

Pour modifier un caractère, appuyez sur ◀ ou sur ▶ pour placer le curseur afin de mettre en surbrillance le caractère incorrect, puis appuyez sur .

Saisissez le nouveau caractère.

5. Appuyez sur [OK].
6. Appuyez sur .





Information associée

- [Définir des groupes de diffusion](#)
- [Saisir du texte sur votre appareil Brother](#)

Supprimer un groupe

Modèle associé: MFC-J985DW

1. Appuyez sur  [Fax] > [Carnet d'adresses] > [Modifier] > [Effacer].
2. Appuyez sur ▲ ou sur ▼ pour afficher le groupe que vous souhaitez supprimer, puis appuyez dessus.
3. Appuyez sur [OK].
4. Lorsque l'écran tactile affiche [Effacer données ?], appuyez sur [Oui].
5. Appuyez sur .





Information associée

- [Définir des groupes de diffusion](#)

Ajouter ou supprimer les membres d'un groupe

Modèle associé: MFC-J985DW

1. Appuyez sur  [Fax] > [Carnet d'adresses] > [Modifier] > [Changer].
2. Appuyez sur ▲ ou sur ▼ pour afficher le groupe à modifier, puis appuyez dessus.
3. Appuyez sur ▲ ou sur ▼ pour afficher [Ajouter/Suppr.], puis appuyez dessus.
4. Appuyez sur ▲ ou sur ▼ pour afficher le numéro que vous voulez ajouter ou supprimer.
5. Procédez comme suit pour chaque numéro à modifier :
 - Pour ajouter un numéro au groupe, appuyez sur la case à cocher du numéro, afin d'ajouter une coche.
 - Pour supprimer un numéro du groupe, appuyez sur la case à cocher du numéro, afin d'en retirer la coche.
6. Appuyez sur [OK].
7. Appuyez sur [OK].
8. Appuyez sur .



Information associée

- [Définir des groupes de diffusion](#)

Services téléphoniques et appareils externes

- Identification de l'appelant
- Définir le type de ligne téléphonique
- Voice over Internet Protocol (interférence VoIP/ligne téléphonique)
- Répondeur externe (répondeur téléphonique)
- Téléphones externes et supplémentaires

Identification de l'appelant

Modèle associé: MFC-J985DW

La fonction d'identification de l'appelant vous permet d'utiliser le service d'abonné d'identification de la ligne appelante offert par un grand nombre d'opérateurs téléphoniques. Ce service affiche le numéro de téléphone (ou le nom, s'il est disponible) de votre correspondant lorsque la ligne sonne.

- Le message [ID inconnue] signifie que l'appel provient de l'extérieur de votre zone de service d'identification de l'appelant.
- Le message [ID Refusé (Numéro privé)] signifie que l'appelant a bloqué de façon intentionnelle toute transmission d'informations d'identification de la ligne appelante.

Contactez votre opérateur téléphonique pour plus d'informations.

Lorsque vous répondez à un appel, les informations d'identification de l'appelant disparaissent de l'écran LCD, mais restent stockées dans la mémoire d'identification de l'appelant.

Consultez la liste de ces numéros, supprimez des numéros de l'historique ou sélectionnez un numéro pour l'utiliser comme destinataire d'un fax ou l'ajouter au carnet d'adresses.

Vous pouvez imprimer une liste des informations d'identification de l'appelant reçues par votre appareil.



- Cette fonction n'est pas disponible dans certains pays.
- Le service d'identification de l'appelant varie selon la compagnie de télécommunications. Contactez votre opérateur téléphonique local pour des informations sur le service disponible dans votre région.





Information associée

- [Services téléphoniques et appareils externes](#)
- [Activer l'identification de l'appelant](#)
- [Mémoriser des numéros du carnet d'adresses à partir de l'historique des identifications de l'appelant](#)
- [Imprimer un rapport](#)
- [Messages d'erreur et de maintenance](#)

Activer l'identification de l'appelant

Modèle associé: MFC-J985DW

Si vous êtes abonné à la fonction d'identification de l'appelant sur votre ligne téléphonique, activez-la pour afficher le numéro de téléphone de l'appelant sur l'écran LCD lorsque le téléphone sonne.

1. Appuyez sur  [Param] > [Ts params] > [Fax] > [Divers] > [ID appelant].
2. Appuyez sur [Oui].
3. Appuyez sur .



✓ Information associée

- [Identification de l'appelant](#)

Définir le type de ligne téléphonique

Modèle associé: MFC-J985DW

Si vous connectez l'appareil à une ligne équipée de PBX ou ISDN pour envoyer et recevoir des fax, vous devez sélectionner un type de ligne téléphonique correspondant aux caractéristiques de votre ligne.

1. Appuyez sur  [Param] > [Ts params] > [Param. système] > [Param. ligne (Type ligne tél)].
2. Appuyez sur [Normale], [PBX] ou [ISDN].
3. Appuyez sur .

Information associée

- [Services téléphoniques et appareils externes](#)
- [PBX et TRANSFERT](#)
- [Problèmes avec le téléphone et le télécopieur](#)

PBX et TRANSFERT

Modèle associé: MFC-J985DW

Le réglage [Param. ligne (Type ligne tél)] de l'appareil est défini par défaut sur [Normale], ce qui vous permet de le brancher sur une ligne RTPC (réseau téléphonique public commuté) standard. De nombreux bureaux, cependant, utilisent un central téléphonique ou un autocommutateur privé (PBX). Votre appareil peut se brancher sur la plupart des types de PBX. La fonction de rappel de l'appareil ne prend en charge que les rappels de type pause minutée (TBR). La fonction TBR fonctionne avec la plupart des systèmes PBX, ce qui vous permet d'avoir accès à une ligne extérieure ou de transférer des appels vers un autre poste. Appuyez sur le bouton [R] ou **Tél/R (Tel/R)** pour utiliser cette fonction.



Vous pouvez programmer une pression sur le bouton [R] (ou le bouton **Tél/R (Tel/R)**) comme partie d'un numéro enregistré dans le carnet d'adresses. Pour programmer le numéro de carnet d'adresses, appuyez d'abord sur [R] (ou le bouton **Tél/R (Tel/R)**) (le symbole « ! » s'affiche sur l'écran LCD), puis saisissez le numéro de téléphone. De cette manière, vous n'avez pas à appuyer sur [R] (ou le bouton **Tél/R (Tel/R)**) à chaque fois avant de composer un numéro depuis le carnet d'adresses. Par contre, votre type de ligne téléphonique doit être réglé sur PBX sur l'appareil pour que vous puissiez utiliser cette fonctionnalité.



Information associée

- [Définir le type de ligne téléphonique](#)

Voice over Internet Protocol (interférence VoIP/ligne téléphonique)

Modèle associé: MFC-J985DW

VoIP est un type de système téléphonique qui utilise une connexion Internet à la place d'une ligne de téléphone traditionnelle. Les fournisseurs de services téléphoniques fournissent fréquemment une fonctionnalité VoIP avec des services Internet et des services de câble.

Il se peut que votre appareil ne fonctionne pas avec certains systèmes VoIP. Si vous voulez utiliser votre appareil pour envoyer et recevoir des fax sur un système VoIP, veillez à brancher une extrémité de votre cordon téléphonique dans la prise de votre appareil repérée par la mention LINE. L'autre extrémité du cordon téléphonique peut être connectée à un modem, un adaptateur téléphonique, un séparateur ou un autre appareil de ce type.

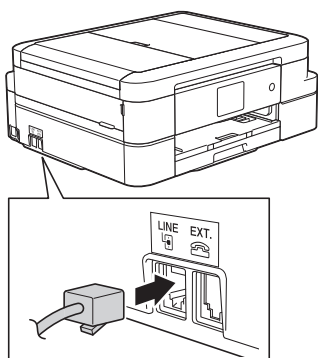

 Pour toutes questions relatives au raccordement de votre appareil au système VoIP, contactez votre fournisseur de services VoIP.

Une fois l'appareil raccordé au système VoIP, vérifiez si une tonalité est présente. Soulevez le combiné du téléphone externe et écoutez s'il y a une tonalité. S'il n'y a pas de tonalité, contactez votre fournisseur VoIP.

Si vous éprouvez des difficultés à envoyer ou à recevoir des fax sur un système VoIP, nous vous recommandons de sélectionner le réglage [De base (pour VoIP)] pour la vitesse du modem de l'appareil.



Information associée

- [Services téléphoniques et appareils externes](#)
- [Interférences sur la ligne téléphonique/VoIP](#)

Répondeur externe (répondeur téléphonique)

Modèle associé: MFC-J985DW

Vous pouvez connecter un répondeur téléphonique sur la même ligne que cet appareil. Lorsque le répondeur répond à un appel, cet appareil surveille les tonalités CNG (appel de fax) envoyées par un télécopieur. S'il détecte ces tonalités, l'appareil intercepte l'appel et reçoit le fax. S'il ne les détecte pas, il permet au répondeur de recevoir un message vocal et la mention [Téléphone] s'affiche sur l'écran LCD.

Le répondeur externe doit répondre dans les quatre sonneries (le réglage recommandé est de deux sonneries). Tant que le répondeur externe n'a pas répondu à l'appel, l'appareil ne peut pas entendre les tonalités CNG. Les tonalités CNG émises par l'appareil transmetteur ne durent que huit à dix secondes. Nous ne recommandons pas l'utilisation de la fonction Économiseur de taxe sur votre répondeur externe si quatre sonneries lui sont nécessaires pour l'activer.

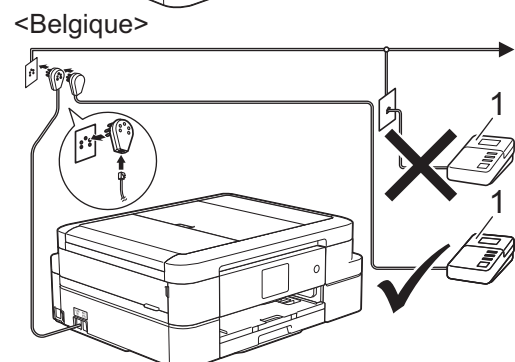
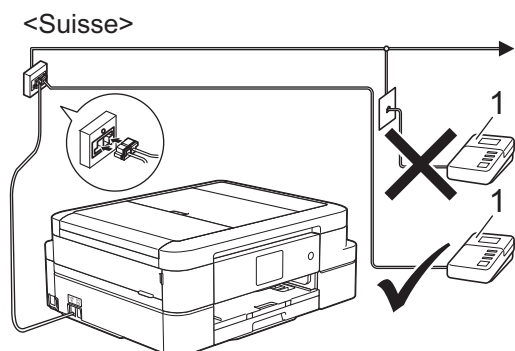
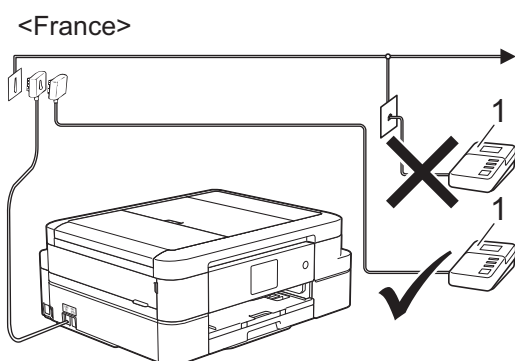

1 Répondeur

IMPORTANT

NE PAS connecter un répondeur ailleurs sur la même ligne téléphonique.



Si vous avez des problèmes lors de la réception de fax, réduisez le paramètre Longueur de sonnerie sur votre répondeur externe.



Information associée

- Services téléphoniques et appareils externes
- Connecter un répondeur externe
- Enregistrer un message sortant sur le répondeur externe
- Branchements multilignes (PBX)
- Problèmes avec le téléphone et le télécopieur

Connecter un répondeur externe

Modèle associé: MFC-J985DW

1. Réglez votre répondeur externe pour qu'il réponde après une ou deux sonneries.
Le réglage Long. sonnerie de l'appareil ne s'applique pas ici.
2. Enregistrez le message sortant sur votre répondeur externe.
3. Configurez le répondeur pour qu'il réponde aux appels.
4. Réglez le mode de réception de l'appareil sur [Tel/Rep.Ext (Tél/Rép. ext.)].



Information associée

- [Répondeur externe \(répondeur téléphonique\)](#)
- [Modes de réception](#)
- [Choisir le mode de réception correct](#)
- [Problèmes avec le téléphone et le télécopieur](#)

Enregistrer un message sortant sur le répondeur externe

Modèle associé: MFC-J985DW

1. Enregistrez un silence de cinq secondes au début de votre message. L'appareil pourra ainsi détecter les tonalités de fax.



Nous vous recommandons de commencer votre message sortant par un silence de cinq secondes, car l'appareil ne peut pas détecter des tonalités de fax couvertes par une voix forte. Vous pouvez, si vous préférez, ne pas enregistrer cette pause. Cependant, si votre appareil ne reçoit pas bien les fax, réenregistrez le message sortant en commençant par cette pause.

2. Limitez la durée de votre annonce à 20 secondes.



Information associée

- [Répondeur externe \(répondeur téléphonique\)](#)

Branchements multilignes (PBX)

Modèle associé: MFC-J985DW

Nous vous suggérons de demander à la compagnie qui a installé votre PBX de brancher votre appareil. Si vous avez un système multiligne, nous vous conseillons de demander à l'installateur de brancher l'unité sur la dernière ligne du système. Ceci empêche que l'appareil ne s'active à chaque fois que le système reçoit des appels téléphoniques. Si tous les appels entrants sont pris en charge par un standardiste, nous vous recommandons de régler le mode de réception sur [Manuel].

Nous ne pouvons pas garantir le bon fonctionnement de votre appareil dans toutes les circonstances lorsqu'il est branché sur un PBX. Tout problème d'envoi ou de réception de fax doit être signalé en premier lieu à la compagnie qui s'occupe de votre PBX.



Information associée

- [Répondeur externe \(répondeur téléphonique\)](#)

Téléphones externes et supplémentaires

- [Connecter un téléphone externe ou un téléphone supplémentaire](#)
- [Fonctionnement avec des téléphones externes ou supplémentaires](#)
- [Utilisation des codes à distance](#)

Connecter un téléphone externe ou un téléphone supplémentaire

Modèle associé: MFC-J985DW

Vous pouvez relier un téléphone indépendant à votre appareil comme le montre le schéma ci-après.

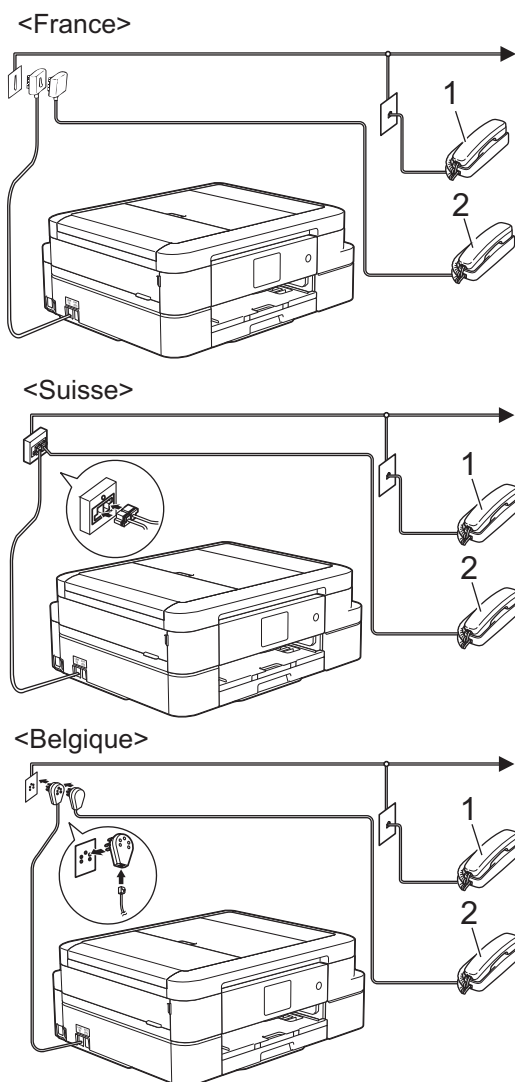

1 Téléphone supplémentaire

2 Téléphone externe



Veillez à utiliser un téléphone externe dont le cordon ne dépasse pas trois mètres.



Information associée

- Téléphones externes et supplémentaires

Fonctionnement avec des téléphones externes ou supplémentaires

Modèle associé: MFC-J985DW

Si vous répondez à un appel de fax sur un téléphone supplémentaire ou sur un téléphone externe, vous pouvez faire en sorte que votre appareil prenne l'appel en utilisant le code d'activation à distance. Dès que vous appuyez sur le code d'activation à distance *51, l'appareil commence à recevoir le fax.

Si l'appareil reçoit un appel vocal et émet la pseudo sonnerie/double sonnerie pour vous demander d'y répondre, vous pouvez prendre l'appel sur un téléphone supplémentaire en composant le code de désactivation à distance #51.

Si vous répondez à un appel et que personne n'est en ligne :

Il est fort possible que vous receviez un fax manuel.

Appuyez sur *51 attendez le bip strident ou jusqu'à ce que l'écran LCD affiche [Réception], puis raccrochez.



Vous pouvez également utiliser la fonction Détection de fax pour que votre appareil réponde automatiquement à l'appel.



Information associée

- [Téléphones externes et supplémentaires](#)
- [Définir le nombre de sonnerie avant que l'appareil ne réponde \(Longueur de sonnerie\)](#)
- [Définir la détection de fax](#)
- [Définir un code d'accès à distance](#)
- [Définir la durée de la sonnerie F/T \(pseudo-sonnerie double\)](#)

Utilisation des codes à distance

Modèle associé: MFC-J985DW

Code d'activation à distance

Si vous répondez à un appel de télécopieur sur un téléphone supplémentaire ou un téléphone externe, vous pouvez forcer votre appareil à le recevoir en composant le code d'activation à distance ***51**. Attendez les bips stridents, puis raccrochez le combiné.

Si vous répondez à un appel de télécopieur sur un téléphone externe, vous pouvez forcer l'appareil à recevoir le fax en appuyant sur le bouton Marche puis en sélectionnant l'option de réception.

Code de désactivation à distance

Si vous recevez un appel vocal et que l'appareil se trouve en mode Fax/Tél, il laissera retentir la sonnerie (pseudo-sonnerie/sonnerie double) du télécopieur/téléphone après la longueur de sonnerie initiale. Si vous répondez à l'appel sur un téléphone supplémentaire, vous pouvez désactiver la sonnerie du télécopieur/téléphone en appuyant sur **#51** (n'oubliez pas d'appuyer sur ces touches entre les sonneries).

Si l'appareil reçoit un appel vocal et émet la pseudo sonnerie/double sonnerie pour vous demander d'y répondre, vous pouvez basculer l'appel sur le téléphone externe en appuyant sur [Décrocher] ou sur **Tél/R (Tel/R)**.





Information associée

- [Téléphones externes et supplémentaires](#)
- [Modifier les codes à distance](#)
- [Définir un code d'accès à distance](#)
- [Définir la détection de fax](#)

Modifier les codes à distance

Modèle associé: MFC-J985DW

Le code d'activation à distance pré réglé est *51. Le code de désactivation à distance pré réglé est #51. Si vous êtes systématiquement déconnecté quand vous accédez à votre répondeur externe à distance, essayez de modifier les codes à distance à trois chiffres au moyen des chiffres 0-9 et de * ou #.

1. Appuyez sur  [Param] > [Ts params] > [Fax] > [Param.RC. (Param. RC.)] > [Code distance].
2. Exécutez une des actions suivantes :
 - Pour modifier le code d'activation à distance, appuyez sur [Act Code (Code activ.)]. Saisissez le nouveau code, puis appuyez sur [OK].
 - Pour modifier le code de désactivation à distance, appuyez sur [Désact.code (Code désact.)]. Saisissez le nouveau code, puis appuyez sur [OK].
 - Si vous ne voulez pas modifier les codes, passez à l'étape suivante.
 - Pour désactiver les codes à distance ([Non]) ou les activer ([Oui]), appuyez sur [Code distance]. Appuyez sur [Non] (ou sur [Oui]).
3. Appuyez sur .



Information associée

- [Utilisation des codes à distance](#)

Rapports de fax

- Définir le style du rapport de vérification de l'envoi
- Régler l'intervalle du journal des fax
- Imprimer des rapports
- Mise hors tension automatique de l'appareil



Définir le style du rapport de vérification de l'envoi

Modèle associé: MFC-J985DW

Vous pouvez utiliser le rapport de vérification de l'envoi comme preuve d'envoi d'un fax. Ce rapport contient le nom ou le numéro de fax du destinataire, l'heure et la date de la transmission, la durée de la transmission ainsi que le nombre de pages envoyées, et indique si la transmission a abouti ou non.

Plusieurs réglages sont disponibles pour le rapport de vérification de l'envoi :

Option	Description
Oui	Permet d'imprimer un rapport après chaque fax envoyé.
Oui+Image	Permet d'imprimer un rapport après chaque fax envoyé. Une partie de la première page du fax apparaît sur le rapport.
Non	Permet d'imprimer un rapport si votre fax n'a pas pu être envoyé en raison d'une erreur de transmission.
Non+Image	Permet d'imprimer un rapport si votre fax n'a pas pu être envoyé en raison d'une erreur de transmission. Une partie de la première page du fax apparaît sur le rapport.

1. Appuyez sur  [Param] > [Ts params] > [Fax] > [Param. Rapport (Param. rapport)] > [Rap. transmis. (Rapport transm)].
 2. Appuyez sur l'option de votre choix.
Si vous sélectionnez [Oui+Image] ou [Non+Image], l'image n'apparaît pas sur le rapport de vérification de l'envoi si l'envoi en temps réel est réglé sur [Oui]. L'image n'apparaît pas sur le rapport lorsque vous envoyez un fax en couleur.
 3. Appuyez sur .
- Si votre envoi a réussi, la mention [OK] apparaît à côté de [RESULT] sur le rapport de vérification de l'envoi. Si l'envoi a échoué, la mention [ERREUR] apparaît à côté de [RESULT].



Information associée

- [Rapports de fax](#)

Régler l'intervalle du journal des fax

Modèle associé: MFC-J985DW

Vous pouvez configurer l'appareil pour qu'il imprime un journal des fax à des intervalles spécifiques (tous les 50 fax, toutes les 6, 12 ou 24 heures, tous les 2 ou 7 jours).

1. Appuyez sur  [Param] > [Ts params] > [Fax] > [Param. Rapport (Param. rapport)] > [Périod.journal].
2. Appuyez sur [Périod.journal].
3. Appuyez sur ▲ ou sur ▼ pour sélectionner un intervalle.
 - 6, 12, 24 heures, 2 ou 7 jours
L'appareil imprime le rapport à l'intervalle sélectionné, puis efface tous les fax de la mémoire du journal. Si la mémoire s'épuise (contient plus de 200 tâches) avant le délai spécifié, l'appareil imprimera le journal plus tôt, puis supprimera tous les fax de la mémoire. Si vous voulez un rapport supplémentaire avant le moment choisi, vous pouvez l'imprimer sans effacer les tâches de la mémoire.
 - Tous les 50 fax
L'appareil imprime le journal dès qu'il a enregistré 50 fax.
4. Si vous avez sélectionné 6, 12, 24 heures, 2 ou 7 jours, appuyez sur [Heure] puis entrez l'heure du jour à l'aide de l'écran tactile. Appuyez sur [OK].
5. Si vous avez sélectionné [Tous les 7 jours], appuyez sur [Jour]. Appuyez sur ▲ ou sur ▼ pour afficher l'option [Chaque lundi], [Chaque mardi], [Chaque mercredi], [Chaque jeudi], [Chaque vendredi], [Chaque samedi] ou [Chaque dimanche], puis appuyez sur le premier jour du compte à rebours de sept jours.
6. Appuyez sur .



Information associée

- [Rapports de fax](#)
- [Mise hors tension automatique de l'appareil](#)

PC-FAX

- [PC-FAX pour Windows®](#)
- [PC-FAX pour Mac](#)

PC-FAX pour Windows®

- [Présentation de PC-FAX \(Windows®\)](#)
- [Envoyer un fax à l'aide de PC-FAX \(Windows®\)](#)
- [Recevoir des fax sur votre ordinateur \(Windows®\)](#)

Présentation de PC-FAX (Windows®)

Réduisez votre consommation de papier et gagnez du temps en utilisant le logiciel PC-FAX de Brother pour envoyer directement des fax à partir de l'appareil.



- [Configurer PC-FAX \(Windows®\)](#)
- [Configurer votre carnet d'adresses PC-Fax \(Windows®\)](#)

Configurer PC-FAX (Windows®)

Modèle associé: MFC-J985DW

Avant d'envoyer des fax à l'aide de PC-FAX, personnalisez les options d'envoi dans chaque onglet de la boîte de dialogue **Configuration PC-Fax**.

1. Exécutez une des actions suivantes :

- Windows® XP, Windows Vista® et Windows® 7

Cliquez sur  (**démarrer**) > **Tous les programmes** > **Brother** > **Brother Utilities**.

Cliquez sur la liste déroulante et sélectionnez le nom de votre modèle (si ce n'est pas déjà fait). Cliquez sur **PC-FAX** dans la barre de navigation de gauche, puis cliquez sur **Configuration de l'envoi**.

- Windows® 8 et Windows® 10

Démarrez  (**Brother Utilities**), puis sur la liste déroulante et choisissez le nom de votre modèle (s'il n'était pas déjà sélectionné). Cliquez sur **PC-FAX** dans la barre de navigation de gauche, puis cliquez sur **Configuration de l'envoi**.

La boîte de dialogue **Configuration PC-Fax** s'affiche.

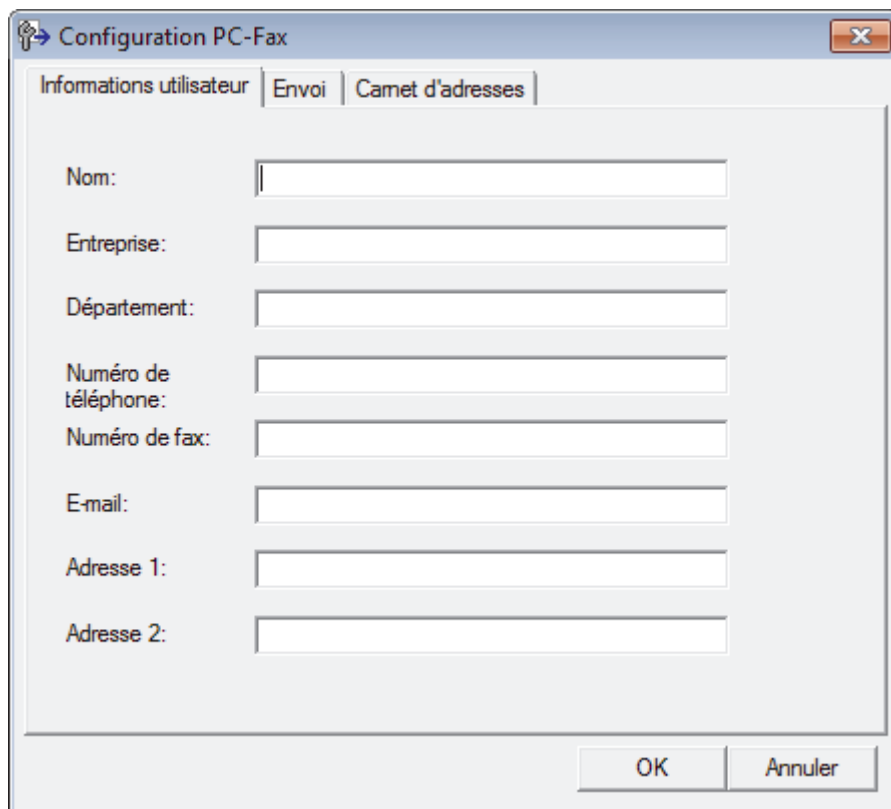

2. Exécutez une des actions suivantes :

- Cliquez sur l'onglet **Informations utilisateur**, puis saisissez vos informations d'utilisateur dans les champs correspondants.



Chaque compte Microsoft® peut avoir son propre écran personnalisé **Informations utilisateur** pour des entêtes de fax et des pages de garde personnalisées.

- Cliquez sur l'onglet **Envoi**, puis saisissez le numéro d'accès à une ligne externe (le cas échéant) dans le champ **Accès ligne extérieure**. Cochez la case **Inclure l'en-tête** pour inclure les données d'en-tête.
- Cliquez sur l'onglet **Carnet d'adresses**, puis sélectionnez le carnet d'adresses que vous comptez utiliser pour l'application PC-FAX dans la liste déroulante **Sélectionnez le carnet d'adresses**.

3. Cliquez sur **OK**.



Information associée

- [Présentation de PC-FAX \(Windows®\)](#)
-

Configurer votre carnet d'adresses PC-Fax (Windows®)

Ajoutez, modifiez et supprimez des membres et groupes afin de personnaliser votre **Carnet d'adresses** Brother.

- [Ajouter un membre au carnet d'adresses \(Windows®\)](#)
- [Créer un groupe dans le carnet d'adresses \(Windows®\)](#)
- [Modifier les informations d'un membre ou d'un groupe \(Windows®\)](#)
- [Supprimer un membre ou un groupe \(Windows®\)](#)
- [Exporter le carnet d'adresses \(Windows®\)](#)
- [Importer des informations dans le carnet d'adresses \(Windows®\)](#)

Ajouter un membre au carnet d'adresses (Windows®)

Modèle associé: MFC-J985DW

Ajoutez de nouveaux contacts et leurs numéros de fax dans le carnet d'adresses PC-Fax si vous avez l'intention d'utiliser le logiciel PC-Fax de Brother pour envoyer une télécopie.

1. Exécutez une des actions suivantes :

- Windows® XP, Windows Vista® et Windows® 7

Cliquez sur  (**démarrer**) > **Tous les programmes** > **Brother** > **Brother Utilities**.

Cliquez sur la liste déroulante et sélectionnez le nom de votre modèle (si ce n'est pas déjà fait). Cliquez sur **PC-FAX** dans la barre de navigation de gauche, puis cliquez sur **Carnet d'adresses (Envoyer)**.

- Windows® 8 et Windows® 10

Démarrez  (**Brother Utilities**), puis sur la liste déroulante et choisissez le nom de votre modèle (s'il n'était pas déjà sélectionné). Cliquez sur **PC-FAX** dans la barre de navigation de gauche, puis cliquez sur **Carnet d'adresses (Envoyer)**.

La boîte de dialogue **Carnet d'adresses** s'affiche.

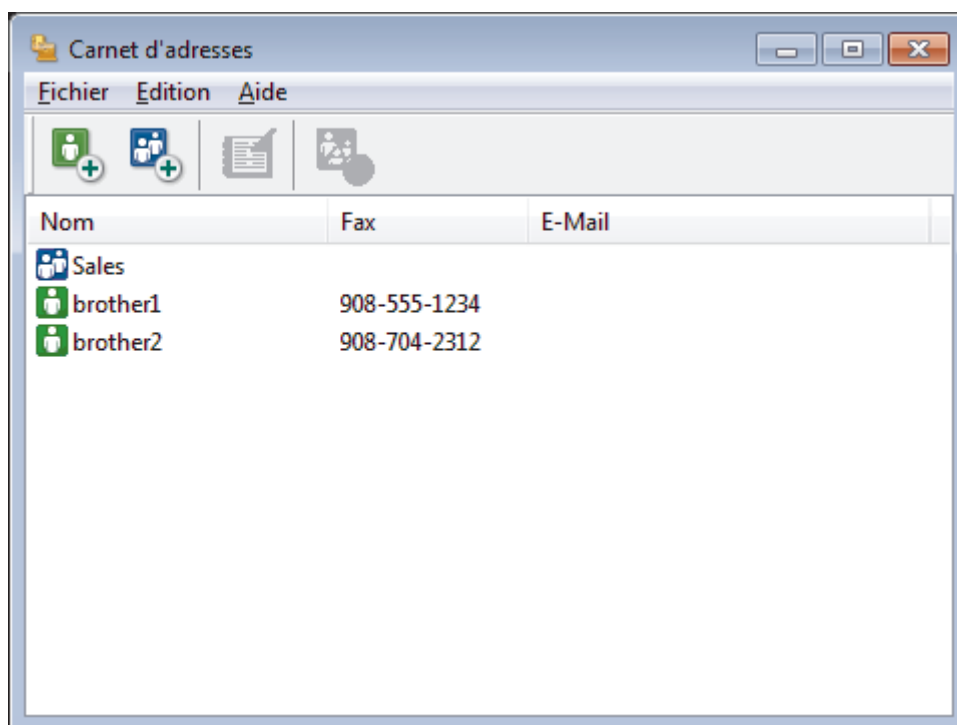

2. Cliquez sur .

La boîte de dialogue **Paramétrage des membres du carnet d'adresses** s'affiche.

Paramétrage des membres du carnet d'adresses

Nom: Titre:

Entreprise:

Service: Titre de poste:

Rue:

Ville: Etat/Province:

Code postal: Pays/Région:

Téléphone Bureau: Téléphone Domicile:

Fax: Téléphone mobile:

E-Mail:

OK Annuler

3. Saisissez les coordonnées du membre dans les champs correspondants. Seul le champ **Nom** est obligatoire.
4. Cliquez sur **OK**.



Information associée

- [Configurer votre carnet d'adresses PC-Fax \(Windows®\)](#)

Créer un groupe dans le carnet d'adresses (Windows®)

Modèle associé: MFC-J985DW

Créez un groupe pour diffuser le même PC-FAX à plusieurs destinataires à la fois.

1. Exécutez une des actions suivantes :

- Windows® XP, Windows Vista® et Windows® 7

Cliquez sur  (**démarrer**) > **Tous les programmes** > **Brother** > **Brother Utilities**.

Cliquez sur la liste déroulante et sélectionnez le nom de votre modèle (si ce n'est pas déjà fait). Cliquez sur **PC-FAX** dans la barre de navigation de gauche, puis cliquez sur **Carnet d'adresses (Envoyer)**.

- Windows® 8 et Windows® 10

Démarrez  (**Brother Utilities**), puis sur la liste déroulante et choisissez le nom de votre modèle (s'il n'était pas déjà sélectionné). Cliquez sur **PC-FAX** dans la barre de navigation de gauche, puis cliquez sur **Carnet d'adresses (Envoyer)**.

La boîte de dialogue **Carnet d'adresses** s'affiche.

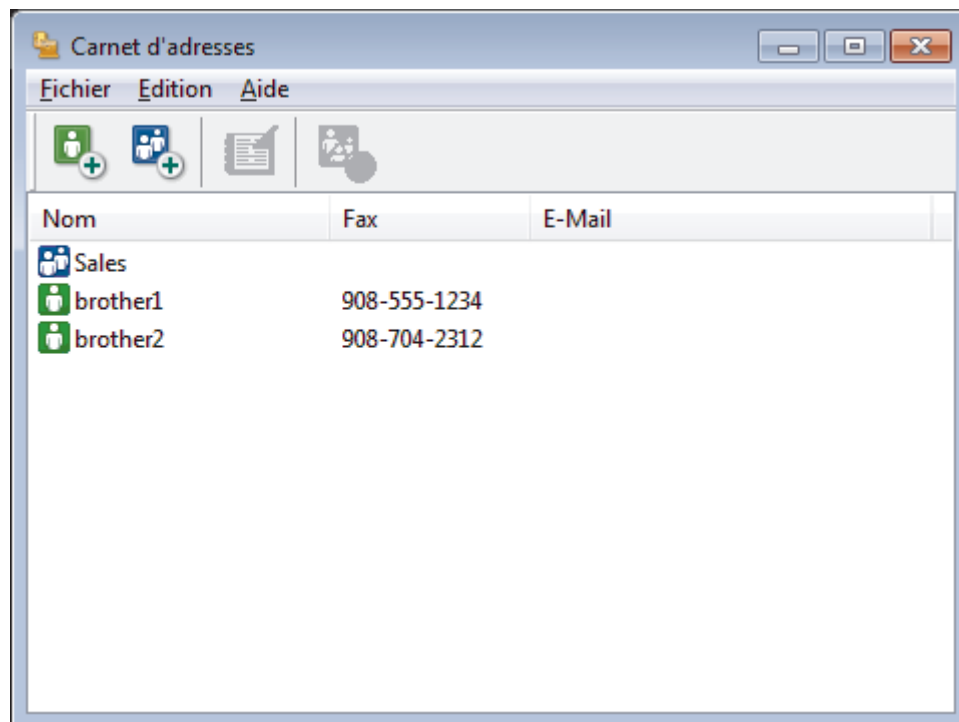

2. Cliquez sur .

La boîte de dialogue **Configuration des groupes de diffusion** s'affiche.

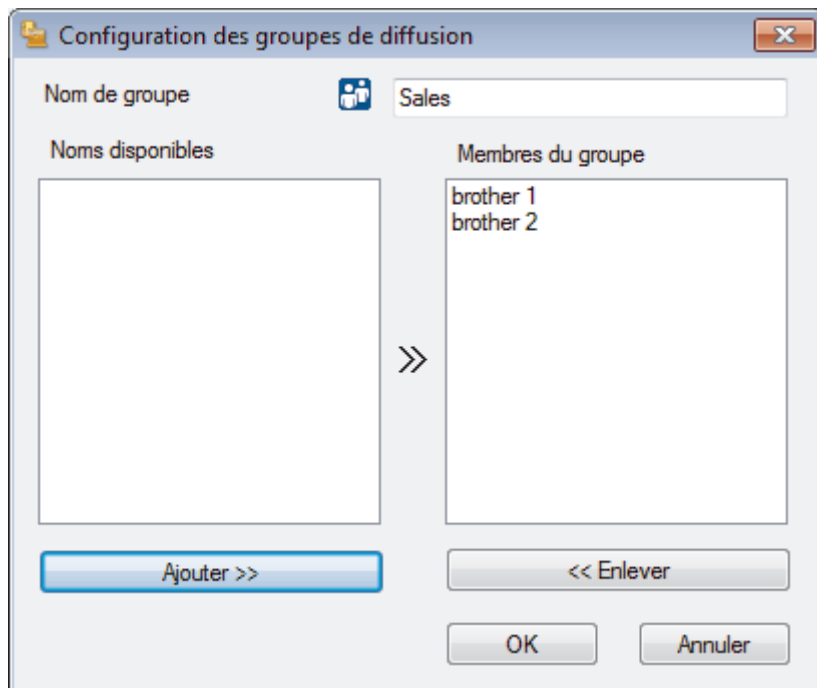

3. Saisissez le nom du nouveau groupe dans le champ **Nom de groupe**.
4. Dans le champ **Noms disponibles**, sélectionnez chaque nom que vous comptez inclure au groupe, puis cliquez sur **Ajouter >>**.
Les membres ajoutés au groupe apparaissent dans la zone **Membres du groupe**.
5. Lorsque vous avez terminé, cliquez sur **OK**.



Chaque groupe peut contenir jusqu'à 50 membres.



Information associée

- [Configurer votre carnet d'adresses PC-Fax \(Windows®\)](#)

■ Accueil > Fax > PC-FAX > PC-FAX pour Windows® > Présentation de PC-FAX (Windows®) > Configurer votre carnet d'adresses PC-Fax (Windows®) > Modifier les informations d'un membre ou d'un groupe (Windows®)

Modifier les informations d'un membre ou d'un groupe (Windows®)

Modèle associé: MFC-J985DW

1. Exécutez une des actions suivantes :

- Windows® XP, Windows Vista® et Windows® 7

Cliquez sur  (**démarrer**) > **Tous les programmes** > **Brother** > **Brother Utilities**.

Cliquez sur la liste déroulante et sélectionnez le nom de votre modèle (si ce n'est pas déjà fait). Cliquez sur **PC-FAX** dans la barre de navigation de gauche, puis cliquez sur **Carnet d'adresses (Envoyer)**.

- Windows® 8 et Windows® 10

Démarrez  (**Brother Utilities**), puis sur la liste déroulante et choisissez le nom de votre modèle (s'il n'était pas déjà sélectionné). Cliquez sur **PC-FAX** dans la barre de navigation de gauche, puis cliquez sur **Carnet d'adresses (Envoyer)**.

La boîte de dialogue **Carnet d'adresses** s'affiche.

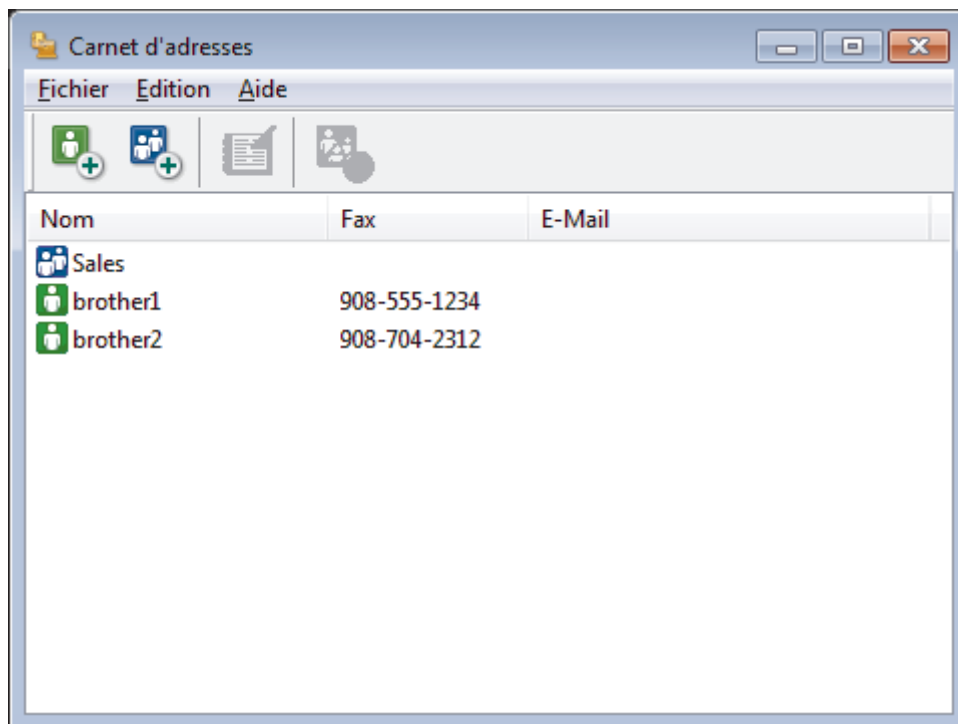

2. Sélectionnez le membre ou le groupe que vous avez l'intention de modifier.

3. Cliquez sur  (**Propriétés**).

4. Changez les informations relatives au membre ou au groupe.

5. Cliquez sur **OK**.



Information associée

- [Configurer votre carnet d'adresses PC-Fax \(Windows®\)](#)

Supprimer un membre ou un groupe (Windows®)

Modèle associé: MFC-J985DW

1. Exécutez une des actions suivantes :

- Windows® XP, Windows Vista® et Windows® 7

Cliquez sur  (démarrer) > **Tous les programmes** > **Brother** > **Brother Utilities**.

Cliquez sur la liste déroulante et sélectionnez le nom de votre modèle (si ce n'est pas déjà fait). Cliquez sur **PC-FAX** dans la barre de navigation de gauche, puis cliquez sur **Carnet d'adresses (Envoyer)**.

- Windows® 8 et Windows® 10

Démarrez  (**Brother Utilities**), puis sur la liste déroulante et choisissez le nom de votre modèle (s'il n'était pas déjà sélectionné). Cliquez sur **PC-FAX** dans la barre de navigation de gauche, puis cliquez sur **Carnet d'adresses (Envoyer)**.

La boîte de dialogue **Carnet d'adresses** s'affiche.

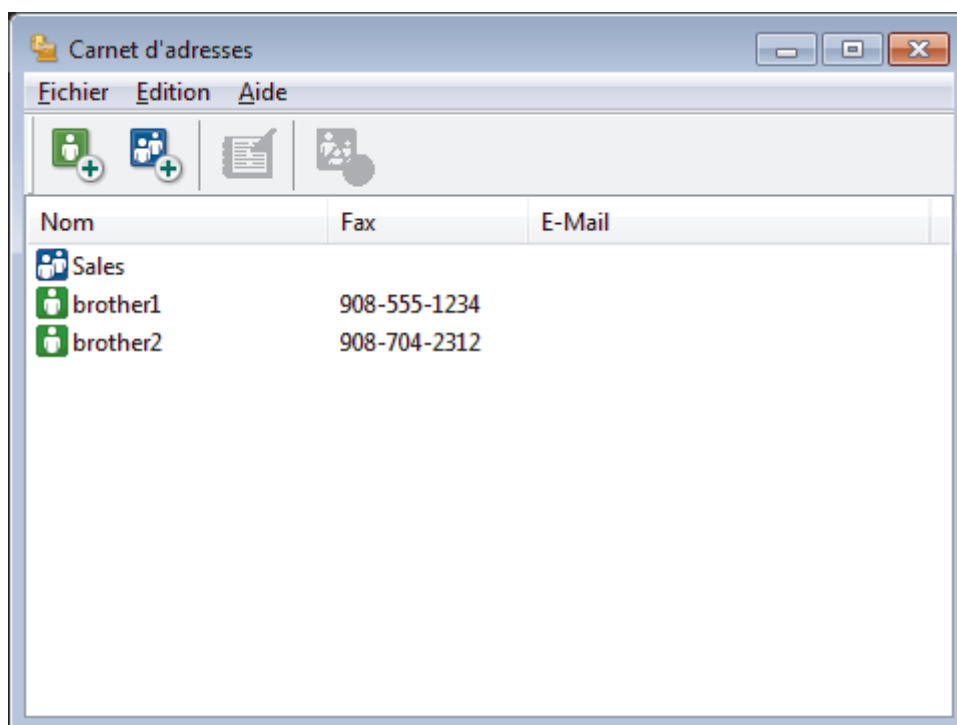

- Sélectionnez le membre ou le groupe que vous avez l'intention de supprimer.
- Cliquez sur  (**Effacer**).
- Lorsque la boîte de dialogue de confirmation s'affiche, cliquez sur **OK**.

Information associée

- Configurer votre carnet d'adresses PC-Fax (Windows®)

Exporter le carnet d'adresses (Windows®)

Modèle associé: MFC-J985DW

Vous pouvez exporter le carnet d'adresses sous forme de fichier texte ASCII (*.csv), de carte de visite électronique (vCard) ou de **Données de numérotation avec paramétrage à distance** et l'enregistrer sur votre ordinateur.

- Vous ne pouvez pas exporter les paramètres de groupe lors de l'exportation des données du **Carnet d'adresses**.

1. Exécutez une des actions suivantes :

- Windows® XP, Windows Vista® et Windows® 7

Cliquez sur  (**démarrer**) > **Tous les programmes** > **Brother** > **Brother Utilities**.

Cliquez sur la liste déroulante et sélectionnez le nom de votre modèle (si ce n'est pas déjà fait). Cliquez sur **PC-FAX** dans la barre de navigation de gauche, puis cliquez sur **Carnet d'adresses (Envoyer)**.

- Windows® 8 et Windows® 10

Démarrez  (**Brother Utilities**), puis sur la liste déroulante et choisissez le nom de votre modèle (s'il n'était pas déjà sélectionné). Cliquez sur **PC-FAX** dans la barre de navigation de gauche, puis cliquez sur **Carnet d'adresses (Envoyer)**.

La boîte de dialogue **Carnet d'adresses** s'affiche.

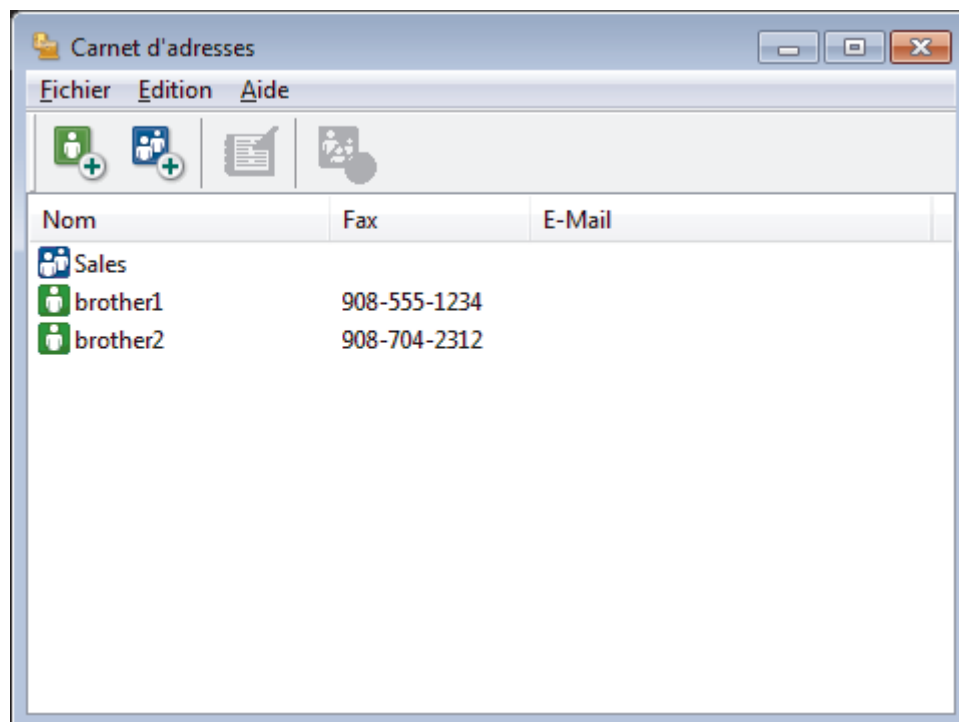

2. Cliquez sur le menu **Fichier** et sélectionnez **Exporter**.

3. Sélectionnez l'une des options suivantes :

- **Texte...**

La boîte de dialogue **Objet sélectionné** s'affiche. Passez à l'étape 4.

- **vCard...**

Vous devez sélectionner un membre à exporter dans votre carnet d'adresses avant de sélectionner cette option.

Accédez au dossier dans lequel vous souhaitez enregistrer la carte de visite électronique (vCard), saisissez le nom de la vCard dans le champ **Nom du fichier**, puis cliquez sur **Enregistrer**.

- **Données de numérotation avec paramétrage à distance**

Accédez au dossier dans lequel vous souhaitez enregistrer les données, saisissez le nom du fichier dans le champ **Nom du fichier**, puis cliquez sur **Enregistrer**.

4. Dans le champ **Éléments Disponibles**, sélectionnez les données à exporter, puis cliquez sur **Ajouter >>**.

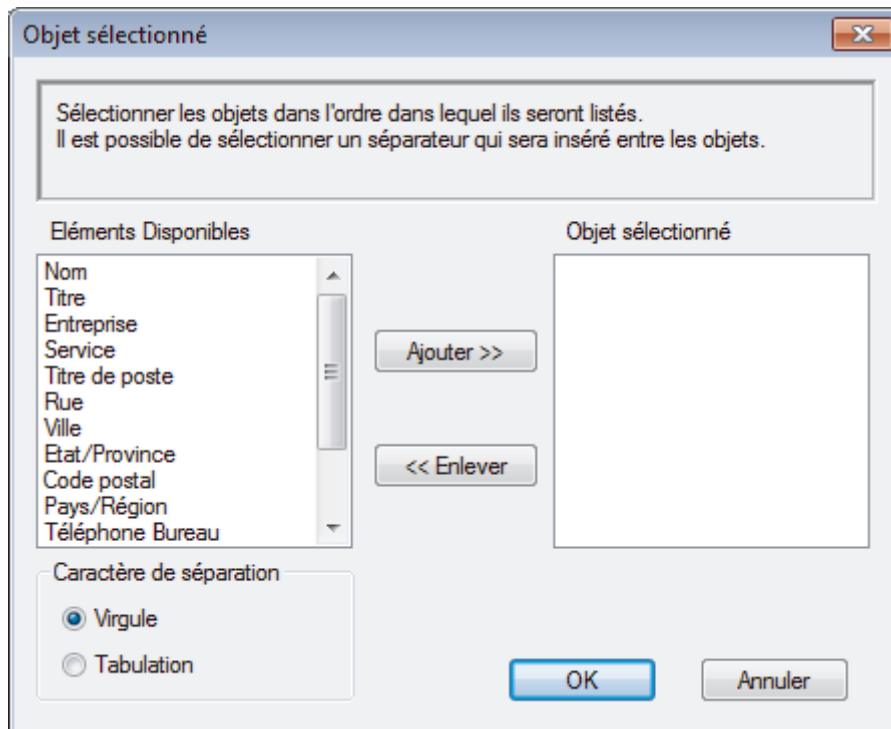

Sélectionnez et ajoutez les éléments dans l'ordre dans lequel vous souhaitez les présenter.

5. Si vous exportez les données dans un fichier ASCII, dans la section **Caractère de séparation**, sélectionnez l'option **Tabulation** ou **Virgule** pour séparer les champs de données.
6. Cliquez sur **OK**.
7. Accédez au dossier de votre ordinateur dans lequel vous souhaitez enregistrer les données, saisissez le nom du fichier, puis cliquez sur **Enregistrer**.



Information associée

- [Configurer votre carnet d'adresses PC-Fax \(Windows®\)](#)

Importer des informations dans le carnet d'adresses (Windows®)

Modèle associé: MFC-J985DW

Vous pouvez importer des fichiers texte ASCII (*.csv), des cartes de visite électroniques (vCard) ou des **Données de numérotation avec paramétrage à distance** dans votre carnet d'adresses.

1. Exécutez une des actions suivantes :

- Windows® XP, Windows Vista® et Windows® 7

Cliquez sur  (**démarrer**) > **Tous les programmes** > **Brother** > **Brother Utilities**.

Cliquez sur la liste déroulante et sélectionnez le nom de votre modèle (si ce n'est pas déjà fait). Cliquez sur **PC-FAX** dans la barre de navigation de gauche, puis cliquez sur **Carnet d'adresses (Envoyer)**.

- Windows® 8 et Windows® 10

Démarrez  (**Brother Utilities**), puis sur la liste déroulante et choisissez le nom de votre modèle (s'il n'était pas déjà sélectionné). Cliquez sur **PC-FAX** dans la barre de navigation de gauche, puis cliquez sur **Carnet d'adresses (Envoyer)**.

La boîte de dialogue **Carnet d'adresses** s'affiche.

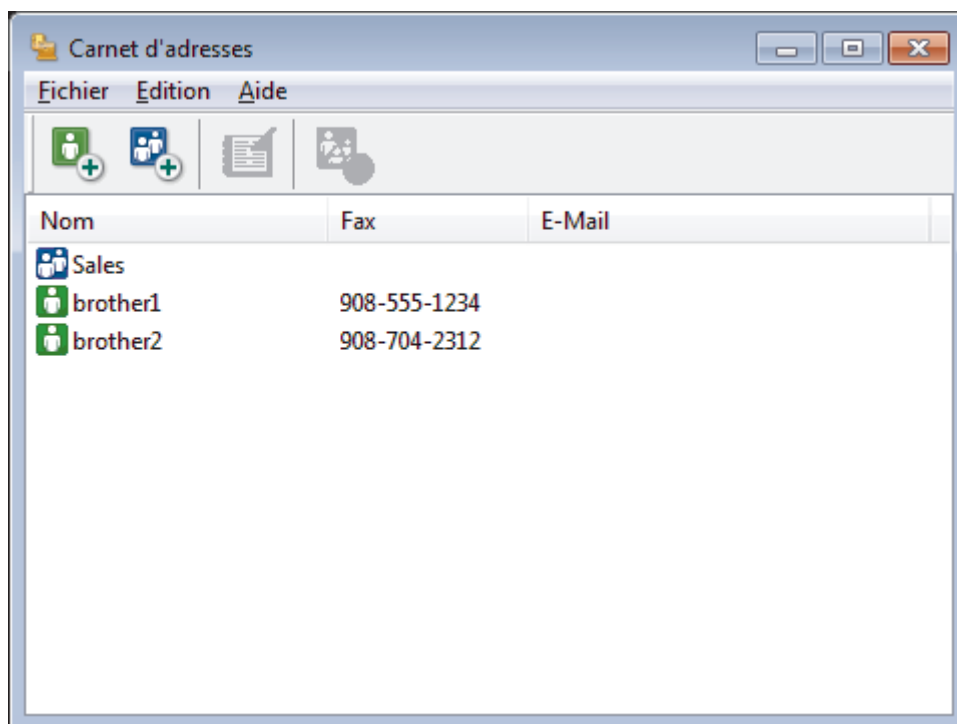

2. Cliquez sur le menu **Fichier** et sélectionnez **Importer**.

3. Sélectionnez l'une des options suivantes :

- **Texte...**

La boîte de dialogue **Objet sélectionné** s'affiche. Passez à l'étape 4.

- **vCard...**

Passez à l'étape 7.

- **Données de numérotation avec paramétrage à distance**

Passez à l'étape 7.

4. Dans le champ **Éléments Disponibles**, sélectionnez les données à importer, puis cliquez sur le bouton **Ajouter >>**.

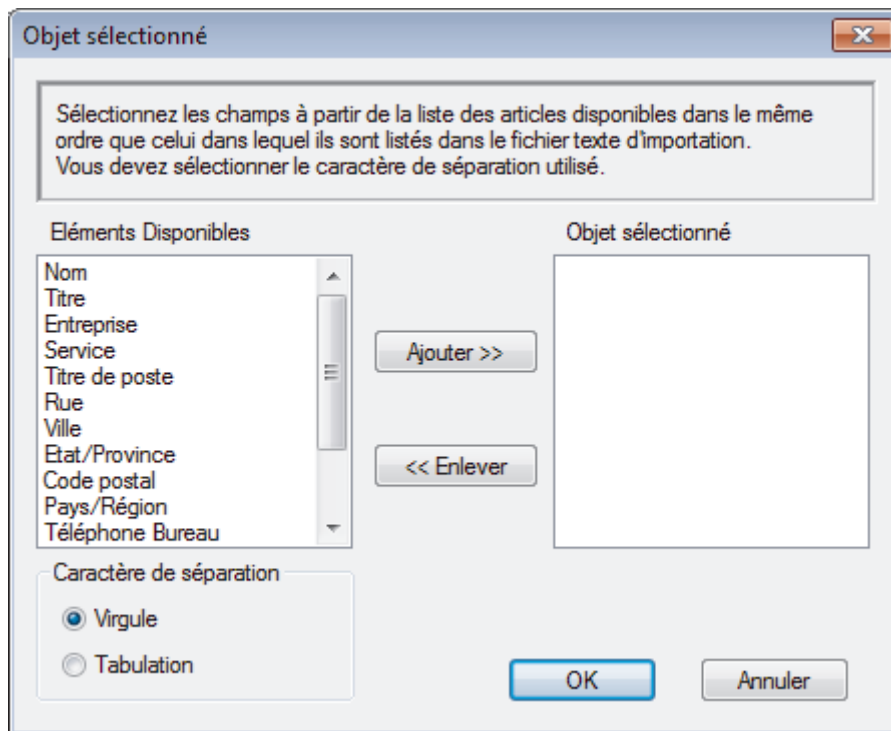

Vous devez sélectionner et ajouter des champs à partir de la liste **Éléments Disponibles** dans l'ordre où ils apparaissent dans le fichier texte d'importation.

5. Si vous importez les données d'un fichier ASCII, dans la section **Caractère de séparation**, sélectionnez l'option **Tabulation** ou **Virgule** pour séparer les champs de données.
6. Cliquez sur **OK**.
7. Accédez au dossier dans lequel vous souhaitez importer les données, saisissez le nom du fichier, puis cliquez sur **Ouvrir**.

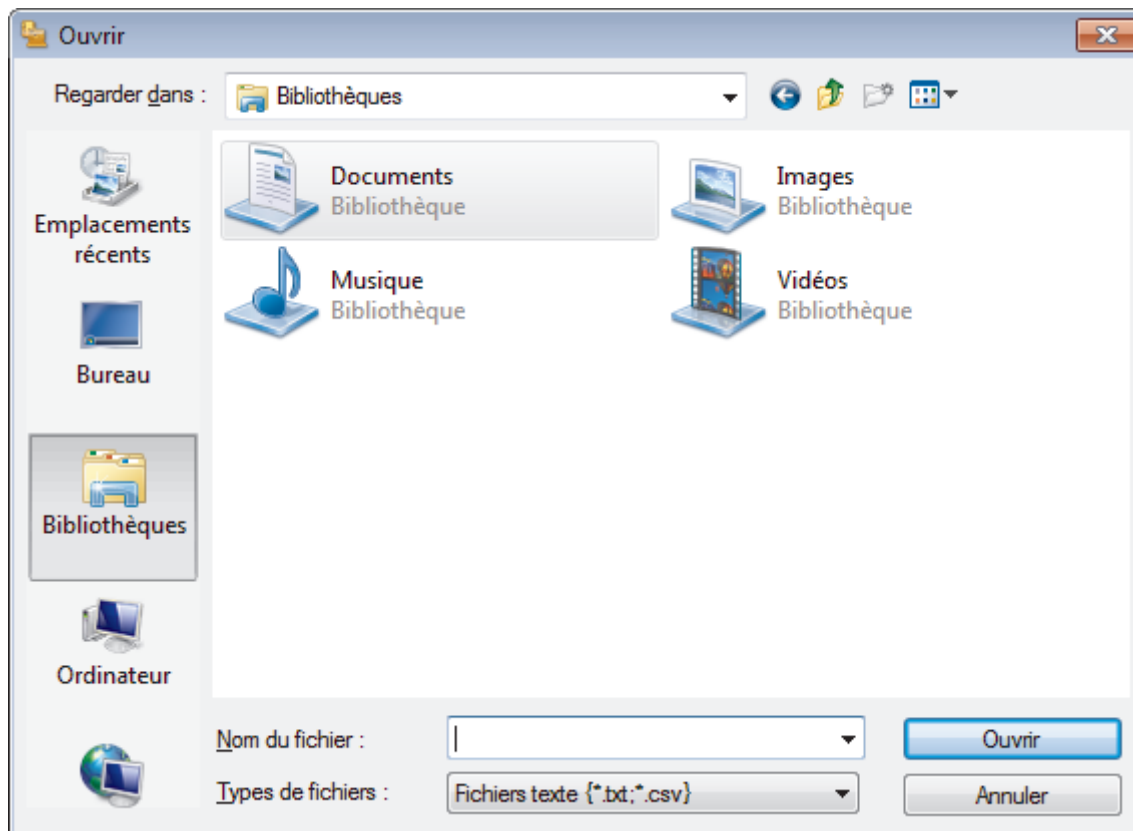



Information associée

- Configurer votre carnet d'adresses PC-Fax (Windows®)

Envoyer un fax à l'aide de PC-FAX (Windows®)

Modèle associé: MFC-J985DW

PC-FAX prend en charge uniquement les fax monochromes. Un fax monochrome est envoyé même si les données d'origine sont en couleur et que le télécopieur de destination prend en charge les fax en couleur.

1. Créez un fichier à l'aide d'une application sur votre ordinateur.
2. Sélectionnez la commande d'impression dans votre application.
3. Sélectionnez **Brother PC-FAX** en guise d'imprimante, puis terminez votre opération d'impression.

La boîte de dialogue **Brother PC-FAX** s'affiche.

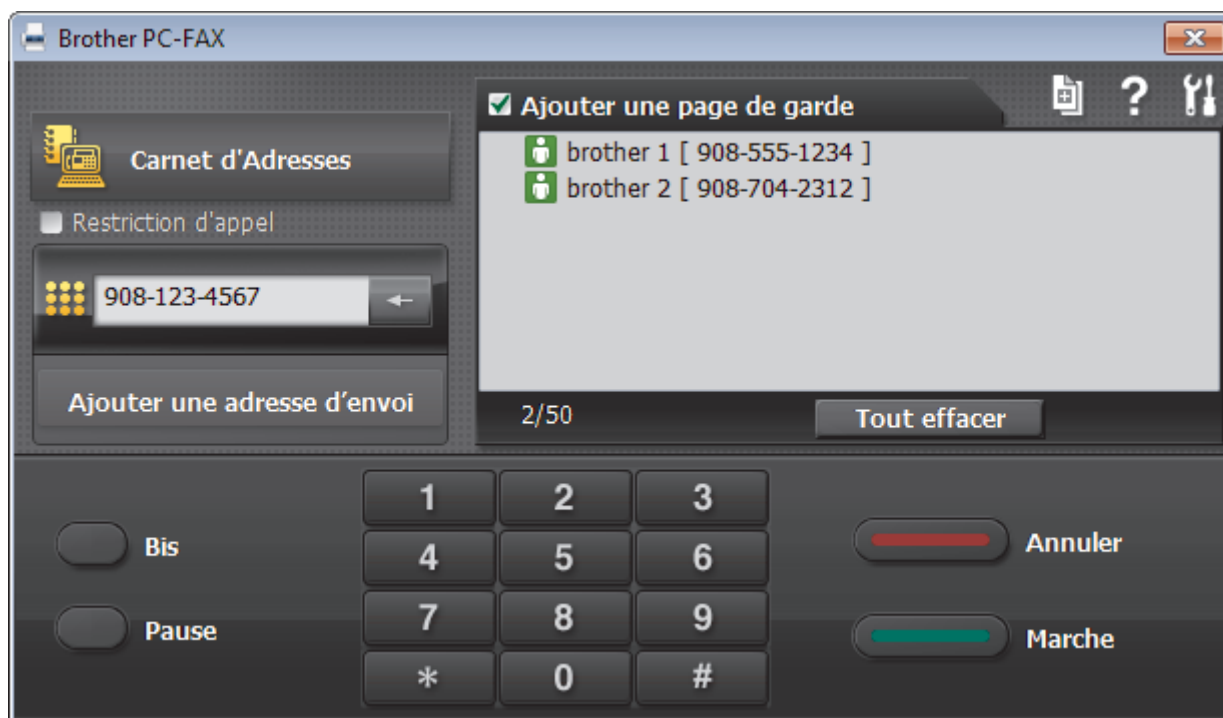



4. Saisissez un numéro de fax en procédant selon l'une des méthodes suivantes :
 - Cliquez sur des chiffres sur le pavé de numérotation pour saisir le numéro, puis cliquez sur **Ajouter une adresse d'envoi**.

 Si vous cochez la case **Restriction d'appel**, une boîte de dialogue de confirmation s'affiche pour vous inviter à saisir à nouveau le numéro de fax à l'aide du clavier. Cette sécurité vous empêche de transmettre des fax aux mauvais destinataires.

- Cliquez sur le bouton **Carnet d'Adresses**, puis sélectionnez un membre ou un groupe dans le carnet d'adresses.

 En cas d'erreur, cliquez sur **Tout effacer** pour supprimer toutes les entrées.

5. Pour inclure une page de garde, cochez la case **Ajouter une page de garde**. Vous pouvez également cliquer sur  pour créer ou modifier une page de garde.
6. Cliquez sur **Marche** pour envoyer le fax.

 Pour annuler le fax, cliquez sur **Annuler**.

- Pour recomposer un numéro, cliquez sur **Bis** pour afficher les cinq derniers numéros de fax, sélectionnez-en un, puis cliquez sur **Marche**.



Information associée

- [PC-FAX pour Windows®](#)

Recevoir des fax sur votre ordinateur (Windows®)

Utilisez le logiciel PC-FAX de Brother pour recevoir des fax sur votre ordinateur, les filtrer et n'imprimer que ceux que vous voulez.



- Réception de fax avec le logiciel de réception PC-FAX (Windows®)

Réception de fax avec le logiciel de réception PC-FAX (Windows®)

Modèle associé: MFC-J985DW

Le logiciel de réception PC-FAX de Brother permet d'afficher et de stocker les fax sur votre ordinateur. Il est installé automatiquement en même temps que les logiciels et les pilotes Brother et peut être utilisé sur l'ordinateur local et les ordinateurs en réseau.

- Le logiciel Réception PC-FAX prend uniquement en charge les fax monochromes. Lorsque vous recevez un fax en couleur, l'appareil l'imprime sur votre appareil, mais il ne l'envoie pas à votre ordinateur.

Si vous éteignez votre ordinateur, l'appareil continuera à recevoir et à enregistrer les fax dans la mémoire de l'appareil Brother. L'écran LCD de l'appareil affiche le nombre de fax reçus. Lorsque vous démarrez cette application, le logiciel transfère immédiatement tous les fax reçus vers votre ordinateur. Vous pouvez activer l'option d'impression de sauvegarde si vous souhaitez que l'appareil imprime une copie du fax avant de l'envoyer à l'ordinateur ou avant la mise hors tension de celui-ci. Vous pouvez configurer les paramètres d'impression de sauvegarde depuis votre appareil Brother.



Information associée

- [Recevoir des fax sur votre ordinateur \(Windows®\)](#)
- [Exécuter la réception PC-FAX de Brother sur l'ordinateur \(Windows®\)](#)
- [Consulter les messages reçus \(Windows®\)](#)
- [Utilisez la fonction de réception PC-FAX pour recevoir des fax sur votre ordinateur \(Windows® uniquement\)](#)

Exécuter la réception PC-FAX de Brother sur l'ordinateur (Windows®)

Modèle associé: MFC-J985DW



Nous vous recommandons de cocher la case **Lancer PC-FAX Receive au démarrage de l'ordinateur** pour que le logiciel s'exécute automatiquement et puisse transférer tous les fax après le démarrage de l'ordinateur.

1. Effectuez l'une des actions suivantes :

- Windows® XP, Windows Vista® et Windows® 7

Cliquez sur  (**démarrer**) > **Tous les programmes** > **Brother** > **Brother Utilities**.

Cliquez sur la liste déroulante et sélectionnez le nom de votre modèle (si ce n'est pas déjà fait). Cliquez sur **PC-FAX** dans la barre de navigation de gauche, puis cliquez sur **Recevoir**.

- Windows® 8 et Windows® 10

Démarrez  (**Brother Utilities**), puis sur la liste déroulante et choisissez le nom de votre modèle (s'il n'était pas déjà sélectionné). Cliquez sur **PC-FAX** dans la barre de navigation de gauche, puis cliquez sur **Recevoir**.

2. Vérifiez le message et cliquez sur **Oui**.

La fenêtre **PC-FAX Receive (PC-FAX Recevoir)** s'affiche. L'icône  (**PC-FAX Recevoir**) s'affiche également dans la zone de notification de l'ordinateur.



Information associée

- [Réception de fax avec le logiciel de réception PC-FAX \(Windows®\)](#)
- [Configurer votre ordinateur pour la réception PC-FAX \(Windows®\)](#)
- [Ajouter votre appareil Brother à la réception PC-FAX \(Windows®\)](#)

■ Accueil > Fax > PC-FAX > PC-FAX pour Windows® > Recevoir des fax sur votre ordinateur (Windows®) > Réception de fax avec le logiciel de réception PC-FAX (Windows®) > Exécuter la réception PC-FAX de Brother sur l'ordinateur (Windows®) > Configurer votre ordinateur pour la réception PC-FAX (Windows®)

Configurer votre ordinateur pour la réception PC-FAX (Windows®)

Modèle associé: MFC-J985DW

1. Double-cliquez sur l'icône  (**PC-FAX Recevoir**) dans la zone de notification de votre ordinateur.
La fenêtre **PC-FAX Recevoir** s'affiche.
2. Cliquez sur **Paramètres**.
3. Configurez ces options comme nécessaire :

Préférences

Configurez cette option pour lancer le logiciel de réception PC-FAX automatiquement lorsque vous démarrez Windows®.

Enregistrer

Configurez le chemin où enregistrer les fichiers PC-FAX et sélectionnez le format du document reçu.

Périphérique

Sélectionnez l'appareil Brother qui doit recevoir les fax PC-FAX.

Verrouiller (disponible uniquement pour les administrateurs)

Vous pouvez restreindre les droits des utilisateurs non dotés de privilèges administrateur en les empêchant de configurer les options de réglage indiquées ci-dessus.

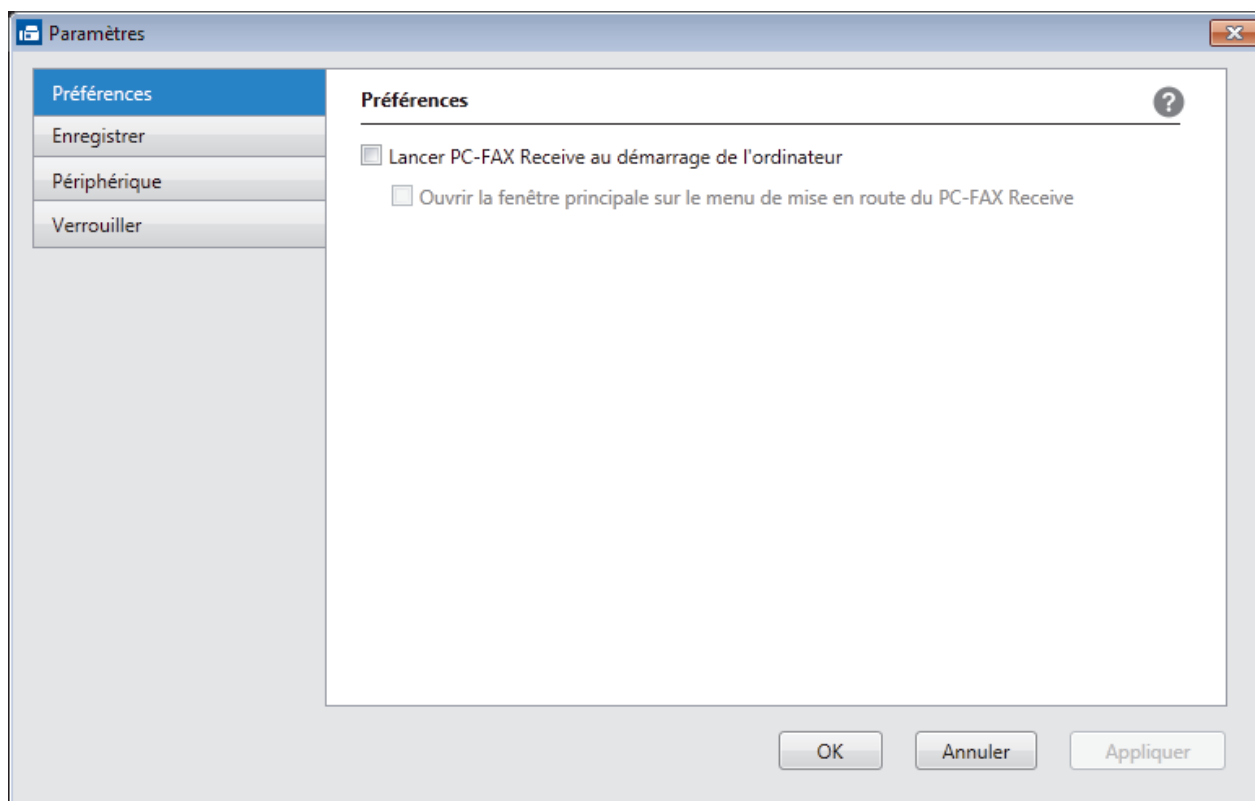

4. Cliquez sur **OK**.

✓ Information associée

- Exécuter la réception PC-FAX de Brother sur l'ordinateur (Windows®)

■ Accueil > Fax > PC-FAX > PC-FAX pour Windows® > Recevoir des fax sur votre ordinateur (Windows®) > Réception de fax avec le logiciel de réception PC-FAX (Windows®) > Exécuter la réception PC-FAX de Brother sur l'ordinateur (Windows®) > Ajouter votre appareil Brother à la réception PC-FAX (Windows®)

Ajouter votre appareil Brother à la réception PC-FAX (Windows®)

Modèle associé: MFC-J985DW

- Si vous avez installé l'appareil en suivant les instructions pour un utilisateur réseau, l'appareil doit déjà être configuré pour votre réseau.

1. Double-cliquez sur l'icône  (**PC-FAX Recevoir**) dans la zone de notification de votre ordinateur.
La fenêtre **PC-FAX Recevoir** s'affiche.
2. Cliquez sur **Paramètres**.
3. Cliquez sur **Périphérique** > **Ajouter**.

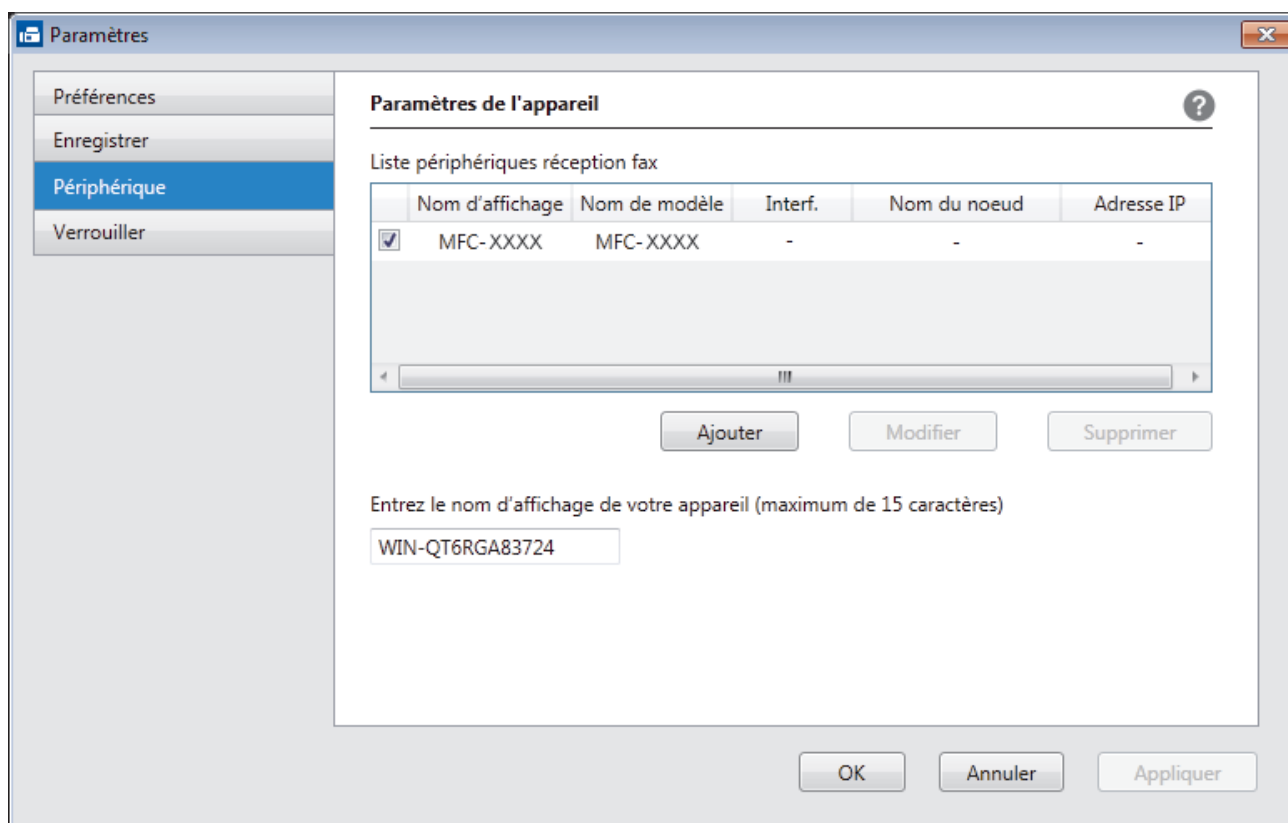

4. Sélectionnez la méthode de connexion appropriée.

Sélectionnez votre machine dans les résultats de la recherche automatique ci-dessous.

Les appareils Brother connectés s'affichent. Sélectionnez un appareil dans la liste. Cliquez sur **OK**.

Spécifiez votre machine par son adresse IP

Tapez l'adresse IP de l'appareil dans le champ **Adresse IP**, puis cliquez sur **OK**.

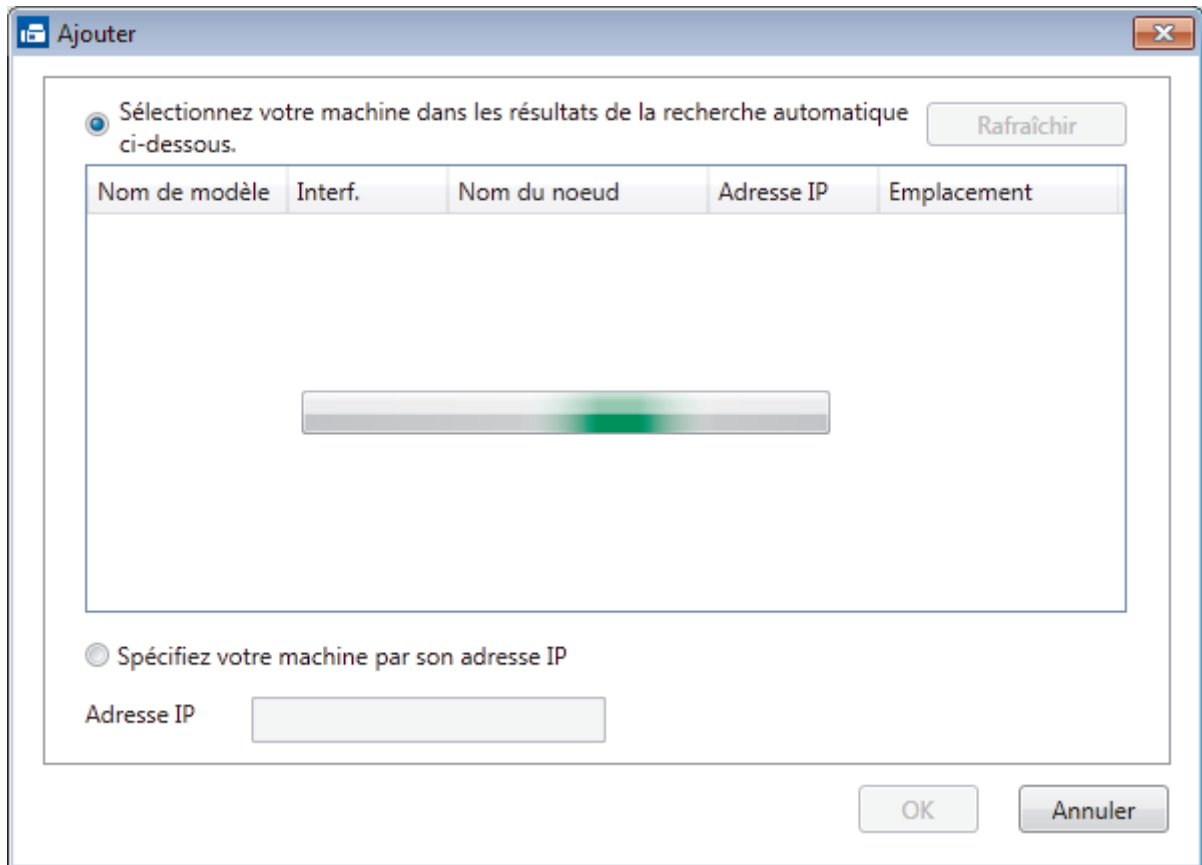

5. Pour modifier le nom de l'ordinateur qui apparaît sur l'écran LCD de l'appareil, tapez le nouveau nom dans le champ **Entrez le nom d'affichage de votre appareil (maximum de 15 caractères)**.
6. Cliquez sur **OK**.



Information associée

- Exécuter la réception PC-FAX de Brother sur l'ordinateur (Windows®)

Consulter les messages reçus (Windows®)

Modèle associé: MFC-J985DW

État de la réception

Icône	État indiqué
	Mode Veille Aucun message non lu
	Réception de messages en cours
	Messages reçus Messages non lus

1. Double-cliquez sur l'icône  (PC-FAX Recevoir) dans la zone de notification de votre ordinateur.

La fenêtre **PC-FAX Receive (PC-FAX Recevoir)** s'affiche.

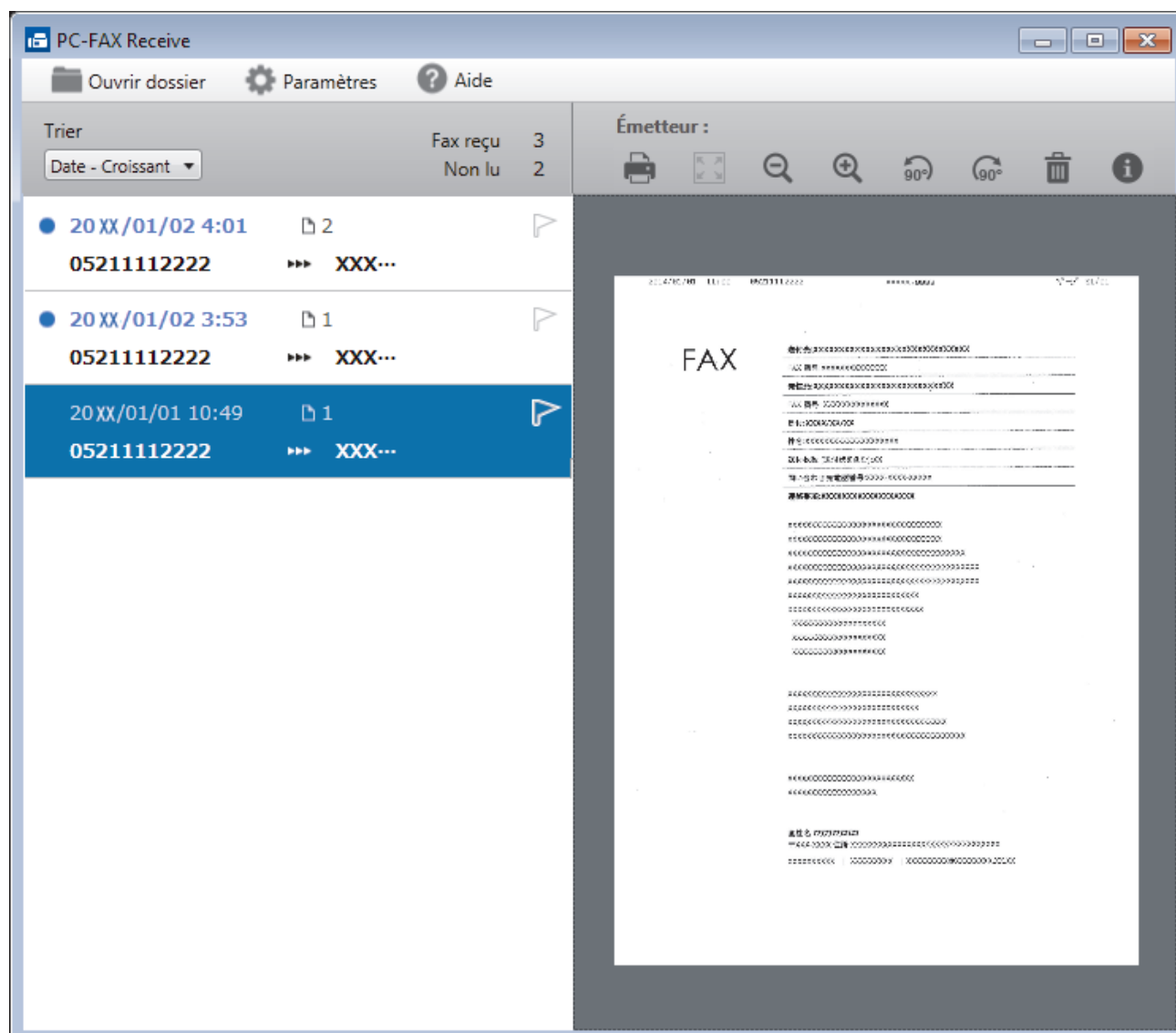

2. Cliquez sur des fax de la liste pour les consulter.
3. Une fois que vous avez terminé, cliquez sur  dans le coin supérieur droit de la fenêtre pour la fermer.



Même après avoir fermé la fenêtre, la fonction Réception PC-FAX est active et l'icône  (**PC-FAX Recevoir**) reste dans la zone de notification de votre ordinateur. Pour fermer la fonction Réception PC-FAX, cliquez sur l'icône dans la zone de notification de l'ordinateur et cliquez sur **Fermer**.



Information associée

- Réception de fax avec le logiciel de réception PC-FAX (Windows®)
-

PC-FAX pour Mac

Utilisez le logiciel PC-Fax de Brother pour envoyer directement des fax à partir de votre Macintosh sans avoir à les imprimer. Cette fonction permet de réduire votre consommation de papier et de gagner du temps.

- [Envoyer des fax depuis votre application \(Mac\)](#)

Envoyer des fax depuis votre application (Mac)

Modèle associé: MFC-J985DW

PC-FAX gère uniquement les fax monochromes. Un fax monochrome est envoyé, même si les données d'origine sont en couleur et que le télécopieur de destination prend en charge les fax en couleur.

1. Créez un document dans une application Mac.
2. Depuis une application telle que TextEdit d'Apple, cliquez sur le menu **Fichier**, puis sélectionnez **Imprimer**.
3. Cliquez sur le menu local de l'application, puis sélectionnez l'option **Envoi Fax**.

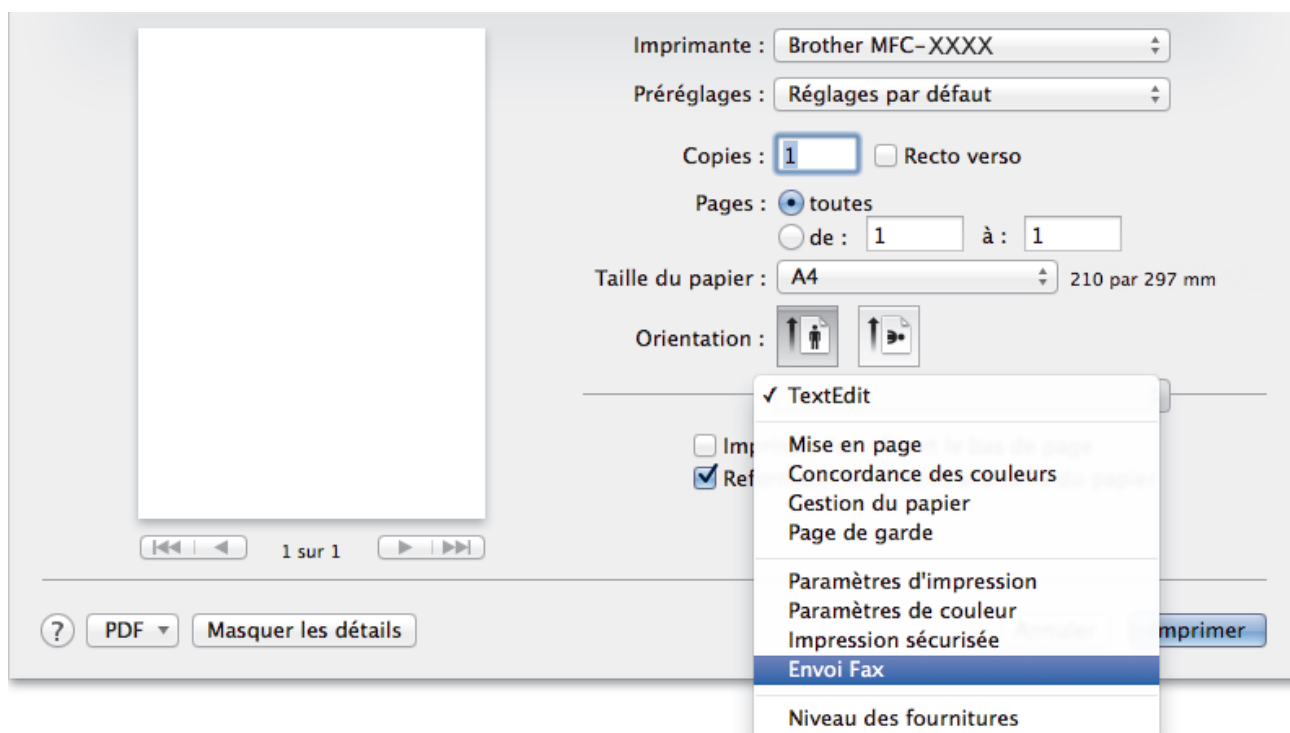

4. Cliquez sur le menu local **Sortie**, puis sélectionnez l'option **Télécopieur**.

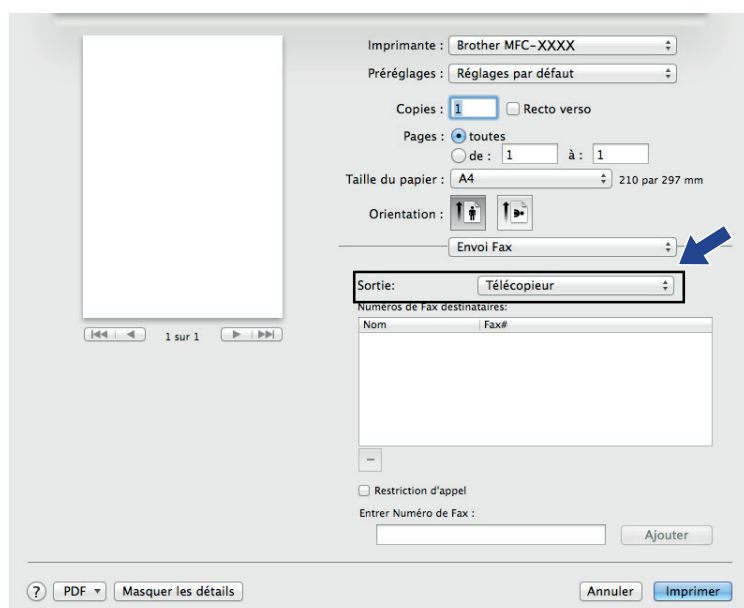

5. Tapez un numéro de fax dans le champ **Entrer Numéro de Fax**, puis cliquez sur **Ajouter**.
Le numéro de fax est affiché dans le champ **Numéros de Fax destinataires**.



Pour envoyer un fax à plusieurs numéros, cliquez sur le bouton **Ajouter** après avoir saisi le premier numéro de fax, puis tapez le numéro de fax suivant. La liste des numéros de fax des destinataires figurera dans le champ **Numéros de Fax destinataires**.

6. Cliquez sur **Imprimer** pour envoyer le fax.



Information associée

- [PC-FAX pour Mac](#)

PhotoCapture Center

- [Impression directe de photos à partir d'un support](#)
- [Copier des photos depuis un support vers un ordinateur](#)
- [Imprimer des photos à partir de ControlCenter4 \(Windows®\)](#)

Impression directe de photos à partir d'un support

Si votre appareil n'est *pas* connecté à l'ordinateur, vous pouvez imprimer des photos directement depuis un support d'appareil photo numérique ou une mémoire flash USB, ainsi que numériser des documents et les enregistrer directement sur une carte mémoire ou une mémoire flash USB. Si votre appareil est connecté à un ordinateur, vous pouvez utiliser ce dernier pour accéder à une carte mémoire ou à une mémoire flash USB insérée à l'avant de l'appareil.







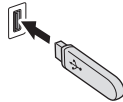

- [Cartes mémoire et mémoires flash USB compatibles](#)
- [Informations importantes concernant PhotoCapture Center](#)
- [Impression de photos depuis un support à l'aide du bouton Photo de l'appareil Brother](#)

Cartes mémoire et mémoires flash USB compatibles

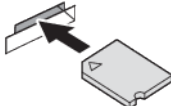
Votre appareil Brother est équipé de lecteurs de support (logements) que vous pouvez utiliser avec les supports de stockage des données courants et les supports pour appareil photo numérique.

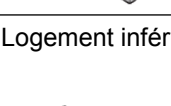
IMPORTANT

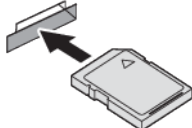
L'interface USB directe prend en charge uniquement les mémoires flash USB, les appareils compatibles PictBridge et les appareils photo numériques utilisant la norme de stockage de masse USB. Les autres périphériques USB ne sont pas pris en charge.

Cartes mémoire compatibles		Logement
Clé USB		Logement USB 
Memory Stick Duo™ Memory Stick PRO Duo™		Logement supérieur 
Memory Stick Micro™ (M2™) (adaptateur requis)		
Carte mémoire SD Carte mémoire SDHC Carte mémoire SDXC MultiMediaCard MultiMediaCard plus	 	Logement inférieur 
miniSD (adaptateur requis) miniSDHC (adaptateur requis) microSD (adaptateur requis) microSDHC (adaptateur requis) MultiMediaCard mobile (adaptateur requis)		



Information associée

- [Impression directe de photos à partir d'un support](#)

Informations importantes concernant PhotoCapture Center



Les mémoires flash USB ne sont disponibles que sur certains modèles.

Votre appareil est conçu pour être compatible avec les fichiers d'image des appareils photo numériques modernes, les cartes mémoire et les mémoires flash USB. Veuillez toutefois prendre en compte les points ci-dessous pour éviter les erreurs :

- L'extension du nom du fichier image doit être .JPG (les autres extensions comme .JPEG, .TIF, .GIF, etc., ne sont pas reconnues).
- L'impression directe avec PhotoCapture Center doit être effectuée séparément des opérations PhotoCapture Center effectuées au moyen de l'ordinateur. (un fonctionnement simultané n'est pas possible).
- L'appareil peut lire jusqu'à 999 fichiers ¹ enregistrés sur une carte mémoire ou une mémoire flash USB.
- Le fichier DPOF (Digital Print Order Format) des cartes mémoire doit avoir un format DPOF valide.

Prenez en compte les points suivants :

- Pendant l'impression d'un index ou d'une image, PhotoCapture Center imprime toutes les images valides, même si une image (ou plusieurs) a été corrompue. Les images corrompues ne sont pas imprimées.
- (Utilisateurs d'une carte mémoire)

Votre appareil a été conçu pour lire des cartes mémoire qui ont été formatées par un appareil photo numérique.

Lorsqu'un appareil photo numérique formate une carte mémoire, il crée un dossier spécial dans lequel il copie les données d'image. Si vous devez utiliser votre ordinateur pour modifier les données d'image enregistrées sur une carte mémoire, nous vous recommandons de ne pas modifier la structure des dossiers créée par l'appareil photo numérique. Lorsque vous enregistrez des fichiers d'image nouveaux ou modifiés sur la carte mémoire, nous vous recommandons également d'utiliser le même dossier que celui qui est utilisé par votre appareil photo numérique. Si les données ne sont pas enregistrées dans le même dossier, il se peut que l'appareil ne puisse pas lire le fichier ou imprimer l'image.

- (Utilisateurs de mémoire flash USB)

Votre appareil prend en charge les mémoires flash USB qui ont été formatées par Windows®.



Information associée

- [Impression directe de photos à partir d'un support](#)
- [Impression de photos depuis un support en format DPOF \(Digital Print Order Format\)](#)

¹ Les dossiers qui se trouvent dans les cartes mémoire ou la mémoire flash USB sont également comptabilisés.

Impression de photos depuis un support à l'aide du bouton Photo de l'appareil Brother

- [Prévisualiser et imprimer des photos et des vidéos enregistrés sur un support](#)
- [Impression d'une page d'index de photos \(miniatures\) depuis un support](#)
- [Imprimer des photos par numéro d'image](#)
- [Amélioration des photos à l'aide des options de retouche avancées](#)
- [Impression de photos avec recadrage personnalisé](#)
- [Impression de photos d'identité](#)
- [Impression de photos depuis un support en format DPOF \(Digital Print Order Format\)](#)
- [Impression de photos avec recadrage automatique](#)
- [Impression de photos sans bordures depuis un support](#)
- [Impression de la date figurant dans les données de votre photo](#)
- [Paramètres d'impression pour les photos](#)

Prévisualiser et imprimer des photos et des vidéos enregistrés sur un support

Vous pouvez prévisualiser vos photos sur l'écran LCD avant de les imprimer. Vous pouvez imprimer des images à partir de fichiers vidéo enregistrés sur une carte mémoire ou une mémoire flash USB.

- Si vos photos sont des fichiers volumineux, l'affichage de chaque photo risque de ne pas être immédiat.
- Un fichier vidéo est divisé en neuf parties en fonction du temps d'enregistrement et est placé sur trois lignes. Vous pouvez voir et imprimer les scènes qui ont été divisées.
- Vous ne pouvez pas sélectionner une scène particulière de la vidéo.
- Vous pouvez utiliser les formats de fichier de film AVI ou MOV (Motion JPEG seulement). Si la taille d'un fichier AVI est égale ou supérieure à 1 Go (soit une durée de prise de vue de 30 minutes environ) ou si celle d'un fichier MOV est égale ou supérieure à 2 Go (soit une durée de prise de vue de 60 minutes environ), ces fichiers sont trop volumineux pour être imprimés.
- Si les données de vidéo d'une scène fractionnée sont endommagées, la scène correspondante sera vide.

1. Ouvrez le couvercle de la fente pour supports.

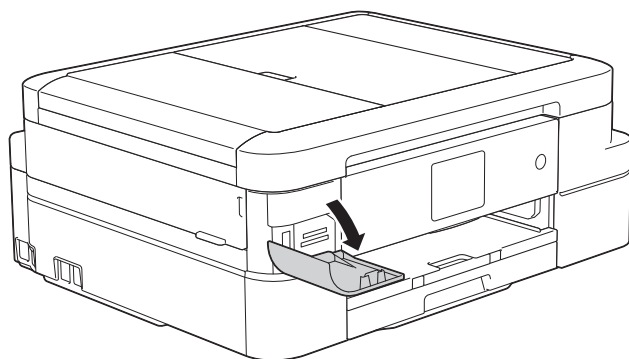

2. Insérez la carte mémoire ou la mémoire flash USB dans le logement correct.
3. Appuyez sur [Photo] > [Visu. photos (Visualiser photos)].
4. Appuyez sur ◀ ou sur ▶ pour afficher la photo à imprimer, puis appuyez sur celle-ci.



Si vous souhaitez imprimer toutes les photos, appuyez sur [Tt impr], puis appuyez sur le bouton [Oui] pour confirmer.

5. Entrez le nombre de copies de l'une des façons suivantes :
 - Appuyez sur [-] ou [+] sur l'écran tactile.
 - Appuyez sur **x01** pour afficher le clavier sur l'écran tactile, puis utilisez ce clavier pour entrer le nombre de copies. Appuyez sur [OK].
6. Appuyez sur [OK].
7. Répétez les trois dernières étapes jusqu'à ce que vous ayez sélectionné toutes les photos à imprimer.
8. Appuyez sur [OK].
9. Vérifiez la liste d'options affichée.
10. Pour modifier les réglages d'impression, appuyez sur [Param d'impr].
11. Appuyez sur [Marche].



Information associée

- [Impression de photos depuis un support à l'aide du bouton Photo de l'appareil Brother](#)
- [Paramètres d'impression pour les photos](#)

Impression d'une page d'index de photos (miniatures) depuis un support

Imprimez une page d'index de photos pour afficher des versions miniatures d'aperçu de toutes les photos qui se trouvent sur votre carte mémoire ou votre mémoire flash USB.



- PhotoCapture Center attribue des numéros aux images (n°1, n°2, n°3 et ainsi de suite). PhotoCapture Center ne reconnaît pas d'autres systèmes de numérotation ni les noms de fichiers utilisés par votre appareil photo numérique ou votre ordinateur pour identifier les photos.
- Seuls les noms de fichiers comportant au maximum 20 caractères seront correctement imprimés sur l'index.
- Les noms de fichier ne peuvent pas être imprimés correctement s'ils contiennent des caractères non alphanumériques. Ces caractères n'affectent toutefois pas les paramètres de PhotoCapture Center.

1. Ouvrez le couvercle de la fente pour supports.
2. Insérez la carte mémoire ou la mémoire flash USB dans le port approprié.
3. Appuyez sur [Photo] > [Impress index] > [Imprimer index].
4. Si vous souhaitez modifier les réglages d'impression, appuyez sur [Param d'impr].

Option	Description
Type papier	Sélectionnez le type de papier.
Format papier	Sélectionnez le format de papier.

5. Appuyez sur [Marche].



Information associée

- [Impression de photos depuis un support à l'aide du bouton Photo de l'appareil Brother](#)
- [Imprimer des photos par numéro d'image](#)

Imprimer des photos par numéro d'image

Pour pouvoir imprimer une image individuelle, vous devez imprimer la page d'index de photos (miniatures) afin de connaître son numéro.

1. Ouvrez le couvercle de la fente pour supports.
2. Insérez la carte mémoire ou la mémoire flash USB dans le port approprié.
3. Appuyez sur [Photo] > [Impress index] > [Imprimer photos].
4. Saisissez les numéros des images à imprimer à partir de la page d'index de photos (miniatures). Une fois le numéro d'image sélectionné, appuyez sur [OK].



- Vous pouvez entrer plusieurs numéros à la fois en utilisant une virgule ou un tiret. Par exemple, saisissez **1, 3, 6** pour imprimer les images n°1, n°3 et n°6. Imprimez une plage d'images en utilisant un tiret. Par exemple, saisissez **1-5** pour imprimer les images n°1 à n°5.
- Vous pouvez saisir jusqu'à 12 caractères (y compris les virgules et tirets) pour les numéros d'image que vous voulez imprimer.

5. Entrez le nombre de copies de l'une des façons suivantes :
 - Appuyez sur [-] ou [+] sur l'écran tactile.
 - Appuyez sur **x01** pour afficher le clavier sur l'écran tactile, puis utilisez ce clavier pour entrer le nombre de copies. Appuyez sur [OK].
6. Pour modifier les réglages d'impression, appuyez sur [Param d'impr].
7. Appuyez sur [Marche].



Information associée

- [Impression de photos depuis un support à l'aide du bouton Photo de l'appareil Brother](#)
- [Impression d'une page d'index de photos \(miniatures\) depuis un support](#)
- [Paramètres d'impression pour les photos](#)

Amélioration des photos à l'aide des options de retouche avancées

Modèle associé: MFC-J985DW

Vous pouvez modifier et ajouter des effets à vos photos et les visualiser sur l'écran LCD avant de les imprimer.

La fonction d'amélioration des photos est prise en charge par la technologie de Reallusion, Inc.









1. Ouvrez le couvercle de la fente pour supports.
2. Insérez la carte mémoire ou la mémoire flash USB dans le port approprié.
3. Appuyez sur [Photo] > [Améliorer phot].





- Quatre miniatures s'affichent à la fois, avec le numéro de la page et le nombre total de pages.
- Appuyez sur ◀ ou ▶ pour faire défiler toutes les photos. Maintenez enfoncée la touche ◀ ou ▶ pour effectuer une avance rapide ou un retour rapide dans les pages de miniatures.

4. Appuyez sur la miniature que vous voulez améliorer.
5. Appuyez sur [Améliorer], puis sur [OK].
6. Appuyez sur l'effet à ajouter, puis appuyez sur [OK].

Vous pouvez ajouter des effets à votre photo de 10 façons différentes.

Option	Description
	Correction auto L'appareil détermine l'effet approprié pour votre photo.
	Amél.coul. peau Utilisez cette option pour optimiser les photographies de type portrait. Elle permet de régler la couleur de peau. Appuyez sur ◀ ou sur ▶ pour ajuster le niveau de contraste.
	Amél. Paysage Utilisez cette option pour optimiser les photographies de type paysage. Il permet de rehausser les zones vertes et bleues de votre photo. Appuyez sur ◀ ou sur ▶ pour ajuster le niveau de contraste.
	Elim.oeil rouge L'appareil tente d'éliminer les yeux rouges de votre photo. Si la détection des yeux rouges ne donne aucun résultat, appuyez sur Réessayer pour relancer la détection.
	Scène de nuit Utilisez l'effet Scène nocturne pour rendre les photographies nocturnes plus éclatantes. Appuyez sur ◀ ou sur ▶ pour ajuster le niveau de contraste.
	Lumière appoint L'effet Lumière d'appoint permet d'ajuster les photographies en contre-jour. Appuyez sur ◀ ou sur ▶ pour ajuster le niveau de contraste.
	Tableau blanc L'effet Tableau blanc permet d'ajuster les photos. Il permet de détecter les lettres écrites sur un tableau blanc sur votre photo et de les rendre plus lisibles.

Option	Description
	Noir & blanc Convertissez votre photo en monochrome.
	Sépia Convertissez la couleur de votre photo en sépia.
	Corr. auto & Elim yeux rouges L'appareil détermine les effets appropriés pour votre photo et tente d'éliminer l'effet « Yeux rouges ».



- Dans certains cas, il peut arriver que les yeux rouges ne puissent pas être éliminés.
 - Lorsque le visage est trop petit sur l'image.
 - Lorsque le visage est tourné trop vers le haut, le bas, la gauche ou la droite.
- Appuyez sur [Annuler] pour revenir à la liste des effets.
- Si votre photo est très petite ou présente des proportions irrégulières, l'écran tactile affiche [Image trop petite] ou [Image trop longue]. Vous ne pourrez pas nécessairement recadrer ou améliorer la photo.

7. Entrez le nombre de copies de l'une des façons suivantes :

- Appuyez sur [-] ou [+] sur l'écran tactile.
- Appuyez sur **x01** pour afficher le clavier sur l'écran tactile, puis utilisez ce clavier pour entrer le nombre de copies. Appuyez sur [OK].

8. Appuyez sur [OK].

9. Pour modifier les réglages d'impression, appuyez sur [Param d'impr].

10. Appuyez sur [Marche].



Information associée

- [Impression de photos depuis un support à l'aide du bouton Photo de l'appareil Brother](#)
- [Paramètres d'impression pour les photos](#)

Impression de photos avec recadrage personnalisé

Modèle associé: MFC-J985DW

Vous pouvez recadrer vos photos et les afficher sur l'écran LCD avant de les imprimer.



La fonction de recadrage de photos est prise en charge par la technologie de Reallusion, Inc.



1. Ouvrez le couvercle de la fente pour supports.
2. Insérez la carte mémoire ou la mémoire flash USB dans le port approprié.
3. Appuyez sur [Photo] > [Améliorer phot].



- Quatre miniatures s'affichent à la fois, avec le numéro de la page et le nombre total de pages.
- Appuyez sur ◀ ou ▶ pour faire défiler toutes les photos. Maintenez enfoncée la touche ◀ ou ▶ pour effectuer une avance rapide ou un retour rapide dans les pages de miniatures.

4. Appuyez sur une photo miniature.
5. Appuyez sur [Recadrer], puis sur [OK].
6. Ajustez le cadre rouge pour encadrer la partie de la photo que vous souhaitez imprimer.
 - Appuyez sur  ou sur  pour agrandir ou réduire la taille du cadre.
 - Appuyez sur ▲, ▼, ◀ ou sur ▶ pour déplacer le cadre.
 - Appuyez sur  pour faire pivoter le cadre.

Lorsque vous avez terminé, appuyez sur [OK].



Si votre photo est très petite ou présente des proportions irrégulières, l'écran tactile affiche [Image trop petite] ou [Image trop longue]. Vous ne pourrez pas nécessairement recadrer ou améliorer la photo.

7. Appuyez sur [OK] pour confirmer.
8. Entrez le nombre de copies de l'une des façons suivantes :
 - Appuyez sur [-] ou [+] sur l'écran tactile.
 - Appuyez sur  pour afficher le clavier sur l'écran tactile, puis utilisez ce clavier pour entrer le nombre de copies. Appuyez sur [OK].
9. Appuyez sur [OK].
10. Pour modifier les réglages d'impression, appuyez sur [Param d'impr].
11. Appuyez sur [Marche].



Information associée

- [Impression de photos depuis un support à l'aide du bouton Photo de l'appareil Brother](#)
- [Paramètres d'impression pour les photos](#)

Impression de photos d'identité

Vous pouvez sélectionner une photo stockée sur une carte mémoire ou une mémoire flash USB afin de l'imprimer comme photo d'identité destinée à un curriculum vitae, une carte d'identité, etc. Vous pouvez imprimer quatre photos d'identité sur une feuille de papier et recadrer les images de grande taille sur des formats prédéfinis.

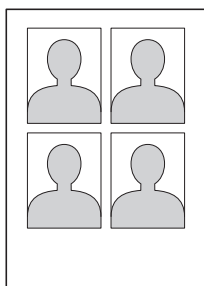

Une seule photo est imprimée si vous sélectionnez l'option [2x2"] ou [50x70mm] dans le réglage de format de photo d'identité et l'option [10x15cm] dans le réglage de format de papier.

1. Ouvrez le couvercle de la fente pour supports.
2. Insérez la carte mémoire ou la mémoire flash USB dans le port approprié.
3. Appuyez sur [Photo] > [Impression photo d'identité].
4. Appuyez sur ◀ ou sur ▶ pour afficher la photo souhaitée, puis appuyez sur celle-ci.
5. Appuyez sur ▲ ou ▼ pour ajuster la taille de recadrage souhaitée puis appuyez dessus.



L'appareil recadre la photo sur le format sélectionné. Pour recadrer sur un format différent, répétez ces étapes.

6. Confirmez l'image sélectionnée. Si nécessaire, faites pivoter l'image en appuyant sur .
7. Appuyez sur [OK].
8. Pour modifier les réglages d'impression, appuyez sur [Param d'impr].

Option	Description
Qualité impr.	Permet de sélectionner la résolution d'impression pour votre type de document.
Type papier	Sélectionnez le type de papier.
Format papier	Sélectionnez le format de papier.
Effets photo (MFC-J985DW)	Imprime une photo dans des couleurs plus vives.

9. Appuyez sur [Marche].



Information associée

- [Impression de photos depuis un support à l'aide du bouton Photo de l'appareil Brother](#)

Impression de photos depuis un support en format DPOF (Digital Print Order Format)

Les grands fabricants d'appareils photo numériques (Canon Inc., Eastman Kodak Company, FUJIFILM Corporation, Panasonic Corporation et Sony Corporation) ont créé cette norme pour faciliter l'impression des images à partir d'un appareil photo numérique.

Si votre appareil photo numérique prend en charge l'impression DPOF, vous pouvez sélectionner les images sur l'écran de l'appareil photo, ainsi que le nombre de copies que vous voulez imprimer.

Lorsqu'une carte mémoire (Memory Stick Duo™, Memory Stick PRO Duo™, SD Memory Card, SDHC Memory Card, SDXC Memory Card, MultiMediaCard ou MultiMediaCard plus) contenant des informations DPOF est insérée dans cet appareil, vous pouvez imprimer l'image sélectionnée.



Une erreur de fichier DPOF peut se produire si l'ordre d'impression programmé sur l'appareil photo a été corrompu. Supprimez et recréez l'ordre d'impression par le biais de votre appareil photo pour corriger ce problème. Pour obtenir des instructions sur la façon de supprimer ou de recréer l'ordre d'impression, consultez le site Web d'assistance du fabricant de votre appareil photo ou la documentation de ce dernier.

1. Ouvrez le couvercle de la fente pour supports.
2. Insérez la carte mémoire ou la mémoire flash USB dans le port approprié.
3. Appuyez sur ▲ ou sur ▼ pour afficher l'option [DPOF], puis appuyez dessus.
4. Pour modifier les réglages d'impression, appuyez sur [Param d'impr].
5. Appuyez sur [Marche].



Information associée

- [Impression de photos depuis un support à l'aide du bouton Photo de l'appareil Brother](#)
- [Informations importantes concernant PhotoCapture Center](#)
- [Paramètres d'impression pour les photos](#)

Impression de photos avec recadrage automatique

Si votre photo est trop longue ou trop large pour rentrer dans l'espace de la mise en page, une partie de l'image sera recadrée.

- Le réglage par défaut est Oui. Pour imprimer l'image entière, modifiez-le en Non.
- Si vous réglez [Recadrer] sur Non, vous devez aussi régler [Sans bordure] sur Non.

Recadrage : Oui

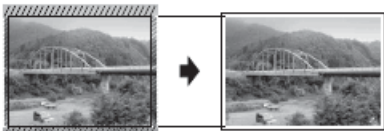

Recadrage : Non



1. Ouvrez le couvercle de la fente pour supports.
2. Insérez la carte mémoire ou la mémoire flash USB dans le port approprié.
3. Appuyez sur [Photo] > [Visu. photos (Visualiser photos)].
4. Appuyez sur ◀ ou sur ▶ pour afficher chaque photo. Lorsque la photo désirée est affichée, appuyez dessus puis sur [OK].
5. Appuyez sur [OK].
6. Appuyez sur [Param d'impr] > [Recadrer].
7. Appuyez sur [Oui] (ou sur [Non]).
8. Lorsque vous avez terminé, appuyez sur  ou [OK].
9. Appuyez sur [Marche].

Information associée

- [Impression de photos depuis un support à l'aide du bouton Photo de l'appareil Brother](#)
- [Autres problèmes](#)

Impression de photos sans bordures depuis un support

Cette fonction permet d'agrandir la zone imprimable jusqu'aux bords du papier. Le temps d'impression sera plus long.

1. Ouvrez le couvercle de la fente pour supports.
2. Insérez la carte mémoire ou la mémoire flash USB dans le port approprié.
3. Appuyez sur [Photo] > [Visu. photos (Visualiser photos)].
4. Appuyez sur ◀ ou sur ▶ pour afficher chaque photo. Lorsque la photo désirée est affichée, appuyez dessus puis sur [OK].
5. Appuyez sur [OK].
6. Appuyez sur [Param d'impr] > [Sans bordure].
7. Appuyez sur [Oui] (ou sur [Non]).
8. Lorsque vous avez terminé, appuyez sur  ou [OK].
9. Appuyez sur [Marche].



Information associée

- [Impression de photos depuis un support à l'aide du bouton Photo de l'appareil Brother](#)
- [Autres problèmes](#)

Impression de la date figurant dans les données de votre photo

Vous pouvez imprimer la date si elle est déjà incluse dans les informations de votre photo. La date sera imprimée dans le coin inférieur droit. Pour que vous puissiez utiliser ce réglage, la photo doit inclure la date.

Pour pouvoir utiliser la fonction d'impression de la date, le réglage DPOF (Digital Print Order Format) doit être désactivé sur votre appareil photo.

1. Ouvrez le couvercle de la fente pour supports.
2. Insérez la carte mémoire ou la mémoire flash USB dans le port approprié.
3. Appuyez sur [Photo] > [Visu. photos (Visualiser photos)].
4. Appuyez sur ◀ ou sur ▶ pour afficher chaque photo. Lorsque la photo désirée est affichée, appuyez dessus puis sur [OK].
5. Appuyez sur [OK].
6. Appuyez sur [Param d'impr] > [Impress. date].
7. Appuyez sur [Oui] (ou sur [Non]).
8. Lorsque vous avez terminé, appuyez sur  ou [OK].
9. Appuyez sur [Marche].



Information associée





- [Impression de photos depuis un support à l'aide du bouton Photo de l'appareil Brother](#)

Paramètres d'impression pour les photos

Appuyez sur l'option [Param d'impr] pour afficher les réglages indiqués dans le tableau.

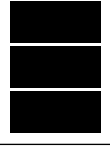
Option	Description
Qualité impr. (N'apparaît pas lorsque l'impression DPOF (Digital Print Order Format) est sélectionnée)	Permet de sélectionner la résolution d'impression pour votre type de document. <ul style="list-style-type: none"> Lorsque vous sélectionnez l'option <code>Pap.jet enc.</code> dans le réglage <code>Type papier</code>, vous ne pouvez sélectionner que <code>Photo</code>.
Type papier	Sélectionnez le type de papier.
Format papier	Sélectionnez le format de papier.
Format imp. (Lorsque A4 ou Letter est sélectionné)	Sélectionnez le format d'impression lorsque vous employez du papier de format A4 ou Letter. La position de l'impression varie selon l'option <code>Format imp.</code> sélectionnée. Plus d'informations détaillées, voir le tableau suivant.
Imprimer tracé	Sélectionnez la disposition de l'impression.
Correction auto (MFC-J985DW) (N'apparaît pas lorsque l'impression DPOF (Digital Print Order Format) est sélectionnée) (Visu. photos (Visualiser photos) et Diaporama uniquement)	Configurez l'appareil de façon à ce qu'il détermine l'effet approprié pour votre photo. <ul style="list-style-type: none"> Il se peut que les images de très petite taille ou très allongées ne puissent pas être corrigées.
Luminosité (N'apparaît pas lorsque <code>Améliorer</code> est sélectionné)	Permet de régler la luminosité.
Contraste (N'apparaît pas lorsque <code>Améliorer</code> est sélectionné)	Permet de régler le contraste. L'augmentation du contraste rend l'image plus nette et plus vive.
Rehausse coul. (N'apparaît pas lorsque <code>Améliorer</code> est sélectionné)	Imprime une photo dans des couleurs plus vives. La durée d'impression est plus longue et, selon l'image imprimée, la consommation d'encre peut être plus élevée.
Recadrer	Permet de recadrer l'image autour de la marge pour l'adapter au format du papier ou au format d'impression. Désactivez cette fonction lorsque vous voulez imprimer les images entières ou éviter tout recadrage non souhaité.
Sans bordure	Permet d'agrandir la zone imprimable jusqu'aux bords du papier.
Impress. date (N'apparaît pas lorsque l'impression DPOF (Digital Print Order Format) est sélectionnée)	Permet d'imprimer la date sur votre photo.
Régl.nouv.défaut	Vous pouvez enregistrer les réglages d'impression que vous utilisez le plus souvent en tant que réglages par défaut.
Réinit usine (Réinit. d'usine)	Permet de rétablir tous les paramètres d'impression à leurs réglages d'usine.

Position d'impression pour le papier de format A4

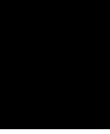
Option Format imp.	Position d'impression
8x10cm	
9x13cm	
10x15cm	
13x18cm	
15x20cm	
Format max.	



Information associée

- Impression de photos depuis un support à l'aide du bouton Photo de l'appareil Brother
- Amélioration des photos à l'aide des options de retouche avancées
- Prévisualiser et imprimer des photos et des vidéos enregistrés sur un support
- Imprimer des photos par numéro d'image
- Impression de photos avec recadrage personnalisé
- Impression de photos depuis un support en format DPOF (Digital Print Order Format)

Copier des photos depuis un support vers un ordinateur

Si vous souhaitez copier des photos sauvegardées sur une carte mémoire ou une clé USB dans un dossier de votre ordinateur, suivez les étapes correspondant à votre type de connexion et à votre système d'exploitation.

- [Avant de copier des photos](#)
- [Copier des photos depuis un support sur une connexion locale](#)
- [Copier des photos depuis un support sur une connexion réseau](#)

Avant de copier des photos

IMPORTANT

Ne démarrez PAS l'ordinateur lorsqu'une carte mémoire ou une clé USB est insérée dans le lecteur de supports de l'appareil. Vous risqueriez de perdre vos données ou d'endommager le support.



- PhotoCapture Center lit uniquement le support inséré en premier.
- Pendant que l'appareil imprime depuis PhotoCapture Center, l'ordinateur ne peut pas accéder à PhotoCapture Center pour effectuer d'autres opérations.



Information associée

- [Copier des photos depuis un support vers un ordinateur](#)

Copier des photos depuis un support sur une connexion locale

Vous pouvez copier des photos du support vers l'ordinateur lorsqu'il est connecté localement (par USB) à l'appareil.

1. Ouvrez le couvercle des logements pour supports de l'appareil.
2. Insérez une carte mémoire ou une clé USB dans l'appareil.
3. Effectuez l'une des actions suivantes :
 - (Windows®)
Dans l'Explorateur Windows®, double-cliquez sur l'icône **Disque amovible**.
 - (Macintosh)
Double-cliquez sur l'icône du disque amovible.



Si vous donnez un nom au label de volume de la carte mémoire ou de la clé USB, c'est ce nom qui s'affiche.

Les fichiers et dossiers présents sur la carte mémoire ou la clé USB s'affichent à l'écran de l'ordinateur.

4. Vous pouvez modifier un fichier et le sauvegarder sur un autre disque de votre ordinateur.
5. Quittez toutes les applications exécutant des données sauvegardées sur la carte mémoire ou la clé USB.
6. Effectuez l'une des actions suivantes :
 - (Windows®)
Dans l'Explorateur Windows®, cliquez avec le bouton droit sur l'icône Disque amovible et sélectionnez **Éjecter**.
 - (Macintosh)
Tirez l'icône du disque amovible vers l'icône **Corbeille**.
7. Attendez que le message s'affiche sur l'écran LCD avant de retirer le support.

IMPORTANT

Ne retirez PAS la carte mémoire ou la clé USB tant que le message est affiché sur l'écran LCD. La carte, la clé USB ou les données stockées sur la carte pourraient sinon être endommagées.

Si vous retirez la carte mémoire ou la clé USB alors que l'écran LCD affiche le message, vous devrez redémarrer l'ordinateur avant de réinsérer la même carte mémoire ou la même clé USB dans l'appareil. Si vous ne redémarrez pas l'ordinateur, les données contenues sur le support risquent d'être détruites.



Information associée

- [Copier des photos depuis un support vers un ordinateur](#)

Copier des photos depuis un support sur une connexion réseau

Vous pouvez copier des photos du support vers l'ordinateur lorsqu'il est connecté à l'appareil par connexion réseau.

1. Ouvrez le couvercle des logements pour supports de l'appareil.
2. Insérez une carte mémoire ou une clé USB dans l'appareil.
3. Saisissez l'adresse IP de votre appareil Brother dans le navigateur web (où XXX.XXX.XXX.XXX correspond à l'adresse IP de votre appareil Brother).

ftp://XXX.XXX.XXX.XXX



- Votre navigateur web doit prendre en charge le protocole FTP.
- Vous trouverez l'adresse IP dans le rapport de configuration réseau ou dans le menu Réseau de l'appareil.

Le navigateur web accède au support à l'aide du protocole FTP et du nom d'hôte réseau de l'appareil.

4. Cliquez sur le nom du fichier à copier et enregistrez-le sur l'ordinateur.

REMARQUE

Lors de l'enregistrement de fichiers, certains caractères ou symboles peuvent entraîner un problème d'accès au fichier. Nous vous recommandons d'utiliser uniquement une combinaison des caractères suivants dans un nom de fichier :

1234567890
ABCDEFGHIJKLMNOPQRSTUVWXYZ
abcdefghijklmnopqrstuvwxyz
!#\$%&'()-.,@^_`{}~

5. Fermez le navigateur web.
6. Attendez que le message s'affiche sur l'écran LCD avant de retirer le support.

IMPORTANT

Ne retirez PAS la carte mémoire ou la clé USB tant que le message est affiché sur l'écran LCD. La carte, la clé USB ou les données stockées sur la carte pourraient sinon être endommagées.

Si vous retirez la carte mémoire ou la clé USB alors que l'écran LCD affiche le message, vous devrez redémarrer l'ordinateur avant de réinsérer la même carte mémoire ou la même clé USB dans l'appareil. Si vous ne redémarrez pas l'ordinateur, les données contenues sur le support risquent d'être détruites.



Information associée

- [Copier des photos depuis un support vers un ordinateur](#)
- [Impression du rapport de configuration réseau](#)

Imprimer des photos à partir de ControlCenter4 (Windows®)

Vous pouvez imprimer des photos et les modifier à l'aide de diverses fonctions de ControlCenter.

1. Vérifiez que vous avez chargé le bon support dans le bac à papier.

IMPORTANT

- Il est recommandé d'utiliser le papier photo qui se trouve sur le capot du bac de sortie pour imprimer du papier photo (10 x 15 cm) et photo L (9 x 13 cm). (disponible uniquement pour certains modèles)
- Pour obtenir les meilleurs résultats, utilisez du papier Brother.
- Lorsque vous imprimez sur du papier photo Brother, chargez une feuille supplémentaire du même papier photo dans le bac à papier.

2. Cliquez sur l'icône  (**ControlCenter4**) dans la zone de notification, puis cliquez sur **Ouvrir**.
3. Exécutez une des actions suivantes :
 - Si vous utilisez **Mode Avancé**, cliquez sur l'onglet **Photo**, puis cliquez sur le bouton **Impression de photos**.
 - Si vous utilisez **Mode Accueil**, cliquez sur l'onglet **Photo**.



4. Sélectionnez le dossier contenant l'image à imprimer.

Option	Description
Mon dossier CC4	Le bouton Mon dossier CC4 vous permet d'ouvrir le dossier ControlCenter4 qui se trouve dans le dossier Mes images sur votre ordinateur.
Bureau	Le bouton Bureau permet d'ouvrir l'arborescence de dossiers depuis le bureau Windows pour sélectionner les images que vous souhaitez imprimer.

5. Sélectionnez les images que vous souhaitez imprimer en cochant la case en dessous de l'image miniature dans la visionneuse d'images.

Option	Description
Sélectionner tout	Permet de sélectionner toutes les images miniatures dans la vue actuelle.
Désélectionner tout	Permet de désélectionner toutes les images miniatures dans la vue actuelle.

- Spécifiez le nombre de copies que vous voulez imprimer (1-99) en cliquant sur .
- Pour rogner la photo avant de l'imprimer, cliquez sur **Modifier**.
- Cliquez sur **Imprimer**.
La fenêtre des paramètres d'impression s'affiche.
- Configurez les paramètres des options **Format de papier**, **Type de support** et **Mise en page**.

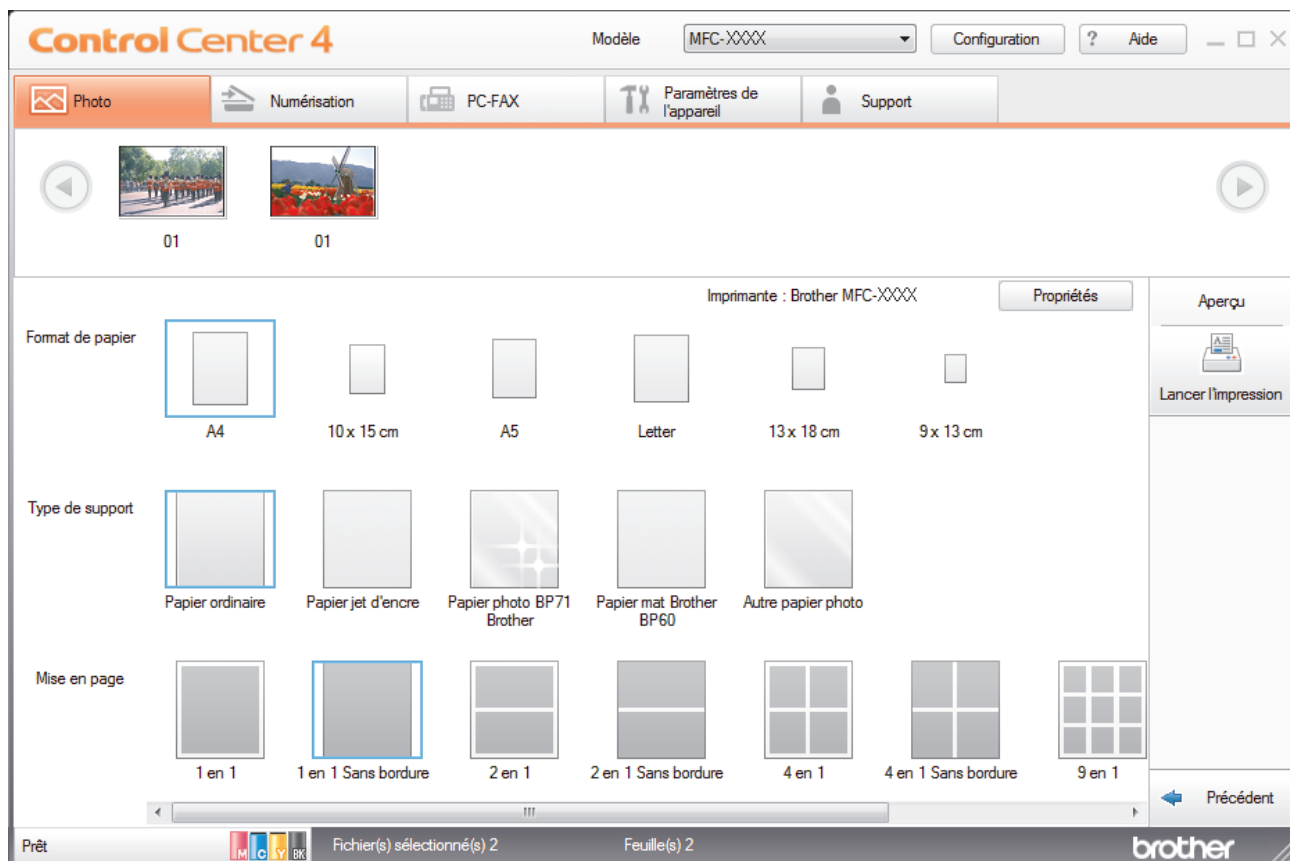

- Cliquez sur le bouton **Propriétés** pour configurer les options **Qualité d'impression**, **Couleur / Echelle de gris** et **Mode couleur**, si nécessaire. Pour imprimer l'horodatage de l'image dans l'angle inférieur droit de l'image, cochez la case **Date d'impression**.
- Pour modifier d'autres paramètres de l'imprimante, cliquez sur le bouton **Options d'impression....** (Pour le mode Avancé uniquement)
- Cliquez sur **OK**.
- Cliquez sur le bouton **Aperçu** pour afficher l'image à l'écran avant impression.
- Cliquez sur le bouton **Lancer l'impression**.



Information associée

- [PhotoCapture Center](#)
- [Éditer des photos avec ControlCenter4 \(Windows®\)](#)

Éditer des photos avec ControlCenter4 (Windows®)

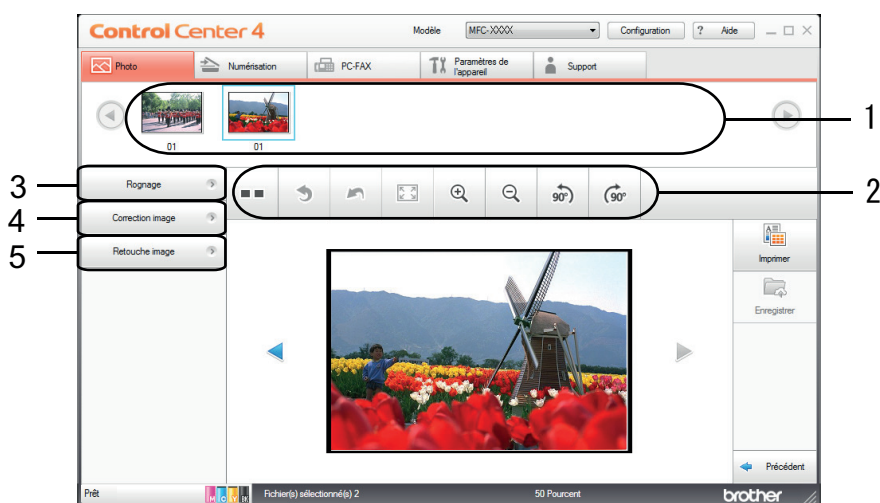

1. Cette zone affiche les images sélectionnées et indique le nombre d'exemplaires de chaque image qui seront imprimés.
2. Ces boutons vous permettent de contrôler le mode d'affichage de l'image sélectionnée.

Boutons	Description
(Comparer)	Permet de comparer l'image modifiée avec l'image originale.
(Annuler)	Permet d'annuler la dernière modification effectuée sur l'image sélectionnée.
(Redémarrer)	Permet d'annuler toutes les modifications effectuées sur l'image sélectionnée. L'image modifiée revient à son état original.
(Ajuster à la fenêtre)	Permet de régler le niveau de zoom de sorte que l'image tienne intégralement dans la fenêtre.
(Zoom avant/Zoom arrière)	Permet d'agrandir ou de réduire l'image sélectionnée.
(Pivoter dans le sens inverse des aiguilles d'une montre/Pivoter dans le sens des aiguilles d'une montre)	Permet de faire pivoter l'image de 90 degrés, dans le sens des aiguilles d'une montre ou dans le sens inverse.
(Précédent/Suivant)	Affiche l'image précédente ou suivante.

3. Rognage

Cette fonction permet de supprimer les parties non voulues de vos photos.

4. Correction image

Correction auto

Sélectionnez cette option pour appliquer toute une gamme de corrections automatiques permettant d'améliorer l'image.

Suppression yeux rouges

Sélectionnez cette option pour corriger l'effet « yeux rouges » des photos, qui est parfois provoqué par le flash d'un appareil photo.

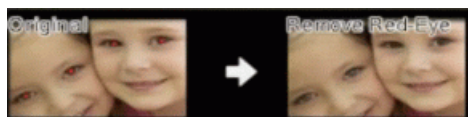

Monochrome

Sélectionnez cette option pour supprimer les informations de couleur de l'image.

Sépia

Sélectionnez cette option pour supprimer les informations de couleur de l'image et ajouter une teinte sépia.

5. Retouche image**Nature**

Sélectionnez cette option pour améliorer les couleurs naturelles, telles que le vert et le bleu.

Nocturne

Sélectionnez cette option pour optimiser les ajustements d'image pour une photo nocturne.

Lumière douce

Sélectionnez cette option pour adoucir des bords lumineux.

**Information associée**

- [Imprimer des photos à partir de ControlCenter4 \(Windows®\)](#)

Réseau

- [Mise en route](#)
- [Logiciels et utilitaires de gestion du réseau](#)
- [Méthodes supplémentaires de configuration de votre appareil Brother pour un réseau sans fil](#)
- [Fonctions réseau avancées](#)
- [Informations techniques pour les utilisateurs avancés](#)

Mise en route

Nous vous recommandons d'utiliser le CD-ROM d'installation Brother pour la configuration et la connexion à votre réseau. Cette section fournit des informations complémentaires sur les types de connexion réseau, présente les différentes méthodes de gestion de votre réseau et décrit plusieurs fonctions réseau utiles de votre appareil Brother.

- [Fonctions réseau de base prises en charge](#)

Fonctions réseau de base prises en charge

Les fonctions que le serveur d'impression prend en charge varient selon le système d'exploitation. Consultez ce tableau pour voir les fonctions réseau et les connexions prises en charge par chacun des systèmes d'exploitation.

Systèmes d'exploitation	Windows® XP Windows Vista® Windows® 7 Windows® 8 Windows® 10	Windows Server® 2003/2008/2012/2012 R2	OS X v10.8.5 OS X v10.9.x OS X v10.10.x
Impression	Oui	Oui	Oui
Numérisation	Oui		Oui
Envoi PC-Fax (disponible uniquement pour certains modèles) ¹	Oui		Oui
Réception PC-Fax (disponible uniquement pour certains modèles) ¹	Oui		
Capture de photos (disponible uniquement pour certains modèles)	Oui		Oui
BRAdmin Light ²	Oui	Oui	
BRAdmin Professional 3 ³	Oui	Oui	
Configuration à distance (disponible uniquement pour certains modèles) ¹	Oui		Oui
Status Monitor	Oui		Oui
Assistant de déploiement de pilote	Oui	Oui	
Appariement vertical (Windows® 7, Windows® 8 et Windows® 10 uniquement)	Oui		



Information associée

- [Mise en route](#)

¹ Non disponible pour les modèles DCP.

² BRAdmin Light est disponible en téléchargement sur la page de votre modèle sur le site support.brother.com.

³ BRAdmin Professional 3 peut être téléchargé depuis la page de votre modèle sur le site support.brother.com.

Logiciels et utilitaires de gestion du réseau

Configurez et changez les paramètres réseau de l'appareil Brother à l'aide d'un utilitaire des gestion.

- [Découvrir les logiciels et utilitaires de gestion du réseau](#)
- [Modifier les réglages de l'appareil depuis votre ordinateur](#)

Découvrir les logiciels et utilitaires de gestion du réseau

BRAdmin Light (Windows®)

BRAdmin Light est un utilitaire permettant d'effectuer la configuration initiale des appareils Brother connectés au réseau. Cet utilitaire peut rechercher les produits Brother sur votre réseau, afficher l'état et configurer les paramètres réseau de base, tels que l'adresse IP.

Visitez la page **Téléchargement** de votre modèle sur le site Brother Solutions Center à l'adresse support.brother.com pour télécharger BRAdmin Light.



- Si vous utilisez le Pare-feu Windows® ou la fonction de pare-feu d'une application anti-logiciel espion ou antivirus, désactivez-la provisoirement. Lorsque vous êtes sûr de pouvoir imprimer, configurez les paramètres logiciels en suivant les instructions.

BRAdmin Professional (Windows®)

BRAdmin Professional 3 est un utilitaire permettant une gestion plus avancée des appareils Brother connectés au réseau. Cet utilitaire vous permet de rechercher des produits Brother sur votre réseau et d'afficher l'état des appareils à partir d'un écran convivial de type Explorateur Windows® où les différents états des appareils sont repérés par une couleur différente. Vous pouvez configurer les paramètres du réseau et des appareils et effectuer la mise à jour du microprogramme des appareils à partir de n'importe quel ordinateur Windows® de votre réseau local. BRAdmin Professional 3 peut aussi consigner l'activité des périphériques Brother sur votre réseau et exporter les données du journal.



- Accédez à la page **Téléchargement** de votre modèle sur le Brother Solutions Center à l'adresse support.brother.com pour télécharger la dernière version de l'utilitaire BRAdmin Professional 3 de Brother.
- Nom du nœud : le nom du nœud apparaît dans la fenêtre actuelle de BRAdmin Professional 3. Le nom du nœud par défaut est « BRNxxxxxxxxxxx » pour un réseau câblé ou « BRWxxxxxxxxxxx » pour un réseau sans fil (où « xxxxxxxxxxxx » représente l'adresse MAC/Ethernet de votre appareil).
- Si vous utilisez le Pare-feu Windows® ou la fonction de pare-feu d'une application anti-logiciel espion ou antivirus, désactivez-la provisoirement. Lorsque vous êtes sûr de pouvoir imprimer, configurez les paramètres logiciels en suivant les instructions.

Configuration à distance (Windows® et Mac)

Le programme Configuration à distance vous permet de configurer de nombreux paramètres de l'appareil et du réseau à partir d'une application Windows® ou Mac. Lorsque vous lancez cette application, les paramètres de votre appareil sont automatiquement téléchargés sur l'ordinateur et s'affichent à l'écran. Si vous modifiez les paramètres, vous pouvez les télécharger directement vers l'appareil.



Cet utilitaire peut être utilisé avec une connexion USB ou réseau.



Information associée

- [Logiciels et utilitaires de gestion du réseau](#)

Méthodes supplémentaires de configuration de votre appareil Brother pour un réseau sans fil

Pour connecter votre appareil à un réseau sans fil, nous vous recommandons d'utiliser le CD-ROM d'installation.

- Avant de configurer l'appareil Brother pour un réseau sans fil
- Configurer votre appareil pour un réseau sans fil avec la méthode à un seul bouton de Wi-Fi Protected Setup™ (WPS) ou AOSS™
- Configurer votre appareil pour un réseau sans fil avec la méthode PIN de Wi-Fi Protected Setup™ (WPS)
- Configurer votre appareil pour un réseau sans fil en mode Ad-Hoc en utilisant un nouveau SSID
- Configurer votre appareil pour un réseau sans fil lorsque le SSID n'est pas diffusé
- Utilisation de Wi-Fi Direct®

Avant de configurer l'appareil Brother pour un réseau sans fil

Avant de tenter de configurer un réseau sans fil, vérifiez les points suivants :

- Pour optimiser les résultats pour l'impression normale et quotidienne de documents, placez l'appareil Brother aussi près que possible du point d'accès/routeur sans fil avec un minimum d'obstacles. Les objets volumineux et les murs situés entre les deux périphériques ainsi que les interférences provenant d'autres appareils électroniques peuvent affecter la vitesse de transfert des données de vos documents.
C'est pour cette raison que les connexions sans fil ne sont pas forcément à privilégier pour tous les types de documents et d'applications. Si vous imprimez des fichiers volumineux, par exemple des documents de plusieurs pages comportant du texte et des graphiques de grande dimension, vous pouvez envisager d'utiliser la connexion Ethernet câblée pour un transfert de données plus rapide (modèles pris en charge uniquement) ou USB pour obtenir le débit le plus rapide.
- Bien que l'appareil Brother puisse être utilisé dans un réseau sans fil et dans un réseau câblé, une seule méthode de connexion peut être utilisée à la fois (modèles pris en charge uniquement). En revanche, il est possible d'utiliser simultanément une connexion réseau sans fil et une connexion Wi-Fi Direct, ou une connexion réseau câblée (modèles pris en charge uniquement) et une connexion Wi-Fi Direct.
- Vous devez connaître le nom de votre réseau (SSID) et la clé du réseau pour pouvoir configurer les paramètres sans fil.



Information associée

- [Méthodes supplémentaires de configuration de votre appareil Brother pour un réseau sans fil](#)

Configurer votre appareil pour un réseau sans fil avec la méthode à un seul bouton de Wi-Fi Protected Setup™ (WPS) ou AOSS™

Si votre point d'accès/routeur sans fil prend en charge WPS (configuration à un seul bouton) ou AOSS™, vous pouvez utiliser WPS ou AOSS™ depuis le menu du panneau de commande de votre appareil pour configurer vos paramètres réseau sans fil.



- Les routeurs ou les points d'accès prenant en charge WPS arborent le symbole suivant :



- Les routeurs ou les points d'accès prenant en charge AOSS™ arborent le symbole suivant :



1. Appuyez sur  [Param] > [Ts params] > [Réseau] > [WLAN] > [WPS/AOSS].
2. Lorsque [Basculer interface réseau sur sans fil?] OU [Activer le réseau sans fil ?] apparaît, appuyez sur [Oui].
L'assistant de configuration sans fil démarre. Pour annuler, appuyez sur [Non].
3. Lorsque l'écran tactile vous demande de démarrer WPS ou AOSS™, appuyez sur le bouton WPS ou AOSS™ sur votre point d'accès/routeur sans fil. Appuyez ensuite sur [OK] sur votre appareil. Votre appareil détecte automatiquement le mode (WPS ou AOSS™) utilisé par votre point d'accès/routeur sans fil et tente de se connecter au réseau sans fil.

Si votre périphérique sans fil est connecté correctement, l'écran LCD affiche [Branché].

Vous avez terminé la configuration du réseau sans fil. Pour installer les pilotes et les logiciels requis pour l'utilisation de votre appareil, insérez le disque d'installation Brother dans votre ordinateur ou accédez à la page **Téléchargement** consacrée à votre modèle sur le site Brother Solutions Center, à l'adresse support.brother.com.



Information associée

- [Méthodes supplémentaires de configuration de votre appareil Brother pour un réseau sans fil](#)

Configurer votre appareil pour un réseau sans fil avec la méthode PIN de Wi-Fi Protected Setup™ (WPS)

Si votre point d'accès/routeur sans fil prend en charge WPS, vous pouvez utiliser la méthode PIN (Personal Identification Number) pour configurer vos paramètres réseau sans fil.

La méthode PIN est l'une des méthodes de connexion développées par Wi-Fi Alliance®. En soumettant un code PIN créé par un Périphérique inscrit (votre appareil) dans le Registraire (un périphérique qui gère le réseau sans fil), vous pouvez configurer les paramètres du réseau sans fil et les paramètres de sécurité. Pour plus d'informations sur la procédure d'accès au mode WPS, reportez-vous à la documentation fournie avec votre point d'accès/routeur sans fil.

Type A

Connexion lorsque le point d'accès/routeur sans fil (1) joue aussi le rôle de Registraire.

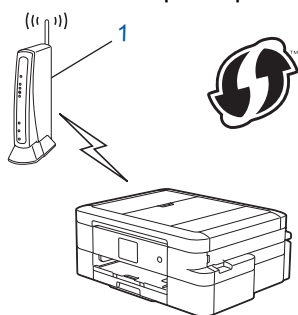

Type B

Connexion lorsqu'un autre appareil (2), tel qu'un ordinateur, est utilisé comme Registraire.

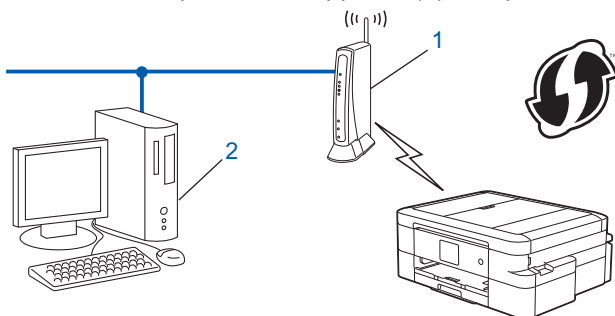

Les routeurs ou les points d'accès prenant en charge WPS arborent le symbole suivant :



1. Appuyez sur  [Param] > [Ts params] > [Réseau] > [WLAN] > [WPS avec code PIN].
2. Lorsque [Basculer interface réseau sur sans fil?] OU [Activer le réseau sans fil ?] apparaît, appuyez sur [Oui].
L'assistant de configuration sans fil démarre. Pour annuler, appuyez sur [Non].
3. L'écran LCD affiche un code PIN à huit chiffres et l'appareil lance la recherche de point d'accès/routeur sans fil.
4. Depuis un ordinateur connecté au réseau, entrez l'adresse IP de l'appareil jouant le rôle de Registraire dans la barre d'adresse de votre navigateur. (Par exemple : <http://192.168.1.2>)

5. Accédez à la page de configuration de WPS et saisissez le code PIN, puis suivez les instructions qui s'affichent à l'écran.



- Le Registraire est généralement le point d'accès/routeur sans fil.
 - La page des paramètres varie en fonction de la marque du point d'accès/routeur sans fil. Pour plus d'informations, reportez-vous à la documentation de votre point d'accès/routeur sans fil.
-

Si vous utilisez un ordinateur équipé de Windows Vista®, Windows® 7, Windows® 8 ou Windows® 10 comme Registraire, utilisez la procédure ci-dessous :

6. Exécutez une des actions suivantes :

- Windows Vista®

Cliquez sur  (**Démarrer**) > **Réseau** > **Ajouter un périphérique sans fil**.

- Windows® 7

Cliquez sur  (**Démarrer**) > **Périphériques et imprimantes** > **Ajouter un périphérique**.

- Windows® 8

Positionnez la souris dans le coin inférieur droit de votre bureau. Lorsque la barre de menus apparaît, cliquez sur **Paramètres** > **Panneau de configuration** > **Matériel et audio** > **Périphériques et imprimantes** > **Ajouter un périphérique**.

- Windows® 10

Cliquez sur  > **Toutes les applications** > **Système Windows** > **Panneau de configuration**. Dans le groupe **Matériel et audio**, cliquez sur **Ajouter un périphérique**.



- Pour utiliser un ordinateur équipé de Windows Vista®, Windows® 7, Windows® 8 ou Windows® 10 comme Registraire, vous devez préalablement l'enregistrer sur votre réseau. Pour plus d'informations, reportez-vous à la documentation de votre point d'accès/routeur sans fil.
 - Si Windows® 7, Windows® 8 ou Windows® 10 fait office de Registraire, vous pouvez installer le pilote d'imprimante après la configuration sans fil en vous conformant aux instructions à l'écran. Pour installer le Package Pilote & Logiciel complet, utilisez le disque d'installation Brother.
-

7. Sélectionnez votre appareil et cliquez sur **Suivant**.

8. Entrez le code PIN affiché sur l'écran LCD de l'appareil, puis cliquez sur **Suivant**.

9. Sélectionnez votre réseau, puis cliquez sur **Suivant**.

10. Cliquez sur **Fermer**.





Information associée

- [Méthodes supplémentaires de configuration de votre appareil Brother pour un réseau sans fil](#)
-

Configurer votre appareil pour un réseau sans fil en mode Ad-Hoc en utilisant un nouveau SSID

Vous devez vous connecter au moyen d'un nouveau SSID sur votre ordinateur lorsqu'il est configuré en mode Ad hoc.

1. Appuyez sur  [Param] > [Ts params] > [Réseau] > [WLAN] > [Assis. config.].
2. Lorsque [Basculer interface réseau sur sans fil?] ou [Activer le réseau sans fil ?] apparaît, appuyez sur [Oui].
L'assistant de configuration sans fil démarre. Pour annuler, appuyez sur [Non].
3. L'appareil recherche votre réseau et affiche la liste des SSID disponibles. Appuyez sur ▲ ou sur ▼ pour afficher l'option [<Nouveau SSID>], puis appuyez dessus.
4. Appuyez sur [OK].
5. Entrez le nom SSID, puis cliquez sur [OK].

 Plus d'informations sur la façon de saisir du texte >> *Annexe*

6. Appuyez sur [Ad-hoc].
7. Appuyez soit sur [Sans], soit sur [WEP].
8. Si vous avez sélectionné l'option [WEP] comme type de cryptage, entrez la clé WEP, puis appuyez sur [OK].

 Votre appareil Brother ne prend en charge que la première clé WEP.

9. Pour appliquer les paramètres, appuyez sur [Oui]. Pour annuler, appuyez sur [Non].
10. L'appareil tente de se connecter au périphérique sans fil que vous avez sélectionné.

Si votre périphérique sans fil est connecté correctement, l'écran LCD affiche [Branché].

Vous avez terminé la configuration du réseau sans fil. Pour installer les pilotes et les logiciels requis pour l'utilisation de votre appareil, insérez le disque d'installation Brother dans votre ordinateur ou accédez à la page **Téléchargement** consacrée à votre modèle sur le site Brother Solutions Center, à l'adresse support.brother.com.



Information associée

- Méthodes supplémentaires de configuration de votre appareil Brother pour un réseau sans fil
- Codes d'erreur du rapport sur le réseau local sans fil

Configurer votre appareil pour un réseau sans fil lorsque le SSID n'est pas diffusé

Avant de configurer votre appareil, nous vous recommandons de noter les paramètres de votre réseau sans fil. Vous aurez besoin de ces informations pour poursuivre la configuration.

1. Vérifiez et notez les paramètres actuels du réseau sans fil.

Nom du réseau (SSID)			
Mode de communication	Méthode d'authentification	Mode de cryptage	Clé du réseau
Infrastructure	Système ouvert	AUCUN	-
		WEP	
	Clé partagée	WEP	
	WPA/WPA2-PSK	AES	
TKIP (TKIP n'est pris en charge que pour WPA-PSK.)			

Par exemple :

Nom du réseau (SSID)			
HELLO			
Mode de communication	Méthode d'authentification	Mode de cryptage	Clé du réseau
Infrastructure	WPA2-PSK	AES	12345678

 Si votre routeur utilise le cryptage WEP, entrez la clé utilisée comme première clé WEP. Votre appareil Brother ne prend en charge que la première clé WEP.

2. Appuyez sur  [Param] > [Ts params] > [Réseau] > [WLAN] > [Assis. config.].
3. Lorsque [Basculer interface réseau sur sans fil?] ou [Activer le réseau sans fil ?] apparaît, appuyez sur [Oui].
L'assistant de configuration sans fil démarre. Pour annuler, appuyez sur [Non].
4. L'appareil recherche votre réseau et affiche la liste des SSID disponibles. Appuyez sur ▲ ou sur ▼ pour afficher l'option [<Nouveau SSID>], puis appuyez dessus.
5. Appuyez sur [OK].
6. Entrez le nom SSID, puis cliquez sur [OK].

 Plus d'informations sur la façon de saisir du texte >> [Annexe](#)

7. Appuyez sur [Infrastructure].
8. Sélectionnez la méthode d'authentification, puis appuyez dessus.
9. Exécutez une des actions suivantes :
 - Si vous avez sélectionné l'option [Système ouvert], appuyez soit sur [Sans], soit sur [WEP].
Si vous avez sélectionné l'option [WEP] comme type de cryptage, entrez la clé WEP, puis appuyez sur [OK].

-
- Si vous avez sélectionné l'option [Touche partagée], entrez la clé WEP, puis appuyez sur [OK].
 - Si vous avez sélectionné l'option [WPA/WPA2-PSK], appuyez soit sur [TKIP+AES], soit sur [AES].
Entrez la clé WPA, puis appuyez sur [OK].



-
- Plus d'informations sur la façon de saisir du texte >> *Annexe*
 - Votre appareil Brother ne prend en charge que la première clé WEP.
-

10. Pour appliquer les paramètres, appuyez sur [Oui]. Pour annuler, appuyez sur [Non].

11. L'appareil tente de se connecter au périphérique sans fil que vous avez sélectionné.

Si votre périphérique sans fil est connecté correctement, l'écran LCD affiche [Branché].

Vous avez terminé la configuration du réseau sans fil. Pour installer les pilotes et les logiciels requis pour l'utilisation de votre appareil, insérez le disque d'installation Brother dans votre ordinateur ou accédez à la page **Téléchargement** consacrée à votre modèle sur le site Brother Solutions Center, à l'adresse support.brother.com.



Information associée

- Méthodes supplémentaires de configuration de votre appareil Brother pour un réseau sans fil
 - Je ne parviens pas à configurer le réseau sans fil
-

Utilisation de Wi-Fi Direct®

- Impression ou numérisation depuis votre appareil mobile à l'aide de Wi-Fi Direct
- Configurer un réseau Wi-Fi Direct
- Je ne parviens pas à configurer le réseau sans fil

Impression ou numérisation depuis votre appareil mobile à l'aide de Wi-Fi Direct

Wi-Fi Direct est l'une des méthodes de configuration sans fil mises au point par la Wi-Fi Alliance®. Elle vous permet de configurer un réseau sans fil sécurisé entre votre appareil Brother et un appareil mobile, comme un appareil Android™ ou Windows Phone®, un iPhone, un iPod touch ou un iPad, sans devoir utiliser de point d'accès. Wi-Fi Direct prend en charge la configuration réseau sans fil à l'aide de la méthode à un seul bouton ou la méthode PIN de Wi-Fi Protected Setup™ (WPS). Vous pouvez aussi configurer un réseau sans fil en définissant manuellement un SSID et un mot de passe. La fonctionnalité Wi-Fi Direct de votre appareil Brother prend en charge la sécurité WPA2™ avec chiffrement AES.

Pour imprimer ou numériser directement depuis votre appareil mobile, téléchargez Brother iPrint&Scan sur Google Play™ Store (Android Market™) ou l'App Store.

Plus d'informations détaillées >> *Guide d'impression/numérisation mobile pour Brother iPrint&Scan* Accédez à la page **Manuels** correspondant à votre modèle dans le Brother Solutions Center à l'adresse support.brother.com pour télécharger le guide.



1. Appareil mobile
2. Votre appareil Brother



- Bien que l'appareil Brother puisse être utilisé dans un réseau sans fil et dans un réseau câblé (modèles pris en charge uniquement), une seule méthode de connexion peut être utilisée à la fois. En revanche, il est possible d'utiliser simultanément une connexion réseau sans fil et une connexion Wi-Fi Direct, ou une connexion réseau câblée et une connexion Wi-Fi Direct.
- L'appareil compatible Wi-Fi Direct peut devenir propriétaire de groupe. Lors de la configuration du réseau Wi-Fi Direct, le propriétaire du groupe fait office de point d'accès.
- Il n'est pas possible d'utiliser simultanément le mode Ad hoc et Wi-Fi Direct. Désactivez une fonction pour activer l'autre. Pour utiliser Wi-Fi Direct lorsque vous êtes en mode Ad hoc, réglez l'interface réseau sur LAN câblé ou désactivez le mode Ad hoc et connectez votre appareil Brother au point d'accès.



Information associée

- [Utilisation de Wi-Fi Direct®](#)

Configurer un réseau Wi-Fi Direct

Configurez les paramètres de votre réseau Wi-Fi Direct depuis le panneau de commande de l'appareil.

- [Vue d'ensemble de la configuration d'un réseau Wi-Fi Direct](#)
- [Configurer un réseau Wi-Fi Direct à l'aide de la méthode « presse-bouton »](#)
- [Configurer un réseau Wi-Fi Direct à l'aide de la méthode « presse-bouton » et du Wi-Fi Protected Setup™ \(WPS\)](#)
- [Configurer un réseau Wi-Fi Direct à l'aide de la méthode PIN](#)
- [Configurer un réseau Wi-Fi Direct à l'aide de la méthode PIN du Wi-Fi Protected Setup™ \(WPS\)](#)
- [Configurer votre réseau Wi-Fi Direct manuellement](#)

Vue d'ensemble de la configuration d'un réseau Wi-Fi Direct

Les instructions suivantes vous proposent cinq méthodes de configuration de votre appareil Brother dans un environnement réseau sans fil. Sélectionnez celle qui vous paraît la plus adaptée à votre environnement.

Vérifiez votre appareil mobile pour la configuration.

1. Votre appareil mobile prend-il en charge Wi-Fi Direct ?

Option	Description
Oui	Passez à l'étape 2
Non	Passez à l'étape 3

2. Votre appareil mobile prend-il en charge la configuration à un seul bouton pour Wi-Fi Direct ?

Option	Description
Oui	➤➤ <i>Information associée:</i> Configurer un réseau Wi-Fi Direct à l'aide de la méthode « presse-bouton »
Non	➤➤ <i>Information associée:</i> Configurer un réseau Wi-Fi Direct à l'aide de la méthode PIN

3. Votre appareil mobile prend-il en charge Wi-Fi Protected Setup™ (WPS) ?

Option	Description
Oui	Passez à l'étape 4
Non	➤➤ <i>Information associée:</i> Configurer votre réseau Wi-Fi Direct manuellement

4. Votre appareil mobile prend-il en charge la configuration à un seul bouton pour Wi-Fi Protected Setup™ (WPS) ?

Option	Description
Oui	➤➤ <i>Information associée:</i> Configurer un réseau Wi-Fi Direct à l'aide de la méthode « presse-bouton » et du Wi-Fi Protected Setup™ (WPS)
Non	➤➤ <i>Information associée:</i> Configurer un réseau Wi-Fi Direct à l'aide de la méthode PIN du Wi-Fi Protected Setup™ (WPS)

Pour utiliser la fonctionnalité Brother iPrint&Scan dans un réseau Wi-Fi Direct configuré par la méthode à un seul bouton à l'aide de Wi-Fi Direct ou par la méthode PIN à l'aide de Wi-Fi Direct, l'appareil utilisé pour configurer Wi-Fi Direct doit tourner sous Android™ 4.0 ou une version ultérieure.



Information associée

- [Configurer un réseau Wi-Fi Direct](#)
- [Configurer un réseau Wi-Fi Direct à l'aide de la méthode « presse-bouton »](#)
- [Configurer un réseau Wi-Fi Direct à l'aide de la méthode PIN](#)
- [Configurer votre réseau Wi-Fi Direct manuellement](#)
- [Configurer un réseau Wi-Fi Direct à l'aide de la méthode « presse-bouton » et du Wi-Fi Protected Setup™ \(WPS\)](#)

-
- Configurer un réseau Wi-Fi Direct à l'aide de la méthode PIN du Wi-Fi Protected Setup™ (WPS)
-

Configurer un réseau Wi-Fi Direct à l'aide de la méthode « presse-bouton »

Si votre appareil mobile prend en charge Wi-Fi Direct, procédez comme suit pour configurer un réseau Wi-Fi Direct :



Lorsque l'appareil reçoit la demande Wi-Fi Direct de votre appareil mobile, le message [Une demande de connexion Wi-Fi Direct a été reçue. Appuyez sur [OK] pour connecter.] s'affiche sur l'écran LCD. Appuyez sur [OK] pour établir la connexion.

1. Appuyez sur  [Param] > [Ts params] > [Réseau] > [Wi-Fi Direct] > [Bout-poussoir].
2. Lorsque [Wi-Fi Direct activé ?] apparaît, appuyez sur [Oui] pour accepter. Pour annuler, appuyez sur [Non].
3. Activez Wi-Fi Direct sur votre appareil mobile (consultez sa documentation pour savoir comment procéder) lorsque le message [Activez Wi-Fi Direct sur un autre périphérique. Puis appuyez sur [OK].] s'affiche. Appuyez sur [OK] sur votre appareil Brother. La configuration de Wi-Fi Direct démarre.
4. Exécutez une des actions suivantes :
 - Lorsque votre appareil Brother est le propriétaire de groupe, connectez-y directement votre appareil mobile.
 - Lorsque votre appareil Brother n'est pas le propriétaire de groupe, il affiche les noms des appareils disponibles avec lesquels il peut configurer un réseau Wi-Fi Direct. Sélectionnez l'appareil mobile auquel vous voulez vous connecter puis appuyez sur [OK]. Recherchez à nouveau les appareils disponibles en appuyant sur [Renumériser].
5. Si votre appareil mobile arrive à se connecter, l'appareil affiche [Branché]. La configuration du réseau Wi-Fi Direct est terminée. Pour plus d'informations sur l'impression depuis votre appareil mobile ou la numérisation vers votre appareil mobile, téléchargez le *Guide d'impression/numérisation mobile pour Brother iPrint&Scan* ou le *Guide AirPrint* depuis la page **Manuels** de votre modèle sur le site Brother Solutions Center à l'adresse support.brother.com.



Information associée

- [Configurer un réseau Wi-Fi Direct](#)
- [Vue d'ensemble de la configuration d'un réseau Wi-Fi Direct](#)

Configurer un réseau Wi-Fi Direct à l'aide de la méthode « presse-bouton » et du Wi-Fi Protected Setup™ (WPS)

Si votre appareil mobile prend en charge WPS (PBC, configuration à un seul bouton), procédez comme suit pour configurer un réseau Wi-Fi Direct :



Lorsque l'appareil reçoit la demande Wi-Fi Direct de votre appareil mobile, le message [Une demande de connexion Wi-Fi Direct a été reçue. Appuyez sur [OK] pour connecter.] s'affiche sur l'écran LCD. Appuyez sur [OK] pour établir la connexion.

1. Appuyez sur  [Param] > [Ts params] > [Réseau] > [Wi-Fi Direct] > [Propr. groupe] > [Oui].
2. Appuyez sur [Bout-poussoir].
3. Lorsque [Wi-Fi Direct activé ?] apparaît, appuyez sur [Oui] pour accepter. Pour annuler, appuyez sur [Non].
4. Activez la méthode de configuration à un seul bouton WPS de votre appareil mobile (consultez la documentation de votre appareil mobile pour plus d'informations). Lorsque [Activez Wi-Fi Direct sur un autre périphérique. Puis appuyez sur [OK].] s'affiche sur l'écran LCD de l'appareil, appuyez sur [OK] sur votre appareil.
La configuration de Wi-Fi Direct démarre.
5. Si votre appareil mobile arrive à se connecter, l'appareil affiche [Branché]. La configuration du réseau Wi-Fi Direct est terminée. Pour plus d'informations sur l'impression depuis votre appareil mobile ou la numérisation vers votre appareil mobile, téléchargez le *Guide d'impression/numérisation mobile pour Brother iPrint&Scan* ou le *Guide AirPrint* depuis la page **Manuels** de votre modèle sur le site Brother Solutions Center à l'adresse support.brother.com.



Information associée



- [Configurer un réseau Wi-Fi Direct](#)
- [Vue d'ensemble de la configuration d'un réseau Wi-Fi Direct](#)

Configurer un réseau Wi-Fi Direct à l'aide de la méthode PIN

Si votre appareil mobile prend en charge la méthode PIN de Wi-Fi Direct, procédez comme suit pour configurer un réseau Wi-Fi Direct :



Lorsque l'appareil reçoit la demande Wi-Fi Direct de votre appareil mobile, le message [Une demande de connexion Wi-Fi Direct a été reçue. Appuyez sur [OK] pour connecter.] s'affiche sur l'écran LCD. Appuyez sur [OK] pour établir la connexion.

1. Appuyez sur  [Param] > [Ts params] > [Réseau] > [Wi-Fi Direct] > [Code PIN].
2. Lorsque [Wi-Fi Direct activé ?] apparaît, appuyez sur [Oui] pour accepter. Pour annuler, appuyez sur [Non].
3. Activez Wi-Fi Direct sur votre appareil mobile (consultez sa documentation pour savoir comment procéder) lorsque le message [Activez Wi-Fi Direct sur un autre périphérique. Puis appuyez sur [OK].] s'affiche. Appuyez sur [OK] sur votre appareil Brother. La configuration de Wi-Fi Direct démarre.
4. Exécutez une des actions suivantes :
 - Lorsque votre appareil Brother n'est pas le propriétaire de groupe, il attend la demande de connexion de votre appareil mobile. Lorsque [Code PIN] s'affiche, entrez sur l'appareil le code PIN affiché sur votre appareil mobile. Appuyez sur [OK]. Suivez les instructions puis passez à l'étape suivante.
Si le code PIN est affiché sur votre appareil Brother, entrez-le sur votre appareil mobile.
 - Lorsque votre appareil Brother n'est pas le propriétaire de groupe, il affiche les noms des appareils disponibles avec lesquels il peut configurer un réseau Wi-Fi Direct. Sélectionnez l'appareil mobile auquel vous voulez vous connecter puis appuyez sur [OK]. Recherchez à nouveau les appareils disponibles en appuyant sur [Renumériser].
Exécutez une des actions suivantes :
 - Appuyez sur [Afficher code PIN] pour afficher le code PIN sur votre appareil, puis entrez-le sur votre appareil mobile. Suivez les instructions, puis passez à l'étape suivante.
 - Appuyez sur [Saisir le code PIN] pour entrer sur l'appareil le code PIN indiqué sur votre appareil mobile, puis appuyez sur [OK]. Suivez les instructions, puis passez à l'étape suivante.Si votre appareil mobile n'affiche pas de code PIN, appuyez sur  sur votre appareil Brother.
Revenez à l'étape 1 puis réessayez.
5. Si votre appareil mobile arrive à se connecter, l'appareil affiche [Branché]. La configuration du réseau Wi-Fi Direct est terminée. Pour plus d'informations sur l'impression depuis votre appareil mobile ou la numérisation vers votre appareil mobile, téléchargez le *Guide d'impression/numérisation mobile pour Brother iPrint&Scan* ou le *Guide AirPrint* depuis la page **Manuels** de votre modèle sur le site Brother Solutions Center à l'adresse support.brother.com.



Information associée

- [Configurer un réseau Wi-Fi Direct](#)
- [Vue d'ensemble de la configuration d'un réseau Wi-Fi Direct](#)

Configurer un réseau Wi-Fi Direct à l'aide de la méthode PIN du Wi-Fi Protected Setup™ (WPS)

Si votre appareil mobile prend en charge la méthode PIN de Wi-Fi Protected Setup™ (WPS), procédez comme suit pour configurer un réseau Wi-Fi Direct :



Lorsque l'appareil reçoit la demande Wi-Fi Direct de votre appareil mobile, le message [Une demande de connexion Wi-Fi Direct a été reçue. Appuyez sur [OK] pour connecter.] s'affiche sur l'écran LCD. Appuyez sur [OK] pour établir la connexion.

1. Appuyez sur  [Param] > [Ts params] > [Réseau] > [Wi-Fi Direct] > [Propr. groupe] > [Oui] > [Code PIN].
2. Lorsque [Wi-Fi Direct activé ?] apparaît, appuyez sur [Oui] pour accepter. Pour annuler, appuyez sur [Non].
3. Lorsque le message [Activez Wi-Fi Direct sur un autre périphérique. Puis appuyez sur [OK].] est affiché, activez la méthode de configuration PIN WPS de votre appareil mobile (consultez la documentation de votre appareil mobile pour plus d'informations), puis appuyez sur [OK] sur votre appareil Brother. La configuration de Wi-Fi Direct démarre.
4. L'appareil attend la demande de connexion de votre appareil mobile. Lorsque [Code PIN] s'affiche, entrez sur l'appareil le code PIN affiché sur votre appareil mobile. Appuyez sur [OK].
5. Si votre appareil mobile arrive à se connecter, l'appareil affiche [Branché]. La configuration du réseau Wi-Fi Direct est terminée. Pour plus d'informations sur l'impression depuis votre appareil mobile ou la numérisation vers votre appareil mobile, téléchargez le *Guide d'impression/numérisation mobile pour Brother iPrint&Scan* ou le *Guide AirPrint* depuis la page **Manuels** de votre modèle sur le site Brother Solutions Center à l'adresse support.brother.com.



Information associée

- [Configurer un réseau Wi-Fi Direct](#)
- [Vue d'ensemble de la configuration d'un réseau Wi-Fi Direct](#)

Configurer votre réseau Wi-Fi Direct manuellement

Si votre appareil mobile ne prend pas en charge Wi-Fi Direct ni WPS, vous devez configurer le réseau Wi-Fi Direct manuellement.

1. Appuyez sur  [Param] > [Ts params] > [Réseau] > [Wi-Fi Direct] > [Manuel].
2. Lorsque [Wi-Fi Direct activé ?] apparaît, appuyez sur [Oui] pour accepter. Pour annuler, appuyez sur [Non].
3. L'appareil affiche le nom SSID et le mot de passe. Accédez à l'écran des paramètres réseau sans fil de votre appareil mobile et entrez le nom SSID et le mot de passe.
4. Si votre appareil mobile arrive à se connecter, l'appareil affiche [Branché]. La configuration du réseau Wi-Fi Direct est terminée. Pour plus d'informations sur l'impression depuis votre appareil mobile ou la numérisation vers votre appareil mobile, téléchargez le *Guide d'impression/numérisation mobile pour Brother iPrint&Scan* ou le *Guide AirPrint* depuis la page **Manuels** de votre modèle sur le site Brother Solutions Center à l'adresse support.brother.com.



Information associée

- [Configurer un réseau Wi-Fi Direct](#)
- [Vue d'ensemble de la configuration d'un réseau Wi-Fi Direct](#)

Fonctions réseau avancées

- [Impression du rapport de configuration réseau](#)

Impression du rapport de configuration réseau

Le rapport de configuration réseau indique la configuration réseau et notamment les paramètres du serveur d'impression réseau.



- Nom du nœud : le nom du nœud apparaît dans le rapport de configuration réseau actuel. Le nom du nœud par défaut est « BRNxxxxxxxxxxx » pour un réseau câblé ou « BRWxxxxxxxxxxx » pour un réseau sans fil (où « xxxxxxxxxxxx » représente l'adresse MAC/Ethernet de votre appareil).
- Si le rapport de configuration réseau indique « 0.0.0.0 » comme [IP Address], patientez une minute, puis essayez de l'imprimer à nouveau.
- Le rapport présente les paramètres de votre appareil, tels que l'adresse IP, le masque de sous-réseau, le nom du nœud et l'adresse MAC. Exemple :
 - Adresse IP : 192.168.0.5
 - Masque de sous-réseau : 255.255.255.0
 - Nom du nœud : BRN000ca0000499
 - Adresse MAC : 00-0c-a0-00-04-99

1. Appuyez sur  [Param] > [Ts params] > [Impr. rapports (Imprime rapp.)] > [Configuration réseau] > [OK].

L'appareil imprime le rapport de configuration réseau actuel.



Information associée

- [Fonctions réseau avancées](#)
- [Copier des photos depuis un support sur une connexion réseau](#)
- [Où puis-je trouver les paramètres réseau de mon appareil Brother ?](#)
- [Utiliser l'Outil de réparation de la connexion réseau \(Windows®\)](#)
- [Je souhaite vérifier que mes périphériques réseau fonctionnent correctement](#)
- [Messages d'erreur et de maintenance](#)

Informations techniques pour les utilisateurs avancés

- [Réinitialiser les réglages par défaut des paramètres réseau](#)
- [Imprimer le rapport WLAN](#)

Réinitialiser les réglages par défaut des paramètres réseau

Vous pouvez utiliser le panneau de commande de l'appareil pour rétablir les réglages par défaut du serveur d'impression. Cette opération réinitialise toutes les informations, notamment le mot de passe et l'adresse IP.



- Cette fonction permet de rétablir tous les paramètres de réseau câblé (modèles pris en charge) et sans fil aux réglages d'usine.
- Vous pouvez également rétablir les réglages par défaut du serveur d'impression à l'aide des applications BRAdmin Light ou BRAdmin Professional 3.

1. Appuyez sur  [Param] > [Ts params] > [Réseau] > [Réinit. réseau].
2. [Réinitialiser réseau ?] s'affiche. Appuyez sur [Oui].
3. [OK pour redémarrer?] s'affiche. Appuyez sur [Oui] pendant deux secondes pour confirmer.
L'appareil redémarre.



Information associée

- [Informations techniques pour les utilisateurs avancés](#)
- [Transférer vos télécopies ou votre journal des fax](#)

Imprimer le rapport WLAN

Le rapport WLAN indique l'état sans fil de votre appareil. Si la connexion sans fil échoue, vérifiez le code d'erreur sur le rapport imprimé.

1. Appuyez sur  [Param] > [Ts params] > [Impr. rapports (Imprime rapp.)] > [Rapport WLAN] > [OK].

L'appareil imprime le rapport sur le réseau sans fil.

Si le rapport WLAN n'est pas imprimé, vérifiez si une erreur ne s'est pas produite sur votre appareil. Si vous ne remarquez aucune erreur, patientez une minute, puis recommencez l'impression du rapport.

Information associée

- [Informations techniques pour les utilisateurs avancés](#)
- [Codes d'erreur du rapport sur le réseau local sans fil](#)
- [Mon appareil Brother ne peut pas imprimer, numériser ou recevoir des PC-FAX sur le réseau](#)
- [Je souhaite vérifier que mes périphériques réseau fonctionnent correctement](#)

Codes d'erreur du rapport sur le réseau local sans fil

Si le rapport sur le réseau local sans fil indique un échec de la connexion, vérifiez le code d'erreur sur le rapport imprimé et reportez-vous aux instructions correspondantes dans le tableau suivant :

Code d'erreur	Problème et solutions recommandées
TS-01	<p>La configuration sans fil n'est pas activée, activez la configuration sans fil.</p> <p>Si un câble réseau est connecté à votre appareil, déconnectez-le et activez la configuration sans fil de votre appareil.</p>
TS-02	<p>Le point d'accès/routeur sans fil ne peut pas être détecté.</p> <p>1. Vérifiez les deux points suivants :</p> <ul style="list-style-type: none">• Débranchez l'alimentation de votre point d'accès/routeur sans fil, attendez 10 secondes, puis rebranchez-la.• Si votre point d'accès/routeur WLAN utilise le filtrage d'adresse MAC, vérifiez que l'adresse MAC de l'appareil Brother est autorisée dans le filtre. <p>2. Si vous avez entré manuellement les informations relatives au SSID et à la sécurité (SSID/méthode d'authentification/méthode de cryptage/clé de réseau), il se peut que les informations soient incorrectes.</p> <p>Revérifiez les informations relatives au SSID et à la sécurité et entrez à nouveau les informations correctes si nécessaire.</p>
TS-04	<p>Les méthodes d'authentification/de cryptage utilisées par le point d'accès/routeur sans fil sélectionné ne sont pas pris en charge par votre appareil.</p> <p>Pour le mode Infrastructure, modifiez les méthodes d'authentification et de cryptage du point d'accès/routeur sans fil. Votre appareil prend en charge les méthodes d'authentification suivantes :</p> <ul style="list-style-type: none">• WPA-Personal TKIP ou AES• WPA2-Personal AES• Ouvert WEP ou Aucun (sans cryptage)• Clé partagée WEP <p>Si votre problème n'est pas résolu, il se peut que le SSID ou les paramètres réseau saisis soient incorrects. Vérifiez les paramètres du réseau sans fil.</p> <p>Pour le mode Ad-Hoc, modifiez les méthodes d'authentification et de cryptage de votre ordinateur pour la configuration sans fil. Votre appareil prend uniquement en charge l'authentification Ouvert, avec cryptage WEP en option.</p>
TS-05	<p>Les informations de sécurité (SSID/Clé de réseau) ne sont pas correctes.</p> <p>Vérifiez le SSID et la clé de réseau. Si votre routeur utilise le cryptage WEP, entrez la clé utilisée comme première clé WEP. Votre appareil Brother ne prend en charge que la première clé WEP.</p>
TS-06	<p>Les informations de sécurité sans fil (Méthode d'authentification/Méthode de cryptage/Clé de réseau) ne sont pas correctes.</p> <p>Vérifiez les informations de sécurité sans fil (Méthode d'authentification/Méthode de cryptage/Clé de réseau) indiquées dans TS-04. Si votre routeur utilise le cryptage WEP, entrez la clé utilisée comme première clé WEP. Votre appareil Brother ne prend en charge que la première clé WEP.</p>

Code d'erreur	Problème et solutions recommandées
TS-07	<p>L'appareil ne peut pas détecter un point d'accès/routeur sans fil sur lequel WPS ou AOSS™ est activé.</p> <p>Pour configurer les paramètres sans fil à l'aide de WPS ou AOSS™, vous devez utiliser à la fois votre appareil et le point d'accès/routeur sans fil. Vérifiez que votre point d'accès/routeur sans fil prend en charge WPS ou AOSS™ puis réessayez.</p> <p>Si vous ne savez pas comment utiliser votre point d'accès/routeur sans fil à l'aide de WPS ou AOSS™, reportez-vous à la documentation fournie avec votre point d'accès/routeur sans fil, ou adressez-vous au fabricant de votre point d'accès/routeur sans fil ou à votre administrateur réseau.</p>
TS-08	<p>Au moins deux points d'accès sans fil actifs disposant de WPS ou AOSS™ ont été détectés.</p> <ul style="list-style-type: none"> • Vérifiez que la méthode WPS ou AOSS™ est active sur un seul point d'accès/routeur sans fil dans la portée, puis réessayez. • Essayez de démarrer à nouveau après quelques minutes pour éviter les interférences d'autres points d'accès.



Information associée

- [Imprimer le rapport WLAN](#)
- [Mon appareil Brother ne peut pas imprimer, numériser ou recevoir des PC-FAX sur le réseau](#)
- [Je souhaite vérifier que mes périphériques réseau fonctionnent correctement](#)
- [Configurer votre appareil pour un réseau sans fil en mode Ad-Hoc en utilisant un nouveau SSID](#)

■ Sécurité

- Verrouiller les réglages de l'appareil

Verrouiller les réglages de l'appareil

Avant d'activer la fonction de verrouillage de l'accès à l'appareil, prenez note de votre mot de passe. Si vous oubliez ce mot de passe, vous devrez réinitialiser tous les mots de passe enregistrés dans l'appareil en contactant votre administrateur ou le Service clientèle de Brother.

- [Utilisation de la fonction Sécurité mémoire](#)

Utilisation de la fonction Sécurité mémoire

Modèle associé: MFC-J985DW

La fonction Sécurité mémoire vous permet d'empêcher l'accès non autorisé à l'appareil.

Vous ne pouvez pas programmer des fax différés ou des tâches de relève, mais tous les fax différés pré-programmés seront envoyés.



Avant de pouvoir activer la fonction Sécurité mémoire, vous devez d'abord désactiver la fonction Réception PC-Fax.

Tant que la fonction Sécurité mémoire est activée, les opérations suivantes sont disponibles :

- Réception de fax en mémoire (limitée par la capacité de la mémoire)
- Réadressage de fax (si la fonction Réadressage de fax était déjà activée)
- Extraction à distance (si la fonction Extraction à distance était déjà activée)

Si la fonction Sécurité mémoire est activée, les opérations suivantes ne sont PAS disponibles :

- Opération depuis le panneau de commande
- Impression des fax reçus
- Impression à partir d'un ordinateur
- Réception PC-Fax
- Impression avec NFC
- Numérisation avec NFC



Pour imprimer les fax enregistrés en mémoire, vous devez désactiver la fonction Sécurité mémoire.





Information associée

- [Verrouiller les réglages de l'appareil](#)
- [Configuration du mot de passe de la fonction Sécurité mémoire](#)
- [Modification du mot de passe de la fonction Sécurité mémoire](#)
- [Activation/désactivation de la fonction Sécurité mémoire](#)

Configuration du mot de passe de la fonction Sécurité mémoire

Modèle associé: MFC-J985DW

Notez soigneusement votre mot de passe.

1. Appuyez sur  [Param] > [Ts params] > [Fax] > [Divers] > [Sécurité mémoire].
2. Entrez un nombre à quatre chiffres pour le mot de passe à l'aide de l'écran tactile. Appuyez sur [OK].
3. Lorsque l'écran tactile affiche [Vérifier], confirmez le mot de passe à l'aide de l'écran tactile. Appuyez sur [OK].
4. Appuyez sur .





Information associée

- [Utilisation de la fonction Sécurité mémoire](#)

Modification du mot de passe de la fonction Sécurité mémoire

Modèle associé: MFC-J985DW

1. Appuyez sur  [Param] > [Ts params] > [Fax] > [Divers] > [Sécurité mémoire] > [Entrer Mot Passe (Entrez Mot Passe)].
2. Entrez le nombre enregistré à quatre chiffres du mot de passe actuel à l'aide de l'écran tactile. Appuyez sur [OK].
3. Entrez un nombre à quatre chiffres pour un nouveau mot de passe à l'aide de l'écran tactile. Appuyez sur [OK].
4. Lorsque l'écran tactile affiche [Vérifier], confirmez le nouveau mot de passe à l'aide de l'écran tactile. Appuyez sur [OK].
5. Appuyez sur .



Information associée

- [Utilisation de la fonction Sécurité mémoire](#)

Activation/désactivation de la fonction Sécurité mémoire

Modèle associé: MFC-J985DW

1. Appuyez sur  [Param] > [Ts params] > [Fax] > [Divers] > [Sécurité mémoire] > [Sécurité].
2. Entrez les quatre chiffres du mot de passe enregistré à l'aide du clavier de l'écran tactile. Appuyez sur [OK].
L'appareil passe hors ligne et l'écran tactile affiche [Sécurité mémoire].



Désactivation de la fonction Sécurité mémoire :

- a. Appuyez sur [Déverr.].
- b. Entrez le mot de passe actuel à quatre chiffres, puis appuyez sur [OK].
Si vous entrez un mot de passe erroné, l'écran tactile affiche [Erreur m.passe] et reste hors ligne.
L'appareil reste en mode sécurisé jusqu'à ce que le mot de passe correct soit saisi.



Information associée

- [Utilisation de la fonction Sécurité mémoire](#)

Mobile/Web Connect

- Utilisation de Web Services à partir de l'appareil Brother
- Utilisation de Brother Web Services
- Imprimer avec Google Cloud Print™
- Imprimer avec AirPrint
- Impression avec Mopria®
- Imprimer et numériser depuis un appareil mobile
- Imprimer et numériser à l'aide de la fonction NFC (Near Field Communication)

Utilisation de Web Services à partir de l'appareil Brother

Certains sites Web fournissent des services qui permettent aux utilisateurs de charger et d'afficher des images et des fichiers sur le site Web. Votre appareil Brother peut numériser des images et les envoyer à ces services, ainsi que télécharger et imprimer des images qui ont déjà été envoyées à ces services.

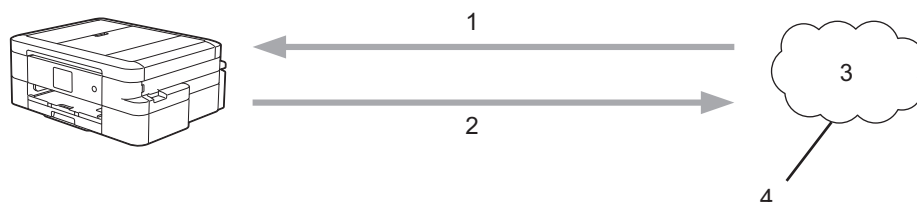

1. Impression
2. Numérisation
3. Photos, images, documents et autres fichiers
4. Web Services

Vous pouvez accéder aux services suivants depuis votre appareil Brother : Picasa Web Albums™, Google Drive™, Flickr®, Facebook, Evernote®, Dropbox, OneNote®, OneDrive® et Box.

Plus d'informations détaillées >> *Guide web connect* Accédez à la page **Manuels** correspondant à votre modèle dans le Brother Solutions Center à l'adresse support.brother.com pour télécharger le guide.



Information associée

- [Mobile/Web Connect](#)

Utilisation de Brother Web Services

Brother Web Services vous permet de numériser, d'imprimer et d'utiliser d'autres fonctions pour enregistrer des fichiers sur le cloud et envoyer des données vers d'autres services. Brother Web Services permet également de gérer des serveurs en cloud de manière à pouvoir transférer les fax reçus.

- Contours et numérisation

Utilisez un marqueur rouge pour encadrer des sections de votre document, puis numérisiez le document. Les zones encadrées en rouge sont capturées et traitées en fonction de vos réglages : ces zones peuvent être enregistrées sur des supports ou un service de cloud.

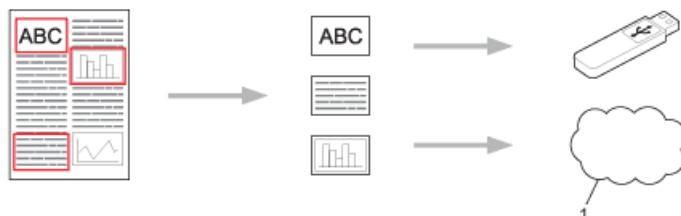

1. Web Services

- Copier une zone encadrée

Utilisez un marqueur rouge pour encadrer des sections de votre document, puis numérisiez le document. Les zones encadrées en rouge sont extraites et imprimées ensemble.

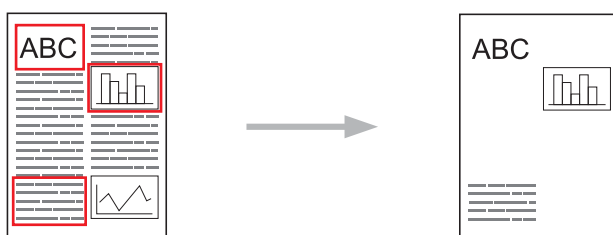

- Couper une zone encadrée

Utilisez un marqueur rouge pour encadrer des sections de votre document, puis numérisiez le document. Les zones encadrées en rouge sont supprimées et les informations restantes sont imprimées.

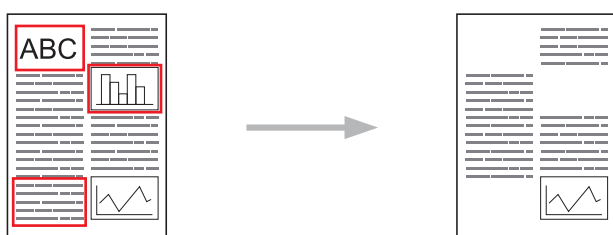

- NotePrint et NoteScan

Imprimez différents types de feuilles de notes et de dossiers conçus pour les contenir. Après avoir pris des notes, numérisiez les feuilles de notes et enregistrez-les sur un support ou un service de cloud.

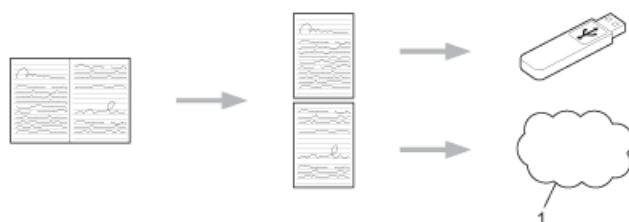

1. Web Services

Plus d'informations détaillées >> *Guide web connect* Accédez à la page **Manuels** correspondant à votre modèle dans le Brother Solutions Center à l'adresse support.brother.com pour télécharger le guide.



Information associée

- [Mobile/Web Connect](#)

Imprimer avec Google Cloud Print™

Google Cloud Print™ est un service fourni par Google qui vous permet d'imprimer sur une imprimante enregistrée sur votre compte Google à partir d'un appareil compatible réseau (par exemple un téléphone mobile ou un ordinateur) sans devoir installer le pilote d'imprimante sur cet appareil.

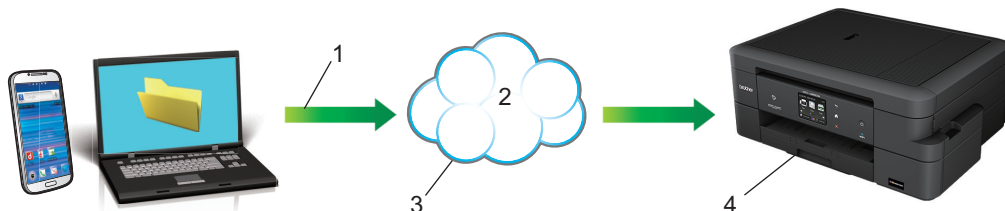

1. Demande d'impression
2. Internet
3. Google Cloud Print™
4. Impression

Plus d'informations détaillées >> *Guide d'impression Google Cloud* Accédez à la page **Manuels** correspondant à votre modèle dans le Brother Solutions Center à l'adresse support.brother.com pour télécharger le guide.



Information associée

- [Mobile/Web Connect](#)

Imprimer avec AirPrint

Utilisez Brother AirPrint pour imprimer sans fil des photos, des e-mails, des pages Web et des documents depuis un iPad, un iPhone ou un iPod touch sans devoir installer un pilote d'imprimante sur l'appareil.



1. Demande d'impression
 2. Photos, e-mails, pages Web et documents imprimés
- AirPrint vous permet également d'envoyer des fax directement depuis votre ordinateur Mac sans les imprimer.

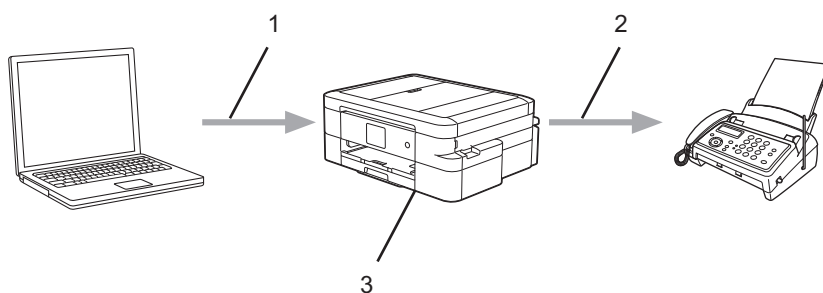

1. Réseau câblé ou sans fil
 2. Ligne téléphonique
 3. Votre appareil Brother
- AirPrint permet aussi de numériser des documents vers votre ordinateur Mac sans installer un pilote sur l'appareil (nécessite OS X v10.9 ou ultérieur).

Plus d'informations détaillées >> *Guide AirPrint* Accédez à la page **Manuels** correspondant à votre modèle dans le Brother Solutions Center à l'adresse support.brother.com pour télécharger le guide.

✓ Information associée

- [Mobile/Web Connect](#)

Impression avec Mopria®

Le service d'impression Mopria® est une fonctionnalité d'impression disponible sur les téléphones ou tablettes Android™ (Android™ version 4.4 ou ultérieure) développée par Mopria® Alliance. Avec ce service, vous pouvez connecter au même réseau que l'imprimante et imprimer sans configuration supplémentaire. De nombreuses applications Android™ natives, notamment Google Chrome™, Gmail™ et Gallery, prennent en charge l'impression.



1. Android™ 4.4 ou ultérieur
2. Connexion Wi-Fi®
3. Votre appareil Brother

Vous devez télécharger le complément Mopria® à partir de l'application Google Play™ Store et l'installer sur votre appareil Android™. Avant de pouvoir utiliser ce service, vous devez l'activer.



Information associée

- [Mobile/Web Connect](#)

Imprimer et numériser depuis un appareil mobile

Utilisez Brother iPrint&Scan pour imprimer et numériser depuis divers appareils mobiles.

- Pour appareils Android™
Brother iPrint&Scan vous permet d'utiliser les fonctions de votre appareil Brother directement depuis votre appareil mobile Android™ sans utiliser d'ordinateur.
Téléchargez et installez Brother iPrint&Scan depuis Google Play™ Store app.
 - Pour appareils iOS
Brother iPrint&Scan vous permet d'utiliser les fonctions de votre appareil Brother directement depuis votre iPhone, iPod touch, iPad et iPad mini.
Téléchargez et installez Brother iPrint&Scan depuis l'App Store.
 - Pour appareils Windows Phone®
Brother iPrint&Scan vous permet d'utiliser les fonctions de votre appareil Brother directement à partir de votre appareil mobile Windows Phone®, sans utiliser d'ordinateur.
Téléchargez et installez Brother iPrint&Scan depuis Windows Phone® Store (Windows Phone® Marketplace).
- Plus d'informations détaillées >> *Guide d'impression/numérisation mobile pour Brother iPrint&Scan* Accédez à la page **Manuels** correspondant à votre modèle dans le Brother Solutions Center à l'adresse support.brother.com pour télécharger le guide.



Information associée

- [Mobile/Web Connect](#)

Imprimer et numériser à l'aide de la fonction NFC (Near Field Communication)

Modèle associé: MFC-J985DW

La fonction NFC (Near Field Communication) facilite les transactions, échanges de données et connexions sans fil entre deux appareils proches l'un de l'autre.

Si votre appareil Android™ est compatible NFC, vous pouvez imprimer des données (photos, fichiers PDF, fichiers texte, pages Web et messages e-mail) depuis ce dernier ou lui envoyer des photos et des documents numérisés en l'approchant du logo NFC situé sur le panneau de commande de l'appareil Brother.

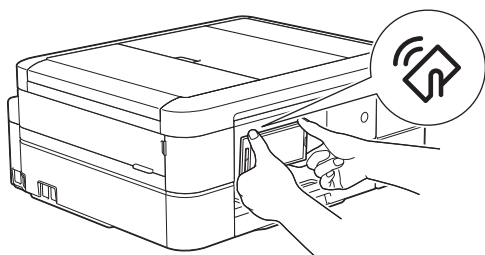

Pour pouvoir utiliser cette fonction, vous devez télécharger et installer l'application Brother iPrint&Scan sur votre appareil Android™. Plus d'informations détaillées >> [Guide d'impression/numérisation mobile pour Brother iPrint&Scan](#) Accédez à la page **Manuels** correspondant à votre modèle dans le Brother Solutions Center à l'adresse support.brother.com pour télécharger le guide.



Information associée

- [Mobile/Web Connect](#)
- [Vue d'ensemble du panneau de commande](#)

ControlCenter

Utilisez le logiciel ControlCenter de Brother pour accéder rapidement aux applications que vous utilisez souvent. ControlCenter fournit un accès direct à des applications spécifiques.

- [ControlCenter4 \(Windows®\)](#)
- [ControlCenter2 \(Mac\)](#)

ControlCenter4 (Windows®)

- [Modifier le mode de fonctionnement dans ControlCenter4 \(Windows®\)](#)
- [Numérisation avec le mode Domicile de ControlCenter4 \(Windows®\)](#)
- [Numérisation avec le mode Avancé de ControlCenter4 \(Windows®\)](#)
- [Configurer l'appareil Brother à l'aide de ControlCenter4 \(Windows®\)](#)
- [Créer un onglet personnalisé à l'aide du mode Avancé de ControlCenter4 \(Windows®\)](#)
- [Configurer l'appareil Brother depuis votre ordinateur \(Windows®\)](#)
- [Configurer votre carnet d'adresses Brother à l'aide de ControlCenter4 \(Windows®\)](#)

Modifier le mode de fonctionnement dans ControlCenter4 (Windows®)

ControlCenter4 dispose de deux modes de fonctionnement : **Mode Accueil** et **Mode Avancé**. Vous pouvez en changer à tout moment.

Mode Accueil

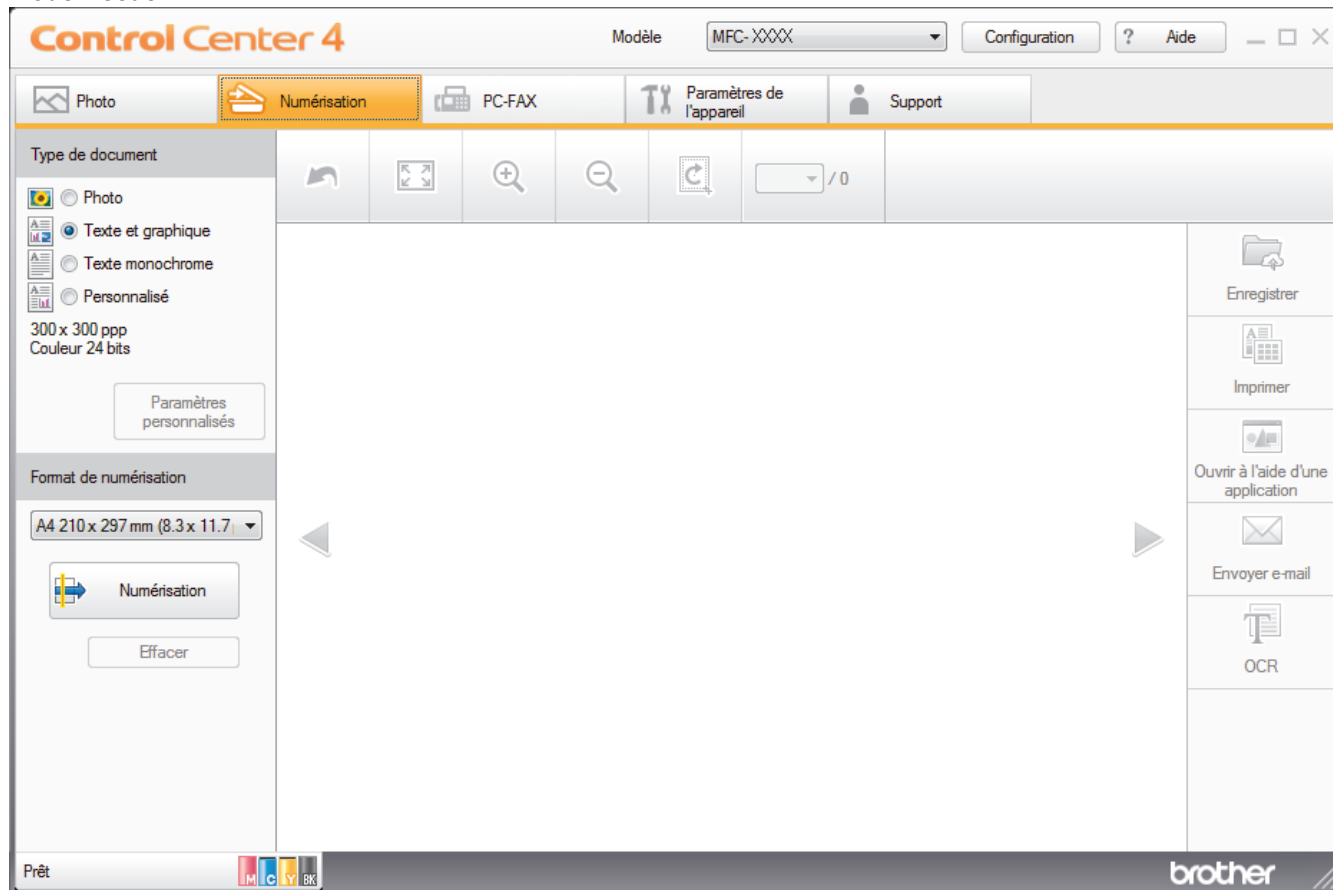

Mode Avancé



- **Mode Accueil**

Le mode Accueil de ControlCenter4 vous laisse accéder facilement aux fonctions principales de votre appareil.

- **Mode Avancé**

Le mode Avancé de ControlCenter4 vous permet de contrôler plus finement les fonctions de votre appareil et vous permet de personnaliser les actions de la numérisation à un seul bouton.

Pour changer de mode de fonctionnement :

1. Cliquez sur l'icône  (**ControlCenter4**) dans la zone de notification, puis sélectionnez **Ouvrir**.
2. Cliquez sur le bouton **Configuration**, puis sélectionnez **Sélection du mode**.
3. La boîte de dialogue du mode de sélection s'affiche. Sélectionnez l'option **Mode Accueil** ou **Mode Avancé**.

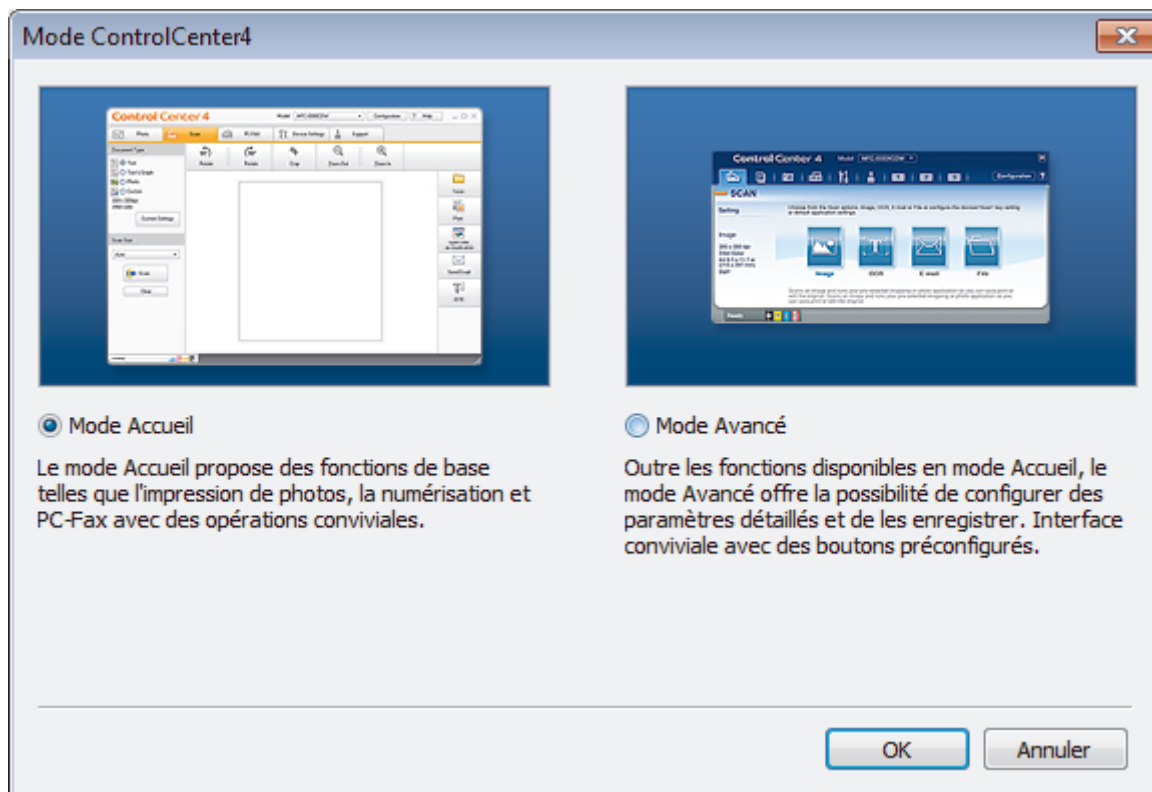

4. Cliquez sur **OK**.

Information associée

- [ControlCenter4 \(Windows®\)](#)
- [Numérisation avec le mode Domicile de ControlCenter4 \(Windows®\)](#)
- [Numérisation avec le mode Avancé de ControlCenter4 \(Windows®\)](#)

Numérisation avec le mode Domicile de ControlCenter4 (Windows®)

Utilisez le mode Domicile de ControlCenter4 pour accéder aux fonctions principales de votre appareil.

- [Numérisation avec le mode Domicile de ControlCenter4 \(Windows®\)](#)
- [Enregistrer des données numérisées dans un dossier sous un fichier PDF à l'aide du mode Domicile de ControlCenter4 \(Windows®\)](#)
- [Paramètres de numérisation pour le mode Domicile de ControlCenter4 \(Windows®\)](#)
- [Modifier le mode de fonctionnement dans ControlCenter4 \(Windows®\)](#)

Numérisation avec le mode Avancé de ControlCenter4 (Windows®)

Le mode Avancé de ControlCenter4 vous permet de contrôler plus finement les fonctions de votre appareil et vous permet de personnaliser les actions de la numérisation à un seul bouton.

- Numériser des photos et des graphiques avec le mode Avancé de ControlCenter4 (Windows®)
- Enregistrer des données numérisées dans un dossier sous un fichier PDF à l'aide du mode Avancé de ControlCenter4 (Windows®)
- Numériser les deux faces d'une carte d'identité à l'aide du mode Avancé de ControlCenter4 (Windows®)
- Numériser vers une pièce jointe d'e-mail à l'aide du mode Avancé de ControlCenter4 (Windows®)
- Numériser vers un fichier texte modifiable (OCR) à l'aide du mode Avancé de ControlCenter4 (Windows®)
- Numériser vers un fichier Office avec le mode Avancé de ControlCenter4 (Windows®)
- Paramètres de numérisation avec le mode Avancé de ControlCenter4 (Windows®)
- Modifier le mode de fonctionnement dans ControlCenter4 (Windows®)

Configurer l'appareil Brother à l'aide de ControlCenter4 (Windows®)

Modèle associé: MFC-J985DW

1. Cliquez sur l'icône  (ControlCenter4) dans la zone de notification, puis cliquez sur **Ouvrir**.
2. Cliquez sur l'onglet **Paramètres de l'appareil**.
3. Cliquez sur le bouton **Configuration à distance**.
4. Configurez les paramètres souhaités.

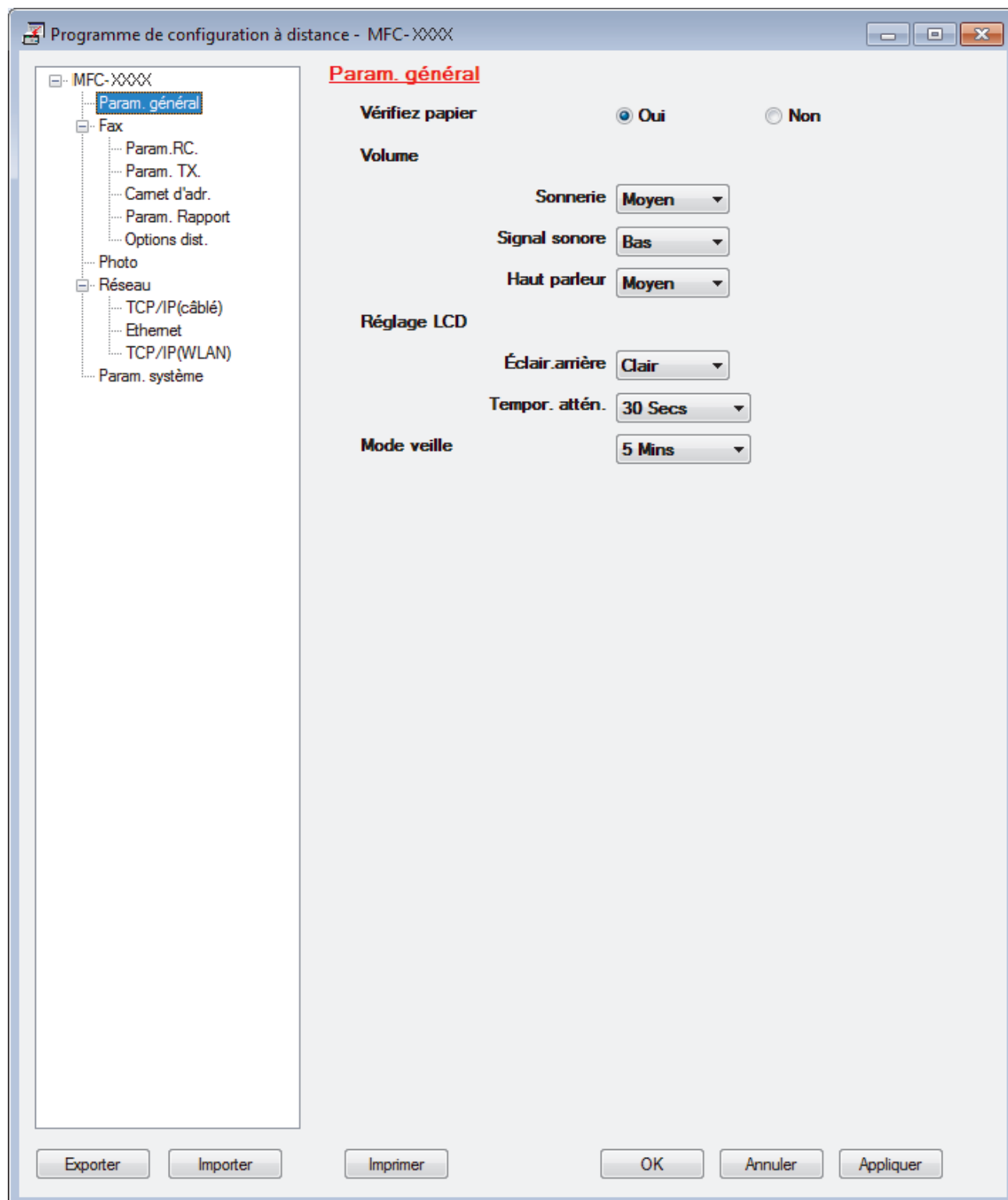

Exporter

Cliquez pour enregistrer les paramètres de configuration actuels dans un fichier.



Cliquez sur **Exporter** pour sauvegarder votre carnet d'adresses ou l'ensemble des paramètres de votre appareil.

Importer

Cliquez pour lire les paramètres à partir d'un fichier.

Imprimer

Cliquez pour imprimer les éléments sélectionnés sur l'appareil. Vous ne pouvez pas imprimer les données tant qu'elles n'ont pas été transférées sur l'appareil. Cliquez sur **Appliquer** pour transférer les nouvelles données sur l'appareil, puis cliquez sur **Imprimer**.

OK

Cliquez pour lancer le transfert des données sur l'appareil, puis quittez le Programme de configuration à distance. Si un message d'erreur apparaît, confirmez que vos données sont correctes, puis cliquez sur **OK**.

Annuler

Cliquez pour quitter le Programme de configuration à distance sans transférer les données sur l'appareil.

Appliquer

Cliquez pour transférer les données sur l'appareil sans quitter le Programme de configuration à distance.

5. Cliquez sur **OK**.

- Si votre ordinateur est protégé par un pare-feu et ne peut pas utiliser la configuration à distance, il se peut que vous deviez configurer les paramètres de pare-feu afin de permettre une communication à travers les ports n° 137 et 161.
- Si vous utilisez le Pare-feu Windows® et que vous avez installé les logiciels et les pilotes Brother à partir du CD-ROM, la configuration nécessaire du pare-feu a déjà été réalisée.



Information associée

- [ControlCenter4 \(Windows®\)](#)
 - [Configuration à distance \(Windows®\)](#)
-

Créer un onglet personnalisé à l'aide du mode Avancé de ControlCenter4 (Windows®)

Vous pouvez créer jusqu'à trois onglets personnalisés, chacun comportant jusqu'à cinq boutons personnalisés, contenant vos paramètres préférés.

Sélectionnez **Mode Avancé** pour le mode de réglage de ControlCenter4.

1. Cliquez sur l'icône  (**ControlCenter4**) dans la zone de notification, puis cliquez sur **Ouvrir**.
2. Cliquez sur le bouton **Configuration**, puis sélectionnez **Créer un onglet personnalisé**.
Un onglet personnalisé est créé.
3. Pour modifier le nom d'un onglet personnalisé, cliquez avec le bouton droit de la souris sur l'onglet, puis sélectionnez **Renommer l'onglet personnalisé**.
4. Cliquez sur le bouton **Configuration**, sélectionnez **Créer un bouton personnalisé**, puis sélectionnez le bouton à créer.

La boîte de dialogue des paramètres s'affiche.

5. Tapez le nom du bouton, puis modifiez les paramètres, si besoin est. Cliquez sur **OK**.

Les options des paramètres varient selon le bouton que vous sélectionnez.

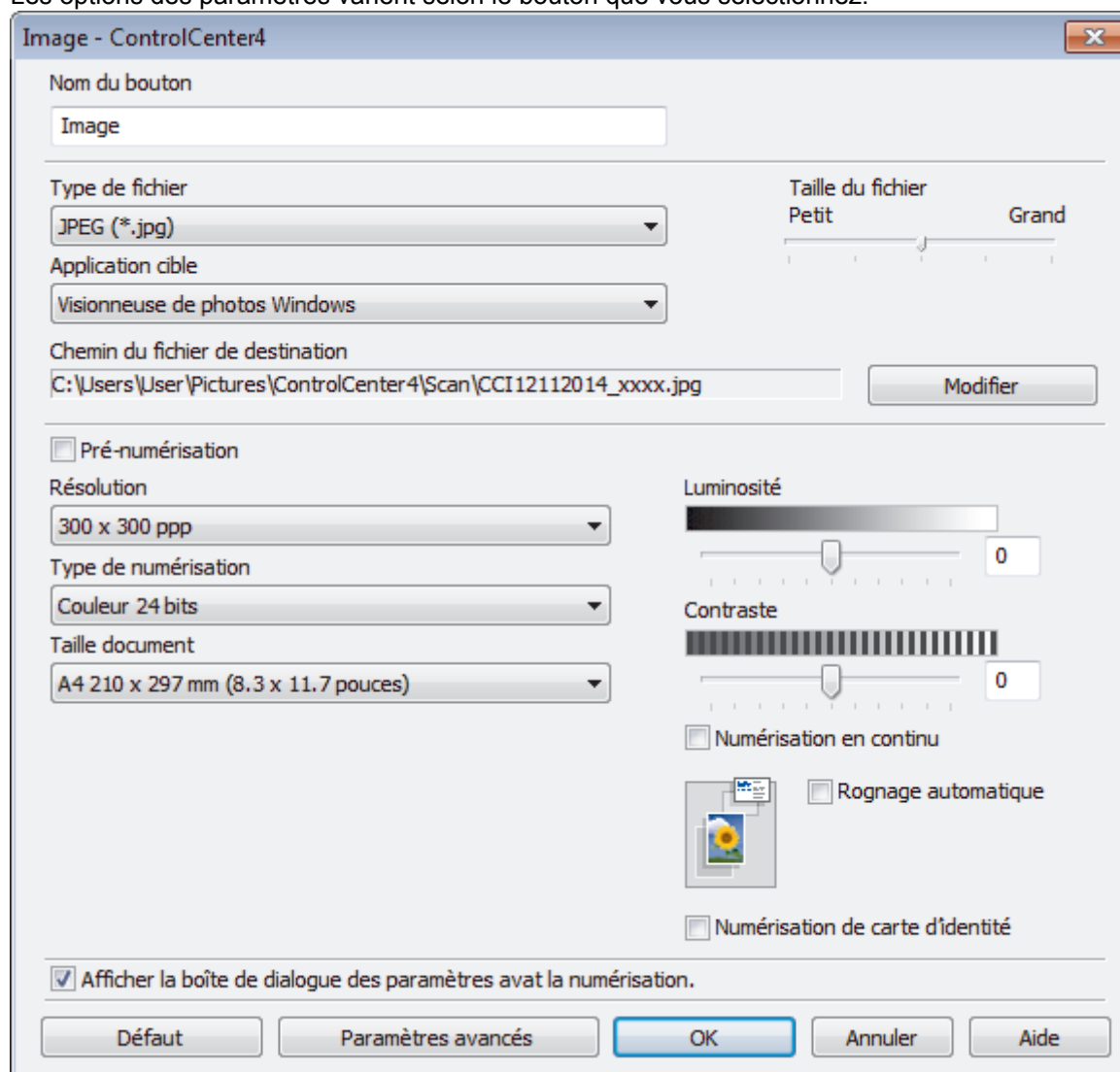



Vous pouvez modifier ou supprimer l'onglet, le bouton ou les paramètres que vous avez créés. Cliquez sur le bouton **Configuration**, puis suivez le menu.



Information associée

- [ControlCenter4 \(Windows®\)](#)
-

ControlCenter2 (Mac)

- [Numérisation avec ControlCenter2 \(Mac\)](#)
- [Configurer l'appareil Brother à l'aide de ControlCenter2 \(Mac\)](#)
- [Activer la fonction de chargement automatique \(Mac\)](#)
- [Configurer votre carnet d'adresses Brother à l'aide de ControlCenter2 \(Macintosh\)](#)

Numérisation avec ControlCenter2 (Mac)

Utilisez ce logiciel ControlCenter de Brother pour numériser des photos et les enregistrer au format JPEG ou PDF ainsi que sous d'autres types de format de fichier.

- [Numérisation avec ControlCenter2 \(Mac\)](#)
- [Enregistrer des données numérisées dans un dossier sous un fichier PDF à l'aide de ControlCenter2 \(Macintosh\)](#)
- [Numériser les deux faces d'une carte d'identité à l'aide de ControlCenter2 \(Macintosh\)](#)
- [Numériser vers une pièce jointe d'e-mail à l'aide de ControlCenter2 \(Macintosh\)](#)
- [Numériser vers un fichier texte modifiable \(OCR\) à l'aide de ControlCenter2 \(Macintosh\)](#)
- [Numériser vers un fichier Office à l'aide de ControlCenter2 \(Macintosh\)](#)
- [Paramètres de numérisation pour ControlCenter2 \(Macintosh\)](#)

Configurer l'appareil Brother à l'aide de ControlCenter2 (Mac)

Modèle associé: MFC-J985DW

1. Dans la barre de menus du **Finder**, cliquez sur **Aller > Applications > Brother**, puis double-cliquez sur l'icône  (**ControlCenter**).

L'écran **ControlCenter2** s'affiche.

2. Cliquez sur l'onglet **CONFIGURATIONS DE L'APPAREIL**.
3. Cliquez sur le bouton **Configuration à distance**.

Cela a pour effet d'afficher l'écran Programme de configuration à distance.

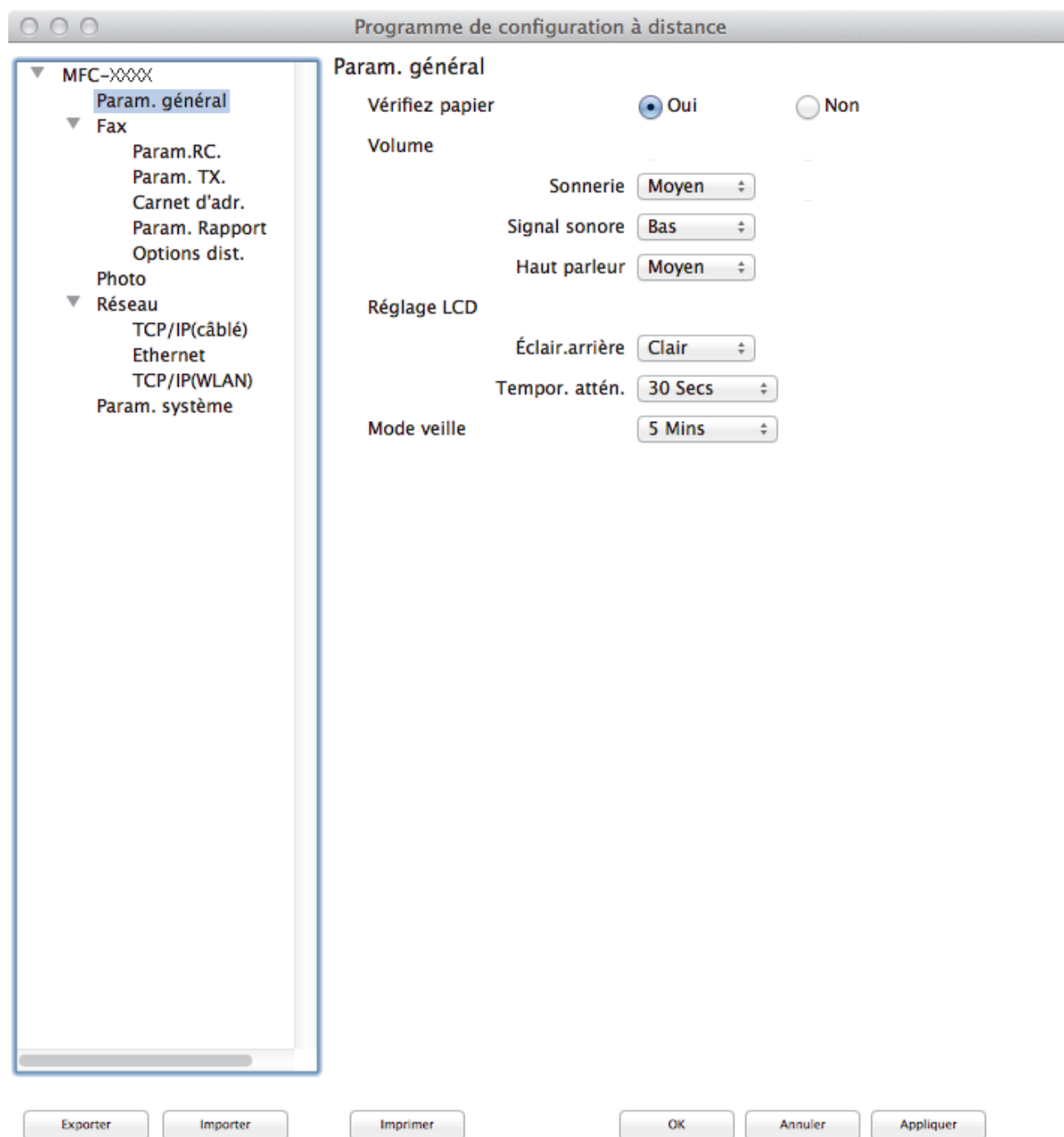

4. Configurez les paramètres souhaités.

Exporter

Cliquez pour enregistrer les paramètres de configuration actuels dans un fichier.



Cliquez sur **Exporter** pour sauvegarder votre carnet d'adresses ou l'ensemble des paramètres de votre appareil.

Importer

Cliquez pour lire les paramètres à partir d'un fichier.

Imprimer

Cliquez pour imprimer les éléments sélectionnés sur l'appareil. Vous ne pouvez pas imprimer les données tant qu'elles n'ont pas été transférées sur l'appareil. Cliquez sur **Appliquer** pour télécharger les nouvelles données vers l'appareil, puis cliquez sur **Imprimer**.

OK

Cliquez pour lancer le transfert des données sur l'appareil, puis quittez le Programme de configuration à distance. Si un message d'erreur s'affiche, saisissez à nouveau les données appropriées, puis cliquez sur **OK**.

Annuler

Cliquez pour quitter le Programme de configuration à distance sans transférer les données sur l'appareil.

Appliquer

Cliquez pour transférer les données sur l'appareil sans quitter le Programme de configuration à distance.

5. Lorsque vous avez terminé, cliquez sur **OK**.



Information associée

- [ControlCenter2 \(Mac\)](#)
 - [Configuration à distance \(Mac\)](#)
-

Activer la fonction de chargement automatique (Mac)

Activez la fonction de chargement automatique pour démarrer ControlCenter2 automatiquement en même temps que votre Mac.

1. Dans la barre de menus du **Finder**, cliquez sur **Aller > Applications > Brother**, puis double-cliquez sur l'icône  (**ControlCenter**).

L'écran **ControlCenter2** s'affiche.

2. Cliquez sur le bouton **Configuration**, puis sélectionnez **Préférences**.
3. Cochez la case **Lancer ControlCenter au démarrage de l'ordinateur**.
4. Cliquez sur **OK**.



Information associée

- [ControlCenter2 \(Mac\)](#)

Dépistage des pannes

Si vous pensez que votre appareil présente un problème, consultez d'abord chacune des rubriques ci-dessous, puis essayez d'identifier le problème et suivez nos conseils de dépistage des pannes.

Vous pouvez corriger vous-même la plupart des problèmes. Si vous avez besoin d'une aide supplémentaire, Brother Solutions Center vous permet de consulter les FAQ (questions fréquemment posées) et les conseils de dépistage des pannes les plus récents.

Visitez support.brother.com.

Cliquez sur **FAQ et Diagnostic** et recherchez le nom de votre modèle.

Veillez d'abord vérifier les points suivants :

- Le cordon d'alimentation de l'appareil est branché correctement et l'appareil est sous tension.
- Tous les éléments de protection oranges de l'appareil ont été retirés.
- Les cartouches d'encre sont correctement installées.
- Le capot du scanner et le couvercle d'élimination de bourrage sont complètement fermés.
- Le papier est correctement inséré dans le bac à papier.
- Les câbles d'interface sont reliés en toute sécurité à l'appareil et à l'ordinateur, ou la connexion sans fil est configurée à la fois sur l'appareil et sur l'ordinateur.
- (Modèles réseau) Le point d'accès (pour la connexion sans fil), le routeur ou le concentrateur est sous tension et son bouton de liaison clignote.
- Des messages s'affichent sur l'écran LCD de l'appareil.

Si ces contrôles n'ont pas permis de résoudre le problème, identifiez le problème puis ➤➤ *Information associée*



Information associée

- [Messages d'erreur et de maintenance](#)
- [Bourrages de documents](#)
- [Bourrage dans l'imprimante ou bourrage papier](#)
- [Si vous rencontrez des difficultés avec l'appareil](#)
- [Vérification des informations de l'appareil](#)
- [Réinitialisation de votre appareil Brother](#)
- [Problèmes de gestion du papier et d'impression](#)
- [Problèmes avec le téléphone et le télécopieur](#)
- [Autres problèmes](#)
- [Problèmes de réseau](#)

Messages d'erreur et de maintenance

Comme avec tout produit bureautique sophistiqué, des erreurs peuvent survenir et il est parfois nécessaire de remplacer des consommables. Si tel est le cas, votre appareil identifie l'erreur ou l'opération de maintenance requise et affiche le message approprié. Les messages d'erreur et de maintenance les plus courants sont regroupés dans le tableau.

Vous pouvez corriger la plupart des erreurs et procéder à l'entretien courant vous-même. Si vous avez besoin de conseils supplémentaires, consultez la page **FAQ et Diagnostic** de votre modèle sur le Brother Solutions Center à l'adresse support.brother.com.



- (MFC-J985DW)

Si des erreurs s'affichent sur l'écran tactile et que votre appareil Android™ est compatible avec la fonction NFC, approchez votre appareil du logo NFC sur le panneau de commande pour accéder au Brother Solutions Center et accédez aux FAQ les plus récents depuis votre appareil. (Les tarifs de votre fournisseur de téléphone portable pour les messages et les données peuvent s'appliquer.)

Assurez-vous que les réglages NFC de l'appareil Brother et de l'appareil Android™ sont activés.

- Les références *Information associée* se trouvent au bas de cette page.

Message d'erreur	Cause	Action
Absorbeur encre plein	<p>Le boîtier d'absorption d'encre ou le boîtier de rinçage est plein. Ces composants sont des éléments à entretien périodique dont le remplacement peut s'avérer nécessaire au bout d'un certain temps pour garantir la performance optimale de votre appareil Brother. S'agissant d'éléments à entretien périodique, leur remplacement n'est pas couvert par la garantie. La nécessité de remplacer ces éléments et le délai admissible avant le remplacement dépendent du nombre de purges et de rinçages requis pour nettoyer le circuit d'encre. Ces boîtiers reçoivent une certaine quantité d'encre pendant les différentes opérations de purge et de rinçage. La fréquence des purges et des rinçages de l'appareil varie en fonction des situations. Par exemple, si l'appareil est fréquemment mis sous et hors tension, les cycles de nettoyage sont nombreux puisqu'une opération de nettoyage automatique se produit à chaque mise sous tension. L'utilisation d'une encre non fournie par Brother peut provoquer de fréquents nettoyages, car elle risque de produire une impression de faible qualité qui est résolue par un nettoyage. Ces boîtiers se remplissent d'autant plus rapidement que le nombre de nettoyages est important.</p> <p>Les réparations résultant de l'utilisation de fournitures ne provenant pas de Brother risquent de ne pas être couvertes par la garantie du produit.</p>	<p>Le boîtier d'absorption d'encre ou le boîtier de rinçage doit être remplacé. Pour faire entretenir votre appareil, contactez le service clientèle Brother ou votre centre d'entretien local agréé par Brother.</p> <p>Le nettoyage est effectué pour les raisons suivantes :</p> <ol style="list-style-type: none"> 1. L'appareil procède à un nettoyage automatique après que vous avez débranché puis rebranché le cordon d'alimentation. 2. Après l'élimination d'un bouchage papier, l'appareil effectue automatiquement un nettoyage avant d'imprimer la page reçue suivante. 3. L'appareil effectue automatiquement un nettoyage au bout d'une période d'inactivité supérieure à 30 jours (utilisation peu fréquente). 4. L'appareil effectue automatiquement un nettoyage lorsque des cartouches d'encre de la même couleur ont été remplacées 12 fois.
Absorbeur encre presque plein	Le boîtier d'absorption d'encre ou le boîtier de rinçage est presque plein.	Le boîtier d'absorption d'encre ou le boîtier de rinçage doit être remplacé prochainement. Contactez le service à la

Message d'erreur	Cause	Action
		clientèle de Brother ou votre revendeur Brother local.
Aucun périph. (Wi-Fi Direct)	Lors de la configuration du réseau Wi-Fi Direct, l'appareil Brother ne parvient pas à trouver votre appareil mobile.	<ul style="list-style-type: none"> • Vérifiez que l'appareil Brother et l'appareil mobile sont en mode Wi-Fi Direct. • Rapprochez l'appareil mobile de l'appareil Brother. • Déplacez l'appareil Brother et l'appareil mobile dans un endroit sans obstruction. • Si vous configurez manuellement le réseau Wi-Fi Direct, assurez-vous d'avoir saisi le bon mot de passe. • Si votre appareil mobile a une page de configuration pour le mode d'obtention d'une adresse IP, assurez-vous que l'adresse IP de votre appareil mobile a été configurée via DHCP.
Bac papier non détecté	Le bac à papier n'est pas complètement inséré.	Poussez lentement et entièrement le bac à papier dans l'appareil.
	Du papier ou un corps étranger empêche l'insertion correcte du bac à papier.	Retirez le bac à papier de l'appareil, puis enlevez le papier coincé ou le corps étranger. Si vous ne trouvez pas le papier coincé ou que vous ne parvenez pas à le retirer >> <i>Information associée: Bourrage dans l'imprimante ou bourrage papier</i>
Bac retiré	Ce message s'affiche si le réglage visant à confirmer le format et le type du papier est activé.	Pour ne pas afficher ce message de confirmation, modifiez le réglage en Non. >> <i>Information associée: Modification du réglage de contrôle du format de papier</i>
Basse températ.	La température ambiante est trop basse.	Augmentez la température de la pièce et laissez l'appareil chauffer. Réessayez dès que l'appareil est à la température de la pièce.
Blocage document/trop long	Le document n'a pas été inséré ou entraîné correctement ou le document numérisé à partir du chargeur automatique de documents était trop long.	Dégagez le document coincé, puis appuyez sur  . Placez le document dans le chargeur automatique de documents correctement. >> <i>Information associée: Charger des documents dans le chargeur automatique de documents</i> >> <i>Information associée: Bourrages de documents</i>
Bourrage A int./avant (Bourrage A intérieur/avant) Répétez bourr. A intérieur/avant (Répéter bourr. A intérieur/avant)	Le papier est coincé dans l'appareil.	Retirez le papier coincé. >> <i>Information associée: Le papier est coincé à l'intérieur et à l'avant de l'appareil (bourrage A intérieur/avant)</i> Assurez-vous que le guide de longueur du papier est réglé sur le format de papier correct.
	Plus d'une feuille de papier a été insérée dans la fente d'alimentation manuelle. -OU- Une autre feuille de papier a été insérée dans la fente d'alimentation manuelle	Ne placez pas plus d'une feuille de papier à la fois dans la fente d'alimentation manuelle. Attendez que l'écran tactile affiche <i>Où placer le papier</i> avant d'insérer la feuille de papier suivante dans la fente d'alimentation manuelle.

Message d'erreur	Cause	Action
	avant que l'écran tactile n'affiche où placer le papier.	Retirez le papier coincé. »» Information associée: Le papier est coincé à l'intérieur et à l'avant de l'appareil (bourrage A intérieur/avant)
Bourrage B avant Répétez bourrage B avant (Répéter bourrage B avant)	Le papier est coincé dans l'appareil.	Retirez le papier coincé. »» Information associée: Papier coincé à l'avant de l'appareil (bourrage B avant) Assurez-vous que le guide de longueur du papier est réglé sur le format de papier correct.
Bourrage C arrière	Le papier est coincé dans l'appareil.	Retirez le papier coincé. »» Information associée: Papier coincé à l'arrière de l'appareil (bourrage C arrière) Assurez-vous que le guide de longueur du papier est réglé sur le format de papier correct.
	De la poussière de papier s'est accumulée sur la surface des rouleaux d'entraînement du papier.	Nettoyez les rouleaux d'entraînement du papier. »» Information associée: Nettoyer les rouleaux d'entraînement du papier
Capot ouvert (Capot ouvert.)	Le capot du scanner n'est pas verrouillé en position fermée.	Soulevez le capot du scanner et refermez-le. Veillez à guider soigneusement le câble USB ou le câble réseau (le cas échéant) dans la rainure spéciale en le faisant ressortir par l'arrière de l'appareil.
	Le couvercle de la cartouche d'encre n'est pas verrouillé en position fermée.	Refermez bien le couvercle de la cartouche d'encre jusqu'à ce qu'il se verrouille en place.
Cartouche d'encre erronée	Le numéro de modèle de la cartouche d'encre n'est pas compatible avec votre appareil.	Assurez-vous que le numéro de modèle de la cartouche est compatible avec votre appareil. »» Information associée: <i>Caractéristiques des consommables</i>
Comm. Erreur	La mauvaise qualité de la ligne téléphonique a provoqué une erreur de communication.	Réessayez d'envoyer le fax ou connectez l'appareil à une autre ligne téléphonique. Si le problème persiste, contactez la compagnie de téléphone pour qu'elle vérifie votre ligne téléphonique.
Concentrateur inutil.	Un concentrateur ou une mémoire flash USB avec concentrateur a été branché(e) sur l'interface USB direct.	Les concentrateurs, y compris les mémoires flash USB avec concentrateur intégré, ne sont pas pris en charge. Débranchez le périphérique de l'interface directe USB.
Déconnecté	L'autre personne ou son télécopieur a interrompu l'appel.	Réessayez d'envoyer ou de réceptionner le fax. Si les appels sont interrompus à plusieurs reprises et que vous utilisez un système VoIP (Voice over IP), essayez de régler Compatibilité sur Basique (VoIP). »» Information associée: <i>Interférences sur la ligne téléphonique/VoIP</i>
Détection impos.	L'appareil ne peut pas détecter la nouvelle cartouche d'encre, car vous l'avez installée trop rapidement.	Retirez la cartouche d'encre neuve et réinstallez-la lentement et fermement jusqu'à ce qu'elle se mette en place.

Message d'erreur	Cause	Action
	Une cartouche d'encre est mal installée.	➤➤ <i>Information associée: Remplacer les cartouches d'encre</i>
	Une cartouche d'encre usagée a été réinstallée.	Retirez la cartouche d'encre usagée et installez-en une nouvelle.
	Si vous utilisez une encre d'origine autre que Brother, il se peut que l'appareil ne puisse pas la détecter.	Remplacez la cartouche par une cartouche d'encre d'origine Brother. Si le message d'erreur persiste, contactez le service clientèle Brother ou votre revendeur Brother local.
	La cartouche d'encre doit être remplacée.	Remplacez la cartouche par une cartouche d'encre d'origine Brother.
	Une bulle d'air est présente dans la nouvelle cartouche d'encre.	Tournez lentement la cartouche d'encre, de façon à ce que le port de fourniture d'encre soit tourné vers le bas, puis réinstallez la cartouche.
Données restant en mémoire	Il reste des données d'impression dans la mémoire de l'appareil.	Appuyez sur  . L'appareil annule la tâche et l'efface de la mémoire. Essayez d'imprimer de nouveau.
Echec init. écr. tactile	Vous avez appuyé sur l'écran tactile avant que l'initialisation de la mise sous tension soit terminée.	Assurez-vous que rien ne touche l'écran tactile ou ne repose dessus, notamment lors du branchement de l'appareil.
	Des débris peuvent être coincés entre la partie inférieure de l'écran tactile et son cadre.	Insérez un morceau de papier rigide entre la partie inférieure de l'écran tactile et son cadre et faites-le coulisser d'avant en arrière pour faire sortir les débris.
Erreur carte multim.	Plusieurs périphériques de stockage des données se trouvaient dans l'appareil lors de sa mise sous tension. L'appareil ne peut lire qu'une seule carte mémoire ou mémoire flash USB à la fois.	Retirez les cartes mémoire ou les clés USB que vous n'utilisez pas.
Erreur connect. (Wi-Fi Direct)	D'autres appareils essaient de se connecter également au réseau Wi-Fi Direct.	Assurez-vous qu'aucun autre appareil n'essaie de se connecter au réseau Wi-Fi Direct, puis réessayez de configurer les paramètres Wi-Fi Direct.
Erreur connexion	Vous avez tenté de relever un télécopieur qui n'est pas en mode Attente de relève.	Vérifiez les paramètres de relève de l'autre télécopieur.
Erreur connexion (Wi-Fi Direct)	L'appareil Brother et votre appareil mobile ne peuvent pas communiquer pendant la configuration du réseau Wi-Fi Direct.	<ul style="list-style-type: none"> • Rapprochez l'appareil mobile de l'appareil Brother. • Déplacez l'appareil Brother et l'appareil mobile dans un endroit sans obstruction. • Si vous utilisez la méthode PIN du WPS, assurez-vous d'avoir saisi le bon code PIN.
Erreur média	La carte mémoire est endommagée, incorrectement formatée ou présente un problème quelconque.	Retirez la carte mémoire du lecteur de supports (fente) de l'appareil et formatez-la correctement.
		Réinsérez fermement la carte dans la fente pour vous assurer qu'elle est bien dans la bonne position. Si l'erreur persiste, vérifiez le lecteur de supports (fente) de l'appareil en insérant une autre carte mémoire dont le bon fonctionnement est avéré.

Message d'erreur	Cause	Action
Format incorrect	<p>Le réglage de format de papier ne correspond pas au format du papier chargé dans le bac.</p> <p>-OU-</p> <p>Les guides-papier dans le bac ne sont pas placés sur les indicateurs correspondant au format de papier utilisé.</p>	<ol style="list-style-type: none"> Assurez-vous que le format de papier sélectionné sur l'écran de l'appareil correspond bien au format du papier dans le bac. <ul style="list-style-type: none"> ➤ Information associée: <i>Modification du format et du type de papier</i> Vérifiez que vous avez chargé le papier dans la position Portrait, en réglant les guides-papier sur les indicateurs correspondant au format de papier que vous utilisez. <ul style="list-style-type: none"> ➤ Information associée: <i>Charger du papier</i> Après avoir vérifié le format et la position du papier, suivez les instructions affichées à l'écran. <p>Si vous imprimez depuis un ordinateur, vérifiez que le format de papier sélectionné dans le pilote d'imprimante correspond au format du papier présent dans le bac.</p> <p>➤ Information associée: <i>Paramètres d'impression (Windows®) ou Options d'impression (Macintosh)</i></p>
Haute températ.	La température ambiante est trop élevée.	Ventilez la pièce puis laissez l'appareil refroidir jusqu'à la température ambiante. Réessayez lorsque l'appareil a refroidi.
Image trop longue	Les proportions de votre photo sont trop irrégulières pour que vous puissiez ajouter des effets.	Choisissez une image aux proportions régulières.
Image trop petite	Votre photo est trop petite pour être tronquée.	Choisissez une image plus grande.
Imposs détecter volume encre	Si vous utilisez une cartouche d'encre d'origine autre que Brother, il se peut que l'appareil ne puisse pas détecter le volume d'encre.	Remplacez la cartouche par une cartouche d'encre d'origine Brother. Si le message d'erreur persiste, contactez le service clientèle Brother ou votre revendeur Brother local.
Impress. imposs. Remplacez encre.	Une ou plusieurs des cartouches d'encre ont atteint la fin de leur durée de vie. L'appareil arrête toutes les opérations d'impression. Tant qu'il reste de l'espace en mémoire, les fax monochromes seront enregistrés en mémoire. Si l'appareil expéditeur possède la fonction de fax couleur, lors de la « prise de contact », votre appareil demandera que le fax lui soit envoyé en monochrome. Si le télécopieur de votre correspondant peut effectuer la conversion, le fax couleur sera enregistré en mémoire en tant que fax monochrome.	<p>Remplacez les cartouches d'encre.</p> <p>➤ Information associée: <i>Remplacer les cartouches d'encre</i></p> <ul style="list-style-type: none"> Vous pouvez continuer à numériser même si le niveau d'encre est faible ou que l'encre doit être remplacée.
Mauvaise couleur d'encre	Une cartouche d'encre a été installée au mauvais emplacement.	Vérifiez quelles cartouches d'encre ne sont pas à l'emplacement correspondant à leur couleur et mettez-les à l'emplacement correct.
Mémoire fax saturée	La mémoire des fax est pleine.	<p>Effectuez l'une des actions suivantes :</p> <ul style="list-style-type: none"> Effacez les données de la mémoire. Pour libérer de la mémoire

Message d'erreur	Cause	Action
		<p>supplémentaire, vous pouvez désactiver la fonction de réception en mémoire.</p> <p>➤➤ <i>Information associée: Désactiver la réception en mémoire</i></p> <ul style="list-style-type: none"> • Imprimez les fax en mémoire. ➤➤ <i>Information associée: Imprimer un fax enregistré dans la mémoire de l'appareil</i>
Mémoire saturée	La mémoire de l'appareil est pleine.	<p>Si une opération d'envoi de fax ou de copie est en cours :</p> <ul style="list-style-type: none"> • Appuyez sur  ou sur Quitter ou sur Fermer et attendez la fin des autres opérations en cours, puis réessayez. • Appuyez sur Envoyer maintenant pour envoyer les pages déjà numérisées. • Appuyez sur Impression partielle pour copier les pages déjà numérisées. • Effacez les données en mémoire. Pour libérer de la mémoire supplémentaire, vous pouvez désactiver la fonction de réception en mémoire. (Modèles MFC uniquement) ➤➤ <i>Information associée: Désactiver la réception en mémoire</i> • Imprimez les fax enregistrés en mémoire. (Modèles MFC uniquement) ➤➤ <i>Information associée: Imprimer un fax enregistré dans la mémoire de l'appareil</i>
N&B Impr recto uniqt Remplacez encre.	<p>Une ou plusieurs des cartouches d'encre couleur ont atteint la fin de leur durée de vie.</p> <p>Vous pouvez utiliser l'appareil en mode monochrome pendant environ quatre semaines, selon le nombre de pages que vous imprimez.</p> <p>Quand ce message s'affiche sur l'écran tactile, chaque opération fonctionne de la façon suivante :</p> <ul style="list-style-type: none"> • Impression Si le type de support est réglé sur Papier ordinaire dans l'onglet Elémentaire et que vous avez sélectionné Echelle de gris dans l'onglet Avancé du pilote d'imprimante, vous pouvez utiliser l'appareil comme imprimante monochrome. L'impression recto verso n'est pas disponible lorsque ce message apparaît. • Copie 	<p>Remplacez les cartouches d'encre.</p> <p>➤➤ <i>Information associée: Remplacer les cartouches d'encre</i></p> <p>Bien que la colonne Cause indique des options d'utilisation de l'appareil après l'affichage de cette erreur, vous ne pourrez pas utiliser l'appareil avant d'avoir remplacé les cartouches d'encre dans les cas suivants :</p> <ul style="list-style-type: none"> • Si vous débranchez l'appareil ou si vous retirez la cartouche d'encre. • (Windows®) Si vous sélectionnez Papier à séchage lent dans l'onglet Elémentaire du pilote d'imprimante. (Macintosh) Si vous sélectionnez Papier à séchage lent dans la liste déroulante Paramètres d'impression du pilote d'imprimante.

Message d'erreur	Cause	Action
	<p>Si le type de papier est réglé sur Papier normal, vous pouvez faire des copies en monochrome.</p> <p>La copie recto verso n'est pas disponible lorsque ce message apparaît.</p> <ul style="list-style-type: none"> • Envoi de fax <p>Si le type de papier est réglé sur Papier normal ou sur Pap.jet enc., l'appareil reçoit et imprime les fax en monochrome.</p> <p>Si l'appareil expéditeur possède la fonction de fax couleur, lors de la « prise de contact », votre appareil demandera que le fax lui soit envoyé en monochrome.</p>	
<p>Nettoy. Imposs. XX</p> <p>Initialisation impossible XX</p> <p>Impress.imposs. XX</p>	<p>L'appareil présente un problème mécanique.</p> <p>-OU-</p> <p>Un corps étranger, tel qu'un trombone ou du papier déchiré, s'est logé dans l'appareil.</p>	<p>Ouvrez le capot du scanner et enlevez tout corps étranger et tout morceau de papier de l'intérieur de l'appareil.</p> <p>➤➤ <i>Information associée: Le papier est coincé à l'intérieur et à l'avant de l'appareil (bourrage A intérieur/avant)</i> (Pour les modèles MFC) Si le message d'erreur persiste :</p> <ul style="list-style-type: none"> • Modèles MFC Transférez vos fax vers un autre télécopieur ou vers votre ordinateur avant de déconnecter l'appareil. Vous éviterez ainsi de perdre des messages importants. Ensuite, débranchez l'appareil de la prise d'alimentation pendant quelques minutes puis rebranchez-le. (L'appareil peut être mis hors tension sans perdre les fax enregistrés en mémoire.) ➤➤ <i>Information associée: Transférer vos télécopies ou votre journal des fax</i> • Modèles DCP Débranchez l'appareil de la prise d'alimentation pendant quelques minutes puis rebranchez-le.
Niv. encre bas	<p>Une ou plusieurs des cartouches d'encre ont pratiquement atteint la fin de leur durée de vie. Si l'une des cartouches d'encre couleur est presque épuisée lorsqu'un correspondant vous envoie un fax en couleur, le protocole de « prise de contact » de l'appareil demande que le fax lui soit envoyé en monochrome. Si l'appareil expéditeur est capable de le convertir, le fax en couleur sera imprimé sur votre appareil en tant que fax en monochrome.</p>	<p>Commandez une cartouche d'encre neuve. Vous pouvez continuer l'impression jusqu'à ce que l'écran tactile affiche Impress. imposs..</p> <p>➤➤ <i>Information associée: Remplacer les cartouches d'encre</i></p> <ul style="list-style-type: none"> • Vous pouvez continuer à numériser même si le niveau d'encre est faible ou que l'encre doit être remplacée.
Numér. Imposs. XX (Scan impossible XX)	<p>L'appareil présente un problème mécanique.</p>	<ul style="list-style-type: none"> • Transférez vos fax vers un autre télécopieur ou vers votre ordinateur avant de déconnecter l'appareil. Vous éviterez ainsi de perdre des messages importants. Ensuite, débranchez

Message d'erreur	Cause	Action
		<p>l'appareil de la prise d'alimentation pendant quelques minutes puis rebranchez-le.</p> <p>(L'appareil peut être mis hors tension sans perdre les fax enregistrés en mémoire.)</p> <p>➤➤ <i>Information associée: Transférer vos télécopies ou votre journal des fax</i></p>
Pas d'alimentation papier	L'appareil est à court de papier ou le papier n'est pas chargé correctement dans le bac à papier.	<p>Effectuez l'une des actions suivantes :</p> <ul style="list-style-type: none"> • Réapprovisionnez le bac à papier, puis suivez les instructions à l'écran. • Retirez et rechargez le papier, puis suivez les instructions à l'écran. <p>➤➤ <i>Information associée: Charger du papier</i></p>
	Le bac à papier photo n'est pas correctement installé.	<p>Remettez le bac à papier photo dans la position d'impression normale lorsque vous utilisez des feuilles découpées.</p> <p>➤➤ <i>Information associée: Charger du papier Photo ou Photo L dans le bac à papier photo</i></p>
	Le papier n'a pas été inséré au centre de la fente d'alimentation manuelle.	<p>Retirez le papier et réinsérez-le au centre de la fente d'alimentation manuelle, puis suivez les instructions à l'écran.</p> <p>➤➤ <i>Information associée: Charger du papier dans la fente d'alimentation manuelle</i></p>
	Le couvercle d'élimination du bourrage n'est pas refermé correctement.	<p>Vérifiez que le couvercle d'élimination du bourrage est bien fermé des deux côtés.</p> <p>➤➤ <i>Information associée: Bourrage dans l'imprimante ou bourrage papier</i></p>
	De la poussière de papier s'est accumulée sur la surface des rouleaux d'entraînement du papier.	<p>Nettoyez les rouleaux d'entraînement du papier.</p> <p>➤➤ <i>Information associée: Nettoyer les rouleaux d'entraînement du papier</i></p>
Pas de cartouche	Une cartouche d'encre est mal installée.	<p>Retirez la cartouche d'encre neuve et réinstallez-la lentement et fermement jusqu'à ce qu'elle se mette en place.</p> <p>➤➤ <i>Information associée: Remplacer les cartouches d'encre</i></p>
Pas de fichier	La carte mémoire ou la mémoire flash USB insérée dans le lecteur de supports ne contient pas de fichier .JPG.	<p>Insérez à nouveau la carte mémoire ou la mémoire flash USB appropriée dans la fente.</p>
Pas ID appelant	Il n'y a pas d'historique des appels entrants. Vous n'avez pas reçu d'appels ou vous n'êtes pas abonné au service d'identification de l'appelant de votre compagnie de téléphonie.	<p>Si vous voulez utiliser la fonction d'identification de l'appelant, contactez votre opérateur de téléphonie.</p> <p>➤➤ <i>Information associée: Identification de l'appelant</i></p>
Pas papier chargé répétitif	De la poussière de papier s'est accumulée sur la surface des rouleaux d'entraînement du papier.	<p>Nettoyez les rouleaux d'entraînement du papier.</p> <p>➤➤ <i>Information associée: Nettoyer les rouleaux d'entraînement du papier</i></p>
Pas Rép/Occupé (Pas rép./Occupé)	Le numéro que vous composez ne répond pas ou est occupé.	<p>Vérifiez le numéro et réessayez.</p>

Message d'erreur	Cause	Action
Périph inutilis. Débranchez le périphérique du connecteur, éteignez la machine et rallumez-la	Un périphérique défectueux a été branché sur l'interface directe USB.	Débranchez le périphérique de l'interface USB directe, puis appuyez sur  pour éteindre l'appareil puis le rallumer.
Périph inutilis. Déconnectez périphérique USB.	Un périphérique USB ou une mémoire flash USB non pris(e) en charge a été branché(e) sur l'interface USB direct.	Débranchez le périphérique de l'interface directe USB. Mettez l'appareil hors tension puis sous tension.
Support saturé.	La carte mémoire ou la mémoire flash USB que vous utilisez contient déjà 999 fichiers.	Votre appareil ne peut enregistrer sur votre carte mémoire ou votre mémoire flash USB que si elle contient moins de 999 fichiers. Supprimez les fichiers inutilisés et réessayez.
	La carte mémoire ou la mémoire flash USB que vous utilisez ne possède pas l'espace suffisant pour numériser le document.	Supprimez les fichiers non utilisés qui se trouvent sur votre carte mémoire ou votre mémoire flash USB pour libérer de l'espace, puis réessayez.
Un périphérique est déjà connecté. Appuyez sur [OK]. (Wi-Fi Direct)	Deux appareils mobiles sont déjà connectés au réseau Wi-Fi Direct lorsqu'un appareil Brother fait partie du propriétaire du groupe (P/G).	Après la fin de la connexion entre votre appareil Brother et l'autre appareil mobile, réessayez de reconfigurer les paramètres Wi-Fi Direct. Vous pouvez vérifier l'état de la connexion en imprimant le rapport de configuration réseau.



Information associée

- [Dépistage des pannes](#)
- [Transférer vos télécopies ou votre journal des fax](#)
- [Présentation de l'écran LCD](#)
- [Impression du rapport de configuration réseau](#)
- [Remplacer les cartouches d'encre](#)
- [Caractéristiques des consommables](#)
- [Modification du réglage de contrôle du format de papier](#)
- [Interférences sur la ligne téléphonique/VoIP](#)
- [Chargement de documents dans le chargeur automatique de documents \(ADF\)](#)
- [Bourrages de documents](#)
- [Identification de l'appelant](#)
- [Charger du papier](#)
- [Charger du papier Photo ou Photo L dans le bac à papier photo](#)
- [Charger du papier dans la fente d'alimentation manuelle](#)
- [Bourrage dans l'imprimante ou bourrage papier](#)
- [Nettoyer les rouleaux d'entraînement du papier](#)
- [Désactiver la réception en mémoire](#)
- [Imprimer un fax enregistré dans la mémoire de l'appareil](#)
- [Le papier est coincé à l'intérieur et à l'avant de l'appareil \(bourrage A intérieur/avant\)](#)
- [Papier coincé à l'avant de l'appareil \(bourrage B avant\)](#)
- [Papier coincé à l'arrière de l'appareil \(bourrage C arrière\)](#)
- [Modification du format et du type de papier](#)
- [Paramètres d'impression \(Windows®\)](#)
- [Options d'impression \(Macintosh\)](#)

-
- Problèmes de gestion du papier et d'impression
-

Transférer vos télécopies ou votre journal des fax

Modèle associé: MFC-J985DW

Si l'écran LCD affiche :

- [Nettoy. Imposs. XX]
- [Initialisation impossible XX]
- [Impress.imposs. XX]
- [Numér. Imposs. XX (Scan impossible XX)]

Nous recommandons de transférer vos télécopies vers un autre télécopieur ou vers votre ordinateur.

➤➤ *Information associée: Transférer des télécopies vers un autre télécopieur*

➤➤ *Information associée: Transférer des télécopies vers votre ordinateur*

Vous pouvez également transférer le journal des fax pour vérifier si certaines télécopies méritent d'être transférées.

➤➤ *Information associée: Transférer le journal des fax vers un autre télécopieur*





Information associée

- Messages d'erreur et de maintenance
- Transférer des télécopies vers un autre télécopieur
- Transférer des télécopies vers votre ordinateur
- Transférer le journal des fax vers un autre télécopieur
- Utilisez la fonction de réception PC-FAX pour recevoir des fax sur votre ordinateur (Windows® uniquement)
- Réinitialiser les réglages par défaut des paramètres réseau
- Réinitialisation de votre appareil Brother
- Fonctions de réinitialisation
- Le papier est coincé à l'intérieur et à l'avant de l'appareil (bourrage A intérieur/avant)
- Papier coincé à l'avant de l'appareil (bourrage B avant)
- Papier coincé à l'arrière de l'appareil (bourrage C arrière)

Transférer des télécopies vers un autre télécopieur

Modèle associé: MFC-J985DW

Si vous n'avez pas configuré votre identifiant de poste, vous ne pouvez pas passer en mode de transfert des télécopies.

1. Appuyez sur  pour interrompre l'erreur provisoirement.
2. Appuyez sur  [Param] > [Ts params] > [Entretien] > [Transf.données] > [Transfert fax].
3. Exécutez une des actions suivantes :
 - Si le message [Aucunes données (Aucune donnée)] est affiché sur l'écran tactile, il ne reste aucun fax dans la mémoire de l'appareil.
Appuyez sur [Fermer], puis sur .
 - Saisissez le numéro de fax vers lequel vous souhaitez réadresser les fax.
4. Appuyez sur [Déma fax (Marche)].





Information associée

- [Transférer vos télécopies ou votre journal des fax](#)
- [Définir votre identifiant de poste](#)

Transférer des télécopies vers votre ordinateur

Modèle associé: MFC-J985DW

Vous pouvez transférer les télécopies stockées dans la mémoire de l'appareil vers votre ordinateur.

1. Appuyez sur  pour interrompre l'erreur provisoirement.
2. Assurez-vous d'avoir installé le pilote Brother sur votre ordinateur, puis activez **Réception PC-FAX** sur l'ordinateur. Exécutez une des actions suivantes :
 - Windows® XP, Windows Vista® et Windows® 7
Dans le menu  (**Démarrer**), sélectionnez **Tous les programmes > Brother > Brother Utilities**.
Cliquez sur la liste déroulante et sélectionnez le nom de votre modèle (si ce n'est pas déjà fait). Cliquez sur **PC-FAX** dans la barre de navigation de gauche, puis cliquez sur **Recevoir**.
 - Windows® 8 et Windows® 10
Démarrez  (**Brother Utilities**), puis sur la liste déroulante et choisissez le nom de votre modèle (s'il n'était pas déjà sélectionné). Cliquez sur **PC-FAX** dans la barre de navigation de gauche, puis cliquez sur **Recevoir**.
3. Vérifiez les instructions affichées sur votre ordinateur.
Les fax mémorisés sur l'appareil sont envoyés automatiquement à votre ordinateur.



Si les fax mémorisés sur l'appareil ne sont pas envoyés à votre ordinateur :

Assurez-vous que vous avez bien activé [Récept. PC-FAX] sur l'appareil.

S'il reste des fax dans la mémoire de l'appareil lorsque vous configurez la fonction de réception PC-Fax, un message affiché sur l'écran tactile vous invite à indiquer si vous souhaitez les transférer vers votre ordinateur.

Pour transférer tous les fax en mémoire vers votre ordinateur, appuyez sur [Oui]. Si la prévisualisation de fax est désactivée, il vous sera demandé si vous souhaitez imprimer des copies de sauvegarde.





Information associée

- [Transférer vos télécopies ou votre journal des fax](#)
- [Utilisez la fonction de réception PC-FAX pour recevoir des fax sur votre ordinateur \(Windows® uniquement\)](#)

Transférer le journal des fax vers un autre télécopieur

Modèle associé: MFC-J985DW

Si vous n'avez pas configuré votre identifiant de poste, vous ne pouvez pas passer en mode de transfert des télécopies.

1. Appuyez sur  pour interrompre l'erreur provisoirement.
2. Appuyez sur  [Param] > [Ts params] > [Entretien] > [Transf.données] > [Reporter le transfert].
3. Saisissez le numéro de fax vers lequel le rapport du journal des fax sera réadressé.
4. Appuyez sur [Déma fax (Marche)].



Information associée

- [Transférer vos télécopies ou votre journal des fax](#)
- [Définir votre identifiant de poste](#)

Bourrages de documents

- [Document coincé dans le haut du chargeur automatique de documents](#)
- [Document coincé à l'intérieur du chargeur automatique de documents](#)
- [Retirer les morceaux de papier coincés dans le chargeur automatique de documents](#)
- [Messages d'erreur et de maintenance](#)

Document coincé dans le haut du chargeur automatique de documents

1. Retirez tout le papier du chargeur automatique de documents.
2. Ouvrez le capot du chargeur.
3. Retirez le document coincé en le tirant vers le haut.

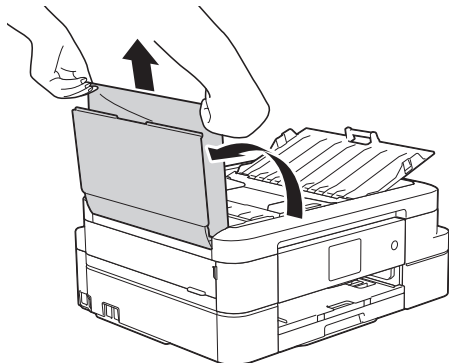

4. Fermez le capot du chargeur.
5. Appuyez sur .

IMPORTANT

Pour éviter les bourrages ultérieurs de documents, fermez correctement le couvercle du chargeur automatique de documents en poussant dessus au centre.





Information associée

- [Bourrages de documents](#)

Document coincé à l'intérieur du chargeur automatique de documents

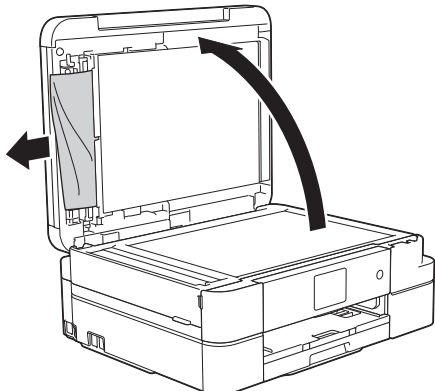
1. Retirez du chargeur automatique de documents tout papier qui n'est pas coincé.
2. Soulevez le capot document.
3. Retirez le document coincé en le tirant vers la gauche.



4. Fermez le capot document.
5. Appuyez sur .





Information associée

- [Bourrages de documents](#)

Retirer les morceaux de papier coincés dans le chargeur automatique de documents

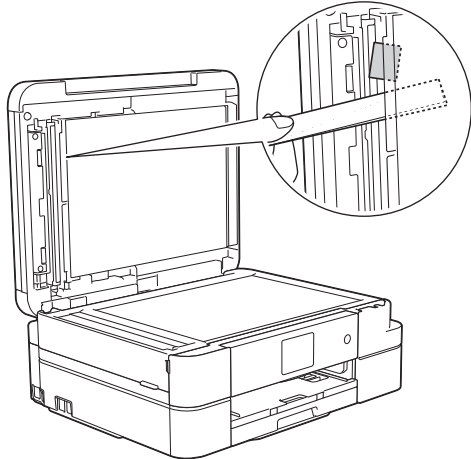
1. Soulevez le capot document.
2. Insérez un morceau de papier rigide comme du papier cartonné dans le chargeur automatique de documents pour dégager d'éventuels bouts de papier.



3. Fermez le capot document.
4. Appuyez sur .



Information associée

- [Bourrages de documents](#)

Bourrage dans l'imprimante ou bourrage papier

Localisez et retirez le papier coincé.

- Le papier est coincé à l'intérieur et à l'avant de l'appareil (bourrage A intérieur/avant)
- Papier coincé à l'avant de l'appareil (bourrage B avant)
- Papier coincé à l'arrière de l'appareil (bourrage C arrière)
- Messages d'erreur et de maintenance
- Problèmes de gestion du papier et d'impression

Le papier est coincé à l'intérieur et à l'avant de l'appareil (bourrage A intérieur/avant)

Si le message [Bourrage A int./avant (Bourrage A intérieur/avant)] ou [Répétez bourr. A intérieur/avant (Répéter bourr. A intérieur/avant)] s'affiche sur l'écran LCD, procédez comme suit :

1. Débranchez l'appareil de la prise de courant.
2. Retirez complètement le bac à papier (1) de l'appareil.

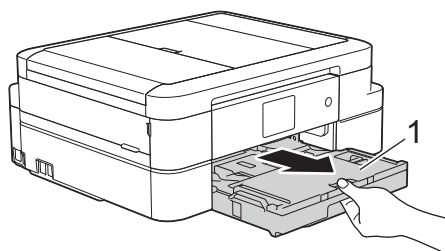

3. Tirez les deux leviers verts à l'intérieur de l'appareil afin de dégager le papier coincé.

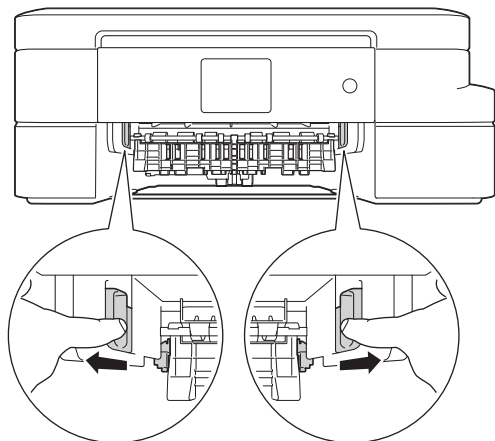

4. Placez les deux mains sous les languettes de plastique des deux côtés de l'appareil pour soulever le capot du scanner (1) et le mettre en position ouverte.

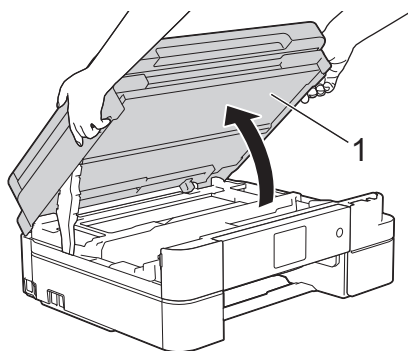

5. Retirez lentement le papier coincé (1) de l'appareil.

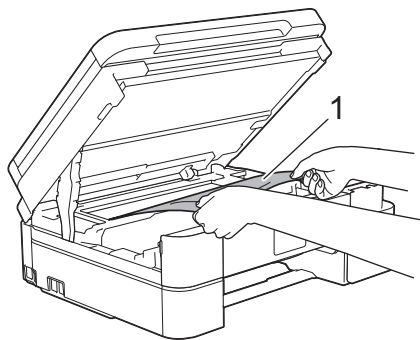

Si le message [Répétez bourr. A intérieur/avant (Répéter bourr. A intérieur/avant)] s'affiche sur l'écran LCD, déplacez la tête d'impression (si nécessaire) pour retirer tout papier restant dans cette zone. Assurez-vous qu'il ne reste plus de morceaux de papier coincés dans les coins de l'appareil (1) et (2).

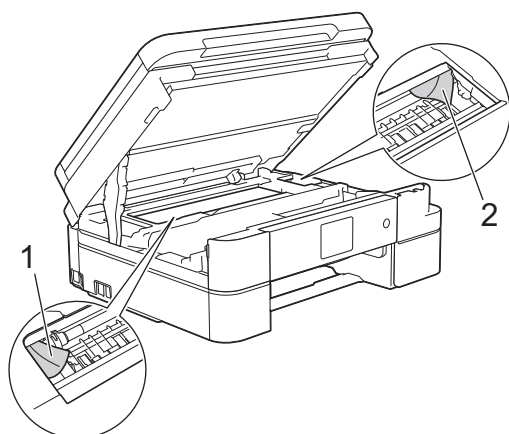

Lorsque vous avez terminé, passez à l'étape suivante.

IMPORTANT

- Ne touchez PAS la bande de l'encodeur, à savoir une fine bande de plastique qui s'étend sur toute la largeur de l'appareil (1). Cela pourrait endommager l'appareil.

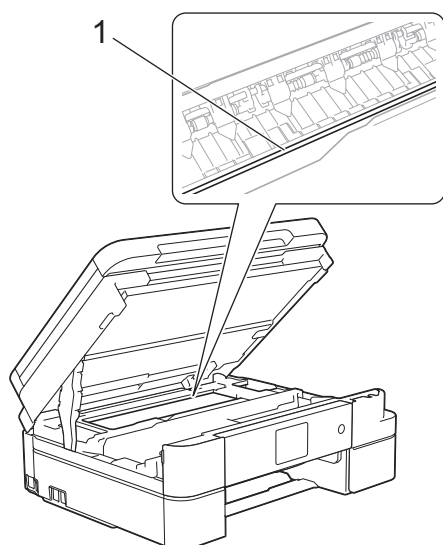

- Si la tête d'impression s'est arrêtée dans le coin droit, comme sur l'illustration (2), vous ne pourrez pas la déplacer. Refermez le capot du scanner puis reconnectez le cordon d'alimentation. Ouvrez à nouveau le capot du scanner, puis maintenez  enfoncé jusqu'à ce que la tête d'impression se déplace vers le centre. Débranchez ensuite l'appareil de la source d'alimentation, puis retirez le papier.

-
- Si le papier est coincé sous la tête d'impression, débranchez l'appareil de la source d'alimentation, puis déplacez la tête d'impression pour retirer le papier.
Tenez les parties concaves avec les repères en triangle montrés sur l'illustration (3) pour déplacer la tête d'impression.

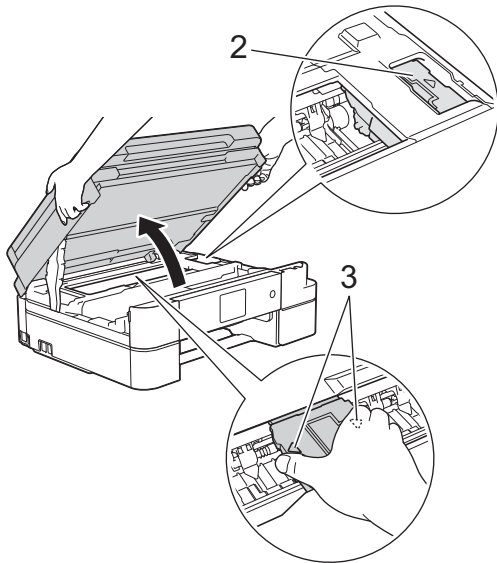

- Si votre peau ou vos vêtements sont souillés par de l'encre, lavez immédiatement avec du savon ou du détergent.

6. Des deux mains, refermez délicatement le capot du scanner.

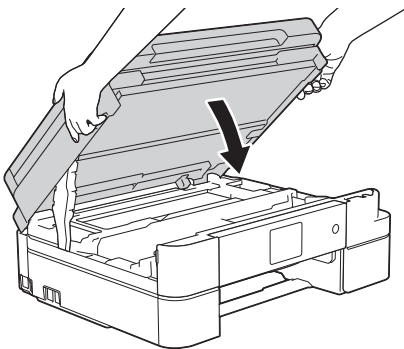

7. Retirez lentement le papier coincé (1) de l'appareil.

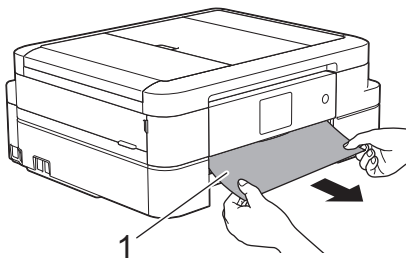



Si le message d'erreur sur l'écran LCD est [Répétez bourr. A intérieur/avant (Répéter bourr. A intérieur/avant)], procédez comme suit :

- a. Vérifiez soigneusement qu'il ne reste aucun morceau de papier à l'intérieur de l'appareil (1).

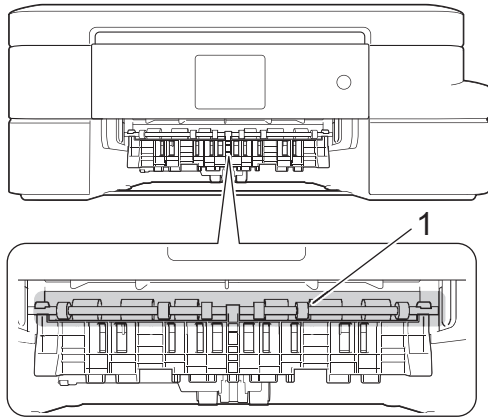

- b. Serrez les deux leviers (1), puis ouvrez le couvercle d'élimination de bourrage à l'arrière de l'appareil.

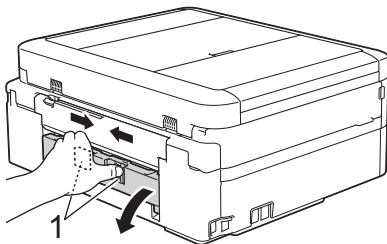

- c. Retirez lentement le papier coincé.

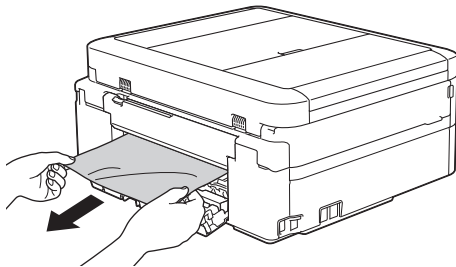

- d. Refermez le couvercle d'élimination de bourrage. Vérifiez que le couvercle est complètement fermé.

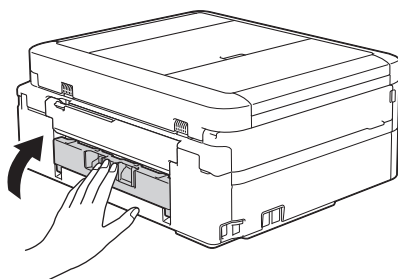

Lorsque vous avez terminé, passez à l'étape suivante.

8. Remettez fermement le bac à papier dans l'appareil.

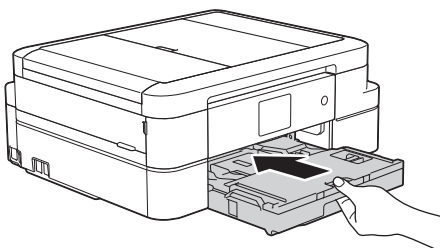

-
9. Tout en maintenant le bac à papier dans l'appareil, tirez le support papier (1) jusqu'à ce qu'il se mette en place, puis déployez le volet du support papier (2).

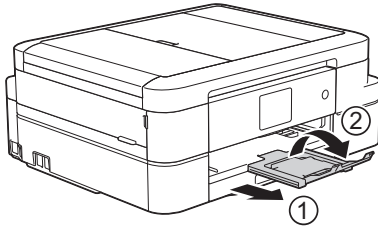

10. Rebranchez le cordon d'alimentation.



Information associée

- [Bourrage dans l'imprimante ou bourrage papier](#)
 - [Transférer vos télécopies ou votre journal des fax](#)
 - [Messages d'erreur et de maintenance](#)
-

Papier coincé à l'avant de l'appareil (bourrage B avant)

Si le message [Bourrage B avant] ou [Répétez bourrage B avant (Répéter bourrage B avant)] s'affiche sur l'écran LCD, procédez comme suit :

1. Débranchez l'appareil de la prise de courant.
2. Retirez complètement le bac à papier (1) de l'appareil.

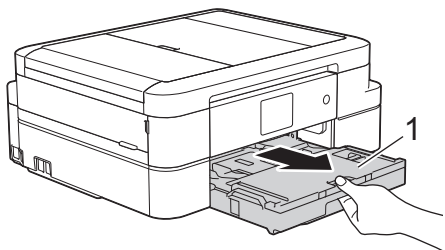

3. Tirez les deux leviers verts à l'intérieur de l'appareil afin de dégager le papier coincé.

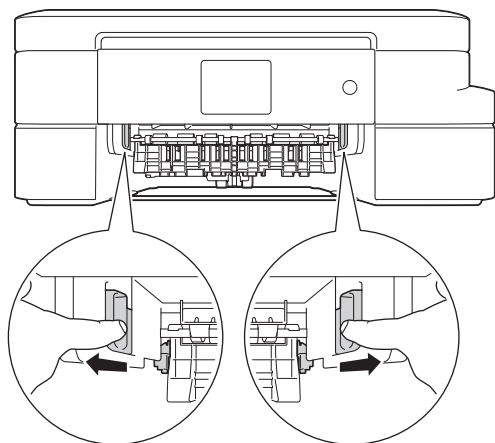

4. Retirez lentement le papier coincé (1).

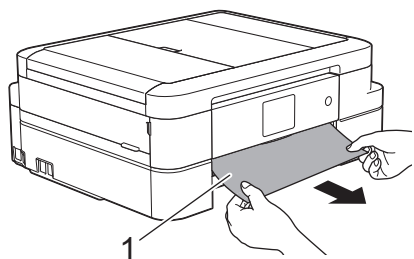



Si le message d'erreur sur l'écran LCD est [Répétez bourrage B avant (Répéter bourrage B avant)], procédez comme suit :

- a. Vérifiez soigneusement qu'il ne reste aucun morceau de papier à l'intérieur de l'appareil (1).

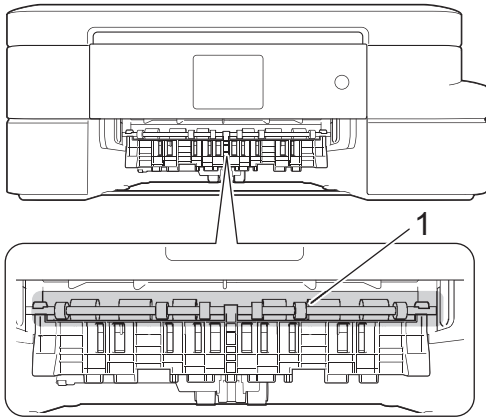

- b. Serrez les deux leviers (1), puis ouvrez le couvercle d'élimination de bourrage à l'arrière de l'appareil.

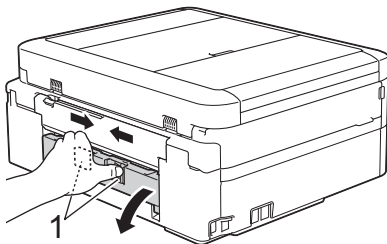

- c. Retirez lentement le papier coincé.

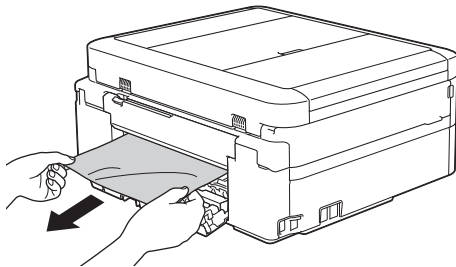

- d. Refermez le couvercle d'élimination de bourrage. Vérifiez que le couvercle est complètement fermé.

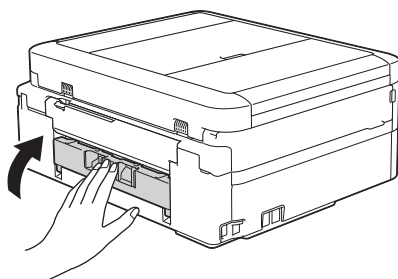

Lorsque vous avez terminé, passez à l'étape suivante.

5. Remettez fermement le bac à papier dans l'appareil.

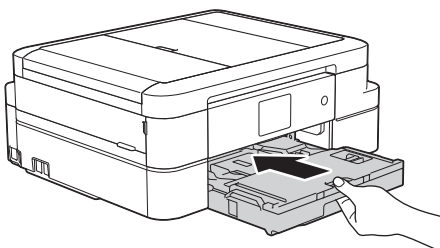

-
6. Tout en maintenant le bac à papier dans l'appareil, tirez le support papier (1) jusqu'à ce qu'il se mette en place, puis déployez le volet du support papier (2).

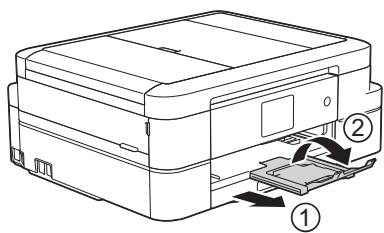

7. Rebranchez le cordon d'alimentation.



Information associée

- [Bourrage dans l'imprimante ou bourrage papier](#)
 - [Transférer vos télécopies ou votre journal des fax](#)
 - [Messages d'erreur et de maintenance](#)
-

Papier coincé à l'arrière de l'appareil (bourrage C arrière)

Si le message [Bourrage C arrière] s'affiche sur l'écran LCD, procédez comme suit :

1. Débranchez l'appareil de la prise de courant.
2. Retirez complètement le bac à papier (1) de l'appareil.

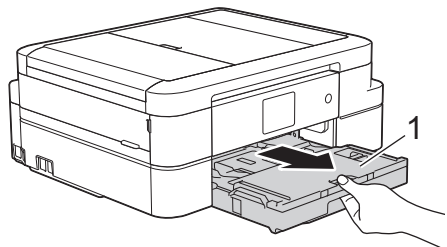

3. Tirez les deux leviers verts à l'intérieur de l'appareil afin de dégager le papier coincé.

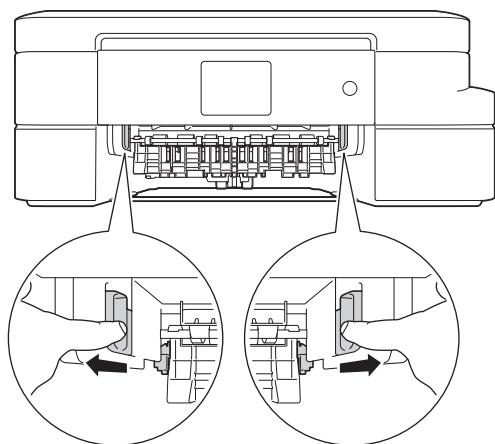

 Selon le format du papier, il est plus facile de retirer le papier coincé depuis l'avant de l'appareil, plutôt que depuis l'arrière.

4. Serrez les deux leviers (1), puis ouvrez le couvercle d'élimination de bourrage à l'arrière de l'appareil.

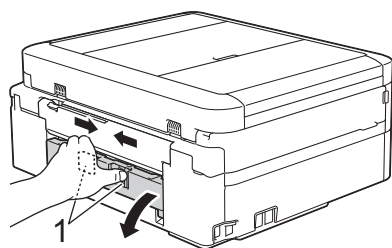

5. Retirez lentement le papier coincé.

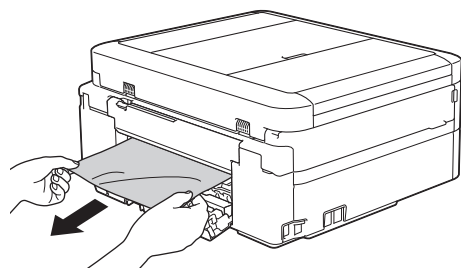

6. Refermez le couvercle d'élimination de bourrage. Vérifiez que le couvercle est complètement fermé.

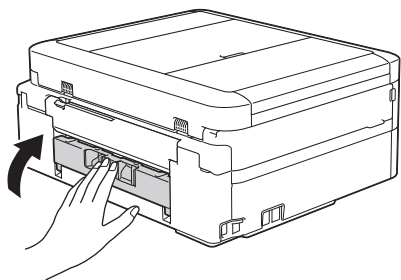

7. Remettez fermement le bac à papier dans l'appareil.

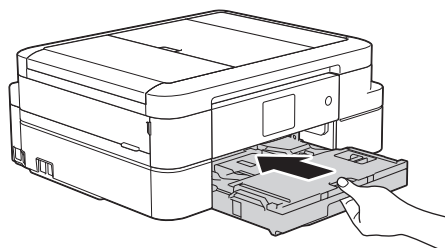

8. Tout en maintenant le bac à papier dans l'appareil, tirez le support papier (1) jusqu'à ce qu'il se mette en place, puis déployez le volet du support papier (2).

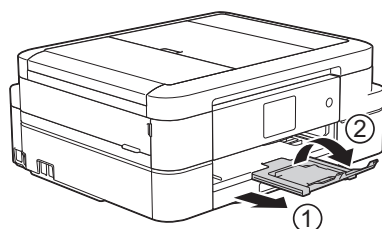

9. Rebranchez le cordon d'alimentation.



Information associée

- [Bourrage dans l'imprimante ou bourrage papier](#)
 - [Transférer vos télécopies ou votre journal des fax](#)
 - [Messages d'erreur et de maintenance](#)
-

Si vous rencontrez des difficultés avec l'appareil



Pour tout problème d'ordre technique, vous devez contacter le service clientèle de Brother.

Si vous pensez que votre appareil présente un problème, consultez les rubriques suivantes. Vous pouvez corriger vous-même la plupart des problèmes.

Si vous avez besoin d'une aide supplémentaire, le Brother Solutions Center comporte une FAQ (Foire aux questions) actualisée et des conseils de dépannage.

Visitez support.brother.com.



L'utilisation de consommables d'autres marques que Brother peut nuire à la qualité de l'impression, aux performances matérielles ainsi qu'à la fiabilité de l'appareil.

- [Problèmes de gestion du papier et d'impression](#)
- [Problèmes avec le téléphone et le télécopieur](#)
- [Autres problèmes](#)
- [Problèmes de réseau](#)

Problèmes de gestion du papier et d'impression

Problèmes d'impression

Problèmes	Suggestions
Aucune impression	<p>Vérifiez que le bon pilote d'imprimante est installé et sélectionné.</p> <p>Examinez l'affichage de l'appareil pour vérifier la présence d'un éventuel un message d'erreur.</p> <p>➤➤ <i>Information associée: Messages d'erreur et de maintenance</i></p> <p>Vérifiez que l'appareil est en ligne :</p> <ul style="list-style-type: none"> Windows® XP et Windows Server® 2003 Cliquez sur démarrer > Imprimantes et télécopieurs. Cliquez avec le bouton droit sur Brother MFC-XXXX Printer (XXXX désigne le nom de votre modèle). Contrôlez que Utiliser l'imprimante hors connexion n'est pas répertorié. S'il figure dans la liste, cliquez sur cette option pour mettre le pilote en ligne. Windows Vista® et Windows Server® 2008 Cliquez sur /Démarrer > Panneau de configuration > Matériel et audio > Imprimantes. Cliquez avec le bouton droit sur Brother MFC-XXXX Printer (XXXX désigne le nom de votre modèle). Contrôlez que Utiliser l'imprimante hors connexion n'est pas répertorié. S'il figure dans la liste, cliquez sur cette option pour mettre le pilote en ligne. Windows® 7 et Windows Server® 2008 R2 Cliquez sur /Démarrer > Périphériques et imprimantes. Faites un clic droit sur Brother MFC-XXXX Printer (XXXX représentant le nom du modèle) et cliquez sur Afficher les travaux d'impression en cours. Cliquez sur Imprimante dans la barre de menus. Assurez-vous que Utiliser l'imprimante hors connexion n'est pas sélectionné. Windows® 8 Positionnez la souris dans le coin inférieur droit de votre bureau. Lorsque la barre de menus apparaît, cliquez sur Paramètres > Panneau de configuration. Dans le groupe Matériel et audio, cliquez sur Afficher les périphériques et imprimantes. Cliquez avec le bouton droit sur Brother MFC-XXXX Printer (XXXX désigne le nom de votre modèle). Cliquez sur Afficher les travaux d'impression en cours. Si les options de pilote d'imprimante s'affichent, sélectionnez votre pilote d'imprimante. Cliquez sur Imprimante dans la barre de menus et assurez-vous que Utiliser l'imprimante hors connexion n'est pas sélectionné. Windows® 10 Cliquez sur  > Toutes les applications > Système Windows > Panneau de configuration. Dans le groupe Matériel et audio, cliquez sur Afficher les périphériques et imprimantes. Cliquez avec le bouton droit sur Brother MFC-XXXX Printer (XXXX désigne le nom de votre modèle). Cliquez sur Afficher les travaux d'impression en cours. Si les options de pilote d'imprimante s'affichent, sélectionnez votre pilote d'imprimante. Cliquez sur Imprimante dans la barre de menus et assurez-vous que Utiliser l'imprimante hors connexion n'est pas sélectionné. Windows Server® 2012 Positionnez la souris dans le coin inférieur droit de votre bureau. Lorsque la barre de menus apparaît, cliquez sur Paramètres > Panneau de configuration. Dans le groupe Matériel, cliquez sur Afficher les périphériques et imprimantes. Cliquez avec le bouton droit sur Brother MFC-XXXX Printer (XXXX désigne le nom de votre modèle). Cliquez sur Afficher les travaux d'impression en cours. Si les options de pilote





Problèmes	Suggestions
	<p>d'imprimante s'affichent, sélectionnez votre pilote d'imprimante. Cliquez sur Imprimante dans la barre de menus et assurez-vous que Utiliser l'imprimante hors connexion n'est pas sélectionné.</p> <ul style="list-style-type: none"> • Windows Server® 2012 R2 Cliquez sur Panneau de configuration, sur l'écran démarrer. Dans le groupe Matériel, cliquez sur Afficher les périphériques et imprimantes. Cliquez avec le bouton droit sur Brother MFC-XXXX Printer (XXXX désigne le nom de votre modèle). Cliquez sur Afficher les travaux d'impression en cours. Si les options de pilote d'imprimante s'affichent, sélectionnez votre pilote d'imprimante. Cliquez sur Imprimante dans la barre de menus et assurez-vous que Utiliser l'imprimante hors connexion n'est pas sélectionné. <p>Une ou plusieurs cartouches d'encre ont atteint leur fin de vie. >> Information associée: Remplacer les cartouches d'encre</p> <p>Si des données anciennes non imprimées restent dans le spooler du pilote d'imprimante, cela empêchera l'impression de nouveaux travaux. Cliquez sur l'icône de l'imprimante et supprimer toutes les données comme suit :</p> <ul style="list-style-type: none"> • Windows® XP et Windows Server® 2003 Cliquez sur démarrer > Imprimantes et télécopieurs. • Windows Vista® et Windows Server® 2008 Cliquez sur /Démarrer > Panneau de configuration > Matériel et audio > Imprimantes. • Windows®7 et Windows Server® 2008 R2 Cliquez sur /Démarrer > Périphériques et imprimantes > Imprimantes et télécopieurs. • Windows® 8 Positionnez la souris dans le coin inférieur droit de votre bureau. Lorsque la barre de menus apparaît, cliquez sur Paramètres > Panneau de configuration. Dans le groupe Matériel et audio, cliquez sur Afficher les périphériques et imprimantes > Imprimantes. • Windows® 10 Cliquez sur  > Toutes les applications > Système Windows > Panneau de configuration. Dans le groupe Matériel et audio, cliquez sur Afficher les périphériques et imprimantes > Imprimantes. • Windows Server® 2012 Positionnez la souris dans le coin inférieur droit de votre bureau. Lorsque la barre de menus apparaît, cliquez sur Paramètres > Panneau de configuration. Dans le groupe Matériel, cliquez sur Afficher les périphériques et imprimantes > Imprimantes. • Windows Server® 2012 R2 Cliquez sur Panneau de configuration dans l'écran démarrer. Dans le groupe Matériel, cliquez sur Afficher les périphériques et imprimantes > Imprimantes. • OS X v10.8.5 Cliquez sur Préférences Système... > Imprimantes et scanners. • OS X v10.9.x, 10.10.x Cliquez sur Préférences Système... > Imprimantes et scanners.
<p>Les en-têtes ou les notes de bas de page apparaissent lorsque le document s'affiche sur l'écran mais n'apparaissent pas lors de l'impression du document.</p>	<p>Une zone non imprimable existe en haut et en bas de la page. Ajustez les marges en haut et en bas de votre document. >> Information associée: Zone non imprimable</p>

Problèmes	Suggestions
Impossible d'imprimer avec disposition des pages.	Vérifiez que les paramètres relatifs au format papier de l'application et ceux du pilote d'imprimante sont identiques.
La vitesse d'impression est trop lente.	<p>Essayez de modifier la configuration du pilote d'imprimante. Une résolution élevée allonge le traitement des données, la durée des envois et le temps de l'impression. Essayez d'autres paramètres de qualité dans le pilote de l'imprimante comme suit :</p> <ul style="list-style-type: none"> • Windows® Dans le pilote d'imprimante, désélectionnez la case Ajustement des couleurs dans l'onglet Avancé. • Macintosh Dans le pilote d'imprimante, sélectionnez Paramètres de couleur, cliquez sur Paramètres de couleur avancés et veillez à désactiver la case Ajustement des couleurs. <p>Désactivez la fonction Sans marge. L'impression sans bordure est plus lente que l'impression normale.</p> <p>➤➤ <i>Information associée: Paramètres d'impression (Windows®) ou Imprimer une photo (Macintosh)</i></p>

Problèmes de qualité d'impression

Problèmes	Suggestions
Qualité d'impression médiocre	<p>Vérifiez la qualité d'impression.</p> <p>➤➤ <i>Information associée: Vérifier la qualité d'impression</i></p> <p>Assurez-vous que le paramètre Type de support dans le pilote d'imprimante du paramètre Type papier du menu de l'appareil concorde avec le type de papier que vous utilisez.</p> <p>➤➤ <i>Information associée: Modification du format et du type de papier</i></p> <p>➤➤ <i>Information associée: Paramètres d'impression (Windows®) ou Options d'impression (Macintosh)</i></p> <p>Assurez-vous que les cartouches d'encre sont neuves. Un blocage de l'encre est possible dans les conditions suivantes :</p> <ul style="list-style-type: none"> • La date d'expiration inscrite sur l'emballage de la cartouche est dépassée. (Les cartouches Brother Original restent utilisables jusqu'à deux ans si elles sont conservées dans leur emballage d'origine.) • La cartouche d'encre est dans votre appareil depuis plus de six mois. • La cartouche d'encre n'a pas été stockée correctement avant usage. <p>Vérifiez que vous utilisez bien de l'encre Innobella d'origine Brother. Brother ne recommande pas l'utilisation de cartouches autres que les cartouches Brother Original, ni le remplissage des cartouches usagées avec de l'encre provenant d'autres sources.</p> <p>Assurez-vous que vous utilisez un des types de papier recommandés.</p> <p>➤➤ <i>Information associée: Papier et autres supports d'impression acceptables</i></p> <p>La température ambiante recommandée de votre appareil est comprise entre 20 °C à 33 °C.</p>
Des lignes blanches horizontales apparaissent dans le texte ou les graphiques.	<p>Permet de nettoyer la tête d'impression.</p> <p>➤➤ <i>Information associée: Nettoyage de la tête d'impression depuis votre appareil Brother</i></p> <p>➤➤ <i>Information associée: Nettoyer la tête d'impression de votre ordinateur (Windows®) ou Nettoyer la tête d'impression de votre ordinateur (Macintosh)</i></p> <p>Vérifiez que vous utilisez bien de l'encre Innobella d'origine Brother.</p> <p>Essayez d'utiliser les types de papier recommandés.</p> <p>➤➤ <i>Information associée: Papier et autres supports d'impression acceptables</i></p>



Problèmes	Suggestions
	<p>Pour prolonger la durée de vie de la tête d'impression, économiser au mieux la cartouche d'encre et maintenir la qualité d'impression, nous vous déconseillons de débrancher fréquemment l'appareil et/ou de laisser l'appareil débranché pendant une période prolongée. Nous vous recommandons d'utiliser  pour mettre l'appareil hors tension. Si vous utilisez , l'appareil est alimenté de façon minimale, ce qui promet un nettoyage périodique, mais moins fréquent, de la tête d'impression.</p>
L'appareil imprime des pages vierges.	<p>Vérifiez la qualité d'impression. >> <i>Information associée: Vérifier la qualité d'impression</i></p>
	<p>Vérifiez que vous utilisez bien de l'encre Innobella d'origine Brother.</p>
	<p>Pour prolonger la durée de vie de la tête d'impression, économiser au mieux la cartouche d'encre et maintenir la qualité d'impression, nous vous déconseillons de débrancher fréquemment l'appareil et/ou de laisser l'appareil débranché pendant une période prolongée. Nous vous recommandons d'utiliser  pour mettre l'appareil hors tension. Si vous utilisez , l'appareil est alimenté de façon minimale, ce qui promet un nettoyage périodique, mais moins fréquent, de la tête d'impression.</p>
Les caractères et les lignes sont flous.	<p>Vérifiez l'alignement de l'impression. >> <i>Information associée: Vérifier l'alignement de l'impression de votre appareil Brother</i></p>
Le texte ou les images imprimés sont de travers.	<p>Vérifiez que le papier est chargé correctement dans le bac à papier et que les guides-papier sont réglés correctement. >> <i>Information associée: Charger du papier</i></p>
	<p>Vérifiez que le couvercle d'élimination du bourrage est fermé correctement.</p>
Maculage ou tache dans la partie centrale haute de la page imprimée.	<p>Vérifiez que le papier n'est pas trop épais ou gondolé. >> <i>Information associée: Papier et autres supports d'impression acceptables</i></p>
L'impression semble sale ou l'encre semble couler.	<p>Veillez à utiliser les types de papier recommandés. Ne manipulez pas le papier tant que l'encre n'est pas sèche. >> <i>Information associée: Papier et autres supports d'impression acceptables</i></p>
	<p>Vérifiez que la face à imprimer est bien tournée vers le bas dans le bac à papier.</p>
	<p>Vérifiez que vous utilisez bien de l'encre Innobella d'origine Brother.</p>
	<p>Si vous utilisez du papier photo, veillez à ce que le côté brillant du papier photo soit orienté face vers le bas dans le bac et vérifiez que vous avez réglé le type de papier correct. Si vous imprimez une photo à partir de votre ordinateur, réglez le paramètre Type de support dans le pilote d'imprimante.</p>
L'encre fait des bavures ou coule sur du papier photo glacé.	<p>Vérifiez bien les deux faces du papier. Placez le papier avec la face glacée (la surface à imprimer) vers le bas. >> <i>Information associée: Modification du format et du type de papier</i></p>
	<p>Si vous utilisez du papier photo glacé, vérifiez que le paramètre du type de papier est correct.</p>
Des taches apparaissent au verso ou au bas de la page.	<p>Veillez à ce que le cylindre de l'imprimante ne soit pas souillé d'encre. >> <i>Information associée: Nettoyer le cylindre de l'imprimante de l'appareil</i></p>
	<p>Vérifiez que vous utilisez bien de l'encre Innobella d'origine Brother.</p>
	<p>Veillez à utiliser le volet du support papier. >> <i>Information associée: Charger du papier</i></p>
	<p>Vérifiez que les rouleaux d'alimentation du papier ne sont pas souillés d'encre. >> <i>Information associée: Nettoyer les rouleaux d'alimentation du papier</i></p>

Problèmes	Suggestions
L'appareil imprime des lignes denses sur la page.	Windows® Sélectionnez Ordre inversé dans l'onglet Elémentaire du pilote d'imprimante.
Les impressions sont froissées.	<ul style="list-style-type: none"> Windows® Dans le pilote d'imprimante, sélectionnez l'onglet Avancé, cliquez sur Autres options d'impression, puis cliquez sur Paramètres de couleur avancés. Décochez la case Impression bidirectionnelle. Macintosh Dans le pilote d'imprimante, sélectionnez Paramètres d'impression, cliquez sur Avancé, choisissez Autres options d'impression, puis désactivez la case Impression bidirectionnelle.
	Vérifiez que vous utilisez bien de l'encre Innobella d'origine Brother.

Problèmes de gestion du papier

Problèmes	Suggestions
L'appareil ne s'alimente pas en papier.	Veillez à enfoncer complètement le bac à papier jusqu'à ce qu'il se verrouille en place.
	Assurez-vous que le couvercle d'élimination du bourrage, à l'arrière de l'appareil, est bien fermé.
	Remettez le bac à papier photo dans la position d'impression normale lorsque vous utilisez des feuilles découpées. ➤➤ <i>Information associée: Charger du papier Photo ou Photo L dans le bac à papier photo</i>
	Si l'écran LCD de l'appareil affiche un message de bourrage papier et que vous rencontrez toujours un problème ➤➤ <i>Information associée: Messages d'erreur et de maintenance</i>
	Si le bac à papier est vide, chargez une nouvelle pile de papier dans le bac à papier.
	Si du papier se trouve dans le bac à papier, assurez-vous qu'il est plat. Si le papier est enroulé, déroulez-le. Il est parfois pratique de retirer le papier, de retourner la pile et de la replacer dans le bac à papier.
	Réduisez la quantité de papier qui se trouve dans le bac à papier, puis recommencez.
	Nettoyez les rouleaux d'entraînement du papier. ➤➤ <i>Information associée: Nettoyer les rouleaux d'entraînement du papier</i>
Assurez-vous que le papier correspond aux spécifications de l'appareil. ➤➤ <i>Information associée: Grammage et épaisseur du papier</i>	
Le papier photo n'est pas entraîné correctement.	Lorsque vous imprimez sur du papier photo Brother, chargez une feuille supplémentaire du même papier photo dans le bac à papier. Une feuille supplémentaire a été incluse dans le paquet de papier à cet effet.
L'appareil entraîne plusieurs pages.	<ul style="list-style-type: none"> Vérifiez que le papier est chargé correctement dans le bac à papier. Retirez tout le papier qui se trouve dans le bac et ventilez bien la pile de papier, puis remplacez-la dans le bac. Veillez à ne pas pousser le papier trop loin. ➤➤ <i>Information associée: Charger du papier</i>
	Vérifiez que le couvercle d'élimination du bourrage est fermé correctement. ➤➤ <i>Information associée: Bourrage dans l'imprimante ou bourrage papier</i>
	Vérifiez que la plaque de pose dans le bac à papier n'est pas sale. ➤➤ <i>Information associée: Nettoyer les rouleaux d'entraînement du papier</i>
Bourrage papier.	➤➤ <i>Information associée: Bourrage dans l'imprimante ou bourrage papier</i> Vérifiez que les guides-papier sont réglés sur le format de papier correct.

Problèmes	Suggestions
Un bourrage papier se produit lorsque vous utilisez la copie recto verso ou l'impression recto verso.	Utilisez l'un des réglages de prévention des bourrages, recto verso 1 ou recto verso 2. Pour la copie ➤➤ <i>Information associée: Copier sur les deux côtés du papier (recto -> recto verso/recto verso -> recto verso)</i> Pour l'impression ➤➤ <i>Information associée: Éviter les bourrages papier et les problèmes de maculage lors de l'impression recto verso (Windows®) ou Éviter les bourrages papier et les problèmes de maculage lors de l'impression recto verso (Macintosh)</i>
	Si des bourrages papier se produisent souvent pendant la copie recto verso ou l'impression recto verso, il se peut que les rouleaux d'alimentation du papier soient maculés d'encre. Nettoyez les rouleaux d'alimentation du papier. ➤➤ <i>Information associée: Nettoyer les rouleaux d'alimentation du papier</i>

Impression des fax reçus (modèles MFC)

Problèmes	Suggestions
<ul style="list-style-type: none"> • Impression condensée • Marques horizontales • Phrases en haut et en bas tronquées • Lignes manquantes 	Cela provient généralement d'une mauvaise connexion téléphonique. Faites une copie ; si votre copie paraît bonne, vous avez vraisemblablement une mauvaise connexion, avec des bruits parasites ou des interférences sur la ligne téléphonique. Demandez à votre interlocuteur de vous renvoyer le fax.
Lignes verticales noires à la réception	Le scanner de l'expéditeur est peut-être sale. Demandez à l'expéditeur d'effectuer une copie pour voir si le problème provient de l'appareil expéditeur. Essayez de recevoir un fax d'un autre télécopieur.
Les marges gauche et droite sont tronquées ou une seule page s'imprime sur deux pages.	Si les fax reçus sont divisés et s'impriment sur deux pages ou si vous obtenez une page vide supplémentaire, la configuration du format papier peut ne pas être correcte pour le papier que vous utilisez. ➤➤ <i>Information associée: Modification du format et du type de papier</i>
	Désactivez la fonction de réduction automatique. ➤➤ <i>Information associée: Réduire le format de page d'un fax entrant surdimensionné</i>
Les fax couleur reçus ne s'impriment qu'en noir et blanc.	Remplacez les cartouches d'encre de couleur qui sont vides, puis demandez à l'expéditeur de vous renvoyer le fax couleur. ➤➤ <i>Information associée: Remplacer les cartouches d'encre</i>



Information associée

- Si vous rencontrez des difficultés avec l'appareil
- Dépistage des pannes
- Messages d'erreur et de maintenance
- Remplacer les cartouches d'encre
- Charger du papier Photo ou Photo L dans le bac à papier photo
- Zone non imprimable
- Vérifier la qualité d'impression
- Modification du format et du type de papier
- Papier et autres supports d'impression acceptables
- Nettoyage de la tête d'impression depuis votre appareil Brother
- Nettoyer la tête d'impression de votre ordinateur (Windows®)
- Nettoyer la tête d'impression de votre ordinateur (Macintosh)
- Vérifier l'alignement de l'impression de votre appareil Brother

-
- Charger du papier
 - Nettoyer le cylindre de l'imprimante de l'appareil
 - Nettoyer les rouleaux d'alimentation du papier
 - Nettoyer les rouleaux d'entraînement du papier
 - Bourrage dans l'imprimante ou bourrage papier
 - Copier sur les deux côtés du papier (recto -> recto verso/recto verso -> recto verso)
 - Réduire le format de page d'un fax entrant surdimensionné
 - Grammage et épaisseur du papier
 - Paramètres d'impression (Windows®)
 - Options d'impression (Macintosh)
 - Imprimer une photo (Macintosh)
 - Éviter les bourrages papier et les problèmes de maculage lors de l'impression recto verso (Windows®)
 - Éviter les bourrages papier et les problèmes de maculage lors de l'impression recto verso (Macintosh)
-

Problèmes avec le téléphone et le télécopieur

Modèle associé: MFC-J985DW

Ligne téléphonique ou branchements

Problèmes	Suggestions
La composition ne donne aucun résultat. (aucune tonalité)	Vérifiez tous les branchements téléphoniques. Vérifiez que le cordon téléphonique est branché sur la prise téléphonique murale et la prise LINE de l'appareil. Si vous êtes abonné à des services DSL ou des services VoIP, contactez votre fournisseur de services pour obtenir des instructions de connexion. Si vous utilisez un système VoIP, essayez de modifier le réglage VoIP sur <i>Basique (pour VoIP)</i> . Ceci réduit la vitesse du modem et désactive le mode de correction d'erreur (ECM). >> Information associée: Interférences sur la ligne téléphonique/VoIP
	(Disponible dans certains pays uniquement.) Modifiez le paramètre de tonalité/impulsion. >> Information associée: Définir le mode de numérotation par tonalité ou impulsion
	Si un téléphone externe est connecté à l'appareil, envoyez un fax manuel en décrochant le combiné du téléphone externe et en composant le numéro à l'aide du téléphone externe. Attendez d'entendre les tonalités de réception de fax avant d'envoyer le fax.
	En cas d'absence de tonalité, connectez un téléphone qui fonctionne et le cordon de la ligne téléphonique à la prise. Soulevez ensuite le combiné du téléphone externe et vérifiez la tonalité. Si aucune tonalité ne se fait encore entendre, demandez à votre compagnie de téléphone de vérifier la ligne et/ou la prise murale.
L'appareil ne répond pas en cas d'appel.	Assurez-vous qu'un mode de réception adapté à votre installation est défini sur l'appareil. >> Information associée: Choisir le mode de réception adapté Vérifiez qu'une tonalité de numérotation se fait entendre. Si possible, appelez votre appareil pour l'entendre répondre. S'il n'y a toujours pas de réponse, vérifiez que le cordon téléphonique est branché sur la prise téléphonique murale et la prise LINE de l'appareil. S'il n'y a pas de sonnerie lorsque vous appelez votre appareil, demandez à votre compagnie de téléphone de vérifier la ligne.

Gestion des appels entrants

Problèmes	Suggestions
L'appareil « entend » une voix sous forme d'une tonalité CNG.	Si Détection de fax est activé, l'appareil est plus sensible aux sons. Il peut alors interpréter à tort certaines voix ou de la musique sur la ligne comme étant un appel de télécopieur et répondre avec une tonalité de réception de fax. Désactivez l'appareil en appuyant sur  . Pour éviter ce problème, pensez à désactiver Détection fax. >> Information associée: Définir la détection de fax
Envoi d'un fax à l'appareil.	Si vous avez utilisé un téléphone supplémentaire ou un téléphone externe pour répondre, appuyez sur votre code d'activation à distance (le réglage par défaut est *51). Si vous avez utilisé le téléphone externe pour répondre, appuyez sur le bouton Marche pour recevoir le fax. Dès que votre appareil répond, raccrochez le combiné.

Problèmes	Suggestions
Fonctions personnalisées sur une ligne unique.	<p>En cas de mise en attente des appels, mise en attente des appels/identification de l'appelant, identification de l'appelant, messagerie vocale, répondeur, système d'alarme ou toute autre fonction personnalisée sur une ligne téléphonique unique reliée à votre appareil, l'envoi ou la réception de fax peut poser problème.</p> <p>Exemple : si vous vous êtes abonné à la mise en attente des appels ou à un autre service personnalisé et qu'un signal transite par la ligne alors que votre appareil envoie ou reçoit un fax, le signal peut momentanément interrompre ou perturber le fax. La fonction ECM (mode de correction des erreurs) de Brother peut remédier à ce problème. Cette situation, inhérente au secteur de la téléphonie, est commune à tous les appareils qui envoient ou reçoivent des informations sur une seule ligne partagée par plusieurs fonctions personnalisées. Si éviter une interruption même très temporaire est vital pour votre entreprise, nous vous recommandons d'utiliser une ligne téléphonique sans fonctions personnalisées.</p>

Réception de fax

Problèmes	Suggestions
Impossible de réceptionner un fax.	<p>Vérifiez tous les branchements téléphoniques. Vérifiez que le cordon téléphonique est branché sur la prise téléphonique murale et la prise LINE de l'appareil. Si vous êtes abonné à des services DSL ou des services VoIP, contactez votre fournisseur de services pour obtenir les instructions de connexion. Si vous utilisez un système VoIP, essayez de modifier le réglage VoIP sur <i>Basique (pour VoIP)</i>. Ceci réduit la vitesse du modem et désactive le mode de correction d'erreur (ECM).</p> <p>➤➤ <i>Information associée: Interférences sur la ligne téléphonique/VoIP</i></p>
	<p>Assurez-vous qu'un mode de réception adapté est défini sur l'appareil. Cela est déterminé par les périphériques externes et les services d'abonnement téléphonique figurant sur la même ligne que celle de l'appareil Brother.</p> <p>➤➤ <i>Information associée: Choisir le mode de réception adapté</i></p> <ul style="list-style-type: none"> • Si vous disposez d'une ligne de fax dédiée et souhaitez que votre appareil Brother réponde de façon automatique aux fax entrants, vous devez sélectionner le mode Fax uniquement. • Si votre appareil Brother partage une ligne avec un répondeur téléphonique externe, sélectionnez le mode Répondeur externe. En mode Répondeur externe, votre appareil Brother recevra automatiquement les fax entrants et les correspondants vocaux pourront laisser un message sur votre répondeur. • Si votre appareil Brother partage une ligne avec d'autres téléphones et que vous souhaitez qu'il réponde automatiquement à tous les fax entrants, sélectionnez le mode Fax/Tél. En mode Fax/Tél, votre appareil Brother recevra automatiquement les fax et produira une pseudo-sonnerie double rapide pour vous inviter à répondre aux appels vocaux. • Si vous ne souhaitez pas que votre appareil Brother réponde automatiquement aux fax entrants, sélectionnez le mode Manuel. En mode Manuel, vous devez répondre à chaque appel entrant et activer l'appareil pour qu'il reçoive les fax.
	<p>Il se peut qu'un autre appareil ou service sur votre site réponde à l'appel avant que votre appareil Brother ne réponde. Pour faire le test, diminuez le paramètre de longueur de sonnerie :</p> <ul style="list-style-type: none"> • Si le mode de réception est réglé sur Fax uniquement ou Fax/Tél, réduisez la longueur de sonnerie à une sonnerie. <p>➤➤ <i>Information associée: Définir le nombre de sonnerie avant que l'appareil ne réponde (Longueur de sonnerie)</i></p> <ul style="list-style-type: none"> • Si le mode de réception est réglé sur Répondeur externe, réduisez à deux le nombre de sonneries programmé sur votre répondeur. • Si le mode de réception est défini sur Manuel, NE modifiez PAS le paramètre Longueur de sonnerie.
	<p>Demandez à quelqu'un de vous envoyer un fax en guise de test :</p>

Problèmes	Suggestions
	<ul style="list-style-type: none"> • Si vous recevez le fax, votre appareil fonctionne normalement. Prenez soin de redéfinir le délai initial de sonnerie ou de reprogrammer votre répondeur comme au départ. Si les problèmes de réception persistent après avoir rétabli le délai de sonnerie, une personne, un appareil ou un service d'abonné répond au fax avant même que l'appareil n'ait une chance de le faire. • Si vous n'étiez pas en mesure de recevoir le fax, un autre appareil ou service d'abonné gêne la réception de votre fax ou bien votre ligne de fax est défectueuse.
	<p>Si vous utilisez un répondeur téléphonique (mode Répondeur externe) sur la même ligne que l'appareil Brother, assurez-vous que votre répondeur est correctement configuré.</p> <p>➤➤ <i>Information associée: Connecter un répondeur externe</i></p> <ol style="list-style-type: none"> 1. Connectez le répondeur externe comme montré dans l'illustration. <ul style="list-style-type: none"> ➤➤ <i>Information associée: Répondeur externe (répondeur téléphonique)</i> 2. Réglez votre répondeur de sorte qu'il réponde au bout d'une ou deux sonneries. 3. Enregistrez le message sortant sur votre répondeur. <ul style="list-style-type: none"> • Enregistrez cinq secondes de silence au début de votre message sortant. • Limitez votre annonce à 20 secondes. • Terminez votre message sortant par votre code d'activation à distance à l'intention des personnes désirant vous envoyer des fax manuels. Exemple : « Après le signal sonore, laissez un message ou appuyez sur *51 et commencez l'envoi du fax. » 4. Réglez votre répondeur pour qu'il puisse prendre en charge les appels. 5. Réglez le mode de réception de votre appareil Brother sur Répondeur externe. <ul style="list-style-type: none"> ➤➤ <i>Information associée: Choisir le mode de réception adapté</i>
	<p>Assurez-vous que la fonction Détection fax de votre appareil Brother est activée. Détection fax est une fonction qui permet de recevoir un fax même si vous avez répondu à l'appel sur un téléphone externe ou depuis un poste.</p> <p>➤➤ <i>Information associée: Définir la détection de fax</i></p>
	<p>Si des erreurs de transmission se produisent fréquemment en raison d'interférences possibles sur la ligne téléphonique, ou si vous utilisez un système VoIP, essayez de changer le paramètre Compatibilité sur <i>Basique (pour VoIP)</i>.</p> <p>➤➤ <i>Information associée: Interférences sur la ligne téléphonique/VoIP</i></p>
	<p>Si vous branchez votre appareil à une ligne PBX ou RNIS, réglez le paramètre de menu Type de ligne téléphonique selon votre type de ligne téléphonique.</p> <p>➤➤ <i>Information associée: Définir le type de ligne téléphonique</i></p>

Envoi de fax

Problèmes	Suggestions
Impossible d'envoyer un fax.	<p>Vérifiez tous les branchements téléphoniques. Vérifiez que le cordon téléphonique est branché sur la prise téléphonique murale et la prise LINE de l'appareil. Si vous êtes abonné à des services DSL ou à des services VoIP, contactez votre fournisseur de services pour obtenir des instructions de connexion.</p> <p>Si vous utilisez un système VoIP, essayez de modifier le réglage VoIP sur <i>Basique (pour VoIP)</i>. Ceci réduit la vitesse du modem et désactive le mode de correction d'erreur (ECM).</p> <p>➤➤ <i>Information associée: Interférences sur la ligne téléphonique/VoIP</i></p>
	<p>Imprimez le rapport de vérification de l'envoi et recherchez l'erreur.</p> <p>➤➤ <i>Information associée: Imprimer des rapports</i></p>

Problèmes	Suggestions
	Demandez à votre interlocuteur de s'assurer que l'appareil de réception contient du papier.
Qualité d'envoi médiocre.	Essayez de modifier la résolution en choisissant Fin ou Super fin. Faites une copie pour vérifier le fonctionnement du scanner de votre appareil. Si la qualité de copie est médiocre, nettoyez le scanner. >> <i>Information associée: Nettoyer le scanner</i>
Le rapport de vérification de l'envoi signale RÉSULTAT:NG.	Il y a probablement du bruit temporaire ou de l'électricité statique sur la ligne. Essayez d'envoyer le fax à nouveau. Si vous envoyez un message par PC-FAX et que vous obtenez le message RESULT:NG sur le rapport de vérification de l'envoi, il se peut que la mémoire de votre appareil soit saturée. Pour libérer de la mémoire, vous pouvez désactiver la fonction de mémorisation de fax, imprimer des fax en mémoire ou annuler un fax différé ou une tâche de relève. Si le problème persiste, demandez à la compagnie téléphonique de vérifier votre ligne téléphonique. >> <i>Information associée: Désactiver la réception en mémoire</i> >> <i>Information associée: Imprimer un fax enregistré dans la mémoire de l'appareil</i> >> <i>Information associée: Annuler un fax en cours</i> >> <i>Information associée: Contrôle et annulation d'un fax en attente</i>
	Si vous branchez votre appareil à une ligne PBX ou RNIS, réglez le paramètre de menu Type de ligne téléphonique selon votre type de ligne téléphonique. >> <i>Information associée: Définir le type de ligne téléphonique</i>
	Si des erreurs de transmission se produisent fréquemment en raison d'interférences possibles sur la ligne téléphonique, ou si vous utilisez un système VoIP, essayez de changer le paramètre Compatibilité sur Basique (pour VoIP). >> <i>Information associée: Interférences sur la ligne téléphonique/VoIP</i>
Les fax envoyés sont vides.	Assurez-vous que vous chargez correctement le document. >> <i>Information associée: Charger des documents dans le chargeur automatique de documents</i> >> <i>Information associée: Charger des documents sur la vitre du scanner</i>
Des lignes verticales sont visibles à l'envoi.	La présence de lignes verticales noires sur les fax que vous envoyez est généralement due à des saletés ou du liquide correcteur sur la bande de verre. Nettoyez la bande de verre. >> <i>Information associée: Nettoyer le scanner</i>



Information associée



- Si vous rencontrez des difficultés avec l'appareil
- Définir la détection de tonalité
- Interférences sur la ligne téléphonique/VoIP
- Dépistage des pannes
- Définir le mode de numérotation par tonalité ou impulsion
- Choisir le mode de réception correct
- Définir la détection de fax
- Définir le nombre de sonnerie avant que l'appareil ne réponde (Longueur de sonnerie)
- Connecter un répondeur externe
- Répondeur externe (répondeur téléphonique)
- Définir le type de ligne téléphonique
- Imprimer des rapports
- Nettoyer le scanner
- Désactiver la réception en mémoire

-
- Imprimer un fax enregistré dans la mémoire de l'appareil
 - Annuler un fax en cours
 - Contrôle et annulation d'un fax en attente
 - Chargement de documents dans le chargeur automatique de documents (ADF)
 - Charger des documents sur la vitre du scanner
-

Définir la détection de tonalité

Modèle associé: MFC-J985DW

Le réglage de la tonalité sur [Détection] raccourcit la pause de détection de tonalité.

1. Appuyez sur  [Param] > [Ts params] > [Param. système] > [Tonalité].
2. Appuyez sur [Détection] ou sur [Détect.Impossib. (Pas de détection)].
3. Appuyez sur .



Information associée

- [Problèmes avec le téléphone et le télécopieur](#)

Interférences sur la ligne téléphonique/VoIP

Modèle associé: MFC-J985DW

Si vous rencontrez des problèmes d'envoi ou de réception d'un fax en raison d'interférences possibles sur la ligne téléphonique ou si vous utilisez un système VoIP, nous vous recommandons de modifier la vitesse du modem afin de minimiser les erreurs lors des opérations de fax.

1. Appuyez sur  [Param] > [Ts params] > [Param. système] > [Compatibilité].
2. Appuyez sur [Normale] ou sur [De base (pour VoIP)].
 - [De base (pour VoIP)] réduit la vitesse du modem à 9 600 bits/s et désactive la fonction de réception des fax en couleur et la fonction ECM, excepté pour l'envoi de fax en couleur. Sauf si vous avez régulièrement des problèmes d'interférences sur votre ligne téléphonique, mieux vaut peut-être n'utiliser ce réglage que lorsqu'il est nécessaire.
Pour améliorer la compatibilité avec la plupart des services VoIP, Brother recommande de modifier le réglage Compatibilité sur [De base (pour VoIP)].
 - [Normale] règle la vitesse du modem à 14 400 bits/s.
3. Appuyez sur .



-
- VoIP (Voix sur IP) est un type de système téléphonique qui utilise une connexion Internet au lieu d'une ligne téléphonique traditionnelle.
-



Information associée

- [Problèmes avec le téléphone et le télécopieur](#)
 - [Voice over Internet Protocol \(interférence VoIP/ligne téléphonique\)](#)
 - [Messages d'erreur et de maintenance](#)
-

Autres problèmes

Problèmes de copie

Problèmes	Suggestions
Des lignes noires ou des stries verticales apparaissent sur les copies.	Les lignes noires verticales sur les copies sont habituellement provoquées par la présence de saletés ou de liquide correcteur sur la bande de verre. Nettoyez la bande de verre, la vitre du scanner ainsi que la barre blanche et le plastique blanc au-dessus. >> <i>Information associée: Nettoyer le scanner</i>
Des marques ou des taches noires apparaissent sur les copies.	Les marques ou les taches noires qui apparaissent sur les copies sont généralement causées par la présence de saleté ou de fluide de correction sur la vitre du scanner. Nettoyez la vitre du scanner et la bande de plastique blanche au-dessus de celle-ci. >> <i>Information associée: Nettoyer le scanner</i>
Les copies sont blanches.	Assurez-vous que vous chargez correctement le document. >> <i>Information associée: Charger des documents dans le chargeur automatique de documents</i> >> <i>Information associée: Charger des documents sur la vitre du scanner</i>
Mauvais résultats de copie en utilisant le chargeur. (Modèles ADF)	Essayez d'utiliser la vitre du scanner. >> <i>Information associée: Charger des documents sur la vitre du scanner</i>
L'option Ajuster page ne fonctionne pas correctement.	Assurez-vous que le document est bien droit sur la vitre du scanner. Repositionnez le document et réessayez.

Problèmes de numérisation

Problèmes	Suggestions
Des erreurs TWAIN ou WIA se produisent au démarrage de la numérisation. (Windows®)	Assurez-vous que le pilote Brother TWAIN ou WIA est sélectionné comme source principale dans votre application de numérisation. Par exemple, dans Nuance™ PaperPort™ 14 ¹ , cliquez sur Bureau > Paramètres de numérisation > Sélectionner... pour sélectionner le pilote Brother TWAIN/WIA.
Des erreurs TWAIN ou ICA se produisent au démarrage de la numérisation. (Macintosh)	Assurez-vous que le pilote Brother TWAIN est sélectionné comme source principale. Dans PageManager ¹ , cliquez sur Fichier > Importer depuis scanner et sélectionnez le pilote TWAIN Brother. Vous pouvez également numériser les documents via le pilote de scanner ICA.
La reconnaissance optique de caractères (OCR) ne fonctionne pas. (DCP-J785DW/MFC-J985DW)	Essayez d'augmenter la résolution de la numérisation. (Macintosh) Veillez à télécharger et installer Presto! PageManager depuis nj.newsoft.com.tw/download/brother/PM9SEInstaller_BR_multilang2.dmg .
Mauvais résultats de numérisation en utilisant le chargeur. (Des lignes noires verticales apparaissent sur l'image numérisée.) (Modèles ADF)	Nettoyez la barre blanche ainsi que la bande de verre située au-dessous. >> <i>Information associée: Nettoyer le scanner</i> Essayez d'utiliser la vitre du scanner. >> <i>Information associée: Charger des documents sur la vitre du scanner</i>

¹ DCP-J785DW n'est pas disponible.

Difficultés avec PhotoCapture Center

Problèmes	Suggestions
Le disque amovible ne fonctionne pas correctement.	1. Retirez la carte mémoire ou la mémoire flash USB et réinsérez-la.

Problèmes	Suggestions
	<p>2. Si vous avez essayé la commande « Éjecter » à partir de Windows®, retirez la carte mémoire ou la mémoire flash USB avant de continuer.</p> <p>3. Si un message d'erreur s'affiche lors de la tentative d'éjection de la carte mémoire ou de la mémoire flash USB, cela signifie qu'une opération de lecture ou d'écriture est en cours sur la carte. Patientez un moment, puis réessayez.</p> <p>4. Si la procédure ci-dessus ne fonctionne pas, mettez votre ordinateur et l'appareil hors tension, puis de nouveau sous tension.</p>
Impossible d'accéder au disque amovible depuis l'ordinateur.	Vérifiez que vous avez inséré correctement la carte mémoire ou la mémoire flash USB.
Une partie de ma photo est manquante à l'impression.	<p>Veillez à ce que les options Sans bordure et Recadrage soient désactivées.</p> <p>➤➤ <i>Information associée: Impression de photos sans bordures depuis un support</i></p> <p>➤➤ <i>Information associée: Impression de photos avec recadrage automatique</i></p>

Problèmes de logiciel

Problèmes	Suggestions
Impossible d'imprimer.	Désinstallez le pilote Brother, puis réinstallez-le.
Le message « Périphérique occupé » s'affiche sur l'écran de l'ordinateur.	Vérifiez que l'appareil n'affiche aucun message d'erreur.



Information associée

- Si vous rencontrez des difficultés avec l'appareil
- Dépistage des pannes
- Nettoyer le scanner
- Chargement de documents dans le chargeur automatique de documents (ADF)
- Charger des documents sur la vitre du scanner
- Impression de photos sans bordures depuis un support
- Impression de photos avec recadrage automatique

Problèmes de réseau



- Utiliser l'Outil de réparation de la connexion réseau (Windows®)
- Où puis-je trouver les paramètres réseau de mon appareil Brother ?
- Je ne parviens pas à configurer le réseau sans fil
- Mon appareil Brother ne peut pas imprimer, numériser ou recevoir des PC-FAX sur le réseau
- Je souhaite vérifier que mes périphériques réseau fonctionnent correctement
- Dépistage des pannes

Utiliser l'Outil de réparation de la connexion réseau (Windows®)

Utilisez l'Outil de réparation de la connexion réseau pour corriger les paramètres réseau de l'appareil Brother. Il attribuera l'adresse IP et le masque de sous-réseau corrects.

- Windows® XP/XP Professionnel Édition x64/Windows Vista®/Windows® 7/Windows® 8/Windows® 10
Vous devez vous connecter avec des droits d'administrateur.
- Assurez-vous que l'appareil Brother est sous tension et est connecté au même réseau que votre ordinateur.

1. Exécutez une des actions suivantes :

Option	Description
Windows® XP	Cliquez sur démarrer > Tous les programmes > Accessoires > Explorateur Windows > Poste de travail .
Windows Vista®/Windows® 7	Cliquez sur  (Démarrer) > Ordinateur .
Windows® 8/Windows® 10	Cliquez sur l'icône  (Explorateur de fichiers) dans la barre des tâches, puis cliquez sur Ordinateur (Ce PC) dans la barre de navigation de gauche.

2. Double-cliquez sur **XXX(C:)** (où XXX est le nom de votre lecteur de disque local) > **Program Files** > **Brownly02** > **Brother** > **BrotherNetTool.exe**.



- Pour les utilisateurs de la version 64 bits, double-cliquez sur **XXX(C:)** (où XXX est le nom de votre lecteur de disque local) > **Program Files (x86)** > **Brownly02** > **Brother** > **BrotherNetTool.exe**.
- Si l'écran **Contrôle de compte d'utilisateur** s'affiche, effectuez l'une des opérations suivantes :
 - Windows Vista® : Cliquez sur **Autoriser**.
 - Windows® 7/Windows® 8/Windows® 10 : Cliquez sur **Oui**.

3. Suivez les instructions à l'écran.

4. Vérifiez le diagnostic en imprimant le rapport de configuration réseau.



L'Outil de réparation de la connexion réseau démarre automatiquement si vous sélectionnez l'option **Activer l'outil de réparation de la connexion** dans Status Monitor. Cliquez avec le bouton droit sur l'écran Status Monitor, puis cliquez sur **Autres paramètres** > **Activer l'outil de réparation de la connexion**. Ceci n'est pas recommandé lorsque votre administrateur réseau a réglé l'adresse IP sur Statique, car cela modifiera automatiquement l'adresse IP.

Si l'adresse IP et le masque de sous-réseau corrects ne sont toujours pas attribués, même après l'utilisation de l'Outil de réparation de la connexion réseau, consultez votre administrateur réseau pour obtenir ces informations.



Information associée

- [Problèmes de réseau](#)
- [Impression du rapport de configuration réseau](#)
- [Mon appareil Brother ne peut pas imprimer, numériser ou recevoir des PC-FAX sur le réseau](#)
- [Je souhaite vérifier que mes périphériques réseau fonctionnent correctement](#)

Où puis-je trouver les paramètres réseau de mon appareil Brother ?

- [Modifier les réglages de l'appareil depuis votre ordinateur](#)
- [Impression du rapport de configuration réseau](#)

Je ne parviens pas à configurer le réseau sans fil

Mettez votre routeur sans fil hors tension puis à nouveau sous tension. Essayez ensuite de configurer à nouveau les paramètres sans fil. Si vous ne parvenez pas à résoudre le problème, suivez les instructions ci-dessous :

Consultez le rapport WLAN pour essayer de cerner le problème.

Cause	Action	Interface
Vos paramètres de sécurité (SSID/Clé de réseau) ne sont pas corrects.	<ul style="list-style-type: none"> Vérifiez les paramètres de sécurité à l'aide de l'utilitaire Assistant de configuration sans fil. Pour plus d'informations et pour télécharger l'utilitaire, accédez à la page Téléchargement de votre modèle sur le Brother Solutions Center à l'adresse suivante : support.brother.com. Sélectionnez et vérifiez que vous utilisez les paramètres de sécurité corrects. <ul style="list-style-type: none"> Reportez-vous aux instructions fournies avec votre point d'accès/routeur sans fil pour savoir comment trouver les paramètres de sécurité. Le nom du fabricant ou le numéro de modèle du point d'accès/routeur sans fil peut être utilisé comme paramètres de sécurité par défaut. Consultez le fabricant de votre point d'accès/routeur sans fil, votre fournisseur Internet ou votre administrateur réseau. Pour connaître les définitions du SSID et de la clé de réseau, reportez-vous aux entrées SSID, Clé de réseau et Canaux dans le Glossaire. 	Sans fil
L'adresse MAC de votre appareil Brother n'est pas autorisée.	Assurez-vous que l'adresse MAC de l'appareil Brother est autorisée par le filtre. Vous pouvez trouver l'adresse MAC dans le panneau de commande de votre appareil Brother.	Sans fil
Votre point d'accès/routeur sans fil est en mode furtif (pas de diffusion du SSID).	<ul style="list-style-type: none"> Entrez le nom SSID correct ou saisissez la clé de réseau manuellement. Vérifiez le nom SSID ou la clé de réseau dans les instructions fournies avec votre point d'accès/routeur sans fil et reconfigurez le réseau sans fil. 	Sans fil
Vos paramètres de sécurité (SSID/mot de passe) ne sont pas corrects.	<ul style="list-style-type: none"> Confirmez le SSID et le mot de passe. <ul style="list-style-type: none"> Lorsque vous configurez le réseau de façon manuelle, le SSID et le mot de passe s'affichent sur votre appareil Brother. Si votre appareil mobile prend en charge la configuration manuelle, le SSID et le mot de passe apparaissent sur l'écran de votre appareil mobile. Pour connaître la définition du SSID, reportez-vous au Glossaire. 	Wi-Fi Direct
Vous utilisez Android™ 4.0.	Si votre appareil mobile se déconnecte (six minutes environ après avoir utilisé Wi-Fi Direct), essayez la méthode « presse-bouton » WPS (recommandée) et configurez l'appareil Brother comme un P/G.	Wi-Fi Direct
Votre appareil Brother est trop éloigné de votre appareil mobile.	Éloignez votre appareil Brother d'environ 1 mètre de l'appareil mobile lorsque vous configurez les paramètres du réseau Wi-Fi Direct.	Wi-Fi Direct
Il existe des obstacles (murs ou meubles, par exemple) entre votre appareil et l'appareil mobile.	Placez votre appareil Brother dans une zone dégagée.	Wi-Fi Direct
Un ordinateur sans fil, un appareil pris en charge par Bluetooth, un four à micro-ondes ou un téléphone	Éloignez les appareils de l'appareil Brother ou de l'appareil mobile.	Wi-Fi Direct

Cause	Action	Interface
numérique sans fil se trouve à proximité de l'appareil Brother ou de l'appareil mobile.		
Si vous avez vérifié et essayé toutes les solutions décrites ci-dessus, mais ne parvenez toujours pas à procéder à la configuration de Wi-Fi Direct, procédez comme suit :	<ul style="list-style-type: none"> • Éteignez et rallumez votre appareil Brother. Essayez de reconfigurer les paramètres Wi-Fi Direct. • Si vous utilisez votre appareil Brother comme client, recherchez le nombre d'appareils autorisés dans le réseau Wi-Fi Direct actuel, puis vérifiez le nombre d'appareils connectés. 	Wi-Fi Direct

Pour Windows®

Si votre connexion sans fil a été interrompue et que vous avez procédé à toutes les vérifications et essayé toutes les solutions ci-dessus, utilisez l'Outil de réparation de la connexion réseau.





Information associée

- [Problèmes de réseau](#)
- [Configurer votre appareil pour un réseau sans fil lorsque le SSID n'est pas diffusé](#)
- [Utilisation de Wi-Fi Direct®](#)

Mon appareil Brother ne peut pas imprimer, numériser ou recevoir des PC-FAX sur le réseau

Cause	Action	Interface
<p>Votre logiciel de sécurité bloque l'accès de l'appareil au réseau. (La fonction de numérisation en réseau n'est pas opérationnelle.)</p>	<ul style="list-style-type: none"> • Windows® Configurez le logiciel de sécurité/pare-feu tiers pour pouvoir utiliser la numérisation réseau. Pour ajouter le port 54925 pour la numérisation réseau, saisissez les informations suivantes : <ul style="list-style-type: none"> - Pour nom : Saisissez une description quelconque, Brother NetScan, par exemple. - Pour numéro de port : Saisissez 54925. - Pour protocole : UDP est sélectionné. Consultez le mode d'emploi de votre logiciel de sécurité/pare-feu tiers ou contactez son fabricant. • Macintosh Lancez ControlCenter2. Cliquez sur le menu contextuel Modèle, puis sélectionnez Autre... La fenêtre Sélecteur de périphérique s'affiche. Resélectionnez votre appareil réseau, vérifiez que État est inactif, puis cliquez sur OK. 	Câblé/sans fil
<p>Votre logiciel de sécurité bloque l'accès de l'appareil au réseau. (La fonction Réception PC-Fax réseau ne fonctionne pas.) (Windows®)</p>	<p>Configurez le logiciel de sécurité/pare-feu tiers pour pouvoir utiliser la réception PC-FAX. Pour ajouter le port 54926 pour la réception PC-Fax réseau, saisissez les informations suivantes :</p> <ul style="list-style-type: none"> • Pour nom : Saisissez une description quelconque, Réception PC-Fax Brother, par exemple. • Pour numéro de port : Saisissez 54926. • Pour protocole : UDP est sélectionné. <p>Consultez le mode d'emploi de votre logiciel de sécurité/pare-feu tiers ou contactez son fabricant.</p>	Câblé/sans fil
<p>Votre logiciel de sécurité bloque l'accès de l'appareil au réseau.</p>	<p>Certains logiciels de sécurité peuvent bloquer l'accès sans afficher de boîte de dialogue d'alerte de sécurité, même après une installation correcte.</p> <p>Pour accorder l'accès, reportez-vous aux instructions du logiciel de sécurité ou consultez son éditeur.</p>	Câblé/sans fil
<p>Aucune adresse IP disponible n'est attribuée à votre appareil Brother.</p>	<ul style="list-style-type: none"> • Vérifiez l'adresse IP et le masque de sous-réseau. Vérifiez que l'adresse IP et le masque de sous-réseau de votre ordinateur et de l'appareil Brother sont corrects et se trouvent sur le même réseau. Pour savoir comment vérifier l'adresse IP et le masque de sous-réseau, consultez votre administrateur réseau. • Windows® Vérifiez l'adresse IP et le masque de sous-réseau à l'aide de l'Outil de réparation de la connexion réseau. • Macintosh Vérifiez vos appareils réseau à l'aide de la commande Ping. Pour plus d'informations sur la confirmation de vos paramètres réseau 	Câblé/sans fil

Cause	Action	Interface
	<p>➤➤ <i>Information associée: Vérification des appareils réseau à l'aide de la commande Ping.</i></p>	
<p>Le travail d'impression qui a échoué est toujours dans la file d'attente d'impression de votre ordinateur.</p>	<ul style="list-style-type: none"> • Si le travail d'impression qui a échoué est toujours dans la file d'attente d'impression de votre ordinateur, supprimez-le. • Sinon, double-cliquez sur l'icône de l'imprimante dans le dossier suivant et annulez tous les documents : <ul style="list-style-type: none"> - Windows® XP/Windows Server® 2003 Cliquez sur démarrer > Imprimantes et télécopieurs. - Windows Vista® Cliquez sur  (Démarrer) > Panneau de configuration > Matériel et audio > Imprimantes. - Windows® 7 Cliquez sur  (Démarrer) > Périphériques et imprimantes > Imprimantes et télécopieurs. - Windows® 8 Positionnez la souris dans le coin inférieur droit de votre bureau. Lorsque la barre de menus apparaît, cliquez sur Paramètres > Panneau de configuration. Dans le groupe Matériel et audio, cliquez sur Afficher les périphériques et imprimantes > Imprimantes. - Windows® 10 Cliquez sur  > Toutes les applications > Système Windows > Panneau de configuration. Dans le groupe Matériel et audio, cliquez sur Afficher les périphériques et imprimantes > Imprimantes. - Windows Server® 2008 Cliquez sur démarrer > Panneau de configuration > Imprimantes. - Windows Server® 2012 Positionnez la souris dans le coin inférieur droit de votre bureau. Lorsque la barre de menus apparaît, cliquez sur Paramètres > Panneau de configuration. Dans le groupe Matériel, cliquez sur Afficher les périphériques et imprimantes > Imprimantes. - Windows Server® 2012 R2 Cliquez sur Panneau de configuration dans l'écran démarrer. Dans le groupe Matériel, cliquez sur Afficher les périphériques et imprimantes. - OS X v10.8.5 Cliquez sur Préférences Système... > Imprimantes et scanners. - OS X v10.9.x, 10.10.x Cliquez sur Préférences Système... > Imprimantes et scanners. 	<p>Câblé/sans fil</p>
<p>Votre appareil Brother n'est pas relié au réseau sans fil.</p>	<p>Imprimez le rapport WLAN pour vérifier le code d'erreur sur le rapport imprimé.</p>	<p>Sans fil</p>

Si vous avez procédé à toutes les vérifications et essayé toutes les solutions ci-dessus, mais que l'appareil Brother ne peut toujours pas imprimer et numériser, désinstallez les logiciels et les pilotes Brother, puis réinstallez-les.



Information associée

- Problèmes de réseau
- Imprimer le rapport WLAN
- Utiliser l'Outil de réparation de la connexion réseau (Windows®)
- Codes d'erreur du rapport sur le réseau local sans fil
- Vérification des appareils réseau à l'aide de la commande Ping
- Je souhaite vérifier que mes périphériques réseau fonctionnent correctement

Je souhaite vérifier que mes périphériques réseau fonctionnent correctement

Vérification	Action	Interface
Vérifiez que votre appareil Brother, le point d'accès/routeur ou le concentrateur réseau sont allumés.	Vérifiez les points suivants : <ul style="list-style-type: none">Le cordon d'alimentation est correctement connecté et l'appareil Brother est sous tension.Le point d'accès/routeur ou le concentrateur est allumé et son bouton de liaison clignote.Toutes les protections d'emballage ont été retirées de l'appareil.Les cartouches d'encre sont correctement installées.Le capot du scanner et le couvercle d'élimination de bourrage sont complètement fermés.Le papier est correctement inséré dans le bac à papier.(Pour les réseaux câblés) Un câble réseau est solidement raccordé à l'appareil Brother, ainsi qu'au routeur ou au concentrateur.	Câblé/sans fil
Vérifiez que vous pouvez « lancer un ping » vers l'appareil Brother depuis votre ordinateur.	Lancez un ping vers l'appareil Brother depuis votre ordinateur en tapant l'adresse IP ou le nom de nœud dans l'invite de commande Windows® ou dans l'application Macintosh Terminal : Lancez un ping sur <ipaddress> ou <nodename>. <ul style="list-style-type: none">Réussite : votre appareil Brother fonctionne correctement et est connecté au même réseau que votre ordinateur.Échec : votre appareil Brother n'est pas connecté au même réseau que l'ordinateur. (Windows®) Consultez l'administrateur réseau et utilisez l'Outil de réparation de la connexion réseau pour corriger automatiquement l'adresse IP et le masque de sous-réseau. (Macintosh) Vérifiez que l'adresse IP et le masque de sous-réseau sont définis correctement.	Câblé/sans fil
Vérifiez que l'appareil Brother est connecté au réseau sans fil.	Imprimez le rapport WLAN pour vérifier le code d'erreur sur le rapport imprimé.	Sans fil

Si vous avez vérifié tous les éléments et essayé toutes les solutions ci-dessus, mais que les problèmes persistent, consultez les instructions fournies avec votre point d'accès/routeur sans fil pour trouver les informations relatives au SSID et à la clé du réseau, et paramétrez-les correctement.



Information associée

- [Problèmes de réseau](#)
- [Vérification des appareils réseau à l'aide de la commande Ping](#)
- [Impression du rapport de configuration réseau](#)
- [Imprimer le rapport WLAN](#)
- [Utiliser l'Outil de réparation de la connexion réseau \(Windows®\)](#)
- [Mon appareil Brother ne peut pas imprimer, numériser ou recevoir des PC-FAX sur le réseau](#)
- [Codes d'erreur du rapport sur le réseau local sans fil](#)

Vérification des appareils réseau à l'aide de la commande Ping

Vérifiez les adresses IP de votre ordinateur et de votre appareil Brother, puis vérifiez que le réseau fonctionne correctement.

- >> Configuration de l'adresse IP sur votre ordinateur (Windows®)
- >> Configuration de l'adresse IP sur votre ordinateur (Macintosh)
- >> Configuration de l'adresse IP sur votre appareil Brother

Configuration de l'adresse IP sur votre ordinateur (Windows®)

1. Exécutez une des actions suivantes :

- Windows® XP, Windows Vista® et Windows® 7

Cliquez sur  / Démarrer > Tous les programmes > Accessoires > Invite de commandes.

- Windows® 8

Positionnez la souris dans le coin inférieur droit de votre bureau. Lorsque la barre de menus apparaît, cliquez sur **Rechercher** > **Invite de commandes**.

- Windows® 10

Cliquez sur  > **Toutes les applications** > **Système Windows** > **Invite de commandes**.

- Tapez « ipconfig », puis appuyez sur la touche Entrée de votre clavier.
- Confirmez les valeurs de l'adresse IPv4 et du masque de sous-réseau.
- Tapez « exit », puis appuyez sur la touche Entrée de votre clavier.

Configuration de l'adresse IP sur votre ordinateur (Macintosh)

- Sélectionnez **Préférences Système...** dans le menu Pomme.
- Cliquez sur **Réseau** > **Avancé** > **TCP/IP**
- Confirmez les valeurs de l'adresse IPv4 et du masque de sous-réseau.

Configuration de l'adresse IP sur votre appareil Brother

Imprimez le rapport de configuration réseau, puis confirmez les valeurs de l'adresse IP et du masque de sous-réseau.

```
<IP Settings >
IP Address          192.168.11.250      (set manually)
Subnet Mask         255.255.255.0
IP Gateway          192.168.100.200
Boot Method         STATIC
Boot Tries          3
IP Filter           Disabled
```

Vérifiez les adresses IP de l'ordinateur et de votre appareil Brother. Vérifiez que les portions d'adresse réseau sont identiques. Par exemple, si le masque de sous-réseau est « 255.255.255.0 », il est normal que seulement les portions d'adresse hôte soient différentes.

	Adresse réseau	Adresse de l'hôte	
Adresse IP	192.168.100.	250	Spécifiez le numéro final qui correspond à « 0 » dans le masque de sous-réseau sur 1–254.
Masque de sous-réseau	255.255.255.	0	Il n'y a généralement pas de problèmes lorsque le masque de sous-réseau est « 255.255.255.0 ». Utilisez la même valeur pour tous les ordinateurs.



Information associée

- Je souhaite vérifier que mes périphériques réseau fonctionnent correctement
- Mon appareil Brother ne peut pas imprimer, numériser ou recevoir des PC-FAX sur le réseau

Vérification des informations de l'appareil

Suivez ces instructions pour vérifier le numéro de série, la version de microprogramme et la mise à jour de microprogramme de votre appareil Brother.

1. Appuyez sur  [Param] > [Ts params] > [Info. appareil].
2. Appuyez sur l'une des options suivantes :

Option	Description
No. de série	Permet de vérifier le numéro de série de votre appareil.
Version du firmware (Version firmware) > Version principale (Version Main)	Permet de vérifier la version de microprogramme de votre appareil.
Mise à jour du micrologiciel	Permet de mettre à jour le microprogramme de votre appareil au microprogramme le plus récent.
Vérif auto du micrologiciel	Permet d'afficher les informations de microprogramme sur l'écran d'accueil.

3. Appuyez sur .



Information associée

- [Dépistage des pannes](#)

Réinitialisation de votre appareil Brother

1. Appuyez sur  [Param] > [Ts params] > [Param. système] > [Init. (Initialisation)].
2. Appuyez sur l'option de réinitialisation qui vous intéresse.
3. Appuyez sur [Oui] pour confirmer.
4. Appuyez sur [Oui] pendant deux secondes pour redémarrer l'appareil.



Information associée

- [Dépistage des pannes](#)
- [Fonctions de réinitialisation](#)
- [Présentation de l'écran LCD](#)
- [Transférer vos télécopies ou votre journal des fax](#)

Fonctions de réinitialisation

Les fonctions de réinitialisation suivantes sont disponibles :

1. [Machine réinitialisée]

Vous pouvez réinitialiser tous les réglages de l'appareil que vous avez modifiés, comme la date et l'heure et la longueur de sonnerie.

Le carnet d'adresses, les rapports de fax et l'historique des appels sont conservés.

2. [Réseau]

Vous pouvez rétablir les paramètres par défaut d'origine du serveur d'impression, comme le mot de passe et l'adresse IP.

3. [Carnet d'adr. et fax]

(modèles MFC)

La fonction Carnet d'adresses et fax réinitialise les paramètres suivants :

- Carnet d'adresses
(Carnet d'adresses et groupes configurés)
- Tâches de fax programmées en mémoire
(Transmission par relève, fax différé et envoi par lot en différé)
- Identifiant de poste
(Nom et numéro)
- Options de fax distant
(Réadressage de fax et)
- Rapport
(Rapport de vérification de l'envoi, carnet d'adresses et journal des fax)
- Historique
(Historique d'identification de l'appelant et appels sortants)
- Fax en mémoire

4. [Ts paramètres]

Utilisez la fonction de réinitialisation des paramètres pour réinitialiser tous les paramètres de l'appareil aux réglages d'usine.

Brother conseille vivement d'effectuer cette opération lorsque vous mettez l'appareil au rebut.



(MFC-J985DW)

Débranchez le câble d'interface avant de sélectionner [Réseau] ou [Ts paramètres].



Information associée

- [Réinitialisation de votre appareil Brother](#)
- [Présentation de l'écran LCD](#)
- [Transférer vos télécopies ou votre journal des fax](#)

Opérations de maintenance

- [Remplacer les cartouches d'encre](#)
- [Nettoyer votre appareil Brother](#)
- [Vérifier votre appareil Brother](#)
- [Rectifier l'alimentation du papier pour éliminer les lignes verticales](#)
- [Emballer et transporter votre appareil Brother](#)

Remplacer les cartouches d'encre

Votre appareil Brother est équipé d'un compteur de points d'encre. Le compteur de points d'encre contrôle automatiquement le niveau d'encre dans chacune des quatre cartouches. Lorsque l'appareil détecte qu'une cartouche d'encre est presque vide, un message s'affiche.

Le message affiché sur l'écran LCD vous indique quelle cartouche d'encre est presque vide ou doit être remplacée. Prenez soin de suivre les invites affichées sur l'écran LCD pour remplacer les cartouches d'encre dans le bon ordre.

Bien que le message affiché sur l'appareil vous invite à remplacer une cartouche d'encre, celle-ci contient encore une petite quantité d'encre. Il est nécessaire de laisser un peu d'encre dans la cartouche d'encre pour empêcher que l'air ne dessèche et n'endommage l'ensemble de la tête d'impression.

⚠ ATTENTION

En cas de contact d'encre avec les yeux, rincez-les immédiatement à l'eau. Si vous n'intervenez pas, l'encre peut provoquer des rougeurs ou une légère inflammation des yeux. En cas d'anomalie, consultez un médecin.

IMPORTANT

Brother vous recommande vivement de ne pas recharger les cartouches d'encre fournies avec votre appareil. De plus, Brother vous recommande vivement d'utiliser uniquement les cartouches d'encre de remplacement de marque Brother. Utiliser une encre et/ou une cartouche d'une autre marque risque d'endommager l'appareil Brother et/ou peut donner de mauvais résultats d'impression. Notre garantie ne couvre pas les problèmes techniques découlant de l'utilisation d'une encre ou d'une cartouche d'encre non autorisée d'un autre fabricant. Pour protéger votre investissement et obtenir une performance supérieure de l'appareil Brother, nous vous recommandons vivement d'utiliser des consommables de marque Brother.

1. Ouvrez le couvercle de cartouche d'encre (1).

Si une ou plusieurs cartouches d'encre ont besoin d'être remplacées, le message [N&B Impr recto uniqt] ou [Impress. imposs.] s'affiche sur l'écran LCD.

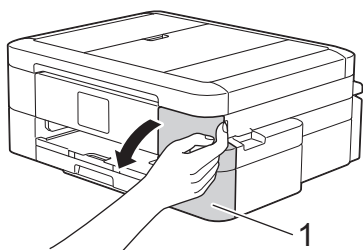

Si la cartouche d'encre noire est vide, le seul message qui apparaît est [Impress. imposs.]. Vous devez remplacer la cartouche noire.

2. Appuyez sur le levier de déverrouillage pour libérer la cartouche couleur indiquée sur l'écran LCD, puis retirez la cartouche de l'appareil, comme illustré.

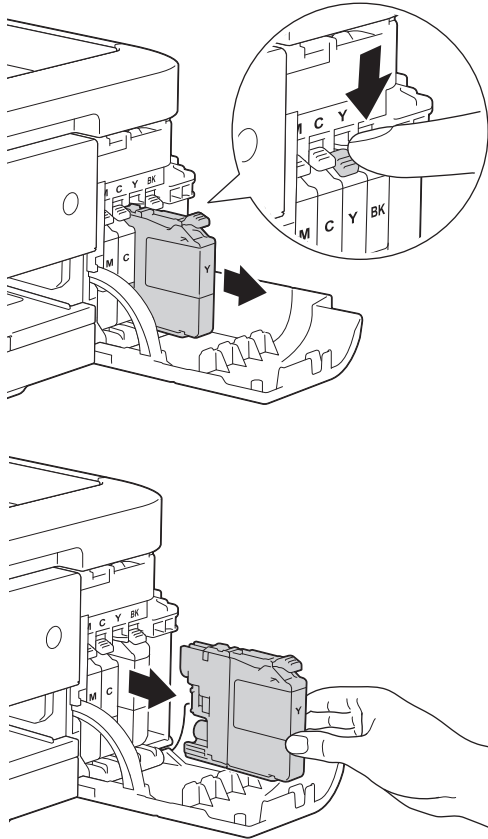

3. Ouvrez l'emballage de la cartouche d'encre neuve qui correspond à la couleur indiquée sur l'écran LCD, et sortez la cartouche d'encre.
4. Tournez le levier de déverrouillage vert sur l'emballage de protection orange (1) dans le sens inverse des aiguilles d'une montre jusqu'au déclic pour libérer le joint hermétique. Retirez ensuite l'emballage de protection orange comme indiqué.

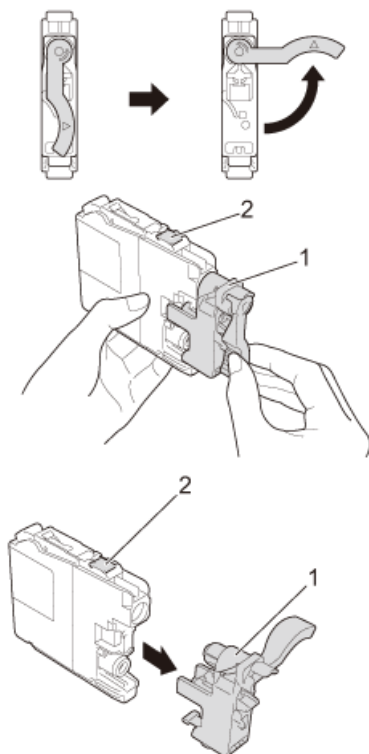

IMPORTANT

- Veillez à NE PAS secouer les cartouches d'encre. Si de l'encre entre en contact avec votre peau ou vos vêtements, lavez immédiatement à l'eau et au savon.

- NE touchez PAS la cartouche dans la zone portant la mention (2) ; ceci peut empêcher l'appareil de détecter la cartouche.

5. Insérez la cartouche d'encre dans le sens de la flèche indiquée sur l'étiquette.

Chaque couleur possède son emplacement déterminé.



6. Appuyez sans forcer à l'endroit marqué « PUSH » (POUSSEZ) jusqu'à ce que la cartouche d'encre se mette en place, puis fermez le couvercle de cartouche d'encre.

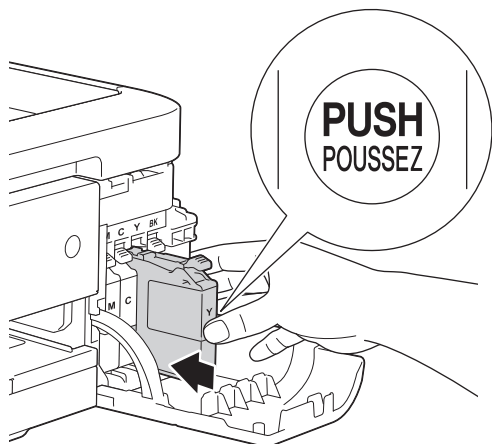

L'appareil réinitialise automatiquement le compteur de points d'encre.



- Si vous avez remplacé une cartouche d'encre, par exemple la cartouche noire, un message affiché sur l'écran LCD peut vous inviter à vérifier que la cartouche est neuve (par exemple, [Avez-vous changé Noir]). Pour chaque cartouche neuve installée, sélectionnez [Oui] pour réinitialiser le compteur de points d'encre pour cette couleur. Si la cartouche d'encre que vous avez installée n'est pas neuve, veuillez à sélectionner [Non].
- Si le message [Pas de cartouche] ou [Détection impos.] s'affiche sur l'écran LCD après l'installation de la cartouche d'encre, vérifiez que celle-ci est correctement installée. Retirez la cartouche d'encre et réinstallez-la lentement jusqu'à ce qu'elle se mette en place.

IMPORTANT

- Veillez à NE PAS retirer les cartouches d'encre si vous n'avez pas besoin de les remplacer. L'appareil ne connaîtra pas la quantité d'encre restante dans la cartouche.
- Veillez à NE PAS toucher les logements d'insertion des cartouches. L'encre risque de tacher votre peau.
- Si vous mélangez les couleurs en installant une cartouche d'encre au mauvais emplacement, le message [Mauvaise couleur d'encre] s'affiche sur l'écran LCD.
Vérifiez quelles cartouches d'encre ne sont pas à l'emplacement correspondant à leur couleur et mettez-les à l'emplacement correct.
- Une fois que vous avez ouvert l'emballage d'une cartouche d'encre, installez-la dans l'appareil et utilisez-la dans les six mois. Utilisez les cartouches d'encre non ouvertes avant la date d'expiration qui figure sur l'emballage des cartouches.
- Veillez à NE PAS démonter ni modifier la cartouche d'encre car cela pourrait provoquer une fuite d'encre.



Information associée

- [Opérations de maintenance](#)
- [Messages d'erreur et de maintenance](#)

-
- Problèmes de gestion du papier et d'impression
 - Emballer et transporter votre appareil Brother
-

Nettoyer votre appareil Brother

- Nettoyer le scanner
- Nettoyage de la tête d'impression depuis votre appareil Brother
- Nettoyer la tête d'impression de votre ordinateur (Windows®)
- Nettoyer la tête d'impression de votre ordinateur (Macintosh)
- Nettoyer l'écran LCD de l'appareil
- Nettoyer l'extérieur de l'appareil
- Nettoyer le cylindre de l'imprimante de l'appareil
- Nettoyer les rouleaux d'alimentation du papier
- Nettoyer les rouleaux d'entraînement du papier

Nettoyer le scanner

1. Débranchez l'appareil de la prise de courant.
2. Soulevez le capot document (1). Nettoyez la vitre du scanner (2) et le plastique blanc (3) à l'aide d'un chiffon doux non pelucheux imbibé d'un produit de nettoyage pour vitre non inflammable.

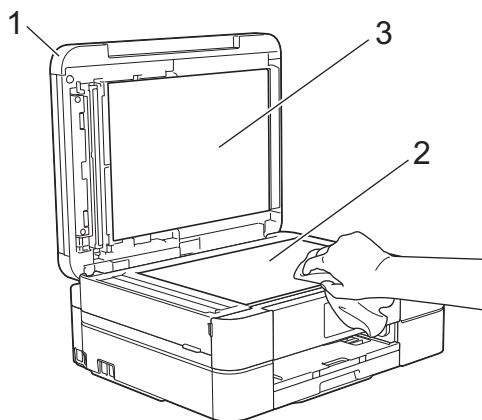

3. Dans le chargeur automatique de documents, nettoyez la barre blanche (1) et la bande de verre (2) à l'aide d'un chiffon non pelucheux imbibé d'un produit de nettoyage pour vitre non inflammable. (Modèles avec ADF uniquement)

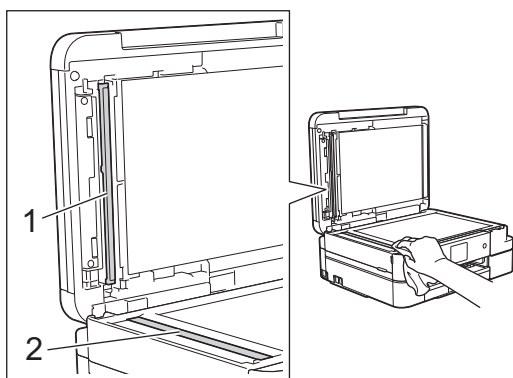

(Modèles avec ADF uniquement)

Après avoir nettoyé la vitre du scanner et la bande de verre à l'aide d'un nettoyant pour vitre ininflammable, passez l'extrémité de votre doigt sur la vitre pour vérifier si vous sentez quelque chose. Si vous y détectez des saletés ou des particules, nettoyez à nouveau la vitre en vous concentrant sur la zone en question. Il se peut que vous deviez répéter la procédure de nettoyage trois ou quatre fois. Pour tester, faites une copie après chaque tentative de nettoyage.



Lorsque la bande de verre est souillée par de la saleté ou du liquide correcteur, une ligne verticale apparaît sur l'échantillon imprimé.



La ligne verticale disparaît une fois la bande de verre nettoyée.



Information associée

- Nettoyer votre appareil Brother
- Problèmes avec le téléphone et le télécopieur
- Autres problèmes

Nettoyage de la tête d'impression depuis votre appareil Brother

Pour maintenir une bonne qualité d'impression, l'appareil nettoie automatiquement la tête d'impression chaque fois que cela est nécessaire. En cas de diminution de la qualité d'impression, lancez manuellement le processus de nettoyage.

- Nettoyez la tête d'impression si une ligne horizontale ou un espace blanc apparaît sur le texte ou les graphiques ou sur vos pages imprimées. Selon la couleur qui pose problème, vous pouvez choisir de nettoyer uniquement le noir, trois couleurs (jaune/cyan/magenta) à la fois, ou les quatre couleurs à la fois.
- Le nettoyage de la tête d'impression entraîne une consommation d'encre.
- Un nettoyage trop fréquent entraîne une consommation d'encre inutile.

IMPORTANT

Veillez à NE PAS toucher la tête d'impression. Le fait de toucher la tête d'impression risque de l'endommager définitivement et d'annuler sa garantie.

1. Appuyez sur  [Encre] > [Nettoyage de la tête d'impr].



Vous pouvez également appuyer sur  [Param] > [Maintenance] > [Nettoyage de la tête d'impr].

2. Appuyez sur [Noir uniquement], [Couleur uniquement] ou [Tout].
3. Appuyez sur [Normale], [Fort] ou [Le plus fort].
4. Appuyez sur [Marche].

L'appareil nettoie la tête d'impression.



- Si, après le nettoyage de la tête d'impression, vous ne constatez aucune amélioration de l'impression, essayez de remplacer chaque couleur qui pose problème par une cartouche d'encre neuve de marque Brother. Essayez à nouveau de nettoyer la tête d'impression. Si la qualité d'impression ne s'est pas améliorée, appelez le service clientèle de Brother ou votre revendeur Brother local.
- Vous pouvez également nettoyer la tête d'impression à partir de votre ordinateur.





Information associée

- [Nettoyer votre appareil Brother](#)
- [Problèmes de gestion du papier et d'impression](#)
- [Nettoyer la tête d'impression de votre ordinateur \(Windows®\)](#)
- [Nettoyer la tête d'impression de votre ordinateur \(Macintosh\)](#)

Nettoyer la tête d'impression de votre ordinateur (Windows®)

Pour maintenir une bonne qualité d'impression, l'appareil nettoie automatiquement la tête d'impression chaque fois que cela est nécessaire. En cas de diminution de la qualité d'impression, lancez manuellement le processus de nettoyage.

1. Exécutez une des actions suivantes :

- Pour Windows® XP et Windows Server® 2003
Cliquez sur **démarrer > Imprimantes et télécopieurs.**
- Pour Windows Vista® et Windows Server® 2008
Cliquez sur  (**Démarrer**) > **Panneau de configuration > Matériel et audio > Imprimantes.**
- Pour Windows® 7 et Windows Server® 2008 R2
Cliquez sur  (**Démarrer**) > **Périphériques et imprimantes.**
- Pour Windows® 8
Positionnez la souris dans le coin inférieur droit de votre bureau. Lorsque la barre de menus apparaît, cliquez sur **Paramètres**, puis sur **Panneau de configuration**. Dans le groupe **Matériel et audio**, cliquez sur **Afficher les périphériques et imprimantes.**
- Pour Windows® 10
Cliquez sur  > **Toutes les applications > Système Windows > Panneau de configuration**. Dans le groupe **Matériel et audio**, cliquez sur **Afficher les périphériques et imprimantes.**
- Pour Windows Server® 2012
Positionnez la souris dans le coin inférieur droit de votre bureau. Lorsque la barre de menus apparaît, cliquez sur **Paramètres**, puis sur **Panneau de configuration**. Dans le groupe **Matériel**, cliquez sur **Afficher les périphériques et imprimantes.**
- Pour Windows Server® 2012 R2
Cliquez sur **Panneau de configuration** dans l'écran **démarrer**. Dans le groupe **Matériel**, cliquez sur **Afficher les périphériques et imprimantes.**

2. Cliquez avec le bouton droit sur l'icône **Brother MFC-XXXX Printer** (où XXXX est le nom de votre modèle), puis sélectionnez **Options d'impression**. Si les options de pilote d'imprimante s'affichent, sélectionnez votre pilote d'imprimante.

La boîte de dialogue du pilote d'imprimante s'affiche.

3. Cliquez sur l'onglet **Maintenance**.

4. Sélectionnez une des options suivantes :

Option	Description
Vérifier la qualité d'impression...	Utilisez cette option pour imprimer une page de test et vérifier la qualité d'impression.
Nettoyage de la tête d'impression...	Utilisez cette option pour démarrer le processus de nettoyage manuellement. Sélectionnez cette option si une ligne ou des espaces blancs apparaissent dans le texte ou les images de la page de test.

5. Exécutez une des actions suivantes :

- Si vous avez sélectionné l'option **Vérifier la qualité d'impression...**, cliquez sur **Démarrez**.
L'appareil imprime la page de test.
- Si vous avez sélectionné l'option **Nettoyage de la tête d'impression...**, sélectionnez l'option **Noir uniquement, Couleur uniquement** ou **Tous** comme type de nettoyage, puis cliquez sur **Suivant**.

6. Sélectionnez l'option **Normal, Fort** ou **Le plus fort** comme intensité de nettoyage, puis cliquez sur **Suivant**.

7. Cliquez sur **Démarrez**.

L'appareil entame le nettoyage.



Information associée

- Nettoyer votre appareil Brother
 - Problèmes de gestion du papier et d'impression
 - Nettoyage de la tête d'impression depuis votre appareil Brother
-

Nettoyer la tête d'impression de votre ordinateur (Macintosh)

Pour maintenir une bonne qualité d'impression, l'appareil nettoie automatiquement la tête d'impression chaque fois que cela est nécessaire. En cas de diminution de la qualité d'impression, lancez manuellement le processus de nettoyage.

1. Sélectionnez **Préférences Système...** dans le menu Pomme.
2. Exécutez une des actions suivantes :
 - (OS X v10.8.5)
Sélectionnez **Imprimantes et scanners**, puis sélectionnez l'appareil.
 - (OS X v10.9.x, 10.10.x)
Sélectionnez **Imprimantes et scanners**, puis sélectionnez l'appareil.
3. Cliquez sur le bouton **Options et fournitures...**
4. Cliquez sur l'onglet **Utilitaire**, puis cliquez sur le bouton **Ouvrir l'utilitaire de l'imprimante**.
L'écran Status Monitor s'affiche.
5. Cliquez sur le menu **Contrôle**, puis sélectionnez **Maintenance**.
6. Sélectionnez une des options suivantes :

Option	Description
Vérifier la qualité d'impression...	Utilisez cette option pour imprimer une page de test et vérifier la qualité d'impression.
Nettoyage de la tête d'impression...	Utilisez cette option pour démarrer le processus de nettoyage manuellement. Sélectionnez cette option si une ligne ou des espaces blancs apparaissent dans le texte ou les images de la page de test.

7. Exécutez une des actions suivantes :
 - Si vous avez sélectionné l'option **Vérifier la qualité d'impression...**, cliquez sur **Démarrez**.
L'appareil imprime la page de test.
 - Si vous avez sélectionné l'option **Nettoyage de la tête d'impression...**, sélectionnez l'option **Noir uniquement**, **Couleur uniquement** ou **Tous** comme type de nettoyage, puis cliquez sur **Suivant**.
8. Sélectionnez l'option **Normal**, **Fort** ou **Le plus fort** comme intensité de nettoyage, puis cliquez sur **Suivant**.
9. Cliquez sur **Démarrez**.
L'appareil entame le nettoyage.



Information associée

- [Nettoyer votre appareil Brother](#)
- [Problèmes de gestion du papier et d'impression](#)
- [Nettoyage de la tête d'impression depuis votre appareil Brother](#)

Nettoyer l'écran LCD de l'appareil

IMPORTANT

N'utilisez PAS de produits de nettoyage liquides (notamment l'éthanol).

1. Appuyez sur la touche  et maintenez-la enfoncée pour mettre l'appareil hors tension. L'écran LCD affiche [Arrêt en cours] pendant quelques secondes avant que l'appareil s'éteigne.
2. Nettoyez l'écran LCD avec un chiffon doux, sec et non pelucheux.

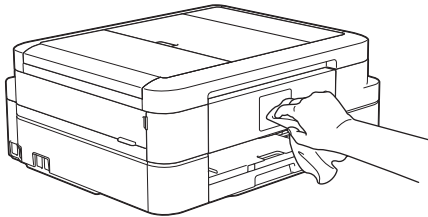

Information associée

- [Nettoyer votre appareil Brother](#)

Nettoyer l'extérieur de l'appareil

IMPORTANT

- Utilisez des détergents neutres. Un nettoyage avec un liquide volatil tel qu'un diluant ou de la benzine endommagera la surface extérieure de l'appareil.
- Veillez à NE PAS utiliser de produits de nettoyage contenant de l'ammoniaque.
- Veillez à NE PAS utiliser d'alcool isopropylique pour enlever la saleté du panneau de commande. Ceci pourrait provoquer des fissures sur le panneau.

1. Si le volet du support papier est ouvert, fermez-le, puis fermez le support papier.
2. Retirez complètement le bac à papier (1) de l'appareil.

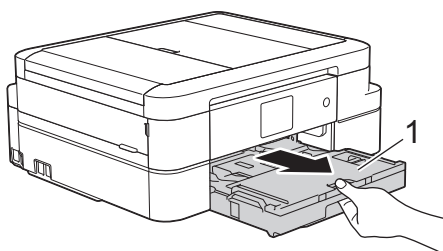

3. Essuyez l'extérieur de l'appareil à l'aide d'un chiffon doux non pelucheux sec pour enlever la poussière.

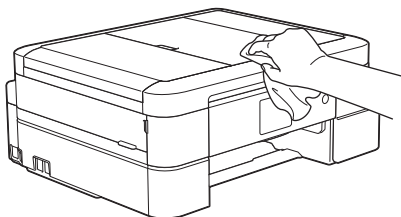

4. Soulevez le capot du bac de sortie et retirez tout élément coincé à l'intérieur du bac à papier.

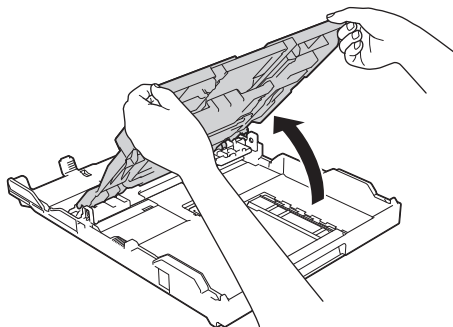

5. Essuyez l'intérieur et l'extérieur du bac à papier à l'aide d'un chiffon doux non pelucheux sec pour enlever la poussière.

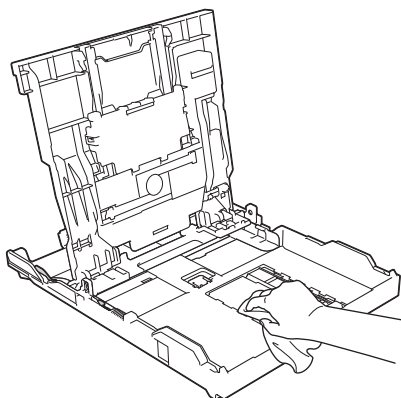

6. Fermez le capot du bac de sortie et réinsérez le bac à papier fermement dans l'appareil.



Information associée

- Nettoyer votre appareil Brother

Nettoyer le cylindre de l'imprimante de l'appareil

⚠ AVERTISSEMENT

⚡ Veillez à débrancher l'appareil de la prise électrique avant de nettoyer le cylindre de l'imprimante pour éviter tout risque d'électrocution.

1. Placez les deux mains sous les languettes de plastique des deux côtés de l'appareil pour soulever le capot du scanner et le mettre en position ouverte.
2. Nettoyez le cylindre de l'imprimante (1) de l'appareil et la zone qui l'entoure en essuyant toute trace d'encre à l'aide d'un chiffon doux, sec et non pelucheux.

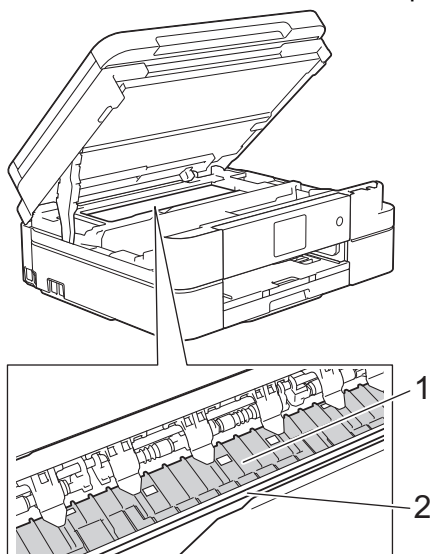

IMPORTANT

NE touchez PAS la bande de l'encodeur, la fine bande de plastique qui s'étend sur toute la largeur de l'appareil (2). Vous risqueriez d'endommager l'appareil.

3. À l'aide des deux mains, refermez délicatement le capot du scanner.

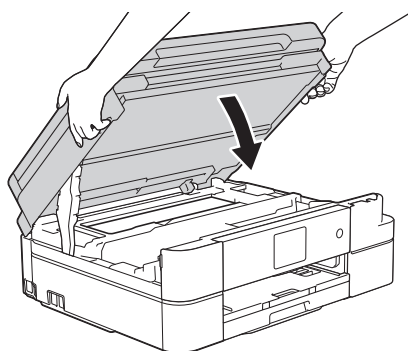

4. Rebranchez le cordon d'alimentation.



Information associée

- [Nettoyer votre appareil Brother](#)
- [Problèmes de gestion du papier et d'impression](#)

Nettoyer les rouleaux d'alimentation du papier

Si les rouleaux d'alimentation du papier sont tachés d'encre ou que de la poussière de papier s'est accumulée dessus, cela risque de produire des problèmes d'alimentation du papier.

1. Débranchez l'appareil de la prise de courant.
2. Si le volet du support papier est ouvert, fermez-le, puis fermez le support papier.
3. Retirez complètement le bac à papier (1) de l'appareil.

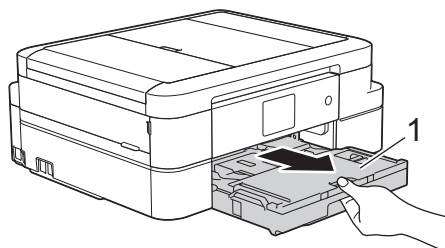

4. Nettoyez la face avant des rouleaux d'alimentation du papier (1) avec un chiffon doux non pelucheux humecté d'eau dans un mouvement de va-et-vient latéral. Une fois le nettoyage terminé, essuyez les rouleaux avec un chiffon doux, sec et non pelucheux pour éliminer les traces d'humidité.

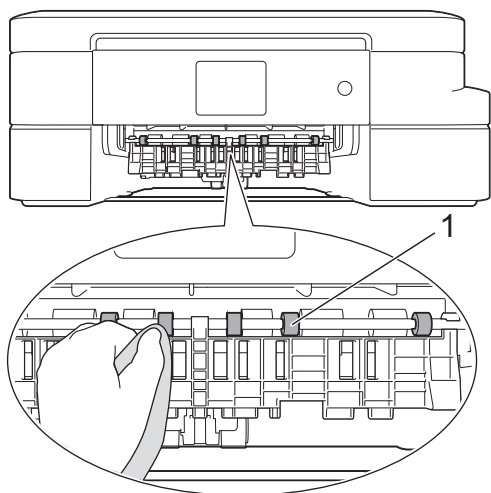

5. Soulevez le couvercle d'élimination des bouchages (2), puis nettoyez l'arrière des rouleaux d'alimentation du papier (1) avec un chiffon doux non pelucheux humecté d'eau. Une fois le nettoyage terminé, essuyez les rouleaux avec un chiffon doux, sec et non pelucheux pour éliminer les traces d'humidité.

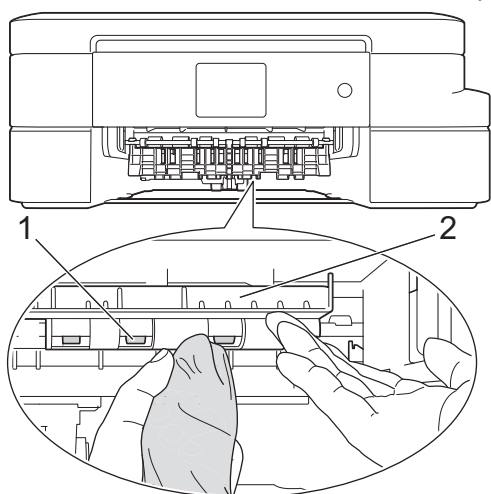

6. Remettez fermement le bac à papier dans l'appareil.
7. Rebranchez le cordon d'alimentation.



Attendre que les rouleaux soient secs avant d'utiliser l'appareil. Si vous utilisez l'appareil avant que les rouleaux ne soient secs, cela peut produire des problèmes d'alimentation du papier.



Information associée

- Nettoyer votre appareil Brother
 - Problèmes de gestion du papier et d'impression
-

Nettoyer les rouleaux d'entraînement du papier

Le nettoyage régulier des rouleaux d'entraînement du papier peut éviter les bourrages papier, en garantissant une introduction correcte du papier.

1. Débranchez l'appareil de la prise de courant.
2. Si le volet du support papier est ouvert, fermez-le, puis fermez le support papier.
3. Sortez complètement le bac à papier de l'appareil.



- Si l'appareil se met à entraîner plusieurs pages à la fois lorsqu'il ne reste plus que quelques feuilles de papier dans le bac, nettoyez la plaque de pose (1) du bac à papier et la plaque de pose (2) du bac à papier photo du avec un chiffon doux non pelucheux humecté d'eau.

Une fois le nettoyage terminé, essuyez la plaque avec un chiffon doux, sec et non pelucheux pour éliminer les traces d'humidité.

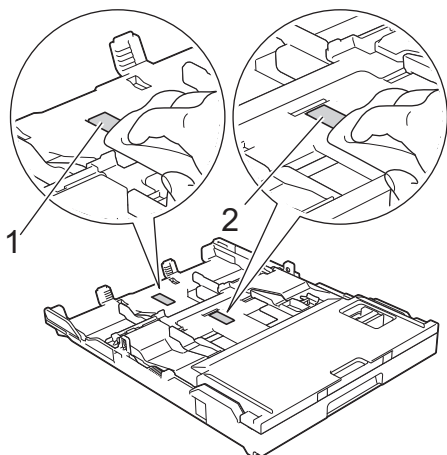

4. Nettoyez les rouleaux d'entraînement du papier (1) avec un chiffon doux non pelucheux humecté d'eau. Tournez lentement les rouleaux afin que la surface tout entière soit nettoyée. Une fois le nettoyage terminé, essuyez les rouleaux avec un chiffon doux, sec et non pelucheux pour éliminer les traces d'humidité.

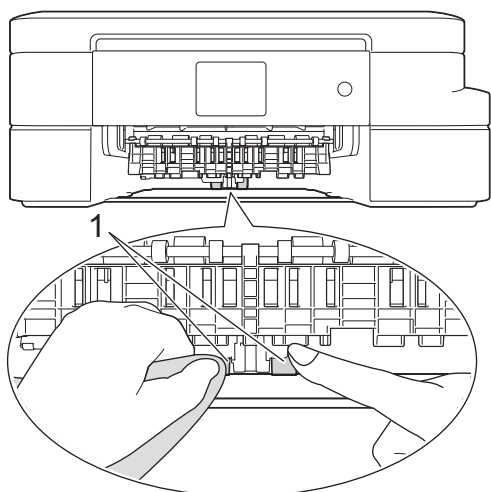

5. Remettez fermement le bac à papier dans l'appareil.
6. Rebranchez le cordon d'alimentation.



Information associée

- [Nettoyer votre appareil Brother](#)
- [Messages d'erreur et de maintenance](#)
- [Problèmes de gestion du papier et d'impression](#)

Vérifier votre appareil Brother

- Vérifier la qualité d'impression
- Vérifier l'alignement de l'impression de votre appareil Brother
- Vérification du volume d'encre
- Surveillance de l'état de l'appareil depuis votre ordinateur (Windows®)
- Surveillance de l'état de l'appareil depuis votre ordinateur (Macintosh)

Vérifier la qualité d'impression

Si les couleurs et le texte sont trop pâles ou que des traînées apparaissent sur les impressions, ou encore s'il manque du texte sur les impressions, il se peut que les buses de la tête d'impression soient colmatées. Imprimez la page de contrôle de la qualité d'impression et contrôlez le motif de vérification des buses.

>> [DCP-J785DW](#)

>> [MFC-J985DW](#)

DCP-J785DW

1. Appuyez sur  [Encre] > [Améliorer la qualité d'impr] > [Vérif la qualité d'impr.].



Vous pouvez également appuyer sur  [Param] > [Maintenance] > [Améliorer la qualité d'impr] > [Vérif la qualité d'impr.].

2. Appuyez sur [Marche].

L'appareil imprime la page de contrôle de la qualité d'impression.

3. Vérifiez la qualité des quatre blocs de couleur sur la page.

4. Un message à l'écran tactile vous demande si la qualité d'impression est satisfaisante. Exécutez une des actions suivantes :

- Si toutes les lignes sont nettes et visibles, appuyez sur [Non], puis sur  pour terminer le contrôle de la qualité d'impression.
- S'il manque des lignes (voir **Non satisfaisant** ci-dessous), appuyez sur [Oui].

Satisfaisant

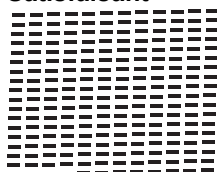

Non satisfaisant

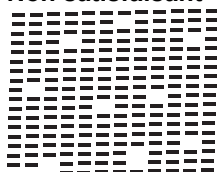

5. Un message à l'écran tactile vous invite à vérifier la qualité d'impression de chaque couleur. Appuyez sur le numéro de modèle (1–4) qui se rapproche le plus du résultat d'impression.

6. Exécutez une des actions suivantes :

- Si un nettoyage de tête d'impression est nécessaire, appuyez sur [Marche] pour démarrer la procédure de nettoyage.
- Si un nettoyage de tête d'impression n'est pas nécessaire, l'écran de maintenance s'affiche à nouveau sur l'écran LCD. Appuyez sur .

7. Une fois la procédure de nettoyage terminée, un message à l'écran tactile vous demande si vous souhaitez imprimer à nouveau la page de contrôle de la qualité d'impression. Appuyez sur [Oui], puis sur [Marche].

L'appareil imprime à nouveau la page de contrôle de la qualité d'impression. Vérifiez à nouveau la qualité des quatre blocs de couleur sur la page.

Si, après le nettoyage de la tête d'impression, vous ne constatez aucune amélioration de l'impression, essayez de remplacer chaque couleur qui pose problème par une cartouche d'encre neuve de marque Brother. Essayez à nouveau de nettoyer la tête d'impression. Si la qualité d'impression ne s'est pas améliorée, appelez le service clientèle de Brother ou votre revendeur Brother local.

IMPORTANT

Veillez à NE PAS toucher la tête d'impression. Le fait de toucher la tête d'impression risque de l'endommager définitivement et d'annuler sa garantie.



Lorsqu'une buse de la tête d'impression est colmatée, voici à quoi ressemble l'échantillon imprimé.



Après le nettoyage de la buse de la tête d'impression, les lignes horizontales ont disparu.



MFC-J985DW

1. Appuyez sur  [Encre] > [Améliorer la qualité d'impr] > [Vérif la qualité d'impr].



Vous pouvez également appuyer sur  [Param] > [Maintenance] > [Améliorer la qualité d'impr] > [Vérif la qualité d'impr].

2. Appuyez sur [Marche].
L'appareil imprime la page de contrôle de la qualité d'impression.
3. Vérifiez la qualité des quatre blocs de couleur sur la page.
4. Un message à l'écran tactile vous demande si la qualité d'impression est satisfaisante. Exécutez une des actions suivantes :
 - Si toutes les lignes sont nettes et visibles, appuyez sur [Non], puis sur  pour terminer le contrôle de la qualité d'impression.
 - S'il manque des lignes (voir **Non satisfaisant** ci-dessous), appuyez sur [Oui].

Satisfaisant

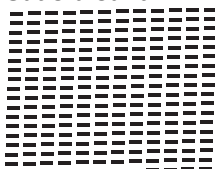

Non satisfaisant

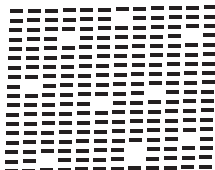

5. Un message à l'écran tactile vous invite à vérifier la qualité d'impression de chaque couleur. Appuyez sur le numéro de modèle (1–4) qui se rapproche le plus du résultat d'impression.
6. Exécutez une des actions suivantes :

- Si un nettoyage de tête d'impression est nécessaire, appuyez sur [Marche] pour démarrer la procédure de nettoyage.
 - Si un nettoyage de tête d'impression n'est pas nécessaire, l'écran de maintenance s'affiche à nouveau sur l'écran LCD. Appuyez sur .
7. Une fois la procédure de nettoyage terminée, un message à l'écran tactile vous demande si vous souhaitez imprimer à nouveau la page de contrôle de la qualité d'impression. Appuyez sur [Oui], puis sur [Marche].
- L'appareil imprime à nouveau la page de contrôle de la qualité d'impression. Vérifiez à nouveau la qualité des quatre blocs de couleur sur la page.

Si, après le nettoyage de la tête d'impression, vous ne constatez aucune amélioration de l'impression, essayez de remplacer chaque couleur qui pose problème par une cartouche d'encre neuve de marque Brother. Essayez à nouveau de nettoyer la tête d'impression. Si la qualité d'impression ne s'est pas améliorée, appelez le service clientèle de Brother ou votre revendeur Brother local.

IMPORTANT

Veillez à NE PAS toucher la tête d'impression. Le fait de toucher la tête d'impression risque de l'endommager définitivement et d'annuler sa garantie.



Lorsqu'une buse de la tête d'impression est colmatée, voici à quoi ressemble l'échantillon imprimé.



Après le nettoyage de la buse de la tête d'impression, les lignes horizontales ont disparu.



Information associée

- [Vérifier votre appareil Brother](#)
- [Problèmes de gestion du papier et d'impression](#)

Vérifier l'alignement de l'impression de votre appareil Brother

Si le texte imprimé est flou ou si les images deviennent ternes après le transport de l'appareil, réglez l'alignement de l'impression.

1. Appuyez sur  [Encre] > [Améliorer la qualité d'impr] > [Cadrage].



Vous pouvez également appuyer sur  [Param] > [Maintenance] > [Améliorer la qualité d'impr] > [Cadrage].

2. Appuyez sur [Suivant], puis sur [Marche].

L'appareil commence à imprimer la page de contrôle de l'alignement.

(A)

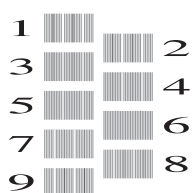

3. Pour le motif (A), appuyez sur ▲ ou sur ▼ pour afficher le numéro du test d'impression dont les bandes verticales sont les moins visibles (de 1 à 9), puis appuyez dessus (dans l'exemple ci-dessus, le numéro 6 est le meilleur choix). Appuyez sur [OK].

Répétez cette étape pour les autres motifs.



Si l'impression n'est pas correctement alignée, le texte apparaît flou ou de travers, comme ceci.

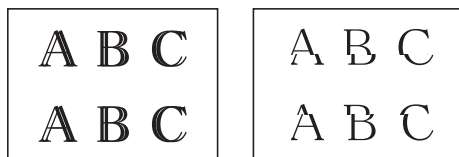

Lorsque l'alignement de l'impression est réglé correctement, le texte se présente comme sur l'illustration.

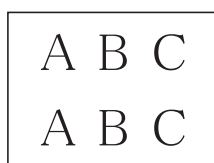

4. Appuyez sur .



Information associée

- [Vérifier votre appareil Brother](#)
- [Problèmes de gestion du papier et d'impression](#)



Vérification du volume d'encre

Bien qu'une icône de volume d'encre s'affiche sur l'écran LCD de l'appareil, vous pouvez utiliser le menu Encre pour voir un grand graphique qui indique le niveau d'encre restant dans chaque cartouche.

1. Appuyez sur  [Encre] > [Volume d'encre]. Le volume d'encre s'affiche sur l'écran tactile.



- Vous pouvez également appuyer sur  [Param] > [Maintenance] > [Volume d'encre].
- Lorsque la cartouche d'encre est presque vide ou si elle rencontre un problème, l'une des icônes suivantes s'affiche.

	Le niveau d'encre est bas.
	La cartouche d'encre est en fin de vie.
	Il y a un problème avec la cartouche d'encre.

- Pour vérifier ou imprimer les numéros de modèle des cartouches d'encre, appuyez sur  (Retour) pour revenir à l'écran de menu [Encre].
Appuyez sur [Modèle cartouche d'encre] et suivez les instructions à l'écran tactile.

2. Appuyez sur .



Vous pouvez également vérifier le volume d'encre à partir de votre ordinateur.



Information associée

- [Vérifier votre appareil Brother](#)
- [Présentation de l'écran LCD](#)
- [Vue d'ensemble de l'écran des paramètres](#)
- [Imprimer un document \(Windows®\)](#)
- [Imprimer un document \(Mac\)](#)
- [Surveillance de l'état de l'appareil depuis votre ordinateur \(Windows®\)](#)

Surveillance de l'état de l'appareil depuis votre ordinateur (Windows®)

Status Monitor est un logiciel utilitaire configurable qui vous permet de contrôler l'état d'un ou de plusieurs périphériques et d'être prévenu immédiatement en cas d'erreur.

• Exécutez une des actions suivantes :

- Double-cliquez sur l'icône  dans la zone de notification.
- Windows® XP, Windows Vista® et Windows® 7

Cliquez sur  (**Démarrer**) > **Tous les programmes** > **Brother** > **Brother Utilities**.

Cliquez sur la liste déroulante et sélectionnez le nom de votre modèle (si ce n'est pas déjà fait). Cliquez sur **Outils** dans la barre de navigation de gauche, puis cliquez sur **Status Monitor**.

- Windows® 8 et Windows® 10

Démarrez  (**Brother Utilities**), puis sur la liste déroulante et choisissez le nom de votre modèle (s'il n'était pas déjà sélectionné). Cliquez sur **Outils** dans la barre de navigation de gauche, puis cliquez sur **Status Monitor**.

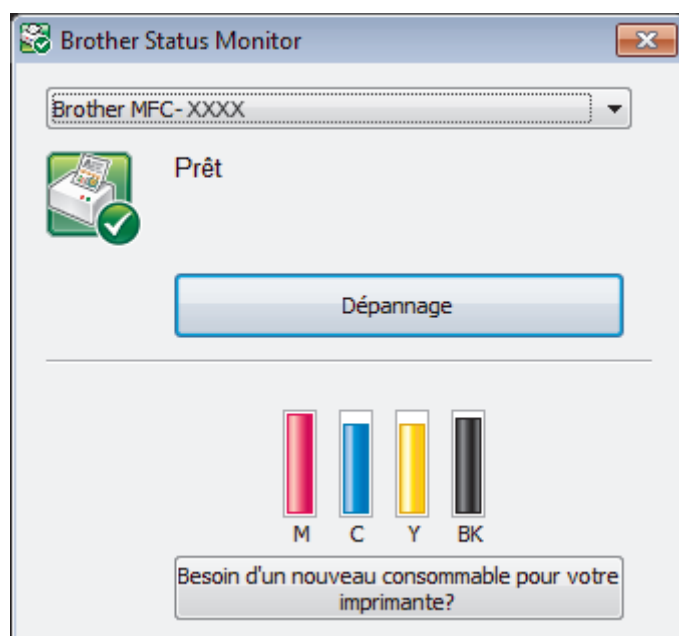



Dépannage

Cliquez sur le bouton **Dépannage** pour accéder au site web de dépistage des pannes.

Besoin d'un nouveau consommable pour votre imprimante?

Cliquez sur le bouton **Besoin d'un nouveau consommable pour votre imprimante?** pour obtenir de plus amples informations sur les fournitures Brother d'origine.

Icônes d'erreur

Icône	Description
	Le niveau d'encre est bas.
	La cartouche d'encre est en fin de vie.
	La cartouche d'encre présente un problème.



Information associée

- [Vérifier votre appareil Brother](#)

-
- Présentation et signification des indicateurs de Status Monitor (Windows®)
 - Désactiver la fonction d'affichage de Status Monitor (Windows®)
 - Désactiver Status Monitor (Windows®)
 - Annuler un travail d'impression (Windows®)
 - Vérification du volume d'encre
-

Présentation et signification des indicateurs de Status Monitor (Windows®)

Lorsque vous démarrez l'ordinateur, l'icône **Brother Status Monitor** apparaît dans la zone de notification.

- Une icône verte indique l'état d'attente normal.



- Une icône jaune indique un avertissement.



- Une icône rouge indique qu'une erreur s'est produite.



- Une icône grise indique que l'appareil est hors ligne.



Information associée

- [Surveillance de l'état de l'appareil depuis votre ordinateur \(Windows®\)](#)

Désactiver la fonction d'affichage de Status Monitor (Windows®)

La fonction d'affichage de Status Monitor vous avertit en cas de problème avec un périphérique surveillé par votre ordinateur. Le réglage par défaut est **Uniquement lors d'une impression à partir de ce PC**. Pour le désactiver, procédez comme suit :

1. Cliquez avec le bouton droit sur l'icône ou la fenêtre  (**Brother Status Monitor**), sélectionnez l'option **Paramètres Status Monitor**, puis cliquez sur **Options**.

La fenêtre **Options** s'affiche.

2. Sélectionnez l'onglet **De base**, puis sélectionnez **Off** pour **Afficher Status Monitor**.
3. Cliquez sur **OK**.



Même si la fonction d'affichage de Status Monitor est désactivée, vous pouvez à tout moment vérifier l'état de l'appareil en affichant Status Monitor.



Information associée

- [Surveillance de l'état de l'appareil depuis votre ordinateur \(Windows®\)](#)

Désactiver Status Monitor (Windows®)

1. Cliquez avec le bouton droit sur l'icône ou la fenêtre  (**Brother Status Monitor**), puis sélectionnez **Sortie**.
2. Cliquez sur **OK**.



Information associée

- Surveillance de l'état de l'appareil depuis votre ordinateur (Windows®)

Surveillance de l'état de l'appareil depuis votre ordinateur (Macintosh)

L'utilitaire Status Monitor de Brother est un logiciel configurable qui permet de surveiller l'état d'un périphérique et de vous avertir immédiatement de toute erreur.

1. Sélectionnez **Préférences Système...** dans le menu Pomme.
2. Exécutez une des actions suivantes :
 - (OS X v10.8.5)
Sélectionnez **Imprimantes et scanners**, puis sélectionnez l'appareil.
 - (OS X v10.9.x, 10.10.x)
Sélectionnez **Imprimantes et scanners**, puis sélectionnez l'appareil.
3. Cliquez sur le bouton **Options et fournitures...**
4. Cliquez sur l'onglet **Utilitaire**, puis cliquez sur le bouton **Ouvrir l'utilitaire de l'imprimante**.
L'écran Status Monitor s'affiche.

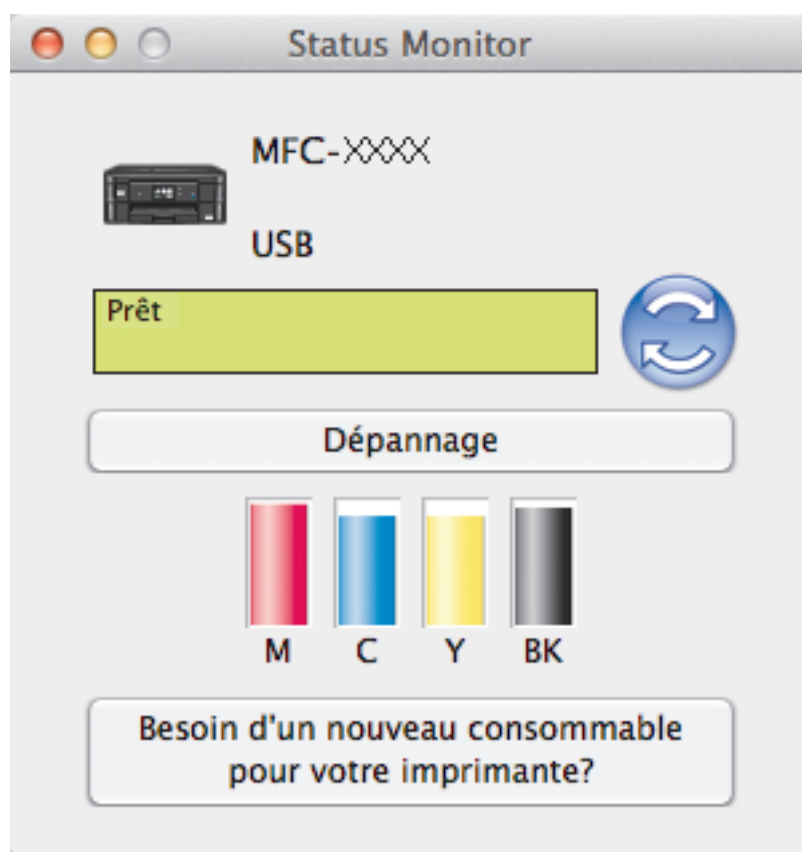

Dépannage

Cliquez sur le bouton **Dépannage** pour accéder au Brother Solutions Center qui propose des FAQ (Foires aux questions) ainsi que des conseils de dépiantage des pannes.



Besoin d'un nouveau consommable pour votre imprimante?

Cliquez sur le bouton **Besoin d'un nouveau consommable pour votre imprimante?** pour obtenir de plus amples informations sur les fournitures Brother d'origine.

Mise à jour de l'état de l'appareil

Pour connaître l'état le plus récent de l'appareil lorsque la fenêtre **Status Monitor** est ouverte, cliquez sur l'icône . Pour définir la fréquence à laquelle le logiciel actualise les informations d'état de l'appareil, cliquez sur le menu **Brother Status Monitor**, puis sélectionnez **Préférences...**

Icônes d'erreur

Icône	Description
	Le niveau d'encre est bas.
	La cartouche d'encre est en fin de vie.
	Il y a un problème avec la cartouche d'encre.



Information associée

- [Vérifier votre appareil Brother](#)
-

Rectifier l'alimentation du papier pour éliminer les lignes verticales

Réglez l'alimentation du papier pour réduire les lignes verticales. (Cette fonction est disponible uniquement pour le papier ordinaire.)

1. Appuyez sur  [Encre] > [Améliorer la qualité d'impr] > [Corr l'alimentation papier].



Vous pouvez également appuyer sur  [Param] > [Maintenance] > [Améliorer la qualité d'impr] > [Corr l'alimentation papier].

2. Appuyez sur le bouton [Suivant], puis suivez les instructions à l'écran tactile.



Information associée

- [Opérations de maintenance](#)

Emballer et transporter votre appareil Brother

- Pour transporter l'appareil, utilisez son emballage d'origine. Si l'appareil n'est pas emballé correctement, la garantie en ce qui concerne les dommages occasionnés lors du transport risque d'être invalidée.
- L'appareil doit être couvert par une assurance appropriée du transporteur.

IMPORTANT

Il est important de laisser à l'appareil le temps de « ranger » la tête d'impression après une tâche d'impression. Écoutez attentivement l'appareil avant de le débrancher pour vous assurer que tous les bruits mécaniques se sont arrêtés. Si vous ne laissez pas l'appareil terminer ce processus de rangement, il risque d'y avoir des problèmes d'impression et éventuellement une détérioration de la tête d'impression.

1. Débranchez l'appareil de la prise de courant.
2. Débranchez l'appareil de la prise téléphonique murale et enlevez le cordon de ligne téléphonique de l'appareil.
3. Placez les deux mains sous les languettes de plastique des deux côtés de l'appareil pour soulever le capot du scanner et le mettre en position ouverte. Débranchez ensuite le câble d'interface de l'appareil s'il est connecté dessus.
4. Des deux mains, refermez délicatement le capot du scanner.

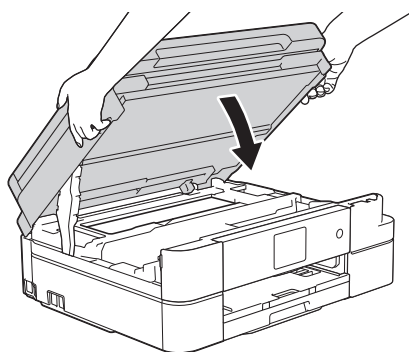

5. Ouvrez le couvercle de cartouche d'encre.
6. Poussez les leviers de déverrouillage de l'encre afin de libérer les cartouches d'encre, puis retirez-les.
7. Installez l'élément de protection orange, puis fermez le couvercle des cartouches d'encre.

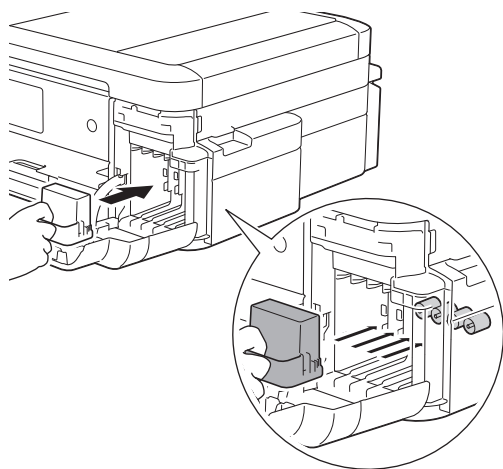

IMPORTANT

- Assurez-vous que la languette en plastique sur le côté gauche de la pièce de protection orange (1) s'enclenche bien en place (2).

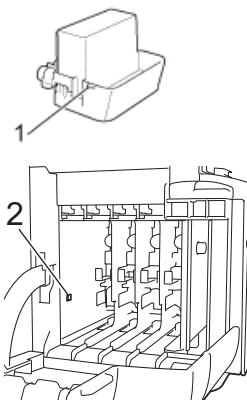

- Si vous ne trouvez pas la pièce de protection orange, expédiez l'appareil sans elle. NE laissez PAS les cartouches d'encre dans l'appareil pendant le transport.

8. Emballez l'appareil dans le sac.

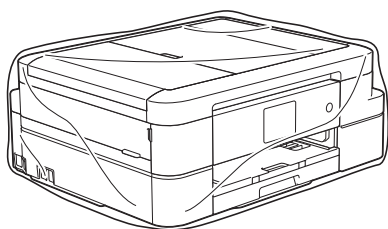

9. Emballez l'appareil et la documentation imprimée dans le carton d'origine avec le matériel d'emballage d'origine comme indiqué ci-dessous. Ne placez pas de cartouche d'encre usagée dans la boîte.

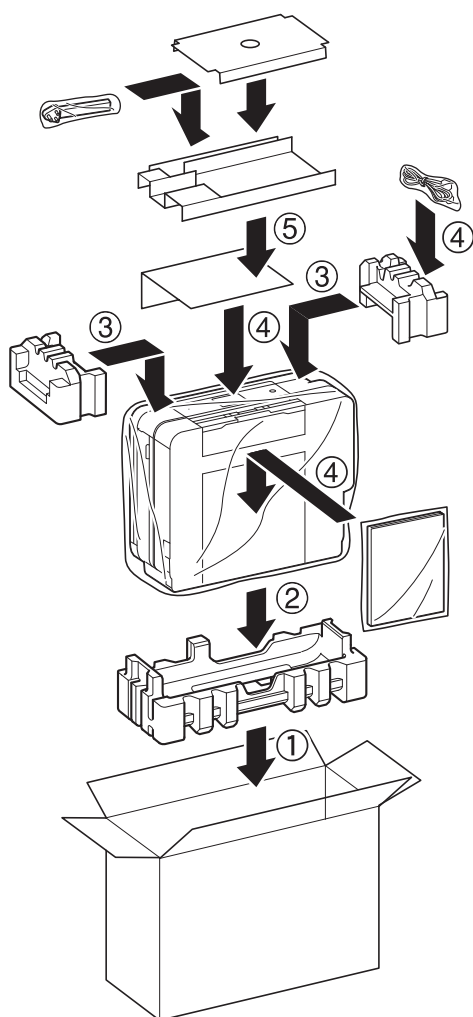

10. Fermez le carton à l'aide de ruban adhésif.



Information associée

- Opérations de maintenance
- Remplacer les cartouches d'encre

■ Réglages de l'appareil

Personnalisez les réglages et les fonctions, créez des raccourcis et utilisez les options affichées sur l'écran LCD de l'appareil pour faire de votre appareil Brother un outil de travail encore plus efficace.

- [Modifier les paramètres de l'appareil depuis le panneau de commande](#)
- [Modifier les réglages de l'appareil depuis votre ordinateur](#)

Modifier les paramètres de l'appareil depuis le panneau de commande

- [En cas de panne de courant \(stockage mémoire\)](#)
- [Réglages généraux](#)
- [Enregistrer vos paramètres favoris sous forme de raccourcis](#)
- [Imprimer des rapports](#)
- [Tableaux des réglages et des fonctions](#)

En cas de panne de courant (stockage mémoire)

DCP-J785DW

- Vos réglages de menu sont enregistrés de manière permanente et ne seront pas perdus.
- Par contre, les réglages provisoires seront perdus.
- Vous devez entrer à nouveau la date et l'heure.

MFC-J985DW

- Vos réglages de menu sont enregistrés de manière permanente et ne seront pas perdus.
- Par contre, les réglages provisoires seront perdus.
- La date et l'heure, ainsi que les tâches de fax programmées (par exemple : fax différé) sont mémorisées pendant environ 24 heures.
- Les autres travaux de télécopie stockés dans la mémoire de l'appareil sont conservés.



Information associée

- [Modifier les paramètres de l'appareil depuis le panneau de commande](#)

Réglages généraux

- Réglage du volume de l'appareil
- Appliquer automatiquement le passage à l'heure d'été
- Régler le compte à rebours du mode veille
- Mise hors tension automatique de l'appareil
- Régler la date et l'heure
- Régler la luminosité du rétroéclairage de l'écran LCD
- Modifier la durée pendant laquelle le rétroéclairage LCD reste allumé
- Définir votre identifiant de poste
- Définir le mode de numérotation par tonalité ou impulsion
- Réduire le bruit pendant l'impression
- Modifier la langue de l'écran LCD
- Modifier la configuration du clavier

Réglage du volume de l'appareil

1. Exécutez une des actions suivantes :

- Pour les modèles MFC :

Appuyez sur  [Param] > [Ts params] > [Param. général] > [Volume].

- Pour les modèles DCP :

Appuyez sur  [Param] > [Ts params] > [Param. général] > [Signal sonore].

2. Appuyez sur l'une des options suivantes (modèles MFC) :

Option	Description
Sonnerie	Permet de régler le volume de la sonnerie.
Signal sonore	Régalez le volume lorsque vous appuyez sur un bouton, en cas d'erreur ou après avoir envoyé ou reçu un fax.
Haut parleur (Haut-parleur)	Permet de régler le volume du haut-parleur.

3. Appuyez sur ▲ ou sur ▼ pour afficher l'option [Non (Off)], [Bas], [Moyen] ou [Haut], puis appuyez sur l'option désirée.

4. Appuyez sur .

✓ Information associée



- [Réglages généraux](#)

Appliquer automatiquement le passage à l'heure d'été

Modèle associé: MFC-J985DW

Vous pouvez programmer l'appareil pour qu'il passe automatiquement à l'heure d'été.

Il avancera d'une heure au printemps et reculera d'une heure à l'automne. Assurez-vous que vous avez défini la date et l'heure qui conviennent pour le réglage [Date et heure].

1. Appuyez sur  [Param].
2. Appuyez sur  [Date et heure] > [Heure été auto].
3. Appuyez sur [Oui] ou sur [Non].
4. Appuyez sur .





Information associée

- [Réglages généraux](#)

Régler le compte à rebours du mode veille

Le mode veille (ou mode économie d'énergie) permet de réduire votre consommation électrique. Lorsque l'appareil est en mode veille, il se comporte comme s'il était éteint. L'appareil « se réveille » et lance l'impression lorsqu'il reçoit un travail d'impression ou un fax. Procédez comme indiqué ci-après pour définir le délai au bout duquel l'appareil passe en mode veille.

- La minuterie redémarre si une opération est effectuée sur l'appareil (réception d'un fax ou travail d'impression, par exemple).
- Le réglage par défaut est défini sur cinq minutes.
- Lorsque l'appareil passe en mode Veille, le rétroéclairage de l'écran LCD s'éteint.

1. Appuyez sur  [Param] > [Ts params] > [Param. général] > [Mode veille].
2. Appuyez sur ▲ ou sur ▼ pour afficher l'option [1Min], [2Min], [3Min], [5Min], [10Min], [30Min] ou [60Min], puis appuyez sur l'option souhaitée.
3. Appuyez sur .



Information associée

- [Réglages généraux](#)
- [Mise hors tension automatique de l'appareil](#)

Mise hors tension automatique de l'appareil



La fonction de mise hors tension automatique permet de réduire la consommation électrique. Configurez la durée pendant laquelle l'appareil sera en mode Veille avant de s'éteindre automatiquement. Lorsque cette fonctionnalité est réglée sur [Non], vous devez éteindre l'appareil manuellement.

Pour allumer l'appareil lorsque la fonction Mise hors tension automatique l'a éteint, appuyez sur .



L'appareil ne s'éteint pas automatiquement lorsque :

- L'appareil est connecté à un réseau câblé. (MFC-J985DW)
- L'appareil est connecté à un réseau sans fil.
- [WLAN activé] est réglé sur [Oui] ou [WLAN] est sélectionné dans le réglage [Interface rés.].

1. Appuyez sur  [Param] > [Ts params] > [Param. général] > [Extinct auto].
2. Appuyez sur ▲ ou sur ▼ pour afficher l'option [Non], [1heure], [2heures], [4heures] ou [8heures], puis appuyez sur l'option souhaitée.
3. Appuyez sur .



Information associée

- [Réglages généraux](#)
- [Régler l'intervalle du journal des fax](#)
- [Régler le compte à rebours du mode veille](#)
- [Rapports de fax](#)



Régler la date et l'heure

(Modèles MFC)

L'écran LCD affiche la date et l'heure. Si ces données ne correspondent pas à l'heure ou à la date actuelle, ressaisissez-les. Vous pouvez ajouter la date et l'heure à chaque fax que vous envoyez en définissant votre identifiant de poste.

(Modèles DCP)

Si l'appareil est éteint, la date et l'heure de l'appareil peuvent ne pas être correctes. Ressaisissez-les.

1. Appuyez sur  [Param].
2. Appuyez sur  [Date et heure].
3. Appuyez sur [Date].
4. Entrez les deux derniers chiffres de l'année sur l'écran tactile, puis appuyez sur [OK].
5. Entrez les deux chiffres du mois sur l'écran tactile, puis appuyez sur [OK].
6. Entrez les deux chiffres du jour sur l'écran tactile, puis appuyez sur [OK].
7. Appuyez sur [Heure].
8. Entrez l'heure (au format 24 heures) à l'aide de l'écran tactile.
Appuyez sur [OK].
9. Appuyez sur .





Information associée

- [Réglages généraux](#)
- [Définir votre identifiant de poste](#)

Régler la luminosité du rétroéclairage de l'écran LCD

Si vous avez du mal à lire l'écran LCD, essayez de modifier le réglage de la luminosité.

1. Appuyez sur  [Param] > [Ts params] > [Param. général] > [Réglage LCD] > [Éclair.arrière (Eclair.arrière)].
2. Appuyez sur l'option [Clair], [Moyen] ou [Foncé].
3. Appuyez sur .





Information associée

- [Réglages généraux](#)

Modifier la durée pendant laquelle le rétroéclairage LCD reste allumé

Vous pouvez définir la durée pendant laquelle le rétroéclairage de l'écran LCD reste en fonction après le dernier contact digital.

1. Appuyez sur  [Param] > [Ts params] > [Param. général] > [Réglage LCD] > [Tempor. attén.].
2. Appuyez sur ▲ ou sur ▼ pour afficher l'option [Non], [10Secs], [20Secs] ou [30Secs], puis appuyez sur l'option désirée.
3. Appuyez sur .



Information associée

- [Réglages généraux](#)



Définir votre identifiant de poste

Modèle associé: MFC-J985DW

Définissez votre identifiant de poste si vous voulez que la date et l'heure apparaissent sur chaque fax que vous envoyez.

1. Appuyez sur  [Param] > [Ts params] > [Param. système] > [ID station].
2. Appuyez sur [Fax].
3. Entrez votre numéro de fax (jusqu'à 20 chiffres) sur l'écran tactile, puis appuyez sur [OK].
4. Appuyez sur [Nom].
5. Entrez votre nom (jusqu'à 20 chiffres) à l'aide de l'écran tactile, puis appuyez sur [OK].



- Appuyez sur  pour basculer entre les lettres, les nombres et les symboles spéciaux (les caractères disponibles peuvent varier en fonction du pays).
- Si vous avez commis une erreur de frappe et que vous souhaitez la corriger, appuyez sur ◀ ou sur ▶ pour amener le curseur sur le caractère. Appuyez sur , puis saisissez le caractère correct.
- Pour entrer un espace, appuyez sur [Espace].

6. Appuyez sur .



Information associée



- Réglages généraux
- Transférer des télécopies vers un autre télécopieur
- Transférer le journal des fax vers un autre télécopieur
- Saisir du texte sur votre appareil Brother
- Régler la date et l'heure

Définir le mode de numérotation par tonalité ou impulsion

Modèle associé: MFC-J985DW

Votre appareil Brother est livré avec un service de numérotation par tonalité. Si vous disposez d'une fonction de numérotation par impulsion (cadran rotatif), vous devez changer de mode de numérotation.

Cette fonction n'est pas disponible dans certains pays.

1. Appuyez sur  [Param] > [Ts params] > [Param. système] > [Tonal/Impuls.].
2. Appuyez sur [Tonal. (Tonalité)] ou sur [Impuls. (Impulsions)].
3. Appuyez sur .



Information associée

- [Réglages généraux](#)
- [Problèmes avec le téléphone et le télécopieur](#)



Réduire le bruit pendant l'impression

Le réglage Mode silencieux permet de réduire le bruit émis pendant l'impression. Lorsque le mode silencieux est activé, la vitesse d'impression est réduite.

Le réglage par défaut est [Non].



- Lorsque le réglage Mode silencieux est activé, l'indication  est affichée sur l'écran d'accueil.

1. Appuyez sur  [Param] > [Mode silence (silence Mode)].
2. Appuyez sur [Oui] ou sur [Non].
3. Appuyez sur .





Information associée

- Réglages généraux
- Présentation de l'écran LCD

Modifier la langue de l'écran LCD

Modifiez, au besoin, la langue de l'écran LCD.

Cette fonction n'est pas disponible dans certains pays.

1. Appuyez sur  [Param] > [Ts params] > [Param. système] > [Langue locale].
2. Appuyez sur votre langue.
3. Appuyez sur .





Information associée

- [Réglages généraux](#)
-

Modifier la configuration du clavier

Vous pouvez choisir le type de clavier qui apparaît sur l'écran LCD.

1. Appuyez sur  [Param] > [Ts params] > [Param. général] > [Réglages clavier].
2. Appuyez sur [AZERTY] ou sur [ABC].
3. Appuyez sur .



Information associée

- [Réglages généraux](#)

Enregistrer vos paramètres favoris sous forme de raccourcis

- [Ajout de raccourcis](#)
- [Modification ou suppression de raccourcis](#)



Ajout de raccourcis

Vous pouvez ajouter les réglages de fax, de copie, de numérisation et Web Connect que vous utilisez le plus fréquemment en les enregistrant comme raccourcis. Vous pourrez les rappeler et les appliquer le moment venu sans avoir à les saisir à nouveau.



Certains menus de raccourci ne sont pas disponibles, en fonction du modèle utilisé.

Ces instructions décrivent comment ajouter un raccourci de copie. La procédure d'ajout d'un raccourci Fax, Numérisation ou Web Connect est très similaire.

1. Appuyez sur  [Raccourcis].
2. Appuyez sur  à un emplacement dépourvu de raccourci.
3. Appuyez sur ▲ ou ▼ pour afficher [Copie].
4. Appuyez sur [Copie].
5. Lisez les informations qui s'affichent sur l'écran tactile, puis confirmez-les en appuyant sur [OK].
6. Appuyez sur ▲ ou sur ▼ pour afficher les réglages disponibles, puis appuyez sur le réglage à modifier.
7. Appuyez sur ▲ ou sur ▼ pour afficher les options disponibles pour le réglage, puis appuyez sur l'option souhaitée.
Répétez les étapes précédentes et celle-ci jusqu'à ce que vous ayez choisi tous les réglages pour ce raccourci.
8. Lorsque vous avez fini de modifier les réglages, appuyez sur [Enr. comme racc.].
9. Consultez et confirmez la liste des paramètres sélectionnés qui s'affiche, puis appuyez sur [OK].
10. Donnez un nom au raccourci à l'aide de l'écran tactile.
Appuyez sur [OK].
11. Appuyez sur [OK] pour enregistrer votre raccourci.



Information associée

- [Enregistrer vos paramètres favoris sous forme de raccourcis](#)

Modification ou suppression de raccourcis

Vous pouvez modifier les paramètres dans un raccourci.

Vous ne pouvez pas modifier un raccourci Web Connect. Si vous avez besoin de modifier un raccourci Web Connect, vous devez le supprimer puis ajouter un nouveau raccourci.

1. Appuyez sur  [Raccourcis].
2. Appuyez sur ◀ ou sur ▶ pour afficher le raccourci que vous voulez modifier.
3. Appuyez sur le raccourci que vous voulez modifier. Les réglages du raccourci sélectionné s'affichent.



Pour supprimer le raccourci ou modifier le nom, exercez une pression prolongée sur le raccourci jusqu'à ce que les options s'affichent, puis suivez les menus à l'écran.

4. Appuyez sur [Options].
5. Modifiez les réglages du raccourci que vous avez sélectionné.
6. Appuyez sur [Enr. comme racc.] lorsque vous avez fini de modifier les réglages.
7. Appuyez sur [OK] pour confirmer.
8. Effectuez l'une des actions suivantes :
 - Si vous souhaitez écraser le raccourci, appuyez sur [Oui].
Appuyez sur [OK] pour terminer.
 - Si vous ne souhaitez pas écraser le raccourci, appuyez sur [Non] pour saisir un nouveau nom de raccourci. Passez à l'étape suivante.
9. Pour modifier le nom, maintenez la touche  enfoncée pour effacer le nom actuel, puis saisissez un nouveau nom à l'aide de l'écran tactile. Appuyez sur [OK].
10. Appuyez sur [OK] pour confirmer.



Information associée

- [Enregistrer vos paramètres favoris sous forme de raccourcis](#)
- [Saisir du texte sur votre appareil Brother](#)

Imprimer des rapports

- [Rapports](#)
- [Imprimer un rapport](#)
- [Rapports de fax](#)
- [Problèmes avec le téléphone et le télécopieur](#)

Rapports

Les rapports suivants sont disponibles :

Vérification de l'envoi (modèles MFC)

Le rapport Rapport transm permet d'imprimer un rapport de vérification de l'envoi pour votre dernier envoi.

Carnet d'adresses (modèles MFC)

Ce rapport imprime la liste alphabétique des noms et des numéros mémorisés dans le carnet d'adresses.

Journal des fax (modèles MFC)

Le journal des fax imprime une liste d'informations concernant les 200 derniers fax entrants et sortants. (TX signifie Envoi, RX signifie Réception)

Paramètres utilisateur

Ce rapport imprime une liste des réglages actuels.

Configuration réseau

Ce rapport imprime une liste des paramètres réseau actuels.

Rapport WLAN

Le rapport WLAN imprime le diagnostic de connectivité LAN sans fil.

Historique des identifications de l'appelant (modèles MFC)



Le rapport d'historique d'identification de l'appelant imprime la liste des informations d'identification de l'appelant disponibles pour les 30 derniers appels (fax et téléphone) reçus.



Information associée

- [Imprimer des rapports](#)

Imprimer un rapport

1. Appuyez sur  [Param] > [Ts params] > [Impr. rapports (Imprime rapp.)].
2. Appuyez sur ▲ ou sur ▼ pour afficher le rapport à imprimer, puis appuyez dessus.
3. Appuyez sur [OK].
4. Appuyez sur .



Information associée

- [Imprimer des rapports](#)
- [Identification de l'appelant](#)

Tableaux des réglages et des fonctions

- [Tableaux de réglages \(modèles à panneau tactile 2,7" \(67,5 mm\)\)](#)
- [Tableaux de fonctions \(modèles à panneau tactile 2,7" \(67,5 mm\)\)](#)

Tableaux de réglages (modèles à panneau tactile 2,7" (67,5 mm))

Ces tableaux vous aident à comprendre les sélections et options disponibles dans les menus de votre appareil.



[Param]

Niveau 1	Niveau 2	Descriptions
 (Date et heure)	Date	(modèles MFC)
	Heure	Ajoutez la date et l'heure à l'écran et dans les en-têtes de fax que vous envoyez. (modèles DCP) Permet de régler la date et l'heure de l'appareil.
	Heure été auto (modèles MFC)	Permet de régler l'appareil pour qu'il passe automatiquement à l'heure d'été.
Maintenance	Améliorer la qualité d'impr	Permet de vérifier et de corriger la qualité d'impression, l'alignement ainsi que l'alimentation du papier en suivant les instructions à l'écran.
	Nettoyage de la tête d'impr	Permet de nettoyer la tête d'impression en suivant les instructions affichées à l'écran.
	Volume d'encre	Vérifiez le volume d'encre encore disponible.
	Modèle cartouche d'encre	Permet de vérifier le numéro des cartouches d'encre.
Wi-Fi	TCP/IP	Permet de configurer le protocole TCP/IP.
	Assistant WLAN	Permet de configurer vos réglages réseau sans fil en utilisant le CD-ROM Brother.
	Assis. config.	Configurez manuellement votre serveur d'impression interne.
	WPS/AOSS	Configurez vos paramètres réseau sans fil à l'aide de la méthode « presse-bouton ».
	WPS avec code PIN	Configurez vos paramètres de réseau sans fil en utilisant WPS et un code PIN.
	Etat WLAN	Permet de consulter l'état actuel du réseau sans fil.
	Adresse MAC	Permet d'afficher l'adresse MAC de votre appareil.
Type papier (DCP-J785DW)	-	Définissez le type de papier dans le bac à papier.
Format papier (DCP-J785DW)	-	Définit le format de papier dans le bac à papier.
Mode silence (silence Mode)	-	Permet de réduire le bruit lors de l'impression.
Réglage bac (MFC-J985DW)	Type papier	Définissez le type de papier dans le bac à papier.
	Format papier	Définit le format de papier dans le bac à papier.
Prévisu fax (MFC-J985DW)	-	Affichez les fax que vous avez reçus sur l'écran LCD.
Ts params	-	Configurez les paramètres détaillés.



[Param] > [Ts params] > [Param. général]

Niveau 1	Niveau 2	Descriptions
Maintenance	Améliorer la qualité d'impr	Permet de vérifier et de corriger la qualité d'impression, l'alignement ainsi que l'alimentation du papier en suivant les instructions à l'écran.
	Nettoyage de la tête d'impr	Permet de nettoyer la tête d'impression en suivant les instructions affichées à l'écran.
	Volume d'encre	Vérifiez le volume d'encre encore disponible.
	Modèle cartouche d'encre	Permet de vérifier le numéro des cartouches d'encre.
Type papier	-	Définissez le type de papier dans le bac à papier.
Format papier	-	Définit le format de papier dans le bac à papier.
Vérifiez papier	-	Permet de vérifier le type et le format de papier lorsque vous retirez le bac de l'appareil.
Mode silence	-	Permet de réduire le bruit lors de l'impression.
Signal sonore (modèles DCP)	-	Réglez le volume du bip sonore.
Volume (modèles MFC)	Sonnerie	Réglez le volume de la sonnerie.
	Signal sonore	Réglez le volume du bip sonore.
	Haut parleur (Haut-parleur)	Réglez le volume du haut-parleur.
Réglage LCD	Éclair.arrière (Eclair.arrière)	Ajustez la luminosité de l'écran LCD.
	Tempor. attén.	Définissez la durée pendant laquelle le rétroéclairage LCD reste allumé après la dernière pression.
Réglages clavier	-	Sélectionnez le type de clavier qui apparaît sur l'écran LCD.
Mode veille	-	Permet de sélectionner le délai pendant lequel l'appareil doit être inactif avant de passer en mode Veille.
Extinct auto	-	Sélectionnez la durée d'attente de l'appareil avant qu'il s'éteigne automatiquement après être passé en mode Veille. Lorsque cette fonctionnalité est désactivée, l'appareil ne s'éteint pas automatiquement.



[Param] > [Ts params] > [Paramètres raccourcis]

Niveau 1	Niveau 2	Descriptions
(Sélectionner le bouton de raccourci.)	Modifier le nom du raccourci	Modifiez le nom du raccourci.
	Effacer	Supprimez le raccourci.



[Param] > [Ts params] > [Fax] (modèles MFC)

Niveau 1	Niveau 2	Niveau 3	Descriptions
Param.RC. (Param. RC.)	Long. sonnerie	-	Permet de configurer le nombre de sonneries avant que l'appareil réponde en mode Fax uniquement ou en mode Fax/Tél.
	Mode réponse	-	Sélectionnez le mode de réception qui correspond le mieux à vos besoins.

Niveau 1	Niveau 2	Niveau 3	Descriptions
Param.RC. (Param. RC.)	Durée son. F/T	-	Définissez la durée de la pseudo sonnerie/sonnerie double en mode Fax/Tél.
	Prévisu fax	-	Affichez les fax que vous avez reçus sur l'écran LCD.
	Détection fax	-	Recevez automatiquement les fax lorsque vous prenez un appel et entendez les tonalités caractéristiques d'un fax.
	Code distance	-	Permet de répondre aux appels sur un téléphone supplémentaire ou externe et d'utiliser des codes pour allumer ou éteindre l'appareil. Vous pouvez personnaliser ces codes.
	Réduction auto	-	Réduisez le format des fax entrants.
	Récep. en mém. (Réception mém.)	-	Paramétrez l'appareil pour qu'il réadresse des fax, , enregistre des fax entrants en mémoire (pour que vous puissiez les extraire lorsque vous n'êtes pas à côté de l'appareil) ou envoi des fax à votre ordinateur ou au service cloud. Si vous sélectionnez la fonction d'envoi de fax, de réception PC-FAX ou Transfert vers le Cloud, vous pouvez activer la fonction de sécurité Impression sauvegardée.
	Tampon Rx fax	-	Imprimez la date et l'heure de réception en haut des fax reçus.
Param. Rapport (Param. rapport)	Rap. transmis. (Rapport transm)	-	Sélectionnez la configuration initiale du rapport de vérification de l'envoi.
	Périod. journal	-	Permet de paramétrer l'intervalle pour l'impression automatique du journal des fax. Si vous choisissez une autre valeur que Non ou Tous les 50 fax, vous pouvez définir l'intervalle. Si vous sélectionnez Tous les 7 jours, vous pouvez définir le jour de la semaine.
Imprime doc.	-	-	Permet d'imprimer les fax reçus enregistrés en mémoire.
Accès distance	-	-	Définissez votre propre code pour la récupération à distance.
Job en attente (Jobs attente)	-	-	Vérifiez les travaux programmés en mémoire et annulez les travaux sélectionnés.
Divers	Sécurité mémoire	-	Interdit la plupart des fonctions sauf la réception de fax en mémoire.
	ID appelant	-	Permet d'afficher ou d'imprimer une liste des 30 dernières identifications de l'appelant enregistrées en mémoire.



[Param] > [Ts params] > [Réseau]

Niveau 1	Niveau 2	Niveau 3	Descriptions
LAN câblé (MFC-J985DW)	TCP/IP	Méthode BOOT	Sélectionnez la méthode de démarrage qui correspond le mieux à vos besoins.
		Adresse IP	Spécifiez l'adresse IP.
		Masq.SS.réseau	Saisissez le masque de sous-réseau.
		Passerelle	Entrez l'adresse de la passerelle.
		Nom du nœud	Saisissez le nom du nœud.
		Configuration WINS	Sélectionnez le mode de configuration WINS.
		Serveur WINS	Spécifiez l'adresse IP des serveurs WINS primaire et secondaire.

Niveau 1	Niveau 2	Niveau 3	Descriptions
LAN câblé (MFC-J985DW)	TCP/IP	Serveur DNS	Spécifiez l'adresse IP des serveurs DNS primaire et secondaire.
		APIPA	Permet de configurer l'appareil pour qu'il attribue automatiquement l'adresse IP à partir de la plage d'adresses liaison-locale.
		IPv6	Activez ou désactivez le protocole IPv6. Pour plus d'informations sur le protocole IPv6 afin de l'utiliser, visitez le Brother Solutions Center à l'adresse suivante : support.brother.com .
	Ethernet	-	Sélectionnez le mode de liaison Ethernet.
	Etat câblé (État câblé)	-	Affichez l'état actuel du réseau filaire.
	Adresse MAC	-	Permet d'afficher l'adresse MAC de votre appareil.
WLAN	TCP/IP	Méthode BOOT	Sélectionnez la méthode de démarrage qui correspond le mieux à vos besoins.
		Adresse IP	Spécifiez l'adresse IP.
		Masq. SS. réseau	Saisissez le masque de sous-réseau.
		Passerelle	Entrez l'adresse de la passerelle.
		Nom du nœud	Saisissez le nom du nœud.
		Configuration WINS	Sélectionnez le mode de configuration WINS.
		Serveur WINS	Spécifiez l'adresse IP des serveurs WINS primaire et secondaire.
		Serveur DNS	Spécifiez l'adresse IP des serveurs DNS primaire et secondaire.
		APIPA	Permet de configurer l'appareil pour qu'il attribue automatiquement l'adresse IP à partir de la plage d'adresses liaison-locale.
	IPv6	Activez ou désactivez le protocole IPv6 pour un réseau sans fil. Pour plus d'informations sur le protocole IPv6 afin de l'utiliser, visitez le Brother Solutions Center à l'adresse suivante : support.brother.com .	
	Assistant WLAN	-	Permet de configurer vos réglages réseau sans fil en utilisant le CD-ROM Brother.
	Assis. config.	-	Configurez manuellement votre serveur d'impression interne.
	WPS/AOSS	-	Configurez vos paramètres réseau sans fil à l'aide de la méthode « presse-bouton ».
	WPS avec code PIN	-	Configurez vos paramètres de réseau sans fil en utilisant WPS et un code PIN.
	Etat WLAN	Etat	Affichez l'état actuel du réseau sans fil.
		Signal	Affichez la puissance du signal réseau sans fil actuel.
		SSID	Affichez le SSID actuel.
Mode de commu. (Mode de comm.)		Affichez le mode de communication actuel.	
Adresse MAC	-	Permet d'afficher l'adresse MAC de votre appareil.	

Niveau 1	Niveau 2	Niveau 3	Descriptions	
Wi-Fi Direct	Bout-poussoir	-	Permet de configurer vos réglages réseau Wi-Fi Direct à l'aide d'un seul bouton.	
	Code PIN	-	Permet de configurer vos réglages réseau Wi-Fi Direct en utilisant le WPS avec un code PIN.	
	Manuel	-	Permet de configurer manuellement vos réglage réseau Wi-Fi Direct.	
	Propr. groupe	-	Définissez votre appareil comme le propriétaire du groupe.	
	Infos périphérique	Nom périph.		Permet d'afficher le nom de périphérique de votre appareil.
		SSID		Permet de consulter le SSID du propriétaire du groupe. Lorsque l'appareil n'est pas connecté, l'écran LCD affiche « Non connecté ».
		Adresse IP		Permet d'afficher l'adresse IP actuelle de votre appareil.
	Informations sur l'état	Etat		Permet de consulter l'état actuel du réseau Wi-Fi Direct.
		Signal		Permet de consulter l'intensité actuelle du signal réseau Wi-Fi Direct. Lorsque l'appareil agit comme un propriétaire du groupe, l'écran LCD annonce un signal fort.
Activ. interf.	-		Permet d'activer ou de désactiver la connexion Wi-Fi Direct.	
NFC (MFC-J985DW)	-	-	Permet d'activer ou de désactiver la fonctionnalité NFC.	
Notif. de nouvelle fonction	Notif. de nouvelle fonction	-	Permet d'afficher les informations les plus récentes sur les services de cloud dans l'écran d'accueil via Internet.	
	État	-	Permet de recevoir les notifications d'état sur les services Web disponibles.	
Paramètres connexion Web	Paramètres proxy	Connexion proxy	Modifiez les paramètres de connexion Web.	
		Adresse		
		Port		
		Nom d'util.		
		Mot Passe (Mot passe)		
Interface rés. (MFC-J985DW)	-	-	Permet de sélectionner le type de connexion réseau.	
WLAN activé (DCP-J785DW)	-	-	Permet d'activer ou de désactiver la connexion réseau sans fil.	
Réinit. réseau	-	-	Rétablissez les réglages par défaut de tous vos paramètres réseau.	



[Param] > [Ts params] > [Impr. rapports (Imprime rapp.)]

Niveau 1	Descriptions
Rapp. Trans. (Rapport trans.) (modèles MFC)	Permet d'imprimer un rapport de vérification de l'envoi pour votre dernier envoi.
Carnet d'adr. (modèles MFC)	Imprime la liste des noms et des numéros mémorisés dans le carnet d'adresses.
Journal Fax (Journal fax) (modèles MFC)	Imprimez la liste des informations sur vos 200 derniers fax entrants et sortants. (TX indique une transmission. RX indique une réception.)
Config.Util (Config. util.)	Imprimez la liste de vos paramètres.
Configuration réseau	Imprimez la liste de vos paramètres réseau.
Rapport WLAN	Permet d'imprimer les résultats de la connexion LAN sans fil.
Hist.ID appel. (modèles MFC)	Permet d'imprimer la liste des informations d'identification de l'appelant disponibles pour les 30 derniers appels (fax et téléphone) reçus.



[Param] > [Ts params] > [Info. appareil]

Niveau 1	Niveau 2	Descriptions
No. de série	-	Permet de vérifier le numéro de série de votre appareil.
Version du firmware (Version firmware)	Version principale (Version Main)	Permet de vérifier la version de microprogramme de votre appareil.
Mise à jour du micrologiciel	-	Permet de mettre à jour le microprogramme de votre appareil au microprogramme le plus récent.
Vérif auto du micrologiciel	-	Permet d'afficher les informations de microprogramme sur l'écran d'accueil.



[Param] > [Ts params] > [Param. système]

Niveau 1	Niveau 2	Descriptions
Date et heure	Date	(modèles MFC)
	Heure	Ajoutez la date et l'heure à l'écran et dans les en-têtes de fax que vous envoyez. (modèles DCP) Permet de régler la date et l'heure de l'appareil.
	Heure été auto (modèles MFC)	Permet de régler l'appareil pour qu'il passe automatiquement à l'heure d'été.
ID station (modèles MFC)	Fax	Saisissez votre nom et le numéro de fax à afficher sur chaque page que vous faxez.
	Nom	
Tonal/Impuls. (modèles MFC) (Uniquement disponible pour certains pays.)	-	Sélectionnez le mode de numérotation.
Tonalité (modèles MFC)	-	Raccourcissez la pause visant à détecter la tonalité.
Param. ligne (Type ligne tél)	-	Permet de sélectionner le type de ligne téléphonique.

Niveau 1	Niveau 2	Descriptions
(modèles MFC)		
Compatibilité (modèles MFC)	-	Permet de régler l'égalisation pour les problèmes de transmission. Les prestataires de services VoIP proposent la prise en charge des fax par le biais de diverses normes. Si vous rencontrez fréquemment des erreurs d'envoi de fax, sélectionnez Basique (VoIP).
Init. (Initialisation)	Machine réinitialisée	Permet de réinitialiser tous les réglages de l'appareil que vous avez modifiés, comme la date et l'heure et la longueur de sonnerie.
	Réseau	Rétablissez les réglages par défaut de tous vos paramètres réseau.
	Carnet d'adr. et fax (modèles MFC)	L'option permet d'effacer tous les numéros de téléphone et les paramètres de fax enregistrés.
	Ts paramètres	Rétablissez les réglages par défaut de tous les paramètres de l'appareil.
Langue locale (Uniquement disponible pour certains pays.)	-	Changez la langue d'affichage de l'écran LCD.



Information associée

- [Tableaux des réglages et des fonctions](#)

Tableaux de fonctions (modèles à panneau tactile 2,7" (67,5 mm))



[Fax] (Lorsque [Prévisu fax] est réglé sur [Non]) (modèles MFC)

Niveau 1	Niveau 2	Niveau 3	Descriptions	
Carnet d'adresses	 (Rechercher :)	-	Effectuez la recherche dans le carnet d'adresses.	
	Modifier	-	Permet de mémoriser des numéros dans le carnet d'adresses, de définir des numéros de groupe pour diffusion, ainsi que de modifier et supprimer des numéros du carnet d'adresses.	
	-	Appliquer	Commencez à envoyer un fax dont le numéro figure dans le carnet d'adresses.	
Historique appels	Recomp (Recomp.)	-	Recomposez le dernier numéro composé.	
	Appel sortant	Appliquer	Sélectionnez un numéro dans l'historique des appels sortants et envoyez-lui un fax, ajoutez-le au carnet d'adresses ou supprimez-le.	
		Modifier		
	Hist.ID appel.	Appliquer	Sélectionnez un numéro dans l'historique des identifications de l'appelant et envoyez-lui un fax, ajoutez-le au carnet d'adresses ou supprimez-le.	
Modifier				
Options	Résolution fax	-	Définissez la résolution des fax sortants.	
	Contraste	-	Ajustez le contraste.	
	Diffusion	Ajouter numéro	Envoyez le même fax à plusieurs numéros de fax.	
	Aperçu	-	Affichez un aperçu du fax avant de l'envoyer.	
	Param. coul.	-	Indiquez si les fax envoyés sont monochromes ou en couleur.	
	Fax différé	Fax différé	Entr.Heure (Entr.heure)	Définissez l'heure à laquelle les fax différés seront envoyés.
		Entr.Heure (Entr.heure)		
	TX différé	-	Associez les fax différés à un même numéro de fax pour les transmettre à une heure précise en une seule fois.	
	Tx Immédiat (TX immédiat)	-	Envoyez un fax sans utiliser la mémoire.	
	Relevé TX (Relève TX)	-	Paramétrez l'appareil pour un document à récupérer par un autre télécopieur.	
	Relève RC	-	Paramétrez l'appareil pour qu'il relève un autre télécopieur.	
	Mode international	-	Définissez sur Activé si vous avez des difficultés à envoyer des fax à l'étranger.	
	Form. num vitre	-	Ajustez la zone de numérisation de la vitre du scanner selon la taille du document.	
	Histor. app.	Recomp (Recomp.)	Recomposez le dernier numéro composé.	

Niveau 1	Niveau 2	Niveau 3	Descriptions
Options	Histor. app.	Appel sortant	Sélectionnez un numéro dans l'historique des appels sortants et envoyez-lui un fax, ajoutez-le au carnet d'adresses ou supprimez-le.
		Hist.ID appel.	Sélectionnez un numéro dans l'historique des identifications de l'appelant et envoyez-lui un fax, ajoutez-le au carnet d'adresses ou supprimez-le.
	Carnet d'adr.	 (Rechercher :)	Effectuez la recherche dans le carnet d'adresses.
		Modifier	Permet de mémoriser des numéros dans le carnet d'adresses, de définir des numéros de groupe pour diffusion, ainsi que de modifier et supprimer des numéros du carnet d'adresses.
	Régl.nouv.défaut	-	Enregistrez vos paramètres comme valeurs par défaut.
	Réinit usine (Réinit. d'usine)	-	Rétablissez les réglages par défaut de tous vos paramètres de fax.
Enr. comme racc.	-	-	Enregistrez les paramètres actuels sous forme de raccourcis.



[Fax] (Lorsque [Prévisu fax] est [Oui])

Niveau 1	Niveau 2	Niveau 3	Niveau 4	Descriptions	
Envoi de fax	Carnet d'adresses	 (Rechercher :)	-	Effectuez la recherche dans le carnet d'adresses.	
		Modifier	-	Permet de mémoriser des numéros dans le carnet d'adresses, de définir des numéros de groupe pour diffusion, ainsi que de modifier et supprimer des numéros du carnet d'adresses.	
		-	Appliquer	Commencez à envoyer un fax dont le numéro figure dans le carnet d'adresses.	
	Historique appels	Recomp (Recomp.)	-	-	Recomposez le dernier numéro composé.
		Appel sortant	Appliquer	Appliquer Modifier	Sélectionnez un numéro dans l'historique des appels sortants et envoyez-lui un fax, ajoutez-le au carnet d'adresses ou supprimez-le.
			Hist.ID appel.		
	Options	Résolution fax	-	-	Définissez la résolution des fax sortants.
		Contraste	-	-	Ajustez le contraste.
		Diffusion	-	Ajouter numéro	Envoyez le même fax à plusieurs numéros de fax.

Niveau 1	Niveau 2	Niveau 3	Niveau 4	Descriptions	
Envoi de fax	Options	Aperçu	-	Affichez un aperçu du fax avant de l'envoyer.	
		Param. coul.	-	Indiquez si les fax envoyés sont monochromes ou en couleur.	
		Fax différé	Fax différé	Entr. Heure (Entr. heure)	Définissez l'heure à laquelle les fax différés seront envoyés.
			TX différé		
		Tx Immédiat (TX immédiat)	-	Envoyez un fax sans utiliser la mémoire.	
		Relevé TX (Relève TX)	-	Paramétrez l'appareil pour un document à récupérer par un autre télécopieur.	
		Relève RC	-	Paramétrez l'appareil pour qu'il relève un autre télécopieur.	
		Mode international	-	Définissez sur Activé si vous avez des difficultés à envoyer des fax à l'étranger.	
		Form. num vitre	-	Ajustez la zone de numérisation de la vitre du scanner selon la taille du document.	
		Histor. app.	Recomp (Recomp.)		Recomposez le dernier numéro composé.
			Appel sortant		Sélectionnez un numéro dans l'historique des appels sortants et envoyez-lui un fax, ajoutez-le au carnet d'adresses ou supprimez-le.
			Hist.ID appel.		Sélectionnez un numéro dans l'historique des identifications de l'appelant et envoyez-lui un fax, ajoutez-le au carnet d'adresses ou supprimez-le.
		Carnet d'adr.	 (Rechercher :)		Effectuez la recherche dans le carnet d'adresses.
			Modifier		Permet de mémoriser des numéros dans le carnet d'adresses, de définir des numéros de groupe pour diffusion, ainsi que de modifier et supprimer des numéros du carnet d'adresses.
		Régl.nouv.défaut	-	Enregistrez vos paramètres comme valeurs par défaut.	
Réinit usine (Réinit. d'usine)	-	Rétablissez les réglages par défaut de tous vos paramètres de fax.			

Niveau 1	Niveau 2	Niveau 3	Niveau 4	Descriptions
Envoi de fax	Enr. comme racc.	-	-	Enregistrez les paramètres actuels sous forme de raccourcis.
reçus Fax	Impr/Suppr	Imprimer tout (Nouveaux fax)	-	Imprimez les nouveaux fax reçus.
		Imprimer tout (Anciens fax)	-	Imprimez les anciens fax reçus.
		Supprimer tout (Nvx fax)	-	Supprimez les nouveaux fax reçus.
		Supprimer tout (Anciens fax)	-	Supprimez les anciens fax reçus.
Carnet d'adresses	 (Rechercher :)	-	-	Effectuez la recherche dans le carnet d'adresses.
	Modifier	-	-	Permet de mémoriser des numéros dans le carnet d'adresses, de définir des numéros de groupe pour diffusion, ainsi que de modifier et supprimer des numéros du carnet d'adresses.
	-	Appliquer	-	Commencez à envoyer un fax dont le numéro figure dans le carnet d'adresses.
Historique appels	Recomp (Recomp.)	-	-	Recomposez le dernier numéro composé.
	Appel sortant	Appliquer	-	Sélectionnez un numéro dans l'historique des appels sortants et envoyez-lui un fax, ajoutez-le au carnet d'adresses ou supprimez-le.
		Modifier	-	
	Hist.ID appel.	Appliquer	-	Sélectionnez un numéro dans l'historique des identifications de l'appelant et envoyez-lui un fax, ajoutez-le au carnet d'adresses ou supprimez-le.
		Modifier	-	



[Copie]

Niveau 1	Niveau 2	Niveau 3	Descriptions	
Options	Qualité	-	Sélectionnez la résolution de copie correspondant à votre type de document.	
	Type papier	-	Sélectionnez le type de papier qui correspond au papier placé dans le bac.	
	Format papier	-	Permet de sélectionner le format de papier qui correspond au papier présent dans le bac.	
	Agrandir/Réduire	100%	-	
		Agrandir		Sélectionnez le facteur d'agrandissement de la copie suivante.
		Réduire		Sélectionnez le facteur de réduction de la copie suivante.

Niveau 1	Niveau 2	Niveau 3	Descriptions
Options	Agrandir/Réduire	Ajuster à la page	Ajustez la taille de la copie au format de papier que vous avez défini.
		Personnalisé (25-400%)	Saisissez un facteur d'agrandissement ou de réduction.
	Densité	-	Ajustez la densité.
	Empil./Trier (Empiler/Trier)	-	Faites le choix d'empiler ou de trier les différentes copies.
	Mise en page	-	Effectuez des copies N en 1, 2 en 1 (ID) ou de type Affiche.
	Copie duplex	-	Activez ou désactivez la copie recto verso et sélectionnez le positionnement du document sur le bord long ou court.
	Params avancés (MFC-J985DW)	-	Sélectionnez différents paramètres de copie comme le mode d'économie de l'encre ou la copie de filigranes.
	Params avancés (DCP-J785DW)	-	Modifiez la quantité d'arrière-plan en couleur qui est enlevé.
	Régl.nouv.défaut	-	Enregistrez vos paramètres comme valeurs par défaut.
	Réinit usine (Réinit. d'usine)	-	Rétablissez les réglages par défaut de tous vos paramètres de fax.
Enr. comme racc.	-	Enregistrez les paramètres actuels sous forme de raccourcis.	



[Numériser]

Niveau 1	Niveau 2	Niveau 3	Descriptions
vers ROC (Disponible après téléchargement et installation de Presto! PageManager pour Macintosh.)	Sélectionn. PC (Sélection PC)	Options	Permet de convertir votre document numérisé en fichier texte modifiable.
		Enr. comme racc.	
vers fichier	Sélectionn. PC (Sélection PC)	Options	Numérisez les documents et enregistrez-les dans un dossier de l'ordinateur.
		Enr. comme racc.	
vers image	Sélectionn. PC (Sélection PC)	Options	Numérisez les photos ou les images dans votre application dédiée.
		Enr. comme racc.	
vers support (Quand une carte mémoire ou une mémoire flash USB est insérée)	-	Options	Numérisez les documents et enregistrez-les directement sur une carte mémoire ou une mémoire flash USB sans recourir à un ordinateur.
		Enr. comme racc.	
vers e-mail	Sélectionn. PC (Sélection PC)	Options	Envoyez un document numérisé comme pièce jointe à un e-mail.
		Enr. comme racc.	
vers Web	-	-	Chargez les données numérisées sur un service Internet.
Num WS (S'affiche lorsque vous installez un scanner Services Web, visible dans l'explorateur réseau sur votre ordinateur.)	Numériser	Sélectionn. PC (Sélection PC)	Permet de numériser les données à l'aide du protocole Service Web.
	Num. pr courr. él.		

Niveau 1	Niveau 2	Niveau 3	Descriptions
Num WS (S'affiche lorsque vous installez un scanner Services Web, visible dans l'explorateur réseau sur votre ordinateur.)	Num. pr télécopie	Sélectionn. PC (Sélection PC)	Permet de numériser les données à l'aide du protocole Service Web.
	Num. pr impression		



[Photo]

Niveau 1	Niveau 2	Niveau 3	Niveau 4	Descriptions
Impress index	Imprimer index	Param d'impr	-	Permet d'imprimer une page de miniatures.
	Imprimer photos	Param d'impr	-	Permet d'imprimer des photos en choisissant les numéros d'index.
Visu. photos (Visualiser photos)	OK	Param d'impr	-	Permet d'ajuster vos photos à l'aide des options.
	Tt impr	-	-	Permet d'imprimer toutes les photos de votre carte mémoire ou de votre mémoire flash USB.
Améliorer phot (MFC-J985DW)	Améliorer	Correction auto	Param d'impr	Permet d'ajuster vos photos à l'aide des réglages suivants.
		Amél.coul. peau		
		Amél. Paysage		
		Elim.oeil rouge		
		Scène de nuit		
		Lumière appoint		
		Tableau blanc		
		Noir & blanc		
		Sépia		
	Corr. auto & Elim yeux rouges			
Recadrer	Param d'impr	-	Permet de recadrer votre photo et d'imprimer une partie de l'image.	
Impression photo d'identité	Sél. taille photo ident.	-	Param d'impr	Permet d'imprimer des photos d'identité pour votre CV, votre passeport, etc.
Diaporama	Aff. chque photo pr	-	-	Permet de définir la durée d'affichage de chaque photo du diaporama avant que l'appareil ne passe à la photo suivante.
	Début	-	-	Permet de démarrer un diaporama de vos photos. Permet de sélectionner une photo pendant le diaporama et de modifier les réglages d'impression.

**[Web]**

Niveau 1	Descriptions
OneNote® OneDrive® Box Google Drive™ Evernote® Dropbox Facebook Picasa Web Albums™ Flickr®	Connectez l'appareil Brother à un service Internet. Il est possible que des services Web aient été ajoutés et des noms de service aient été modifiés par le fournisseur depuis la publication de ce document. Plus d'informations détaillées >> <i>Guide web connect</i> Accédez à la page Manuels correspondant à votre modèle dans le Brother Solutions Center à l'adresse support.brother.com pour télécharger le guide.

**[Raccourcis]**

Niveau 1	Niveau 2	Niveau 3	Niveau 4	Descriptions	
Ajouter un racc.	Copie	Qualité	-	Changez les paramètres dans les options de copie.	
		Type papier	-		
		Format papier	-		
		Agrandir/ Réduire	-		
		Densité	-		
		Empil./Trier (Empiler/ Trier)	-		
		Mise en page	-		
		Copie duplex	-		
		Params avancés	-		
	Fax (Options) (modèles MFC)	Résolution fax	-	Définissez la résolution des fax sortants.	
		Contraste	-	Ajustez le contraste.	
		Diffusion	Ajouter numéro	Envoyez le même fax à plusieurs numéros de fax.	
		Aperçu	-	Affichez un aperçu du fax avant de l'envoyer.	
		Param. coul.	-	Indiquez si les fax envoyés sont monochromes ou en couleur.	
		Tx Immédiat (TX immédiat)	-	Envoyez un fax sans utiliser la mémoire.	
		Mode international	-	Définissez sur Activé si vous avez des difficultés à envoyer des fax à l'étranger.	
		Form. num vitre	-	Ajustez la zone de numérisation de la vitre du scanner selon la taille du document.	
		Histor. app.	Recomp (Recomp.)		Recomposez le dernier numéro composé.
			Appel sortant		Sélectionnez un numéro dans l'historique des appels sortants et envoyez-lui un fax, ajoutez-le au carnet d'adresses ou supprimez-le.

Niveau 1	Niveau 2	Niveau 3	Niveau 4	Descriptions
Ajouter un racc.	Fax (Options) (modèles MFC)	Histor. app.	Hist.ID appel.	Sélectionnez un numéro dans l'historique des identifications de l'appelant et envoyez-lui un fax, ajoutez-le au carnet d'adresses ou supprimez-le.
		Carnet d'adr.	-	Sélectionnez un numéro dans le carnet d'adresses.
	Numériser	vers fichier	-	Numérisez les documents et enregistrez-les dans un dossier de l'ordinateur.
		vers ROC (Disponible après téléchargement et installation de Presto! PageManager pour Macintosh.)	-	Permet de convertir votre document numérisé en fichier texte modifiable.
		vers image	-	Numérisez les photos ou les images dans votre application dédiée.
		vers support	-	Numérisez les documents et enregistrez-les directement sur une carte mémoire ou une mémoire flash USB sans recourir à un ordinateur.
		vers e-mail	-	Envoyez un document numérisé comme pièce jointe à un e-mail.
	Web	OneNote®	-	Connectez l'appareil Brother à un service Internet.
		OneDrive®	-	
		Box	-	Il est possible que des services Web aient été ajoutés et des noms de service aient été modifiés par le fournisseur depuis la publication de ce document.
		Google Drive™	-	
		Evernote®	-	
		Dropbox	-	Plus d'informations détaillées >>> <i>Guide web connect</i> Accédez à la page Manuels correspondant à votre modèle dans le Brother Solutions Center à l'adresse support.brother.com pour télécharger le guide.
		Facebook	-	
		Picasa Web Albums™	-	
Flickr®	-			
Applis	-	-	Permet de connecter l'appareil Brother au service Brother Apps.	
Cette liste apparaît lorsque vous appuyez sur chaque icône de raccourci pendant 2 secondes.	Modifier le nom du raccourci	-	-	Modifiez le nom du raccourci.
	Effacer	-	-	Supprimez le raccourci.
Mod/Supp	(Sélectionner le bouton de raccourci.)	Modifier le nom du raccourci	-	Modifiez le nom du raccourci.
		Effacer	-	Supprimez le raccourci.



[Encre]

Niveau 1	Descriptions
Volume d'encre	Vérifiez le volume d'encre encore disponible.
Modèle cartouche d'encre	Permet de vérifier le numéro des cartouches d'encre.
Améliorer la qualité d'impr	Permet de vérifier et de corriger la qualité d'impression, l'alignement ainsi que l'alimentation du papier en suivant les instructions à l'écran.
Nettoyage de la tête d'impr	Permet de nettoyer la tête d'impression en suivant les instructions affichées à l'écran.



WiFi

Niveau 1	Descriptions
Assis. config.	Configurez manuellement votre serveur d'impression interne.
WPS/AOSS	Configurez vos paramètres réseau sans fil à l'aide de la méthode « presse-bouton ».
Assistant WLAN	Permet de configurer vos réglages réseau sans fil en utilisant le CD-ROM Brother.

Lorsque vous avez inséré une carte mémoire ou une mémoire flash USB dans la fente appropriée

Niveau 1	Descriptions
Photo	Permet de sélectionner le menu Photo.
Scan vs support	Numérisez les documents sur une carte mémoire ou une mémoire flash USB.
Web	Connectez l'appareil Brother à un service Internet.
DPOF	Permet d'afficher l'écran des réglages DPOF.



Information associée

- [Tableaux des réglages et des fonctions](#)

Modifier les réglages de l'appareil depuis votre ordinateur

- [Modifier les réglages de l'appareil à l'aide de la configuration à distance](#)
- [Où puis-je trouver les paramètres réseau de mon appareil Brother ?](#)
- [Logiciels et utilitaires de gestion du réseau](#)

Modifier les réglages de l'appareil à l'aide de la configuration à distance

Le programme de configuration à distance permet de configurer de nombreux réglages de votre appareil Brother à partir de votre ordinateur. Lorsque vous démarrez la configuration à distance, les réglages de votre appareil Brother sont automatiquement téléchargés sur votre ordinateur et affichés à l'écran. En cas de modification des réglages sur votre ordinateur, vous pouvez les transférer directement sur l'appareil.

- [Configuration à distance \(Windows®\)](#)
- [Configuration à distance \(Mac\)](#)

Configuration à distance (Windows®)

- Configurer l'appareil Brother depuis votre ordinateur (Windows®)
- Configurer l'appareil Brother à l'aide de ControlCenter4 (Windows®)
- Configurer votre carnet d'adresses Brother à l'aide de ControlCenter4 (Windows®)

▲ Accueil > Réglages de l'appareil > Modifier les réglages de l'appareil depuis votre ordinateur > Modifier les réglages de l'appareil à l'aide de la configuration à distance > Configuration à distance (Windows®) > Configurer l'appareil Brother depuis votre ordinateur (Windows®)

Configurer l'appareil Brother depuis votre ordinateur (Windows®)

Modèle associé: MFC-J985DW

1. Exécutez une des actions suivantes :

- Windows® XP, Windows Vista® et Windows® 7

Cliquez sur  (démarrer) > **Tous les programmes** > **Brother** > **Brother Utilities**.

Cliquez sur la liste déroulante et sélectionnez le nom de votre modèle (si ce n'est pas déjà fait). Cliquez sur **Outils** dans la barre de navigation de gauche, puis cliquez sur **Configuration à distance**.

- Windows® 8/Windows® 10

Démarrez  (**Brother Utilities**), puis sur la liste déroulante et choisissez le nom de votre modèle (s'il n'était pas déjà sélectionné). Cliquez sur **Outils** dans la barre de navigation de gauche, puis cliquez sur **Configuration à distance**.

La fenêtre du programme Configuration à distance apparaît.



Lorsque votre appareil est relié à un réseau, tapez le mot de passe si nécessaire.

2. Configurez les paramètres souhaités.

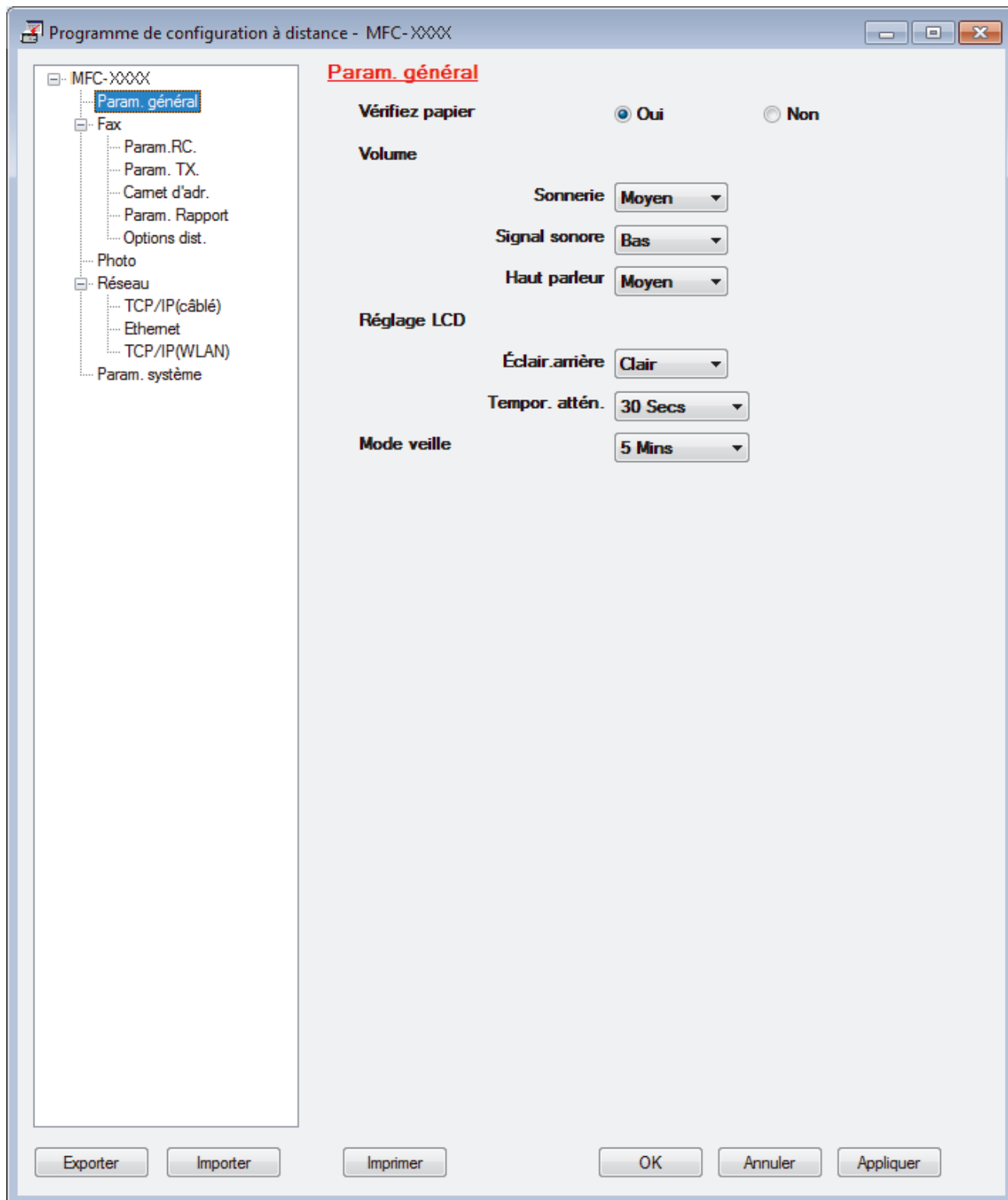

Exporter

Cliquez pour enregistrer les paramètres de configuration actuels dans un fichier.



Cliquez sur **Exporter** pour sauvegarder votre carnet d'adresses ou l'ensemble des paramètres de votre appareil.

Importer

Cliquez pour lire les paramètres à partir d'un fichier.

Imprimer

Cliquez pour imprimer les éléments sélectionnés sur l'appareil. Vous ne pouvez pas imprimer les données tant qu'elles n'ont pas été transférées sur l'appareil. Cliquez sur **Appliquer** pour transférer les nouvelles données sur l'appareil, puis cliquez sur **Imprimer**.

OK

Cliquez pour lancer le transfert des données sur l'appareil, puis quittez le Programme de configuration à distance. Si un message d'erreur apparaît, confirmez que vos données sont correctes, puis cliquez sur **OK**.

Annuler

Cliquez pour quitter le Programme de configuration à distance sans transférer les données sur l'appareil.

Appliquer

Cliquez pour transférer les données sur l'appareil sans quitter le Programme de configuration à distance.

3. Cliquez sur **OK**.

- Si votre ordinateur est protégé par un pare-feu et ne peut pas utiliser la configuration à distance, il se peut que vous deviez configurer les paramètres de pare-feu afin de permettre une communication à travers les ports n° 137 et 161.
- Si vous utilisez le Pare-feu Windows® et que vous avez installé les logiciels et les pilotes Brother à partir du CD-ROM, la configuration nécessaire du pare-feu a déjà été réalisée.



Information associée

- [Configuration à distance \(Windows®\)](#)
 - [ControlCenter4 \(Windows®\)](#)
-

▲ [Accueil](#) > [Réglages de l'appareil](#) > [Modifier les réglages de l'appareil depuis votre ordinateur](#) > [Modifier les réglages de l'appareil à l'aide de la configuration à distance](#) > [Configuration à distance \(Windows®\)](#) > Configurer l'appareil Brother à l'aide de ControlCenter4 (Windows®)

Configurer l'appareil Brother à l'aide de ControlCenter4 (Windows®)

Modèle associé: MFC-J985DW

1. Cliquez sur l'icône  (**ControlCenter4**) dans la zone de notification, puis cliquez sur **Ouvrir**.
2. Cliquez sur l'onglet **Paramètres de l'appareil**.
3. Cliquez sur le bouton **Configuration à distance**.
4. Configurez les paramètres souhaités.

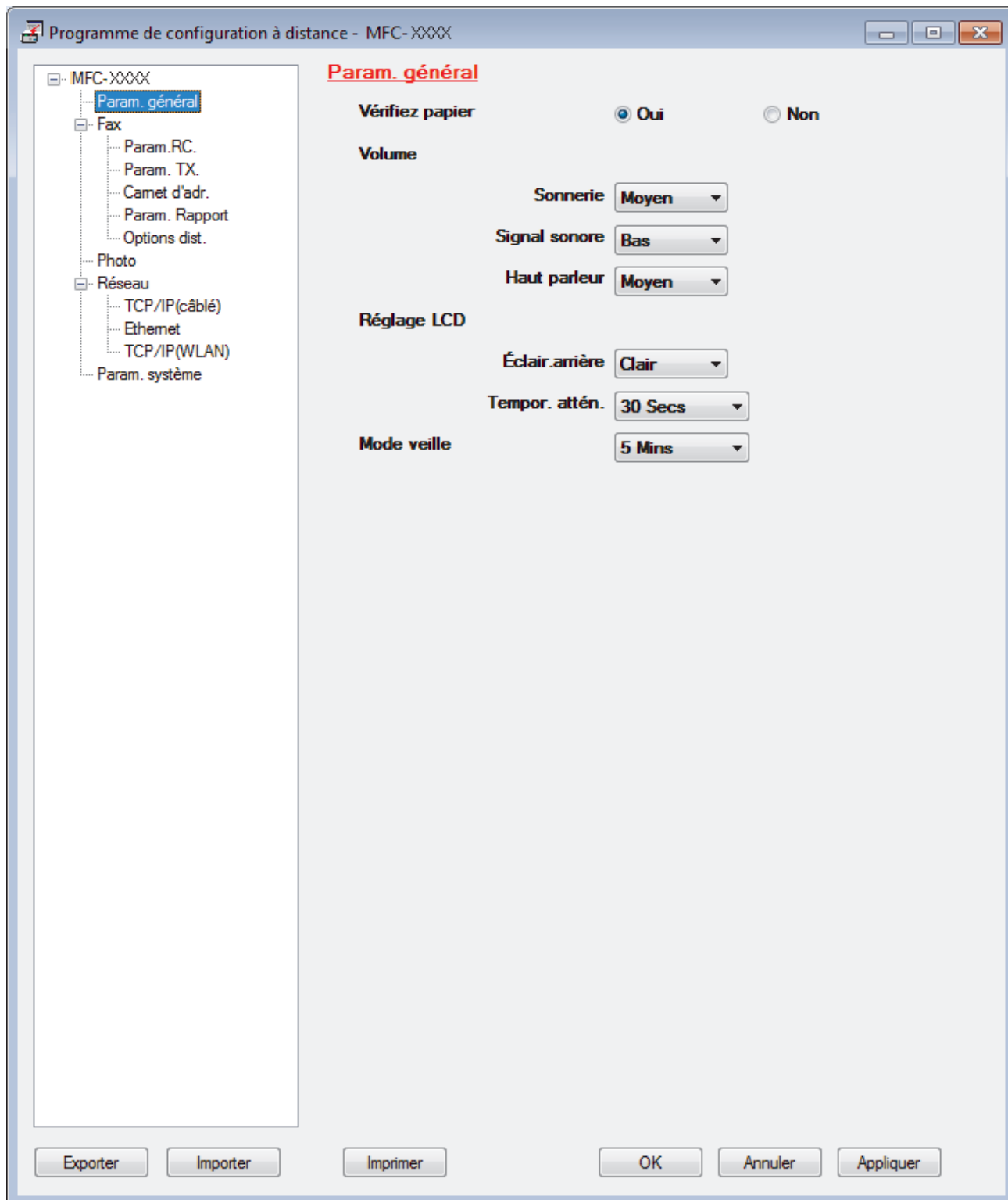

Exporter

Cliquez pour enregistrer les paramètres de configuration actuels dans un fichier.



Cliquez sur **Exporter** pour sauvegarder votre carnet d'adresses ou l'ensemble des paramètres de votre appareil.

Importer

Cliquez pour lire les paramètres à partir d'un fichier.

Imprimer

Cliquez pour imprimer les éléments sélectionnés sur l'appareil. Vous ne pouvez pas imprimer les données tant qu'elles n'ont pas été transférées sur l'appareil. Cliquez sur **Appliquer** pour transférer les nouvelles données sur l'appareil, puis cliquez sur **Imprimer**.

OK

Cliquez pour lancer le transfert des données sur l'appareil, puis quittez le Programme de configuration à distance. Si un message d'erreur apparaît, confirmez que vos données sont correctes, puis cliquez sur **OK**.

Annuler

Cliquez pour quitter le Programme de configuration à distance sans transférer les données sur l'appareil.

Appliquer

Cliquez pour transférer les données sur l'appareil sans quitter le Programme de configuration à distance.

5. Cliquez sur **OK**.

- Si votre ordinateur est protégé par un pare-feu et ne peut pas utiliser la configuration à distance, il se peut que vous deviez configurer les paramètres de pare-feu afin de permettre une communication à travers les ports n° 137 et 161.
- Si vous utilisez le Pare-feu Windows® et que vous avez installé les logiciels et les pilotes Brother à partir du CD-ROM, la configuration nécessaire du pare-feu a déjà été réalisée.



Information associée

- [ControlCenter4 \(Windows®\)](#)
 - [Configuration à distance \(Windows®\)](#)
-

▲ [Accueil](#) > [Réglages de l'appareil](#) > [Modifier les réglages de l'appareil depuis votre ordinateur](#) > [Modifier les réglages de l'appareil à l'aide de la configuration à distance](#) > [Configuration à distance \(Windows®\)](#) > Configurer votre carnet d'adresses Brother à l'aide de ControlCenter4 (Windows®)

Configurer votre carnet d'adresses Brother à l'aide de ControlCenter4 (Windows®)

Modèle associé: MFC-J985DW

Utilisez la configuration à distance par le biais de CC4 pour ajouter ou modifier des numéros du carnet d'adresses sur votre ordinateur.

1. Cliquez sur l'icône  (**ControlCenter4**) dans la zone de notification, puis cliquez sur **Ouvrir**.
2. Cliquez sur l'onglet **Paramètres de l'appareil**.
3. Cliquez sur le bouton **Carnet d'adresses** .
Carnet d'adr. s'ouvre dans une fenêtre Configuration à distance.
4. Ajoutez ou mettez à jour les informations du carnet d'adresses, comme il convient.
5. Cliquez sur **OK**.



Information associée

- [Configuration à distance \(Windows®\)](#)
- [ControlCenter4 \(Windows®\)](#)

Configuration à distance (Mac)

- Configurer l'appareil Brother à l'aide de ControlCenter2 (Mac)
- Configurer votre carnet d'adresses Brother à l'aide de ControlCenter2 (Macintosh)

■ Accueil > Réglages de l'appareil > Modifier les réglages de l'appareil depuis votre ordinateur > Modifier les réglages de l'appareil à l'aide de la configuration à distance > Configuration à distance (Mac) > Configurer l'appareil Brother à l'aide de ControlCenter2 (Mac)

Configurer l'appareil Brother à l'aide de ControlCenter2 (Mac)

Modèle associé: MFC-J985DW

1. Dans la barre de menus du **Finder**, cliquez sur **Aller > Applications > Brother**, puis double-cliquez sur l'icône  (**ControlCenter**).

L'écran **ControlCenter2** s'affiche.

2. Cliquez sur l'onglet **CONFIGURATIONS DE L'APPAREIL**.
3. Cliquez sur le bouton **Configuration à distance**.

Cela a pour effet d'afficher l'écran Programme de configuration à distance.

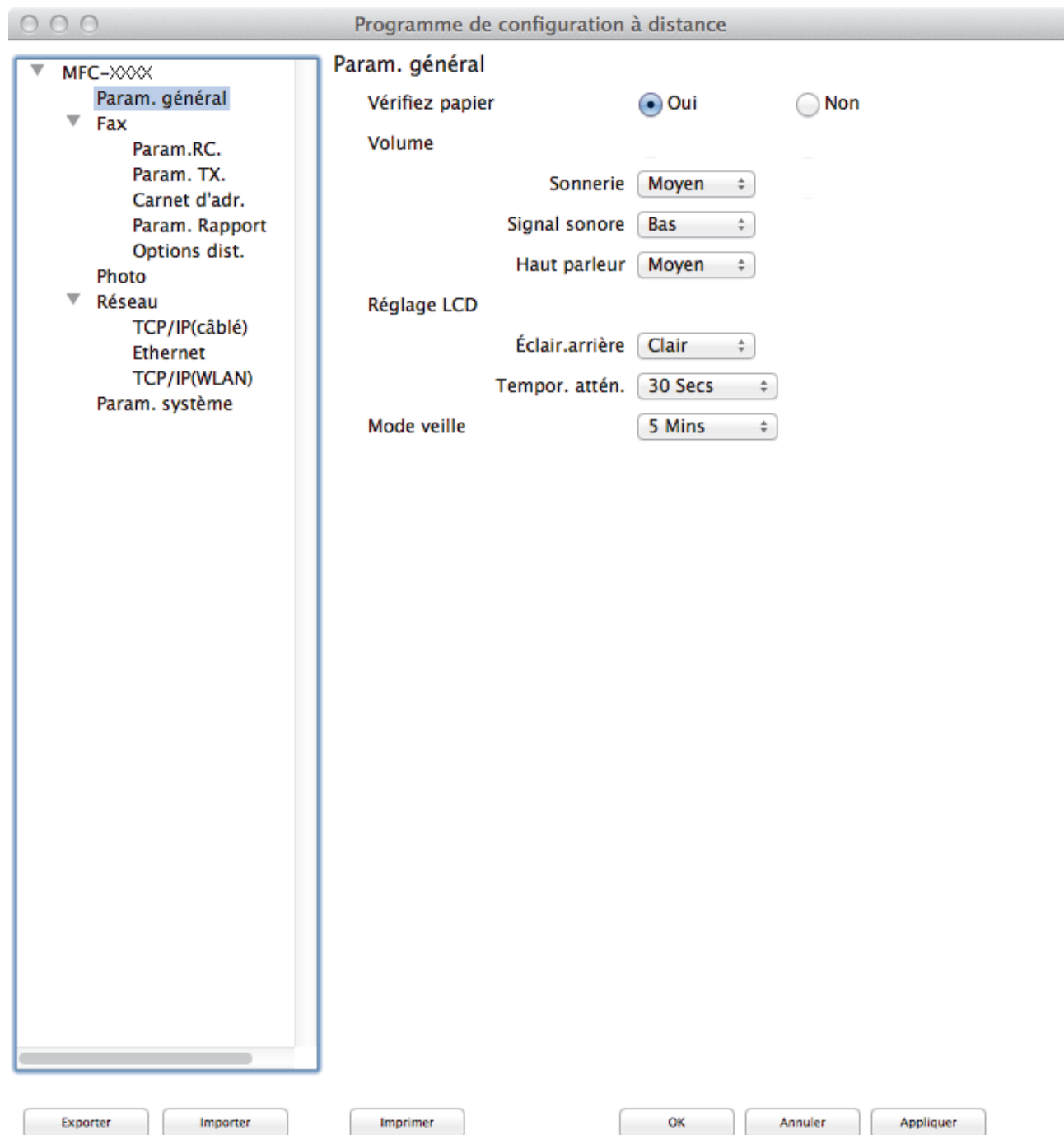

4. Configurez les paramètres souhaités.

Exporter

Cliquez pour enregistrer les paramètres de configuration actuels dans un fichier.



Cliquez sur **Exporter** pour sauvegarder votre carnet d'adresses ou l'ensemble des paramètres de votre appareil.

Importer

Cliquez pour lire les paramètres à partir d'un fichier.

Imprimer

Cliquez pour imprimer les éléments sélectionnés sur l'appareil. Vous ne pouvez pas imprimer les données tant qu'elles n'ont pas été transférées sur l'appareil. Cliquez sur **Appliquer** pour télécharger les nouvelles données vers l'appareil, puis cliquez sur **Imprimer**.

OK

Cliquez pour lancer le transfert des données sur l'appareil, puis quittez le Programme de configuration à distance. Si un message d'erreur s'affiche, saisissez à nouveau les données appropriées, puis cliquez sur **OK**.

Annuler

Cliquez pour quitter le Programme de configuration à distance sans transférer les données sur l'appareil.

Appliquer

Cliquez pour transférer les données sur l'appareil sans quitter le Programme de configuration à distance.

5. Lorsque vous avez terminé, cliquez sur **OK**.



Information associée

- [ControlCenter2 \(Mac\)](#)
 - [Configuration à distance \(Mac\)](#)
-

■ [Accueil](#) > [Réglages de l'appareil](#) > [Modifier les réglages de l'appareil depuis votre ordinateur](#) > [Modifier les réglages de l'appareil à l'aide de la configuration à distance](#) > [Configuration à distance \(Mac\)](#) > Configurer votre carnet d'adresses Brother à l'aide de ControlCenter2 (Macintosh)

Configurer votre carnet d'adresses Brother à l'aide de ControlCenter2 (Macintosh)

Modèle associé: MFC-J985DW

Utilisez la configuration à distance par le biais de ControlCenter2 pour ajouter ou modifier des numéros du carnet d'adresses sur votre ordinateur.

1. Dans la barre de menus du **Finder**, cliquez sur **Aller** > **Applications** > **Brother**, puis double-cliquez sur l'icône  (**ControlCenter**).

L'écran **ControlCenter2** s'affiche.

2. Cliquez sur l'onglet **CONFIGURATIONS DE L'APPAREIL**.
3. Cliquez sur le bouton **Carnet d'adresses**.
Carnet d'adr. s'ouvre dans une fenêtre Configuration à distance.
4. Ajoutez ou mettez à jour les informations du carnet d'adresses, comme il convient.
5. Lorsque vous avez terminé, cliquez sur **OK**.



Information associée

- [Configuration à distance \(Mac\)](#)
- [ControlCenter2 \(Mac\)](#)

Annexe

- [Caractéristiques techniques](#)
- [Saisir du texte sur votre appareil Brother](#)
- [Caractéristiques des consommables](#)
- [Informations au sujet du papier recyclé](#)

Caractéristiques techniques

Spécifications générales

Type d'imprimante		Jet d'encre	
Tête d'impression	Mono	Piézo avec 210 buses × 1	
	Couleur	Piézo avec 210 buses × 3	
Capacité de la mémoire		128 Mo	
Écran LCD (affichage à cristaux liquides) ¹		Écran tactile LCD couleur à matrice active de 2,7 pouces (67,5 mm) et panneau tactile	
Source d'alimentation		220 à 240 V CA, 50/60 Hz	
Consommation électrique ²		Copie ³ : Environ 19 W Prêt ⁴ : Environ 3,5 W Veille ⁴ : Environ 1,3 W Appareil éteint ^{4 5} : Environ 0,2 W	
Dimensions			
Poids		<ul style="list-style-type: none"> • DCP-J785DW 8,4 kg • MFC-J985DW 8,5 kg 	
Niveau sonore	Pression audio	Fonctionnement	50 dB(A) (Environ) ⁶
	Puissance sonore ^{7 8}	Copie ⁹	(France et Suisse) LWAd =6,04 B(A) (Mono) (Belgique) LWAd =5,84 B(A) (Mono)
			(France et Suisse) LWAd =6,00 B(A) (Couleur) (Belgique) LWAd =5,83 B(A) (Couleur)
	Prêt	(France et Suisse) LWAd =2,97 B(A) (Mono/Couleur) (Belgique) LWAd =2,96 B(A) (Mono/Couleur)	

Température	Fonctionnement	10 à 35 °C
	Meilleure qualité d'impression	20 à 33 °C
Humidité	Fonctionnement	20 à 80 % (sans condensation)
	Meilleure qualité d'impression	20 à 80 % (sans condensation)
Chargeur automatique de documents ¹⁰		Jusqu'à 20 pages Papier : 80 g/m ²

¹ Mesure en diagonale

² Mesure effectuée lorsque l'appareil est connecté à l'interface USB. La consommation électrique varie légèrement selon l'environnement d'utilisation ou l'usure des pièces.

³ En cas d'utilisation du chargeur automatique de documents, impression recto, résolution : standard / document : motif imprimé ISO/CEI 24712

⁴ Mesuré conformément à la norme CEI 62301 Edition 2.0.

⁵ Même s'il est hors tension, l'appareil s'allume automatiquement à intervalles réguliers pour procéder à l'entretien de la tête d'impression, puis s'éteint de lui-même.

⁶ Le niveau de bruit dépend des conditions d'impression.

⁷ Conformément à la norme ISO9296

⁸ Un équipement de bureau avec LWAd>6,30 B(A) ne convient pas pour une utilisation dans une pièce où s'effectuent des tâches exigeant beaucoup de concentration. Un tel équipement doit être placé dans une pièce séparée en raison du bruit qu'il émet.

⁹ (France et Suisse)

Vitesse de copie : 7 cpm (Mono) / 7 cpm (Couleur)

(Belgique)

Vitesse de copie : 5 cpm (Mono) / 5 cpm (Couleur)

Ces vitesses de copie ont été mesurées conformément à la spécification Blue Angel (RAL-UZ171).

¹⁰ Modèles avec ADF uniquement

Caractéristiques de taille des documents

Format des documents	Largeur de l'ADF ¹	148 à 215,9 mm
	Longueur de l'ADF ^{1 2}	148 à 355,6 mm
	Largeur de la vitre du scanner	max. 215,9 mm
	Longueur de la vitre du scanner	max. 297 mm

¹ Modèles avec ADF uniquement

² Les documents d'une longueur supérieure à 297 mm doivent être alimentés page par page.

Caractéristiques des supports d'impression

Entrée du papier	Bac à papier	Type de papier ¹	Papier ordinaire, papier jet d'encre (papier couché), papier glacé, papier recyclé
		Format du papier	A4, Executive, Letter, A5, A6, Enveloppes (Com-10, DL, C5, Monarch), Photo (10 × 15 cm), Photo 2L (13 × 18 cm) et Fiche (127 × 203 mm)
		Capacité maximale	Jusqu'à 100 feuilles de papier ordinaire de 80 g/m ²
	Bac à papier photo	Type de papier ¹	Papier ordinaire, papier jet d'encre (papier couché), papier glacé, papier recyclé
		Format du papier	Photo (10 × 15 cm) et Photo L (89 × 127 mm)
		Capacité maximale	Jusqu'à 20 feuilles épaisseur: 0,25 mm
	Fente d'alimentation manuelle	Type de papier ¹	Papier ordinaire, papier jet d'encre (papier couché), papier glacé, papier recyclé
		Format du papier	A4, Executive, Letter, A5, A6, Enveloppes (Com-10, DL, C5, Monarch), Photo (10 × 15 cm), Photo L (89 ×

Entrée du papier	Fente d'alimentation manuelle		127 mm), Photo 2L (13 × 18 cm) et Fiche (127 × 203 mm)
		Capacité maximale	Jusqu'à 1 feuille
Sortie du papier			Jusqu'à 50 feuilles de papier ordinaire de 80 g/m ² (sortie des impressions face vers le haut sur le bac de sortie) ¹

¹ Pour le papier glacé, retirez les pages imprimées du bac de sortie dès leur impression afin d'éviter le maculage.

Spécifications techniques du fax



Cette fonction est disponible pour les modèles MFC.

Compatibilité	UIT-T groupe 3
Vitesse du modem	Récupération automatique : 14 400 bits/s
Largeur de numérisation (document recto)	Chargeur automatique de documents : 208 mm (A4) Vitre du scanner : 204 mm (A4)
Largeur d'impression	204 mm (A4)
Nuances de gris	N&B : 8 bits (256 niveaux) Couleur : 24 bits (8 bits par couleur / 256 niveaux)
Résolution (Horizontal)	203 ppp
Résolution (Vertical)	Standard :
	98 ppp (noir) 196 ppp (couleur)
	Fin :
	196 ppp (noir) 196 ppp (couleur)
	Super fin :
	392 ppp (noir)
	Photo :
	196 ppp (noir)
Carnet d'adresses	100 noms × 2 numéros
Groupes	Jusqu'à 6
Diffusion	250 (200 numéros de carnet d'adresse/50 numéros manuels)
Recomposition automatique	3 fois à 5 minutes d'intervalle
Transmission depuis la mémoire	Jusqu'à 200 pages ¹
Réception sans papier	Jusqu'à 200 pages ¹

¹ Le terme « Pages » renvoie au « Tableau d'essais UIT-T n°1 » (lettre d'affaires typique, résolution standard, code MMR).

Caractéristiques de copie

Couleur/Monochrome	Oui/Oui
Largeur de copie	204 mm ¹
Copies multiples	Permet d'empiler/de trier jusqu'à 99 pages
Agrandissement/Réduction	25 % à 400 % (par incréments de 1 %)

Résolution	Permet d'imprimer jusqu'à 1200 × 2400 ppp	
Recto-verso	Type de papier	Papier ordinaire, papier recyclé
	Format du papier	A4, Letter, A5

¹ En cas de copie sur du papier de format A4.

Caractéristiques de PhotoCapture Center

Supports compatibles ¹	Memory Stick Duo™ (16 Mo - 128 Mo) Memory Stick PRO Duo™ (256 Mo - 32 Go) Memory Stick Micro™ (M2™) avec adaptateur (256 Mo - 32 Go) MultiMediaCard (32 Mo - 2 Go) MultiMediaCard plus (128 Mo - 4 Go) MultiMediaCard mobile avec adaptateur (64 Mo - 1 Go) Carte mémoire SD (16 Mo - 2 Go) miniSD avec adaptateur (16 Mo - 2 Go) microSD avec adaptateur (16 Mo - 2 Go) Carte mémoire SDHC (4 Go - 32 Go) miniSDHC avec adaptateur (4 Go - 32 Go) microSDHC avec adaptateur (4 Go - 32 Go) Carte mémoire SDXC (48 Go - 256 Go) Mémoire flash USB ²	
Résolution	Jusqu'à 1200 × 6000 ppp	
Extension de fichier	Format du support	DPOF (ver. 1.0, ver. 1.1), Exif DCF (jusqu'à ver. 2.1)
	Format de l'image	<ul style="list-style-type: none"> Impression de photos JPEG (le format Progressive JPEG n'est pas pris en charge) AVI, MOV (Motion JPEG uniquement) Numérisation vers support JPEG, PDF (Couleur) TIFF, PDF (Monochrome)
Nombre de fichiers	Jusqu'à 999 fichiers (Les dossiers qui se trouvent sur les cartes mémoire ou les mémoires flash USB sont également comptabilisés.)	
Dossier	Les fichiers peuvent être enregistrés au quatrième niveau de dossier de la carte mémoire ou de la mémoire flash USB.	
Sans bordure	A4, Letter, Photo (10 x 15 cm), Photo 2L (13 x 18 cm)	

¹ Les cartes mémoire, les adaptateurs et les mémoires flash USB ne sont pas fournis.

² Full-Speed USB 2.0. Norme de stockage de masse USB jusqu'à 256 Go. Formats pris en charge : FAT12/FAT16/FAT32/exFAT

Caractéristiques de PictBridge

Compatibilité	Prend en charge la norme PictBridge CIPA DC-001 (Camera & Imaging Products Association). Visitez le site www.cipa.jp/pictbridge pour plus d'informations.
Interface	Interface directe USB

Spécifications du scanner

Couleur/Monochrome	Oui/Oui
---------------------------	---------

Compatible TWAIN	Oui (Windows® XP ¹ / Windows Vista® / Windows® 7 / Windows® 8 / Windows® 10) (OS X v10.8.5 / 10.9.x / 10.10.x)
Compatible WIA	Oui (Windows® XP ¹ / Windows Vista® / Windows® 7 / Windows® 8 / Windows® 10)
Compatible ICA	Oui (OS X v10.8.5 / 10.9.x / 10.10.x)
Profondeur de couleur	Traitement couleur 30 bits (entrée) Traitement couleur 24 bits (sortie) / 256 niveaux par couleur
Échelle de gris	Traitement couleur 10 bits (entrée) Traitement couleur 8 bits (sortie) / 256 niveaux
Résolution	Jusqu'à 19 200 × 19 200 ppp (interpolé) ² Jusqu'à 1200 × 2400 ppp (optique) (depuis la vitre du scanner) Jusqu'à 1200 × 600 ppp (optique) (depuis l'ADF)
Largeur et longueur de numérisation (Document recto)	(Vitre du scanner) Largeur : jusqu'à 213,9 mm Longueur : jusqu'à 295 mm (Chargeur automatique de documents) Largeur : jusqu'à 213,9 mm Longueur : jusqu'à 353,6 mm

¹ Windows® XP dans ce guide inclut Windows® XP Édition Familiale, Windows® XP Professionnel et Windows® XP Professionnel Édition x64.

² Numérisation de 1200 × 1200 ppp maximum avec le pilote WIA dans Windows® XP, Windows Vista®, Windows® 7, Windows® 8 et Windows® 10 (la résolution allant jusqu'à 19200 × 19200 ppp peut être sélectionnée via l'utilitaire du scanner).

Spécifications de l'imprimante

Résolution	Jusqu'à 1200 × 6000 ppp	
Largeur d'impression ¹	204 mm [210 mm (sans bordure)] ²	
Sans bordure	A4, Letter, A6, Photo (10 × 15 cm), Photo L (89 × 127 mm), Photo 2L (13 × 18 cm), Fiche (127 × 203 mm)	
Recto verso automatique	Type de papier	Papier ordinaire, papier recyclé
	Format du papier	A4, Letter, A5, Executive
Vitesse d'impression	Pour des caractéristiques techniques détaillées, visitez notre site Web à l'adresse www.brother.com .	

¹ Impression sur du papier de format A4.

² Lorsque la fonction Sans bordure est activée.

Spécifications de l'interface

USB ^{1 2}	Utilisez un câble d'interface USB 2.0 dont la longueur ne dépasse pas 2 m.
LAN (MFC-J985DW)	Utilisez un câble UTP Ethernet de catégorie 5 ou supérieure.
Réseau sans fil	IEEE 802.11b/g/n (mode Infrastructure/mode Ad-hoc) IEEE 802.11g/n (Wi-Fi Direct)
NFC (MFC-J985DW)	Oui

¹ Votre appareil est doté d'une interface USB 2.0 haute vitesse. Il peut également être raccordé à un ordinateur équipé d'une interface USB 1.1.

2 Les ports USB tiers ne sont pas pris en charge.

Caractéristiques réseau



Vous pouvez connecter votre appareil à un réseau pour une impression réseau, une numérisation réseau, un envoi PC-Fax, une réception PC-Fax (Windows® uniquement), une configuration à distance, et pour accéder à des photos depuis PhotoCapture Center. Le logiciel BRAdmin Light Brother est aussi inclus (Windows® uniquement) ¹ Logiciels de gestion réseau.

(Windows®) Si vous avez besoin d'une gestion d'appareil plus avancée, utilisez la version la plus récente de l'utilitaire BRAdmin Professional. Visitez la page **Téléchargement** de votre modèle sur le site Brother Solutions Center à l'adresse support.brother.com pour télécharger le logiciel.

Sécurité du réseau sans fil		SSID (32 caractères), WEP 64/128 bits, WPA-PSK (TKIP/ AES), WPA2-PSK (AES)
Utilitaire d'assistance à la configuration sans fil	AOSS™	Oui
	WPS	Oui

Spécifications de la configuration requise de l'ordinateur

Systèmes d'exploitation et fonctions logicielles pris en charge

Plate-forme et version du système d'exploitation		Interface de l'ordinateur			Processeur	Espace disque pour l'installation	
		USB ¹	10/100 Base-TX (Ethernet) ²	Sans fil 802.11b/g/n		Pour les pilotes	Pour les applications (Pilotes inclus)
Système d'exploitation Windows®	Windows® XP Édition Familiale (SP3 ou supérieur) ^{3 4}	Impression PC Fax ⁵ Numérisation Disque amovible (USB ou carte mémoire) Network Media Access (LAN)			Processeur 32 bits (x86) ou 64 bits (x64)	150 Mo	1 Go
	Windows® XP Professionnel (SP3 ou supérieur) ^{3 4}					500 Mo	1,3 Go
	Windows Vista® ^{3 4}					650 Mo	
	Windows® 7 ^{3 4}						
	Windows® 8 ^{3 4}						
	Windows® 8.1 ^{3 4}						
Windows® 10 Famille ^{3 4}							
Windows® 10 Professionnel ^{3 4}							

¹ Brother BRAdmin Light est disponible en téléchargement sur le Brother Solutions Center. Visitez la page **Téléchargement** de votre modèle sur le site Brother Solutions Center à l'adresse support.brother.com pour télécharger le logiciel.

	Windows® 10 Éducation ^{3 4} Windows® 10 Entreprise ^{3 4}				
	Windows Server® 2003 Windows Server® 2003 R2 Windows Server® 2008 Windows Server® 2008 R2 Windows Server® 2012 Windows Server® 2012 R2	S.O.	Impression	50 Mo	S.O.
				Processeur 64 bits (x64)	
Système d'explo- itatio- n Macin- tosh	OS X v10.8.5 OS X v10.9.x OS X v10.10.x	Impression PC-Fax (envoi) ⁵ Numérisation Disque amovible (USB ou carte mémoire) Network Media Access (LAN)		Processeur Intel®	80 Mo 550 Mo

1 Les ports USB tiers ne sont pas pris en charge.

2 MFC-J985DW uniquement

3 Pour WIA, résolution 1200 x 1200. Brother Scanner Utility permet d'obtenir une résolution atteignant 19200 x 19200 ppp.

4 Nuance™ PaperPort™ 14 prend en charge Windows® XP Édition familiale (SP3 ou supérieur), Windows® XP Professionnel 32 bits (SP3 ou supérieur), Windows Vista® (SP2 ou supérieur), Windows® 7, Windows® 8, Windows® 8.1 et Windows® 10.

5 PC-Fax prend en charge les impressions monochromes uniquement. (modèles MFC)

Pour obtenir les versions les plus récentes des pilotes, visitez support.brother.com et accédez à la page **Téléchargement** correspondant à votre modèle.

Les marques commerciales et les noms de marques et de produits sont la propriété de leurs détenteurs respectifs.



Information associée



- [Annexe](#)

Saisir du texte sur votre appareil Brother

- Les caractères disponibles peuvent varier selon votre pays.
- Pour les modèles à écran tactile, la disposition du clavier peut varier selon la fonction que vous configurez.

Lorsque vous avez besoin d'entrer du texte sur votre appareil Brother, un clavier apparaît sur l'écran tactile.





- Appuyez sur  pour basculer entre les lettres, les nombres et les caractères spéciaux.
- Appuyez sur  pour basculer entre les minuscules et les majuscules.
- Pour déplacer le curseur vers la gauche ou vers la droite, appuyez sur ◀ ou ▶.

Insertion d'espace

- Pour entrer un espace, appuyez sur [Espace]. Sinon, vous pouvez appuyer sur ▶ pour déplacer le curseur.

Corrections

- Si vous avez commis une erreur de frappe et souhaitez la corriger, appuyez sur ◀ ou ▶ pour mettre en surbrillance le caractère incorrect. Appuyez sur  puis entrez le caractère correct.
- Pour insérer un caractère, appuyez sur ◀ ou sur ▶ pour déplacer le curseur jusqu'à l'endroit correct, puis entrez le caractère.
- Appuyez sur  pour chaque caractère à effacer, ou appuyez sur la touche  et maintenez-la enfoncée pour effacer tous les caractères.

Information associée

- [Annexe](#)
- [Envoyer le même fax à plusieurs destinataires \(diffusion\)](#)
- [Mémoriser des numéros du carnet d'adresses à partir d'appels sortants](#)
- [Mémoriser des numéros du carnet d'adresses à partir de l'historique des identifications de l'appelant](#)
- [Changer un nom de groupe](#)
- [Définir votre identifiant de poste](#)
- [Modification ou suppression de raccourcis](#)

Caractéristiques des consommables

Encre	L'appareil utilise des cartouches d'encre noire, jaune, cyan et magenta individuelles qui sont séparées de la tête d'impression.
Durée de vie des cartouches d'encre	Lorsque vous installez un jeu de cartouches d'encre pour la première fois, l'appareil consomme une petite quantité d'encre pour remplir les tubes d'alimentation en encre afin de garantir des impressions de haute qualité. Cette procédure ne s'exécute qu'une seule fois. Une fois cette procédure terminée, les cartouches fournies avec votre appareil ont un rendement inférieur à celui des cartouches à capacité standard (environ 90 % (noir) et 60 % (couleur)). Avec toutes les cartouches d'encre suivantes, vous pourrez imprimer le nombre de pages indiqué :
Consommables de rechange	<Noir ultra haut rendement> LC22UBK <Jaune ultra haut rendement> LC22UY <Cyan ultra haut rendement> LC22UC <Magenta ultra haut rendement> LC22UM Noir - Environ 2400 pages ¹ Jaune, cyan et magenta - Environ 1200 pages ¹ Pour plus d'informations sur les consommables de rechange, consultez le site www.brother.com/pageyield
Innobella, qu'est-ce que c'est ? 	Innobella est une marque de consommables d'origine proposée par Brother. Le nom « Innobella » est dérivé des mots « Innovation » et « Bella » (qui signifie « belle » en italien) et représente la technologie « innovante » qui vous offre une impression « belle » et « durable ». Pour imprimer des photos, Brother recommande le papier photo glacé Innobella (série BP71) pour une haute qualité. Avec de l'encre et du papier Innobella, l'obtention d'impressions éclatantes n'a jamais été aussi facile.

¹ Le rendement approximatif d'une cartouche est déclaré conformément à la norme ISO/IEC 24711



Information associée

- [Annexe](#)
- [Messages d'erreur et de maintenance](#)

Informations au sujet du papier recyclé

- Le papier recyclé est de la même qualité que le papier fabriqué à partir de fibres vierges forestières. Les dernières normes en matière de papier recyclé ont pour but de s'assurer qu'il répond aux plus hautes exigences de qualité requises pour les différents processus d'impression. L'équipement d'imagerie fourni par les signataires de l'accord volontaire est destiné à être utilisé avec du papier recyclé conforme à la norme EN 12281:2002.
- L'achat de papier recyclé permet d'économiser les ressources naturelles et de favoriser le développement de l'économie circulaire. Le papier brut est fabriqué à partir de fibres de cellulose issues du bois. La collecte et le recyclage du papier permettent de prolonger la durée de vie des fibres (celles-ci sont réutilisées au cours de plusieurs cycles) et de mieux gérer les ressources.
- Le cycle de production du papier recyclé est plus court. Comme les fibres ont déjà été traitées, il faut moins d'eau, moins de produits chimiques et moins d'énergie.
- Le recyclage du papier est un bon moyen de diminuer notre empreinte carbone et de valoriser les déchets, dans la mesure où il évite la mise à la décharge et l'incinération. Or, les décharges émettent du méthane, un gaz qui contribue fortement à l'effet de serre.



Information associée

- [Annexe](#)

Glossaire

Voici une liste complète des caractéristiques et des termes qui apparaissent dans les guides de Brother. La disponibilité de ces caractéristiques dépend du modèle acheté.

A B C D E F G I J L M N O P R S T V W

A

- Accès pour extraction à distance
- ADF (chargeur de documents automatique)
- Adresse IP
- Adresse MAC
- AES
- Amélioration des couleurs
- AOSS™
- APIPA
- ARP
- ASCII
- Assistant de déploiement de pilote
- Authentification

B

- BOOTP
- BRAdmin Light (Windows®)
- BRAdmin Professional (Windows®)

C

- Canaux
- Carnet d'adresses
- Centre Saisie Photo

- [Clé du réseau](#)
- [Client DNS](#)
- [Code d'accès à distance](#)
- [Code d'activation à distance \(Mode Fax/Tél uniquement\)](#)
- [Code de désactivation à distance \(Mode Fax/Tél uniquement\)](#)
- [Concentrateur de commutation](#)
- [Configuration à distance](#)
- [Configuration réseau à distance](#)
- [Contraste](#)
- [Couplage vertical](#)
- [Cryptage](#)
- [Custom Raw Port](#)

D

- [Densité](#)
- [Détection fax](#)
- [DHCP](#)
- [Diffusion](#)
- [Durée de sonnerie F/T](#)

E

- [Échelle de gris](#)
- [ECM \(mode de correction d'erreur\)](#)
- [Envoi en temps réel](#)
- [Envoi par lot](#)
- [Erreur de communication](#)

F

- Fax différé
- Fax manuel
- Fax/Tél
- Filtrage d'adresses MAC

G

- Groupe de compatibilité

I

- ID station
- Identification de l'appelant
- IEEE 802.11b/g/n
- Impression de sauvegarde
- Impression partagée en réseau
- Impulsion
- Innobella
- IPv6

J

- Journal des fax

L

- LAN
- Liste des réglages utilisateur
- Liste du carnet d'adresses
- LLMNR
- Longueur de la sonnerie
- LPD

- [LPR](#)

M

- [Masque de sous-réseau](#)
- [mDNS](#)
- [Mémorisation des fax](#)
- [Méthode d'authentification WPA-PSK/WPA2-PSK](#)
- [Méthode d'encodage](#)
- [Mode Ad-Hoc](#)
- [Mode Infrastructure](#)
- [Mode international](#)

N

- [Nom de domaine](#)
- [Nom du nœud](#)
- [Numérisation](#)
- [Numéro de groupe](#)

O

- [Outil de réparation de la connexion réseau](#)

P

- [Passerelle](#)
- [Pause](#)
- [PC-FAX en réseau](#)
- [Peer-to-Peer](#)
- [Périodicité du journal](#)
- [PhotoCapture Center en réseau](#)
- [PictBridge](#)

- [Ping](#)
- [Point d'accès/routeur sans fil](#)
- [Protocoles](#)

R

- [Rapport d'envoi \(Rapport de vérification de l'envoi\)](#)
- [Rapport de configuration réseau](#)
- [Rapport de vérification de l'envoi](#)
- [Rapport WLAN](#)
- [RARP](#)
- [Réadressage de fax](#)
- [Réception en mémoire](#)
- [Recherche](#)
- [Recomposition automatique](#)
- [Reconnaissance optique de caractères \(OCR\)](#)
- [Réduction automatique](#)
- [Réglages provisoires](#)
- [Relève](#)
- [Répondeur téléphonique](#)
- [Résolution](#)
- [Résolution de noms NetBIOS](#)
- [Résolution Fine](#)
- [Résolution photo \(Mono uniquement\)](#)
- [Résolution standard](#)
- [Résolution Super fin \(Mono uniquement\)](#)

S

- [Serveur DNS](#)
- [Serveur WINS](#)
- [SNMP](#)
- [SSID](#)
- [Status Monitor](#)
- [Système ouvert](#)

T

- [Tableaux de réglages](#)
- [Tâches en attente](#)
- [TCP/IP](#)
- [Téléphone externe](#)
- [Téléphone supplémentaire](#)
- [TKIP](#)
- [Tonalité](#)
- [Tonalités CNG](#)
- [Tonalités de fax](#)
- [Transmission](#)
- [Transmission de fax automatique](#)

V

- [Volume de la sonnerie](#)
- [Volume du bip sonore](#)

W

- [Web Services](#)
- [WEP](#)

▲ Accueil > Glossaire

- [Wi-Fi Direct®](#)
- [WINS](#)
- [WPS](#)

Accès pour extraction à distance

Désigne la possibilité d'accéder à votre appareil à distance à partir d'un téléphone à clavier multifréquence.

ADF (chargeur de documents automatique)

Le document peut être placé dans le chargeur et numérisé automatiquement une page à la fois.

Adresse IP

Une adresse IP (Internet Protocol) est une suite de chiffres qui identifie chaque périphérique connecté à un réseau. Elle est constituée de quatre nombres séparés par des points. Chaque nombre est compris entre 0 et 255.

Par exemple : dans un réseau de petite taille, vous modifiez en principe le dernier chiffre.

192.168.1.1

192.168.1.2

192.168.1.3

Méthode d'affectation de l'adresse IP à votre serveur d'impression :

Si vous possédez un serveur DHCP/BOOTP/RARP sur votre réseau, le serveur d'impression obtient automatiquement son adresse IP à partir de ce serveur.



Sur les plus petits réseaux, le serveur DHCP peut aussi être le routeur.

Si vous ne possédez pas de serveur DHCP/BOOTP/RARP, le protocole APIPA (Automatic Private IP Addressing) affecte automatiquement une adresse IP comprise entre 169.254.1.0 et 169.254.254.255.

Adresse MAC

L'adresse MAC (adresse Ethernet) est un numéro unique attribué à l'interface réseau de l'appareil.

AES

AES (Advanced Encryption Standard) désigne une norme de cryptage puissante autorisée par Wi-Fi®.

Amélioration des couleurs

Fonction permettant d'ajuster la couleur d'une image pour une qualité d'impression supérieure grâce à l'amélioration de la netteté, de l'équilibre des blancs et de la densité des couleurs.

AOSS™

AOSS™ (AirStation One-Touch Secure System) est un système fourni par Buffalo Technology. AOSS™ vous permet de configurer une connexion sans fil sécurisée par simple pression de bouton.

APIPA

Si vous n'affectez pas une adresse IP manuellement ou automatiquement (en utilisant un serveur DHCP, BOOTP ou RARP), le protocole APIPA (Automatic Private IP Addressing) affecte automatiquement une adresse IP comprise entre 169.254.1.0 et 169.254.254.255.

ARP

Le protocole ARP (Address Resolution Protocol) effectue le mappage d'une adresse IP vers une adresse MAC sur un réseau TCP/IP.

ASCII

Acronyme de « American Standard Code for Information Interchange ». Les codes ASCII ont été établis par l'American National Standards Institute afin de servir de représentations numériques des caractères et symboles pour l'échange d'informations. Par exemple, le code ASCII « 41 » correspond au caractère « A » dans l'alphabet anglais.

Assistant de déploiement de pilote

Le CD-ROM d'installation Brother inclut le pilote d'imprimante Windows® et le pilote de port réseau Brother (LPR et NetBIOS). S'il installe le pilote d'imprimante et le pilote de port à l'aide de cette application, l'administrateur peut enregistrer le fichier sur le serveur de fichiers ou l'envoyer aux utilisateurs par e-mail. Chaque utilisateur n'a plus qu'à cliquer sur le fichier pour que le pilote d'imprimante, le pilote de port, l'adresse IP et d'autres éléments soient automatiquement copiés sur son ordinateur.

Authentification

La plupart des réseaux sans fil utilisent des paramètres de sécurité. Ces paramètres définissent l'authentification (la façon dont l'appareil s'identifie auprès du réseau) et le cryptage (la façon dont les données sont codées quand elles sont envoyées sur le réseau). Si vous ne spécifiez pas ces options correctement quand vous configurez votre appareil sans fil Brother, il ne pourra pas se connecter au réseau sans fil. Il est donc essentiel de bien les configurer avec soin.

Méthodes d'authentification pour un réseau sans fil personnel

Un réseau sans fil personnel est un réseau de petite taille (par exemple un réseau sans fil de maison) sans prise en charge de la norme IEEE 802.1x.

- Système ouvert

Les appareils sans fil sont autorisés à accéder au réseau sans authentification.

- Clé partagée

Une clé secrète prédéfinie est partagée par tous les périphériques qui accèdent au réseau sans fil. L'appareil sans fil Brother utilise la clé WEP comme clé prédéfinie.

- WPA-PSK/WPA2-PSK

Cette méthode active une clé Wi-Fi Protected Access® (WPA-PSK/WPA2-PSK) prépartagée qui permet à l'appareil sans fil Brother d'établir des liens avec des points d'accès au moyen de TKIP pour WPA-PSK ou AES pour WPA-PSK et WPA2-PSK (WPA-Personal).

BOOTP

Le protocole BOOTP (Bootstrap Protocol) est un protocole utilisé par un client réseau pour obtenir une adresse IP à partir d'un serveur de configuration.



Pour utiliser le protocole BOOTP, adressez-vous à votre administrateur réseau.

BRAdmin Light (Windows®)

BRAdmin Light est un utilitaire permettant d'effectuer la configuration initiale des appareils Brother connectés au réseau. Cet utilitaire peut rechercher les produits Brother sur votre réseau, afficher l'état et configurer les paramètres réseau de base, tels que l'adresse IP.

Visitez la page **Téléchargement** de votre modèle sur le site Brother Solutions Center à l'adresse support.brother.com pour télécharger BRAdmin Light.

BRAdmin Professional (Windows®)

BRAdmin Professional 3 est un utilitaire permettant une gestion plus avancée des appareils Brother connectés au réseau. Cet utilitaire vous permet de rechercher des produits Brother sur votre réseau et d'afficher l'état des appareils à partir d'un écran convivial de type Explorateur Windows® où les différents états des appareils sont repérés par une couleur différente. Vous pouvez configurer les paramètres du réseau et des appareils et effectuer la mise à jour du microprogramme des appareils à partir de n'importe quel ordinateur Windows® de votre réseau local. BRAdmin Professional 3 peut aussi consigner l'activité des périphériques Brother sur votre réseau et exporter les données du journal.

Visitez la page **Téléchargement** de votre modèle sur le site Brother Solutions Center à l'adresse support.brother.com pour télécharger le logiciel.



- Cet utilitaire est seulement disponible sous Windows®.
- Accédez à la page **Téléchargement** de votre modèle sur le Brother Solutions Center à l'adresse support.brother.com pour télécharger la dernière version de l'utilitaire BRAdmin Professional 3 de Brother.
- Nom du nœud : le nom du nœud apparaît dans la fenêtre actuelle de BRAdmin Professional 3. Le nom du nœud par défaut est « BRNxxxxxxxxxxx » pour un réseau câblé ou « BRWxxxxxxxxxxx » pour un réseau sans fil (où « xxxxxxxxxxxxxx » représente l'adresse MAC/Ethernet de votre appareil).
- Si vous utilisez le Pare-feu Windows® ou la fonction de pare-feu d'une application anti-logiciel espion ou antivirus, désactivez-la provisoirement. Lorsque vous êtes sûr de pouvoir imprimer, configurez les paramètres logiciels en suivant les instructions.

Canaux

Les réseaux sans fil utilisent des canaux. Chaque canal sans fil se trouve sur une fréquence différente. Jusqu'à 14 canaux différents peuvent être utilisés pour un réseau sans fil. Toutefois, dans de nombreux pays, le nombre de canaux disponibles est restreint.

Carnet d'adresses

Noms et numéros que vous avez stockés en vue d'une numérotation aisée.

Centre Saisie Photo

Utilisez le Centre Saisie Photo de Brother pour afficher, récupérer et enregistrer des données sur une clé USB ou une carte mémoire insérée dans l'appareil Brother. Pour Windows®, sélectionnez l'onglet **Photo** dans ControlCenter4.

Clé du réseau

La clé de réseau est un mot de passe utilisé lors du cryptage ou du décodage des données. Elle est également appelée mot de passe, clé de sécurité ou clé de cryptage. Le tableau indique le nombre de caractères utilisés par la clé selon le mode.

Système ouvert/Clé partagée avec WEP

Cette clé est une valeur de 64 ou 128 bits qui doit être saisie en format ASCII ou hexadécimal.

	ASCII	Hexadécimal
64 (40) bits	Utilise cinq caractères textuels, par exemple « WSLAN » (sensible à la casse).	Utilise des données hexadécimales de 10 caractères, par exemple « 71f2234aba » (non sensible à la casse).
128 (104) bits	Utilise 13 caractères textuels, par exemple « Wirelesscomms » (sensible à la casse).	Utilise des données hexadécimales de 26 caractères, par exemple « 71f2234ab56cd709e5412aa2ba » (non sensible à la casse).

WPA-PSK/WPA2-PSK et TKIP ou AES

Utilise une clé pré-partagée (PSK) composée de huit caractères au minimum, avec un maximum de 63 caractères.

Client DNS

Le serveur d'impression Brother prend en charge la fonction client DNS (Domain Name System). Cette fonction permet au serveur d'impression de communiquer avec d'autres périphériques en utilisant leur nom DNS.

Code d'accès à distance

Votre code personnel à quatre chiffres (– – –*) qui permet d'appeler votre appareil à partir d'un emplacement distant et d'y accéder.

Code d'activation à distance (Mode Fax/Tél uniquement)

Appuyez sur ce code (*51) pour répondre à un fax sur un téléphone externe ou un téléphone supplémentaire.

Code de désactivation à distance (Mode Fax/Tél uniquement)

Lorsque l'appareil répond à un appel vocal, il émet des pseudo-sonnerie doubles. Vous pouvez prendre l'appel sur un téléphone supplémentaire en tapant ce code (# 5 1).

Concentrateur de commutation

Dispositif central (concentrateur) offrant une fonction de commutation. Ce concentrateur distribue les paquets aux destinations spécifiées, localise le trafic réseau et peut accroître la bande passante de communication de tout le réseau. Bien que les périphériques réseau soient interconnectés à l'aide d'un concentrateur dans un réseau 10BASE-T, 100BASE-TX et autre réseau, la bande passante réelle est rapidement saturée en raison de la méthode de communication Ethernet lorsque le nombre de nœuds augmente. La technologie de commutation a donc été développée pour connecter directement les ports qui communiquent sans envoyer de données aux autres ports. Un concentrateur intégrant cette technologie est appelé « concentrateur de commutation ».

Configuration à distance

Le programme de configuration à distance vous permet de configurer de nombreux paramètres de l'appareil et du réseau à partir d'une application de l'ordinateur. Lorsque vous lancez cette application, les paramètres de votre appareil sont automatiquement téléchargés sur votre ordinateur et s'affichent à l'écran. Si vous changez les paramètres, vous pouvez les télécharger directement dans l'appareil.

Configuration réseau à distance

Le logiciel Configuration à distance vous permet de configurer les paramètres réseau à partir d'un ordinateur Windows® ou Mac.

Contraste

Réglage de compensation permettant d'obtenir des fax ou des copies plus clairs lorsque les documents sont foncés ou plus foncés lorsque les documents sont clairs.

Couplage vertical

Le couplage vertical est une technologie pour Windows® permettant à votre appareil sans fil compatible avec le couplage vertical de se connecter à votre réseau Infrastructure à l'aide de la méthode PIN du WPS (Wi-Fi Protected Setup™) et de la fonction Web Services. Il permet également d'installer les pilotes d'imprimante depuis l'icône de l'imprimante dans l'écran **Ajouter un périphérique**.

Cryptage

La plupart des réseaux sans fil utilisent des paramètres de sécurité. Ces paramètres définissent l'authentification (la façon dont l'appareil s'identifie auprès du réseau) et le cryptage (la façon dont les données sont codées quand elles sont envoyées sur le réseau). Si vous ne spécifiez pas ces options correctement quand vous configurez votre appareil sans fil Brother, il ne pourra pas se connecter au réseau sans fil. Il est donc essentiel de les configurer avec soin.

Méthodes de cryptage pour un réseau sans fil personnel

Un réseau sans fil personnel est un réseau de petite taille (par exemple un réseau sans fil de maison) sans prise en charge de la norme IEEE 802.1x.

- Sans
Aucune méthode de cryptage n'est utilisée.
- WEP
Avec WEP (Wired Equivalent Privacy), les données sont transmises et reçues avec une clé sécurisée.
- TKIP
Le protocole TKIP (Temporal Key Integrity Protocol) fournit un mixage de clés (key mixing) par paquets, un contrôle de l'intégrité des messages et un mécanisme de mise à jour de la clé (rekeying).
- AES
AES (Advanced Encryption Standard) renforce la protection des données grâce au cryptage à clé symétrique.



- La norme IEEE 802.11n ne prend pas en charge les méthodes de cryptage WEP ou TKIP.
- Pour vous connecter à votre réseau sans fil en utilisant IEEE 802.11n, il est recommandé de sélectionner AES.

Custom Raw Port

Custom Raw Port est un protocole d'impression communément employé sur un réseau TCP/IP en vue d'activer la transmission de données interactive. Le port utilisé par défaut est le port 9100.

Densité

En faisant varier la densité, il est possible de rendre l'image plus claire ou plus foncée.

Détection fax

Permet à votre appareil de répondre aux tonalités CNG même si vous interrompez un appel de télécopieur en décrochant le téléphone.

DHCP

Le protocole DHCP (Dynamic Host Configuration Protocol) est un protocole utilisé pour configurer les périphériques réseau de manière à ce qu'ils puissent communiquer sur un réseau IP.



Pour utiliser le protocole DHCP, adressez-vous à votre administrateur réseau.

Diffusion

Capacité à envoyer le même fax vers plusieurs emplacements.

Durée de sonnerie F/T

Délai pendant lequel l'appareil Brother émet des pseudo-sonneries doubles (lorsque le mode de réception est réglé sur Fax/Tél) pour signaler un appel vocal.

Échelle de gris

Nuances de gris disponibles pour la copie et la télécopie de photos.

ECM (mode de correction d'erreur)

Permet de détecter les erreurs survenant lors de l'envoi de fax et de renvoyer les pages du fax affectées par l'erreur.

Envoi en temps réel

Lorsque la mémoire est pleine, vous pouvez envoyer des fax en temps réel.

Envoi par lot

Cette fonction vous permet de réduire les coûts en envoyant en une seule transmission tous les fax différés vers le même numéro de fax.

Erreur de communication

Erreur pouvant survenir lors de l'envoi ou de la réception d'un fax, habituellement causée par des interférences ou de l'électricité statique sur la ligne.

Fax différé

Option vous permettant d'envoyer un fax à une heure ultérieure spécifiée.

Fax manuel

Lorsque vous décrochez le combiné de votre téléphone externe pour entendre le télécopieur de destination répondre avant d'appuyer sur Démarrage du fax pour commencer la transmission.

Fax/Tél

Vous pouvez recevoir des fax et des appels téléphoniques. N'utilisez pas ce mode si vous utilisez un répondeur téléphonique.

Filtrage d'adresses MAC

Cette méthode de sécurité permet de contrôler l'accès au réseau en enregistrant les adresses MAC sur un point d'accès LAN sans fil de manière à ce que seuls les appareils sans fil autorisés puissent se connecter au réseau.

Groupe de compatibilité

Capacité d'un télécopieur à communiquer avec un autre télécopieur. La compatibilité est assurée entre les groupes ITU-T.

ID station

Informations enregistrées qui figurent en haut des pages faxées. Elles comprennent le nom et le numéro de fax de l'expéditeur.

Identification de l'appelant

Service souscrit auprès de la compagnie de téléphone pour voir le numéro (le nom) de votre interlocuteur.

IEEE 802.11b/g/n

Normes de réseau local sans fil qui ont été établies par l'IEEE (Institute of Electrical and Electronics Engineers). Les normes IEEE802.11n sont rétrocompatibles avec les normes IEEE802.11g et IEEE802.11b. Les vitesses de transmission sont de 11 Mbit/s ou moins pour IEEE802.11b, 54 Mbit/s ou moins pour IEEE802.11g et 100 Mbit/s ou plus pour IEEE802.11n. Les fonctions de réseau local sans fil de ce produit sont conformes aux normes IEEE802.11b, IEEE802.11g et IEEE802.11n.

Impression de sauvegarde

Votre appareil imprime une copie de chaque télécopie reçue et mise en mémoire. Cette fonction de sécurité vous évite de perdre des messages à cause d'une panne de courant.

Impression partagée en réseau

L'impression partagée en réseau est un type d'impression dans un environnement partagé en réseau. Dans un environnement partagé en réseau, chaque ordinateur envoie les données via un serveur ou un serveur d'impression.

Impulsion

Cette fonction n'est pas disponible dans certains pays.

Forme de numérotation à l'aide d'un cadran rotatif sur un ligne téléphonique.

Innobella

Innobella est une marque de consommables d'origine proposée par Brother. Pour obtenir des résultats de qualité supérieure, Brother recommande les encres et le papier Innobella.

IPv6

IPv6 est le protocole Internet nouvelle génération. Pour plus d'informations sur le protocole IPv6, accédez à la page correspondant à votre modèle sur le Brother Solutions Center à l'adresse suivante : support.brother.com.

Journal des fax

Permet de dresser la liste des 200 derniers fax entrants et sortants. TX signifie envoi. RX signifie réception.

LAN

Acronyme de « Local Area Network ». Désigne un réseau d'ordinateurs qui se trouvent dans le même bâtiment, au même étage, etc. et qui sont connectés via Ethernet ou une autre méthode de connexion. Ce type de réseau est considéré comme un réseau fermé.

Liste des réglages utilisateur

Rapport imprimé indiquant les réglages actuels de l'appareil.

Liste du carnet d'adresses

Liste des noms et des numéros stockés dans la mémoire du carnet d'adresses, dans l'ordre alphabétique.

LLMNR

Le protocole LLMNR (Link-Local Multicast Name Resolution) résout les noms des ordinateurs voisins si le réseau ne dispose pas d'un serveur DNS (Domain Name System). La fonction LLMNR Responder peut être utilisée dans un environnement IPv4 ou IPv6 fonctionnant sous Windows Vista® ou ultérieur.

Longueur de la sonnerie

Nombre de sonneries avant que l'appareil ne réponde en mode Fax uniquement et en mode Fax/Tél.

LPD

Line Printer Daemon (LPD ou LPR) désigne un protocole d'impression communément employé sur un réseau TCP/IP, principalement pour les systèmes d'exploitation UNIX®.

LPR

Le protocole LPD ou LPR (Line Printer Daemon) est un protocole d'impression couramment utilisé sur un réseau TCP/IP.

Masque de sous-réseau

Un masque de sous-réseau vous permet d'identifier la partie d'une adresse IP qui est utilisée comme adresse réseau, et la partie qui est utilisée comme adresse hôte.

Dans l'exemple suivant, le dernier segment de l'adresse IP est l'adresse hôte et les trois premiers segments constituent l'adresse réseau.

Exemple : l'ordinateur 1 communique avec l'ordinateur 2

- Ordinateur 1
Adresse IP : 192.168.1.2
Masque de sous-réseau : 255.255.255.0
- Ordinateur 2
Adresse IP : 192.168.1.3
Masque de sous-réseau : 255.255.255.0



0 indique qu'il n'y a pas de limite à la communication au niveau de cette partie de l'adresse.

mDNS

mDNS (Multicast DNS) permet au serveur d'impression Brother de se configurer lui-même pour fonctionner sur un système OS X avec une configuration de réseau simple.

Mémorisation des fax

Vous pouvez enregistrer dans la mémoire les fax reçus.

Méthode d'authentification WPA-PSK/WPA2-PSK

La méthode d'authentification WPA-PSK/WPA2-PSK active une clé pré-partagée Wi-Fi Protected Access® (WPA-PSK/WPA2-PSK), laquelle permet d'associer l'appareil sans fil Brother aux points d'accès via TKIP pour WPA-PSK ou AES pour WPA-PSK et WPA2-PSK (WPA-Personal).

Méthode d'encodage

Méthode de codage des informations contenues dans le document. Tous les télécopieurs doivent au minimum utiliser la norme Huffman modifiée (MH). Votre appareil peut appliquer des taux de compression supérieurs, à savoir le MR (Modified Read), le MMR (Modified Modified Read) et le JPEG dans la mesure où l'appareil de réception dispose de la même fonctionnalité.

Mode Ad-Hoc

Mode de fonctionnement dans un réseau sans fil sur lequel tous les périphériques (appareils et ordinateurs) sont connectés sans point d'accès/routeur.

Mode Infrastructure

Mode de fonctionnement dans un réseau sans fil sur lequel tous les périphériques (appareils et ordinateurs) sont connectés via un point d'accès/routeur.

Mode international

Permet de modifier provisoirement les tonalités de fax pour contourner les problèmes dus au bruit et à l'électricité statique sur les lignes téléphoniques à l'international.

Nom de domaine

En règle générale, dans une adresse e-mail telle que « taro@brother.co.jp », le nom de domaine est la partie « brother.co.jp » de l'adresse, après le symbole @.

Nom du nœud

Le nom de nœud est le nom d'un appareil sur le réseau. Ce nom est souvent appelé nom NetBIOS et il s'agit du nom inscrit par le serveur WINS sur votre réseau. Brother recommande le nom « BRNxxxxxxxxxxx » pour un réseau câblé ou « BRWxxxxxxxxxxx » pour un réseau sans fil (où « xxxxxxxxxxxxxx » représente l'adresse MAC/Ethernet de votre appareil).

Numérisation

Processus d'envoi vers l'ordinateur d'une image électronique d'un document papier.

Numéro de groupe

Combinaison de numéros stockés dans le carnet d'adresses, utilisée pour la diffusion.

Outil de réparation de la connexion réseau

L'Outil de réparation de la connexion réseau est un programme Brother permettant de corriger les paramètres du pilote afin qu'ils correspondent aux paramètres réseau de l'appareil. Pour utiliser l'Outil de réparation de la connexion réseau, adressez-vous à votre administrateur réseau.

Passerelle

Une passerelle est un point du réseau qui fait office d'entrée vers un autre réseau et envoie les données transmises via le réseau à une destination précise. Le routeur sait où envoyer les données qui arrivent à la passerelle. Si une destination se trouve sur un réseau externe, le routeur lui transmet les données. Si votre réseau communique avec d'autres réseaux, il vous faudra peut-être configurer l'adresse IP de la passerelle. Si vous ne connaissez pas l'adresse IP de la passerelle, contactez votre administrateur réseau.

Pause

Permet de prévoir un délai dans une séquence de numérotation lorsque vous composez un numéro ou mémorisez des numéros du carnet d'adresses. Appuyez sur Pause dans l'écran LCD autant de fois que nécessaire pour augmenter la durée des pauses.

PC-FAX en réseau

La fonction PC-FAX en réseau permet d'envoyer un fichier depuis votre ordinateur sous forme de fax. Les utilisateurs de Windows® peuvent également recevoir des fax via PC-FAX.

Peer-to-Peer

Peer to Peer est un type d'impression dans un environnement Peer to Peer. Dans un environnement Peer to Peer, un ordinateur envoie et reçoit directement des données depuis et vers l'autre appareil. Il n'y a pas de serveur central contrôlant l'accès ou le partage des appareils.

Périodicité du journal

Intervalle préprogrammé entre les impressions automatiques des rapports du journal des fax. Vous pouvez imprimer le journal des fax sur demande sans interrompre le cycle.

PhotoCapture Center en réseau

Utilisez PhotoCapture Center en réseau de Brother pour afficher, récupérer et enregistrer des données sur une clé USB ou une carte mémoire insérée dans l'appareil Brother. Le logiciel est installé automatiquement lorsque vous sélectionnez la connexion réseau pendant l'installation du logiciel. Pour Windows®, sélectionnez l'onglet **Photo** dans ControlCenter4. Pour Mac, lancez un navigateur web prenant en charge les connexions FTP et entrez « FTP://xxx.xxx.xxx.xxx » (où « xxx.xxx.xxx.xxx » est l'adresse IP de votre appareil Brother).

PictBridge

Permet d'imprimer des photos de qualité en haute résolution directement à partir de votre appareil photo numérique.

Ping

Utilitaire d'administration d'un réseau d'ordinateurs permettant de tester si les données envoyées peuvent être transmises à un hôte spécifié.

Point d'accès/routeur sans fil

Dispositif central sur un réseau, permettant à des périphériques LAN sans fil individuels de se connecter au réseau pour communiquer. Le point d'accès/routeur sans fil permet en outre de gérer la sécurité.

Protocoles

Les protocoles sont des ensembles de règles standardisées qui permettent de transmettre des données sur un réseau. Grâce aux protocoles, les utilisateurs ont accès aux ressources connectées au réseau. Le serveur d'impression utilisé sur l'appareil Brother fonctionne avec le protocole TCP/IP (Transmission Control Protocol/Internet Protocol).

Rapport d'envoi (Rapport de vérification de l'envoi)

Une liste pour chaque envoi, qui indique sa date, son heure et son numéro.

Rapport de configuration réseau

Le rapport de configuration réseau est un rapport qui dresse la liste des paramètres de configuration réseau actuels, notamment les paramètres du serveur d'impression réseau.

Rapport de vérification de l'envoi

Un rapport pour chaque envoi, qui indique sa date, son heure et son numéro.

Rapport WLAN

Le rapport WLAN permet d'imprimer le rapport d'état sans fil de l'appareil. Si la connexion sans fil échoue, vérifiez le code d'erreur sur le rapport imprimé.

RARP

Le protocole RARP (Reverse Address Resolution Protocol) recherche l'adresse logique d'un appareil qui connaît uniquement son adresse physique.



Pour utiliser le protocole RARP, adressez-vous à votre administrateur réseau.

Réadressage de fax

Permet d'envoyer un fax reçu en mémoire vers un autre numéro de fax préprogrammé.

Réception en mémoire

Permet de recevoir les fax dans la mémoire de l'appareil lorsque le papier est épuisé.

Recherche

Liste électronique alphabétique des numéros du carnet d'adresses et des numéros de groupe enregistrés.

Recomposition automatique

Fonction permettant à votre appareil de recomposer le dernier numéro de fax au bout de cinq minutes si le fax n'est pas passé parce que la ligne était occupée.

Reconnaissance optique de caractères (OCR)

Les logiciels Nuance™ PaperPort™ ou Presto! PageManager peuvent convertir une image de texte en texte modifiable.

Réduction automatique

Permet de réduire le format des fax entrants.

Réglages provisoires

Vous pouvez sélectionner certaines options pour chaque envoi de fax et chaque copie sans modifier les réglages par défaut.

Relève

Processus au cours duquel un télécopieur appelle un autre télécopieur pour extraire des fax en attente.

Répondeur téléphonique

Vous pouvez raccorder un répondeur externe à l'appareil.

Résolution

Nombre de lignes verticales et horizontales par pouce.

Résolution de noms NetBIOS

La résolution de noms NetBIOS (Network Basic Input/Output System) permet d'obtenir l'adresse IP de l'autre périphérique à l'aide de son nom NetBIOS pendant la connexion au réseau.

Résolution Fine

Résolution de 203 × 196 ppp. Utilisée pour les petits caractères et les graphiques.

Résolution photo (Mono uniquement)

Paramètre de résolution utilisant différentes nuances de gris pour garantir une représentation optimale des photographies.

Résolution standard

203 × 98 dpi (monochrome). 203 × 196 dpi (couleur). Ce paramètre s'applique au texte de taille standard et correspond à la vitesse de transmission la plus rapide.

Résolution Super fin (Mono uniquement)

203 × 392 dpi. Résolution adaptée aux très petits caractères et aux traits.

Serveur DNS

Le DNS (Domain Name System) est une technologie utilisée pour gérer les noms des sites Web et des domaines Internet. Un serveur DNS permet à votre ordinateur de trouver automatiquement son adresse IP.

Serveur WINS

Le serveur WINS (Windows® Internet Name Service) mappe les adresses IP avec les noms d'ordinateur (noms NetBIOS) dans un réseau Windows®.

SNMP

Le protocole SNMP (Simple Network Management Protocol) permet de gérer des appareils réseau tels que des ordinateurs, des routeurs ou des appareils réseau Brother.

SSID

Chaque réseau sans fil possède son propre nom de réseau unique dont la désignation technique est « SSID » (Service Set Identifier). Le SSID est une valeur de 32 octets au maximum qui est attribuée au point d'accès. Les appareils réseau sans fil que vous voulez associer au réseau sans fil doivent avoir le même point d'accès. Le point d'accès et les appareils réseau sans fil envoient régulièrement des paquets sans fil (appelés beacons) contenant les informations SSID. Quand votre appareil réseau sans fil reçoit un beacon, il vous est possible d'identifier le réseau sans fil ; ce réseau est suffisamment proche pour que ses ondes radio atteignent votre appareil.

Status Monitor

Status Monitor est un utilitaire configurable qui permet de contrôler l'état d'un ou de plusieurs périphériques et d'être prévenu immédiatement en cas de problème, par exemple si le papier est épuisé ou en cas de bourrages.

Système ouvert

Le système ouvert est une des méthodes d'authentification réseau. Lorsque vous utilisez l'authentification sous système ouvert, tous les périphériques sans fil sont autorisés à accéder au réseau sans qu'une clé WEP soit nécessaire.

Tableaux de réglages

Instructions présentant, sous forme concise, les réglages et options disponibles pour la configuration de votre appareil.

Tâches en attente

Permet de vérifier les tâches de fax programmées qui sont en attente dans la mémoire, ainsi que d'annuler des tâches individuellement.

TCP/IP

Le protocole TCP/IP (Transmission Control Protocol/Internet Protocol) est le protocole le plus utilisé pour les communications, notamment sur Internet et pour la messagerie électronique. Ce protocole sert dans presque tous les systèmes d'exploitation dont Windows®, Windows Server®, OS X et Linux®.

Téléphone externe

Téléphone ou répondeur téléphonique raccordé à votre appareil.

Téléphone supplémentaire

Téléphone (correspondant au numéro de fax) branché sur une prise murale indépendante.

TKIP

TKIP (Temporal Key Integrity Protocol) est une des méthodes de cryptage adoptées par WPA™ qui peut être utilisée sur un réseau sans fil. Ce protocole fournit un mixage de clés (key mixing) par paquets, un contrôle de l'intégrité des messages et un mécanisme de mise à jour de la clé (rekeying).

Tonalité

Cette fonction n'est pas disponible dans certains pays.

Une forme de numérotation sur la ligne téléphonique utilisée sur les téléphones à clavier.

Tonalités CNG

Tonalités spéciales (bips sonores) émises par les télécopieurs pendant l'envoi automatique pour indiquer à l'appareil récepteur qu'un télécopieur appelle.

Tonalités de fax

Signaux envoyés par les télécopieurs expéditeurs et récepteurs durant la communication d'informations.

Transmission

Processus consistant à transmettre des télécopies par ligne téléphonique à partir de l'appareil émetteur vers le télécopieur récepteur.

Transmission de fax automatique

Cette fonction permet d'envoyer un fax sans avoir à décrocher le combiné du téléphone externe.

Volume de la sonnerie

Réglage du volume de la sonnerie émise par l'appareil.

Volume du bip sonore

Réglage du volume du son émis lorsque vous appuyez sur un bouton ou commettez une erreur.

Web Services

Le protocole Web Services permet aux utilisateurs de Windows Vista®, Windows® 7, Windows® 8 ou Windows® 10 d'installer les pilotes destinés à l'impression et à la numérisation en cliquant sur l'icône de l'appareil dans le dossier **Réseau**. Web Services vous permet aussi de vérifier l'état actuel de l'appareil à partir de votre ordinateur.

WEP

WEP (Wired Equivalent Privacy) est l'une des méthodes de cryptage utilisées sur un réseau sans fil. Lorsque la méthode WEP est utilisée, les données sont transmises et reçues avec une clé sécurisée.

Wi-Fi Direct®

Wi-Fi Direct est l'une des méthodes de configuration sans fil mises au point par la Wi-Fi Alliance®. Ce type de connexion est une norme Wi-Fi qui permet aux appareils de se connecter les uns aux autres sans point d'accès sans fil, en utilisant une méthode sécurisée.

WINS

Windows® Internet Name Service (WINS) est un service de fourniture d'informations pour la résolution de noms NetBIOS. Il consolide une adresse IP et un nom NetBIOS sur le réseau local.

WPS

WPS (Wi-Fi Protected Setup™) est une norme permettant de configurer facilement des réseaux sans fil sécurisés. WPS a été créé par la Wi-Fi Alliance® en 2007.

brother

Visitez notre site Web
www.brother.com

