

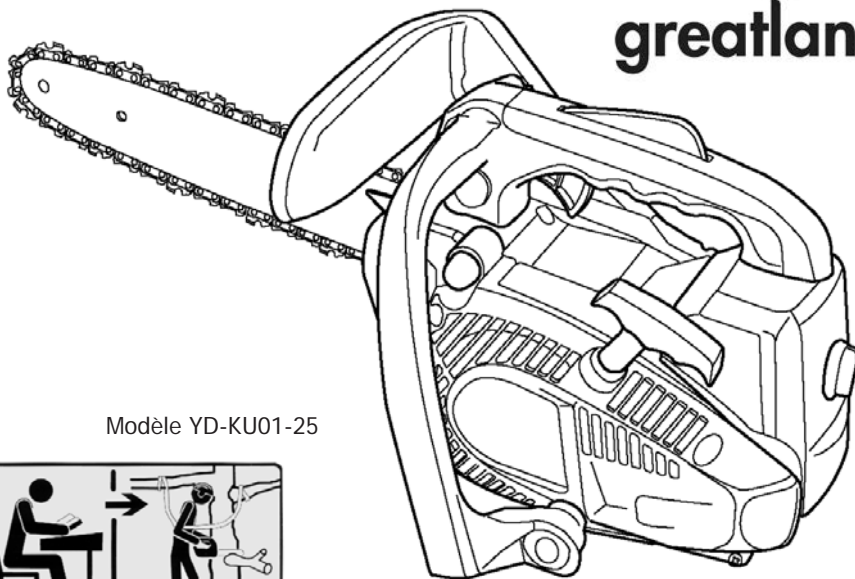

www.gardif.fr

MANUEL D'INSTRUCTIONS

greatland



Modèle YD-KU01-25



**Cette tronçonneuse spécifique ne doit être utilisée
que par des personnes qualifiées pour l'entretien des arbres.**



**LIRE ATTENTIVEMENT CETTE NOTICE ORIGINALE
AVANT TOUTE UTILISATION DE CETTE MACHINE**

LA CONSERVER POUR DES CONSULTATIONS FUTURES

Numéro de série :

TRONÇONNEUSE D'ÉLAGAGE GL 925/25 CS-II

INTRODUCTION

Cette tronçonneuse d'élagage a été conçue et fabriquée conformément aux strictes normes de fiabilité, simplicité d'emploi et sécurité d'utilisation de **GREATLAND**.

Correctement entretenue, elle vous donnera des années de fonctionnement robuste et sans problèmes.

Toute autre utilisation qui n'est pas expressément permise dans cette notice peut conduire à endommager l'appareil, peut représenter un grave danger pour l'utilisateur et n'est pas autorisée.



Cette tronçonneuse spécifique ne doit être utilisée que par des personnes qualifiées pour l'entretien des arbres. Les tronçonneuses pour l'entretien des arbres sont des machines spéciales, avec une poignée située sur la partie supérieure, expressément conçues pour être utilisées par des utilisateurs qualifiés pour travailler au sommet des arbres pour l'élagage et l'ébranchage.

Cette tronçonneuse d'élagage ne doit **JAMAIS** être utilisée :

- De manière intensive
- Pour un usage professionnel (location y compris) ou d'agriculture
- Pour les jardins publics ou l'entretien des forêts
- Par temps de pluie ou dans un environnement humide
- Par des enfants de moins de 16 ans et des mineurs non accompagnés

Veuillez respecter scrupuleusement toutes les remarques, explications et consignes figurant dans cette notice pour une utilisation optimale et sûre de cette machine

**INSTRUCTIONS D'ORIGINE
LIRE ATTENTIVEMENT TOUTES LES
INSTRUCTIONS AVANT TOUTE UTILISATION**

CONSERVER CETTE NOTICE POUR FUTURS CONSULTATIONS

PIÈCES DE LA MACHINE

Fig. 1

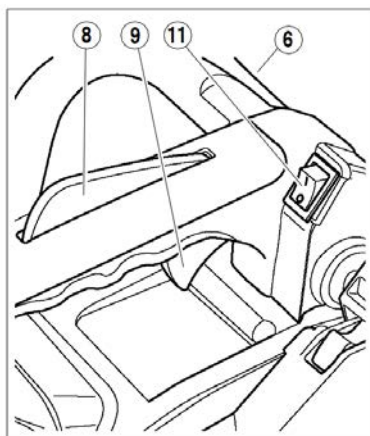
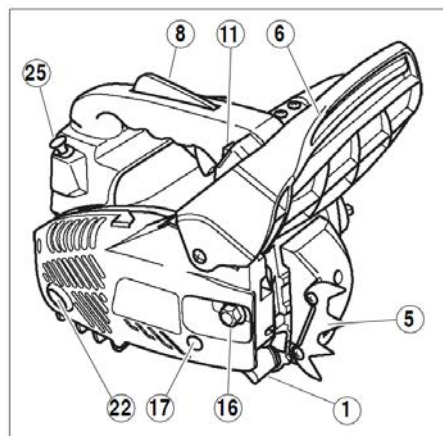
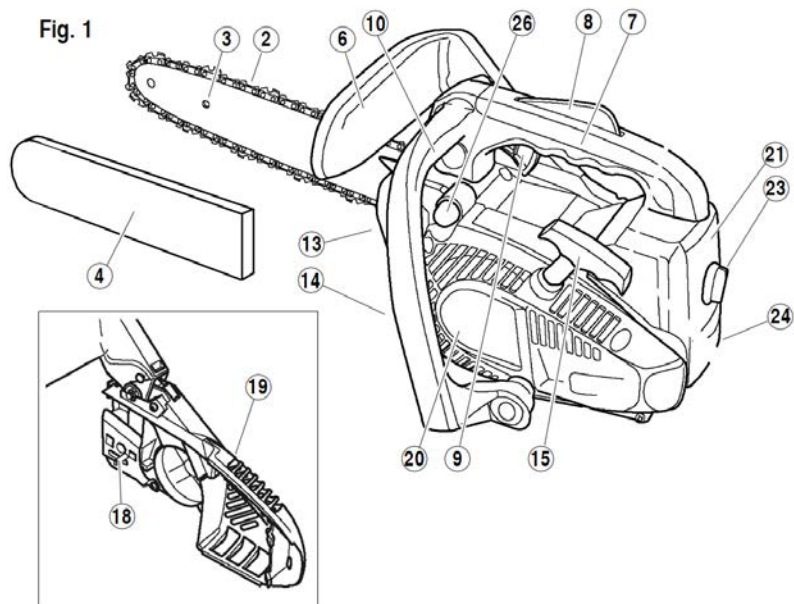

ILLUSTRATIONS DE FONCTIONNEMENT ET D'ENTRETIEN

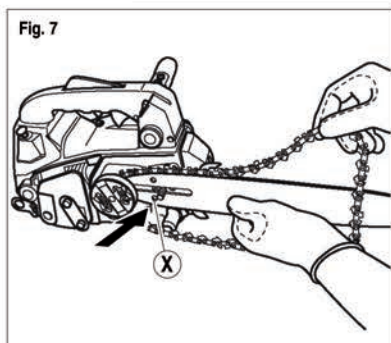
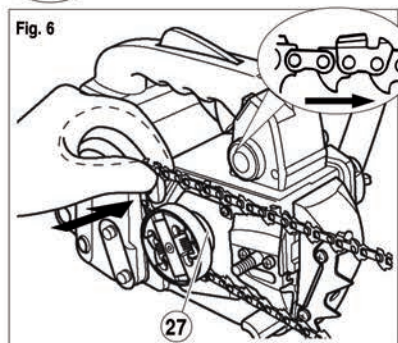
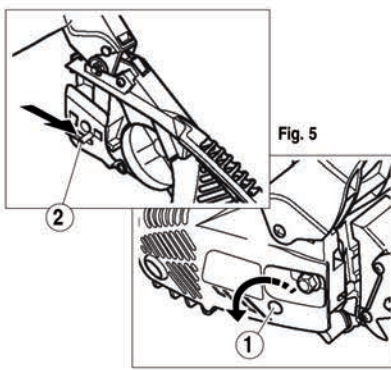
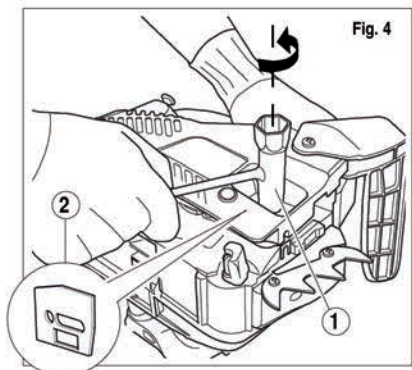
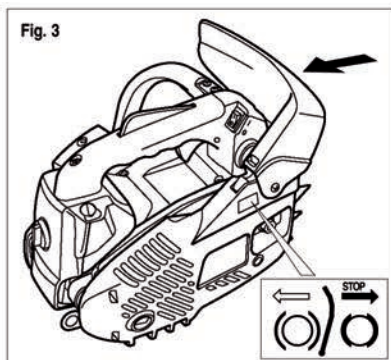
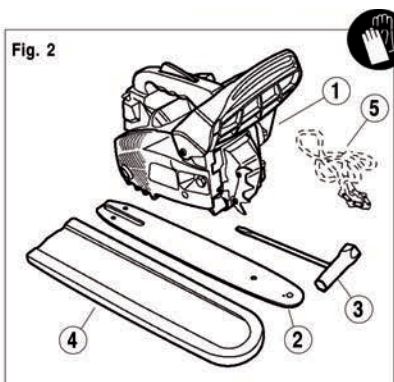

ILLUSTRATIONS DE FONCTIONNEMENT ET D'ENTRETIEN

Fig. 8

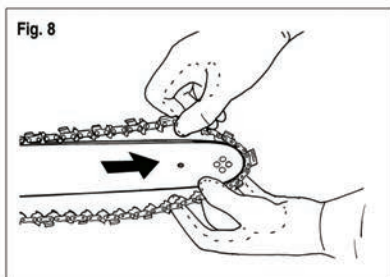

Fig. 9

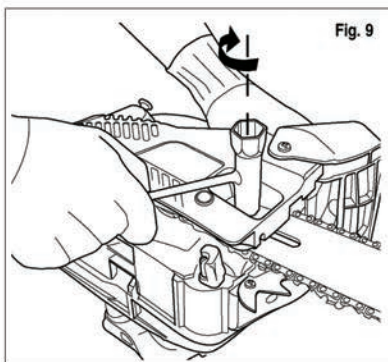

Fig.10

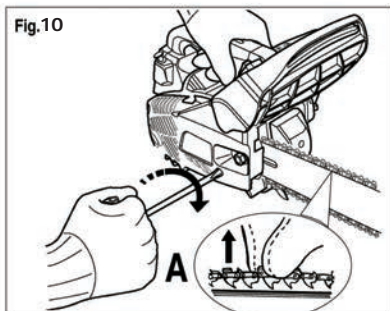

Fig.11-A

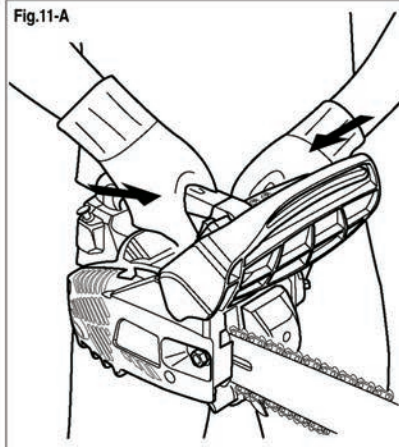
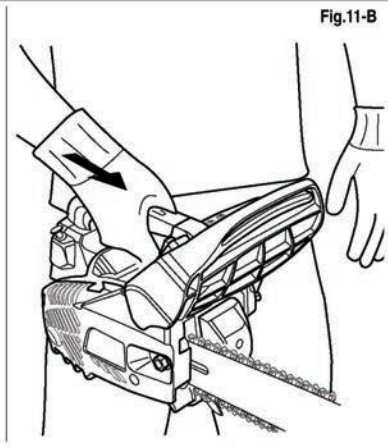

Fig.11-B



ILLUSTRATIONS DE FONCTIONNEMENT ET D'ENTRETIEN



Fig.12

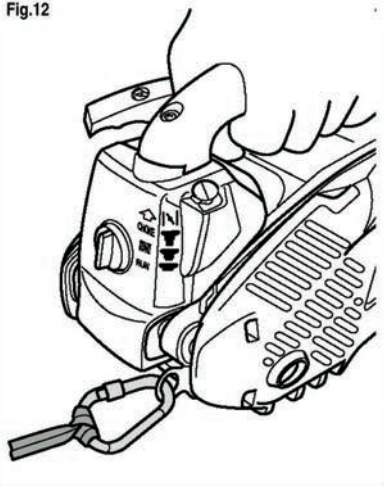

Fig.13

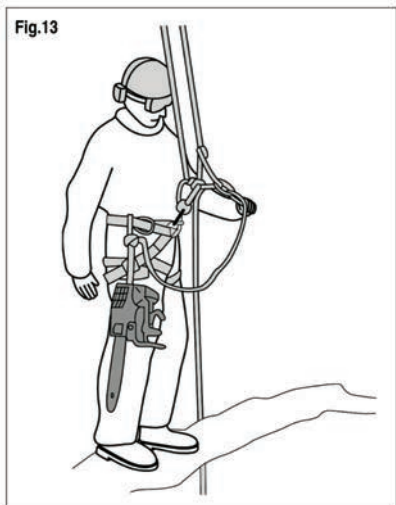
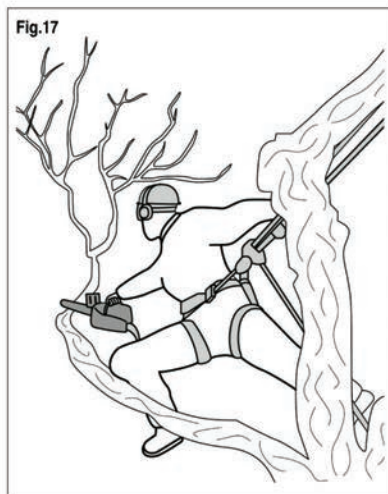
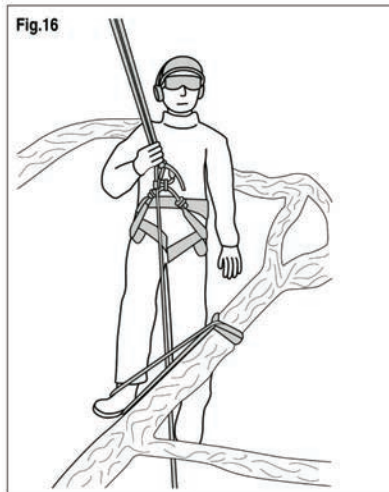
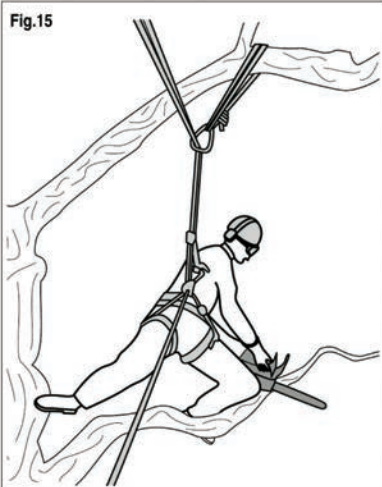

Fig.14



ILLUSTRATIONS DE FONCTIONNEMENT ET D'ENTRETIEN



ILLUSTRATIONS DE FONCTIONNEMENT ET D'ENTRETIEN

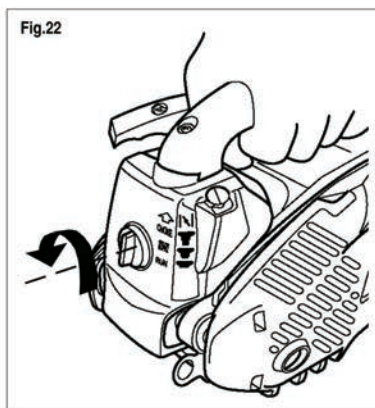
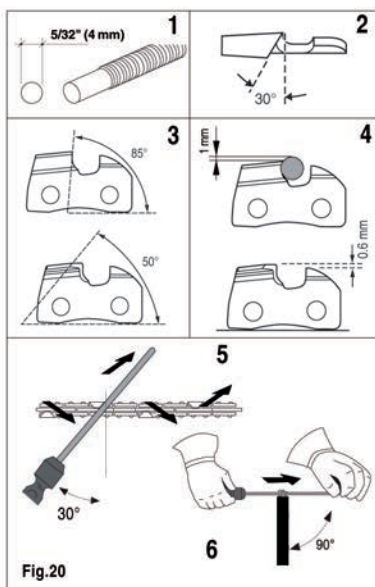
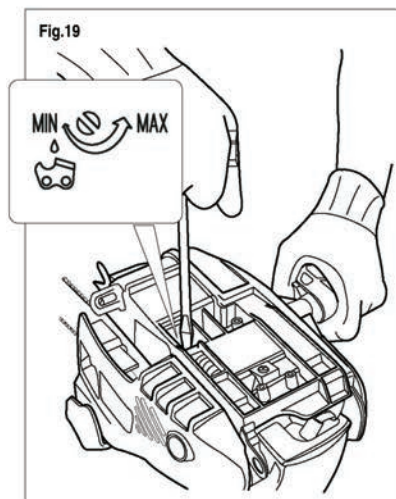

ILLUSTRATIONS DE FONCTIONNEMENT ET D'ENTRETIEN

Fig.23

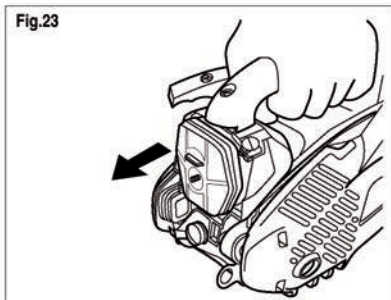

Fig.24

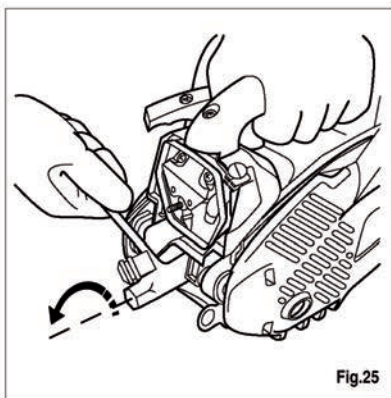
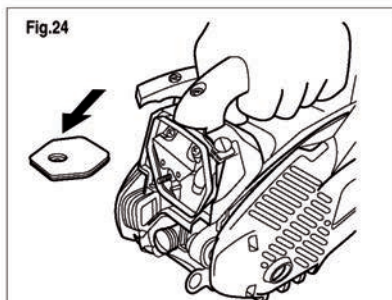

Fig.25

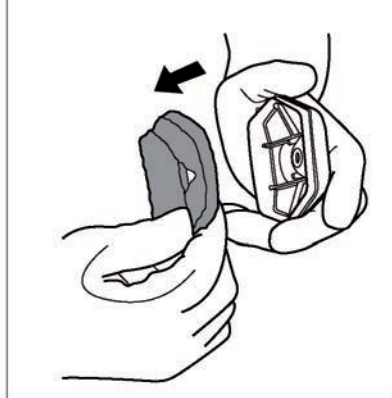

Fig. 26

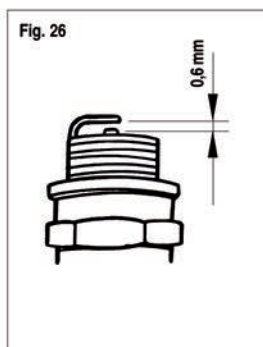

Fig. 39



NOTICE D'INSTRUCTIONS DE LA TRONÇONNEUSE D'ÉLAGAGE

1. INTRODUCTION

Votre **TRONÇONNEUSE D'ÉLAGAGE** a été fabriquée en tenant compte des normes de sécurité en vigueur pour la protection du consommateur.

La présente notice décrit et illustre les consignes de sécurité, les instructions de montage, d'utilisation et les interventions d'entretien, nécessaires pour maintenir votre **TRONÇONNEUSE** en parfait état de marche.

POUR FACILITER LA LECTURE

Les illustrations correspondant au montage et à la description de l'appareil se trouvent au début de la présente notice.

Consulter ces pages durant la lecture des instructions de montage et d'utilisation.

Si votre **TRONÇONNEUSE** a besoin d'assistance ou de réparation, veuillez vous adresser à notre revendeur ou à un centre d'assistance agréé.

2. PRÉCAUTIONS FONDAMENTALES DE SÉCURITÉ

CONSIGNES GÉNÉRALES DE SÉCURITÉ ET DESCRIPTION DES SYMBOLES

AVERTISSEMENTS:

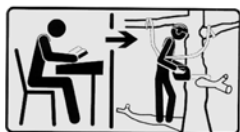

Cette tronçonneuse spécifique ne doit être utilisée que par des personnes qualifiées pour l'entretien des arbres.

Les tronçonneuses pour l'entretien des arbres sont des ma-

chines spéciales, avec une poignée située sur la partie supérieure, expressément conçues pour être utilisées par des utilisateurs qualifiés pour travailler au sommet des arbres pour l'élagage et l'ébranchage.

Il ne faut donc pas effectuer de travaux d'abattage ou de préparation de bois à brûler. Pour ces travaux, utiliser une tronçonneuse classique avec poignée arrière.

A1 - L'inobservation des consignes et des avertissements lors de l'utilisation de la **TRONÇONNEUSE peut provoquer de graves**





dommages aux personnes et entraîner des dangers mortels.

A2 - Toute personne qui utilise ou met en marche la **TRONÇONNEUSE** doit au préalable lire attentivement la notice d'instructions et d'entretien, et se familiariser complètement avec les commandes pour un usage correct de l'appareil.

A2.1 - Conserver la présente notice pour toute consultation future.

A3 - Interdire l'utilisation de la **TRONÇONNEUSE** aux personnes ne connaissant pas parfaitement les présentes instructions. L'utilisation de la tronçonneuse est interdite aux mineurs, à l'exception des jeunes de plus de 16 ans spécialement formés pour l'utilisation de tronçonneuses pour l'entretien des arbres.

A3.1 - Pour l'utilisation de la tronçonneuse, respecter les normes de sécurité en vigueur dans le pays d'utilisation. Suivre les indications fournies par les organismes chargés de la prévention des accidents.

DANGER :

A4 - S'assurer d'avoir activé le frein de chaîne avant d'effectuer les opérations de mise en marche de la tronçonneuse.

A5 - Ne pas mettre en marche et ne pas utiliser l'appareil à proximité de personnes (surtout d'enfants) et d'animaux. Pendant le fonctionnement, respecter une distance minimale de 10 m entre l'appareil et d'autres personnes.

A6 - La plus grande attention est recommandée à l'égard de possibles dangers qui ne peuvent pas être entendus en raison du bruit de l'appareil.

A7 - Éliminer tout danger de la zone de travail et contrôler qu'il n'y a pas d'arbres en position dangereuse, de routes, de voies ferrées, de câbles électriques.

A8 - L'opérateur est responsable des accidents ou des dangers subis par d'autres personnes ou par leurs biens.

A9 - N'utiliser la **TRONÇONNEUSE** que pour la coupe du bois. Ne pas utiliser l'appareil pour des usages différents.

A10 - Porter des vêtements et un équipement de sécurité adaptés à l'utilisation de la **TRONÇONNEUSE**. Pendant l'utilisation, porter des vêtements adhérents, éviter les vêtements flottants. Utiliser une combinaison robuste et des protections adéquates anti-coupeure pour les pieds, les jambes, les mains et les avant-bras. Ne pas porter d'objets pouvant se prendre dans les parties en mouvement.

A11 - Porter des lunettes de protection ou une visière homologuées.

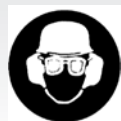
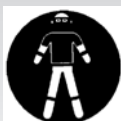

A11.1 - Porter un protège-oreilles contre le bruit, homologué.

ATTENTION !! Danger pour l'ouïe et la vue.

A11.2 - Porter un casque de protection homologué, de préférence équipé d'une jugulaire.

A12 - Chaussé des chaussures de sécurité homologuées, avec des semelles antidérapantes. Utiliser des chaussures adaptées pour grimper aux arbres.

A13 - Porter des gants de sécurité homologués (anti-coupure).

A14 - La personne qui utilise la **TRONÇONNEUSE** doit être dans de bonnes conditions psychophysiques. **NE PAS UTILISER** l'appareil en cas de fatigue, de malaise ou sous l'effet de médicaments qui réduisent la rapidité de réflexes, de l'alcool et de drogues.

A15 - **ATTENTION !** Les gaz d'échappement sont toxiques et asphyxiants. S'ils sont inspirés, ils peuvent donc être mortels. Ne pas faire fonctionner le moteur dans un lieu fermé ou peu ventilé.

A16 - L'utilisation prolongée de l'appareil peut causer des troubles de la circulation du sang au niveau des mains (maladie des doigts blancs) attribuables aux vibrations. Les facteurs qui influent sur la manifestation des troubles peuvent être :

- Prédilection personnelle de l'opérateur à une mauvaise circulation du sang au niveau des mains.
- Utilisation de l'appareil à basses températures (utiliser des gants chauds).
- Longues périodes d'utilisation sans interruption (utiliser en faisant des pauses).
- En cas de fourmillement et d'engourdissement, consulter un médecin.

A17 - **ATTENTION !** L'essence et ses vapeurs sont hautement inflammables.

DANGER D'INCENDIE ET DE BRÛLURES MÊME MORTELLES.

A17.1 - Arrêter le moteur avant de remplir le réservoir de carburant.

A17.2 - Ne pas fumer pendant le plein de carburant.

A17.3 - Essuyer le carburant éventuellement renversé. Mettre en marche le moteur après s'être éloigné de l'endroit où l'on a fait le plein.

A17.4 - S'assurer que le bouchon du réservoir est bien serré. Faire attention à toute perte. Pendant le fonctionnement, contrôler périodiquement que le bouchon est



bien fermé.

A18 - Pendant le travail, tenir solidement la tronçonneuse, si possible des deux mains, en orientant le guide loin du corps.



A18.1 - Prendre une position stable et sûre sur les jambes. Faire attention au risque de glisser sur terrains glissants ou en pente.

Ne pas travailler en positions instables.

Ne pas travailler au-dessus des épaules.

Ne pas travailler seul : veiller à toujours être à portée de voix d'autres personnes qualifiées et prendre des mesures d'urgence pour porter secours en cas de besoin. En cas d'utilisation sur des arbres, s'attacher de façon stable et sûre avec des équipements de sécurité supplémentaires (harnais, étriers, sangles, cordes mousquetons) (Fig. 12-17).

A 18.2 - Travailler toujours dans de bonnes conditions de lumière ou avec un éclairage artificiel suffisant.

A19 - DANGER DÉRIVANT DU REcul (KICKBACK)

Le recul peut causer des blessures mortelles par coupure. En cas de recul, la tronçonneuse est projetée violemment contre l'opérateur.

Cette réaction peut se produire dans les cas suivants :

- 1) Début de la coupe avec le nez du guide.
- 2) Contact accidentel avec d'autres branches, troncs, corps solides, grillages métalliques.
- 3) Tronçonnage avec la partie supérieure du guide.

Ne pas commencer la coupe avec la partie de la chaîne indiquée dans la figure (quart supérieur du nez du guide - 90°).

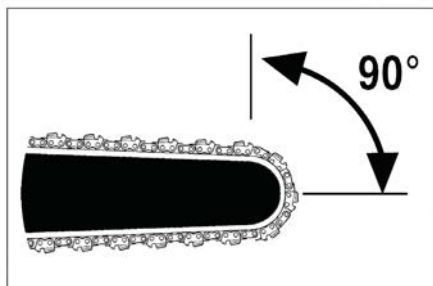

- Appuyer la griffe (Fig. 1 repère 5) contre le bois durant le tronçonnage.
- Tronçonner avec une chaîne bien affûtée et tendue.
- Dans une coupe entamée, introduire la chaîne à la vitesse maximale en faisant très attention.
- Ne retirer le guide de l'entaille qu'avec la chaîne en mouvement.

DISPOSITIFS DE SÉCURITÉ DE LA TRONÇONNEUSE

La tronçonneuse doit être tenue des deux mains : la main droite sur la poignée supérieure et la main gauche sur la poignée frontale (également pour les gauchers) (Fig. 11-A).

Utiliser toujours la main droite sur la poignée supérieure même pendant l'utilisation d'une seule main (Fig. 11-B).

Les dispositifs de sécurité ont été étudiés pour fonctionner selon cette disposition des mains. Votre tronçonneuse est dotée des dispositifs de sécurité suivants :

B1 - BLOCAGE DE L'ACCÉLÉRATEUR (voir Fig. 1 repère 8), il empêche l'actionnement accidentel de la gâchette d'accélérateur.

GÂCHETTE D'ACCÉLÉRATEUR (Fig. 1 repère 9). **DANGER :** Attention, la chaîne de coupe continue à tourner pendant un certain temps après avoir relâché la gâchette d'accélérateur.

B2 – INTERRUPTEUR STOP (fig. 1 pièce 11) à doigt abaissé [STOP - 0 - fig. 27] le moteur s'arrête.

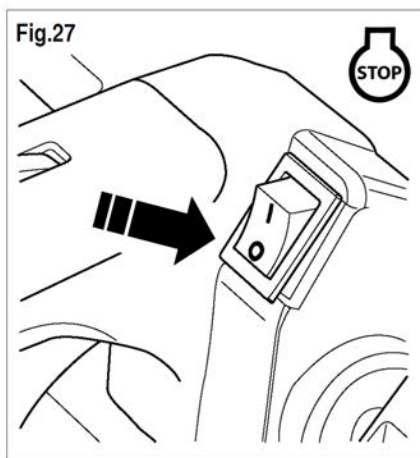

B3- FREIN DE CHAÎNE DE SÉCURITÉ Votre tronçonneuse est dotée d'un frein de chaîne de sécurité (Fig. 1 repère 6) afin de bloquer la chaîne (en cas de recul) en une fraction de seconde.

B4 - GOUJON BLOQUANT LA CHAÎNE (Fig. 1 repère 1). Ce dispositif empêche la projection de la chaîne si celle-ci se casse (ou sort de la rainure du guide) pendant le fonctionnement.



Avant toute utilisation, vérifier que tous les dispositifs de sécurité sont en parfait état de marche.

Dans le cas contraire, ne pas utiliser la tronçonneuse et s'adresser à un centre d'assistance agréé pour la réparation.

NOTICE D'INSTRUCTIONS DE LA TRONÇONNEUSE D'ÉLAGAGE

3. DESCRIPTIONS DES PIÈCES DE LA MACHINE

DESCRIPTION Fig. 1

- 1) Goujon bloquant la chaîne
- 2) Chaîne
- 3) Guide-chaîne
- 4) Fourreau de protection
- 5) Griffes
- 6) Protection avant de la main / Levier frein de chaîne de sécurité
- 7) Poignée supérieure pour main droite
- 8) Blocage gâchette d'accélérateur
- 9) Gâchette d'accélérateur
- 10) Poignée avant pour main gauche
- 11) Interrupteur d'arrêt du moteur (STOP)
- 12)
- 13) Bouchon réservoir carburant
- 14) Bouchon réservoir huile chaîne
- 15) Poignée du lanceur
- 16) Écrous de serrage du guide
- 17) Vis tendeur de chaîne
- 18) Doigt tendeur de chaîne
- 19) Couvercle frein de chaîne
- 20) Lanceur
- 21) Couvercle filtre à air
- 22) Silencieux d'échappement
- 23) Bouton couvercle filtre à air
- 24) Point de fixation corde de soutien
- 25) Bouton du starter / avance de l'accélérateur
- 26) Soufflet de la pompe d'amorçage du carburant

4. MONTAGE DU GUIDE ET DE LA CHAÎNE

**ATTENTION ! NE PAS METTRE EN MARCHÉ LA TRONÇONNEUSE
AVANT D'AVOIR MONTÉ ET RÉGLÉ LE GUIDE ET LA CHAÎNE.**





PORTER DES GANTS DE SÉCURITÉ POUR EFFECTUER CES OPÉRATIONS. LES DENTS DE COUPE (DE LA CHAÎNE) CONSTITUENT UN DANGER DE BLESSURES

1) Ouvrir la boîte contenant la tronçonneuse et sortir les pièces démontées et les accessoires comme montré en Fig. 2. À l'intérieur vous trouverez :

repère 1 - Corps de Tronçonneuse

repère 2 - Guide-chaîne

repère 3 - Chaîne

repère 4 - Fourreau de protection

repère 5 - Clé à bougie mixte.

repère 6 – Manuel d'instruction.

GRIFFE : La tronçonneuse est dotée d'origine d'une griffe déjà montée.

2) Positionner le Corps de Tronçonneuse comme en Fig. 3 et s'assurer que le frein (chaîne) de sécurité est désactivé (flèche Fig. 3).

3) Dévisser les écrous (Fig. 4 repère 1) et enlever le couvercle du frein.

4) Enlever la cale en plastique ou carton (Fig. 4 repère 2) située entre le couvercle du frein de chaîne et la plaque de fixation du guide. Cette cale a pour fonction de tenir en place le couvercle du frein de chaîne pendant le transport. Elle NE doit donc PAS être utilisée !

5) Tourner dans le sens anti-horaire (dévisser) la vis tendeur de chaîne (Fig. 5 repère 1) pour faire reculer le doigt tendeur de chaîne (Fig. 5 repère 2).

6) Monter la chaîne autour du pignon moteur (derrière le groupe embrayage) Fig. 6. Les dents de la partie supérieure doivent être orientées comme sur le gros plan.

ATTENTION !! Mettre en prise correctement les dents de la chaîne dans les dents respectives du pignon

7) Positionner le guide-chaîne sur les goujons (Fig. 7).

8) Insérer les dents d'entraînement de la chaîne dans la rainure du guide (Fig. 8). Tirer le guide de manière à tendre la chaîne.

9) Remonter le couvercle du frein en s'assurant que le doigt de tension entre dans le trou prévu à cet effet (Fig. 7 repère x) du guide.

10) Visser les écrous (Fig. 9) mais ne pas les serrer. Retourner la tronçonneuse pour vérifier que la chaîne est parfaitement montée sur le pignon moteur avec les dents d'entraînement engrenées avec le pignon.

11) Visser (dans le sens horaire) la vis tendeur de chaîne (Fig. 10).

Une bonne tension de la chaîne permet de soulever la chaîne (avec 2 doigts) et de voir entièrement une dent d'entraînement (Fig. 10 repère A).

- 12) Serrer à fond les deux écrous à l'aide de la clé livrée (Fig. 9) en tenant le nez du guide soulevé. Vérifier que la chaîne peut tourner librement dans le guide.

NOTE !! La tension d'une chaîne neuve doit être contrôlée et réglée (avec le moteur à l'arrêt et le frein activé) après quelques minutes de travail.

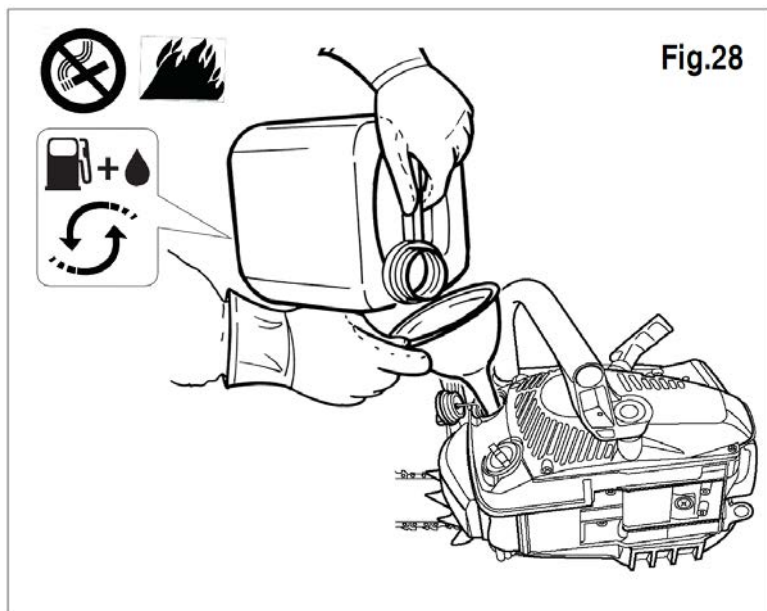

5. REMPLISSAGE DU RÉSERVOIR DE CARBURANT

- 1) **ATTENTION !** L'appareil est équipé d'un moteur à thermique à 2 temps.

Le moteur doit être alimenté avec un mélange d'essence et d'huile pour moteurs à 2 temps, dans les pourcentages suivant:

40:1 = (2,5% oil)

ESSENCE : utiliser seulement essence sans plomb avec indice de octane 95 Ron ou supérieur.



HUILE RECOMMANDÉE

Huile pour moteur à 2 temps de grande qualité :

Classification de service : JASO classe FC



Attention! Huile de qualité inférieure à celle recommandée pourrait causer graves dommages au moteur

- 2) Mélanger en agitant bien le contenant de carburant avant de remplir le réservoir.** Préparer une quantité de carburant qui peut être utilisée pour un mois au maximum.
- 3) Préparer le mélange carburant et ne remplir le réservoir qu'en plein air (fig. 23).
- 4) Conserver le carburant dans un contenant prévu pour cet usage, en serrant bien le bouchon.

6. REMPLISSAGE DU RÉSERVOIR D'HUILE DE CHÂÎNE

1) **ATTENTION !** Ne remplir le réservoir de la machine qu'avec de l'huile spécifique pour la lubrification de chaînes de tronçonneuse (voir Fig. 29).

2) **NE PAS** utiliser d'huile usée.

3) Une huile différente de celle conseillée peut endommager le guide, la chaîne et le système de lubrification.

Lors de chaque plein de carburant, faire également une remise à niveau du réservoir d'huile de chaîne.

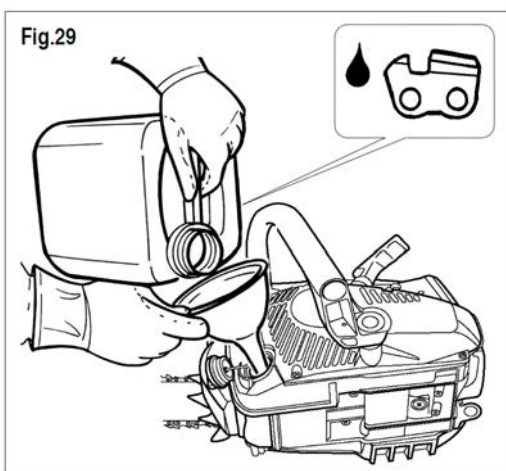

7. MISE EN MARCHÉ ET ARRÊT

ATTENTION ! Observer scrupuleusement les avertissements contenus au Chapitre 2 PRÉCAUTIONS FONDAMENTALES DE SÉCURITÉ.

DANGER ! Ne mettre en marche la tronçonneuse que si toutes les pièces qui la composent, le guide et la chaîne sont montés.

DÉMARRAGE AU SOL

DÉMARRAGE À FROID

Avant de mettre en marche, s'assurer que le frein de chaîne est désactivé en tirant le levier (fig. 30) vers la poignée avant.

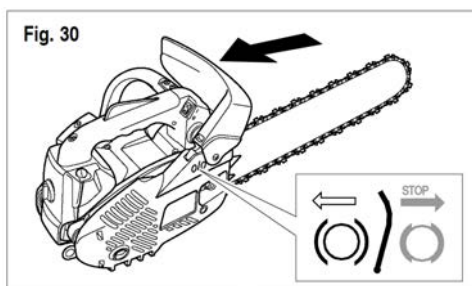

1) Poser la tronçonneuse sur une surface stable.

- **Vérifier que la zone autour du guide et de la chaîne est dégagée, sans aucun objet.**

2) Presser le doigt de l'interrupteur d'arrêt « I » (fig. 31 pièce 1).



3) Tirer à fond le bouton du starter «CHOKE» (fig. 32 pièce 1).

4) Appuyer à fond 4-5 fois sur le soufflet de la pompe d'amorçage du carburant (Fig. 33).



- 5) Ne pas actionner la gâchette d'accélérateur .
- 6) Bloquer la tronçonneuse comme en Fig. 34. Saisir solidement de la main droite la poignée de la tronçonneuse (Fig. 33 - 1) et poser le genou droit sur le boîtier du filtre (Fig. 33 - 2).
- Vérifier que la zone autour du guide et de la chaîne est dégagée.

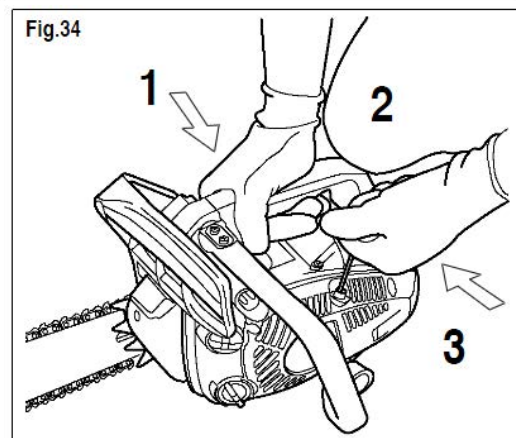
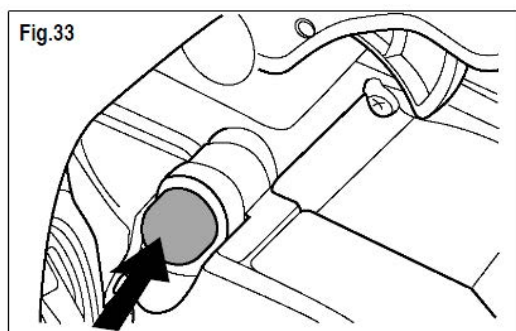
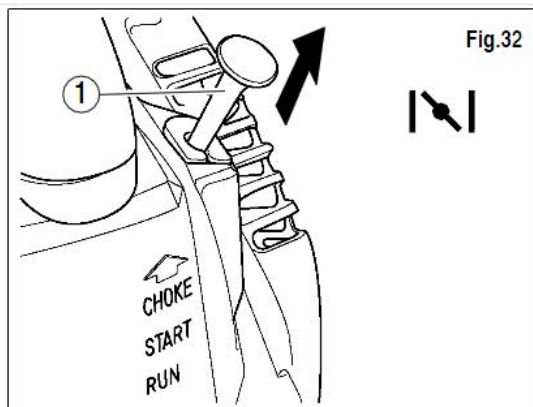

- 7) Tirer énergiquement la poignée du lanceur, jusqu'aux premières explosions (en général pas plus de 4/5 fois) fig. 34-3.

ATTENTION au possible mouvement de la chaîne.

- 8) Appuyer à fond sur le bouton du starter (fig. 35) de sorte que «L'AVANCE DE L'ACCÉLÉRATEUR - START» demeure enclenchée. Ne pas actionner la gâchette d'accélérateur.
- 9) Continuer à tirer le lanceur usqu'à la mise en marche du moteur.

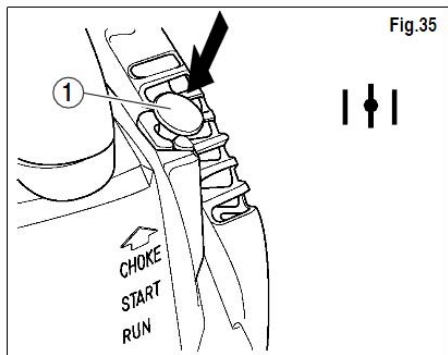

ATTENTION DANGER ! La chaîne de coupe est en mouvement puisque le levier de l'accélérateur est partiellement avancé.



- Maintenir la tronçonneuse immobile fig. 34 en laissant tourner le moteur et la chaîne pendant au moins 15 secondes (pour un préchauffage).

- 10) Presser avec la paume de la main le levier de blocage de l'accélérateur (fig. 36 pièce 1) et appuyer ensuite sur le levier de l'accélérateur (fig. 36 pièce 2) ; ainsi, «L'AVANCE DE L'ACCÉLÉRATEUR» se désactive, la vitesse du moteur descend jusqu'au ralenti.
- 11) Ne pas utiliser la tronçonneuse si au ralenti la chaîne tourne. S'adresser à un centre d'assistance pour une intervention.
- 12) Ne pas se déplacer et ne pas transporter la tronçonneuse avec le moteur en marche. En cas de transport, couvrir le guide avec le fourreau protecteur livré.

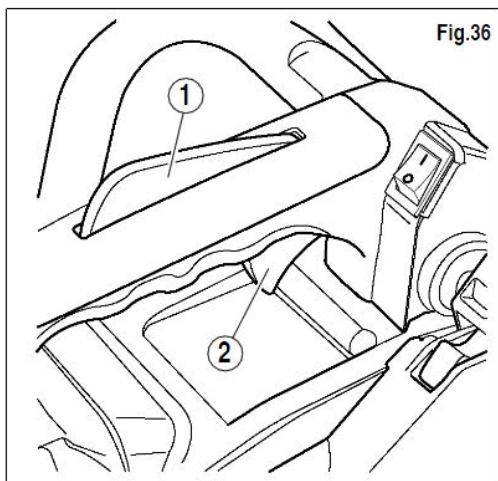



ARRÊT MOTEUR

- 1) Pour arrêter le moteur, abaisser le doigt de l'interrupteur (fig. 31 pièce 1) en position « 0  ».
- 2) Après une longue période de travail à pleine charge, il est conseillé de laisser tourner le moteur au ralenti pendant quelques secondes avant d'actionner l'interrupteur « 0  ».

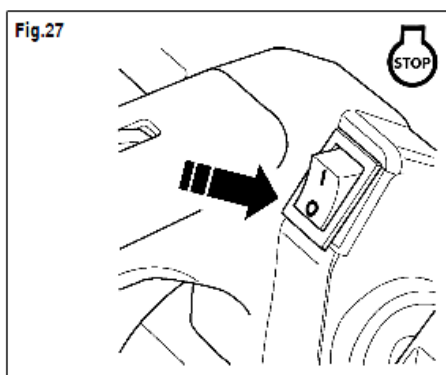

ATTENTION ! Se familiariser avec l'actionnement de la manette de l'interrupteur d'arrêt afin d'agir promptement en cas d'urgence.

ATTENTION ! La chaîne continue à tourner pendant un certain temps après avoir relâché la gâchette d'accélérateur.

DÉMARRAGE À CHAUD

- 1) Presser le doigt de l'interrupteur d'arrêt « I » (fig. 31 pièce 1).
- 2) Tirer à fond et appuyer immédiatement sur le bouton du starter pour enclencher « L'AVANCE DE L'ACCÉLÉRATEUR - START ».
- 3) Tirer énergiquement la poignée du lanceur, jusqu'à la mise en marche du moteur fig. 34.

DÉMARRAGE À CHAUD APRÈS LE PLEIN DE CARBURANT

- 1) En cas de vidage complet du réservoir de carburant, faire le plein et remettre en marche le moteur en suivant les instructions «**DÉMARRAGE À FROID**».

ARRÊT DU MOTEUR. Le moteur doit TOUJOURS être arrêté dans les cas suivants :

- # Remplissage du réservoir de carburant
- # Remplissage du réservoir d'huile de la chaîne
- # Contrôle et réparation
- # Nettoyage et réglage
- # Déplacements sur le lieu de travail
- # Transport

8. UTILISATION

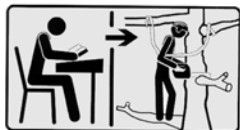

- Ce type spécial de tronçonneuse, si cela est indispensable, peut être utilisé d'une seule main par un opérateur qualifié opérant selon une méthode de travail attentivement établie et sûre pour

l'élagage et l'ébranchage ; cela signifie donc que, pour toutes les autres opérations, la tronçonneuse doit être utilisée avec les 2 mains, exactement comme pour une tronçonneuse classique (Fig. 11-A).

- Observer toutes les consignes décrites au chapitre « SÉCURITÉ ».

- Tronçonner en pressant à fond la gâchette d'accélérateur et entrer au contact du bois une fois que le moteur est à la vitesse maximale.



8.1 UTILISATION SUR LES ARBRES AVEC CORDES ET HARNAIS

Les instructions suivantes ne sont que des exemples pour un meilleur usage ; les dispositions et les lois locales ou nationales doivent toujours être respectées.

8.2 DISPOSITIONS GÉNÉRALES

- L'opérateur travaillant en hauteur sur un arbre à l'aide de cordes et d'un harnais, ne doit jamais être seul, il doit être assisté au sol d'un autre opérateur qualifié, également préparé aux situations d'urgence.

- L'opérateur doit être préparé pour grimper en toute sécurité aux arbres, il doit maîtriser la technique de travail en hauteur et il doit être équipé d'un harnais de sécurité, de cordes et de mousquetons, et de tout autre équipement pour maintenir une position de travail sûre et stable pour lui-même et pour la tronçonneuse.

8.3 PRÉPARATION À L'UTILISATION DE LA TRONÇONNEUSE SUR UN ARBRE

- 1) Le deuxième opérateur au sol doit contrôler la tronçonneuse, faire le plein, la mettre en marche et faire chauffer son moteur. Il doit arrêter le moteur avant de lever la tronçonneuse sur l'arbre.
- 2) La tronçonneuse doit être suspendue au moyen d'une corde au harnais de l'opérateur (Fig. 13) accrochée avec un mousqueton.
- 3) La tronçonneuse doit être attachée au point de fixation (Fig. 12 repère 1) au moyen d'une corde.
- 4) La corde de suspension au harnais se prolonge au-delà du mousqueton jusqu'à la corde de levage au sol.
- 5) S'assurer que la tronçonneuse est accrochée au harnais avant de la détacher de la corde de levage.

Dans la Fig. 13 nous voyons un exemple de suspension de la tronçonneuse au harnais.

- 6) Avec la tronçonneuse accrochée au harnais, on réduit la possibilité de dommages à la tronçonneuse pendant les déplacements sur l'arbre.

Arrêter toujours le moteur avant d'accrocher la tronçonneuse au harnais.

- 7) Accrocher la tronçonneuse aux points de fixation prévus sur le harnais ; par exemple sur les hanches ; pour grimper à l'arbre, l'accrocher au point moyen arrière pour une moindre gêne (voir Fig. 14).
- 8) Pour déplacer la tronçonneuse d'un point d'accrochage à un autre,



contrôler qu'elle est solidement accrochée dans la nouvelle position avant de la décrocher de la précédente.

8.4 UTILISATION DE LA TRONÇONNEUSE SUR L'ARBRE

Une analyse des accidents qui se sont produits pendant l'utilisation sur les arbres de ce type de tronçonneuse indique les causes dues à une utilisation inappropriée d'une seule main ; cela détermine une augmentation des risques et des blessures si :

- la tronçonneuse n'est pas tenue en toute sécurité en cas de recul ;
- la tronçonneuse n'est pas bien contrôlée avec un possible contact avec les cordes et avec le corps de l'opérateur (main et bras gauche) ;
- il y a une perte de contrôle due à une position de travail instable, entraînant le contact avec la tronçonneuse (mouvement imprévu pendant l'utilisation de la tronçonneuse).

8.5 S'ASSURER UNE POSITION DE TRAVAIL POUR UNE UTILISATION À 2 MAINS DE LA TRONÇONNEUSE

Afin de pouvoir tenir la tronçonneuse des deux mains, comme règle générale, l'opérateur doit trouver une position de travail sûre afin de pouvoir utiliser la tronçonneuse :

- au niveau de la hanche pour des coupes horizontales ;
- au niveau du plexus solaire pour des coupes verticales.
- En cas de travail près du tronc vertical et avec de faibles poussées latérales, un bon appui des pieds est nécessaire à l'opérateur pour travailler dans une position sûre.

Si par contre l'opérateur doit s'éloigner du tronc et a donc besoin d'un point d'appui, une suspension au moyen de cordes entre un point d'ancrage supérieur sûr et le harnais peut constituer une position de travail valable (voir Fig. 15).

La Fig. 16 illustre un exemple d'étrier provisoire pour le pied.

8.6 MISE EN MARCHÉ DE LA TRONÇONNEUSE SUR UN ARBRE

Pour la mise en marche de la tronçonneuse sur un arbre, l'opérateur doit :

SI LE MOTEUR EST FROID

- Faire mettre en marche et chauffer le moteur par l'opérateur au sol.
- activer le frein de chaîne (Fig. 30) ;

POUR L'OPÉRATEUR SUR L'ARBRE :

Le moteur étant déjà préchauffé, presser le doigt de l'interrupteur d'arrêt « I » (fig. 31 pièce 1). **TENIR LA TRONÇONNEUSE DE L'UNE DES 2 FAÇONS SUIVANTES :**

MODE 1 - Serrer la poignée avant de la main gauche, en tenant la tronçonneuse loin du corps, et tirer le lanceur de la main droite.

MODE 2 - Serrer une des deux poignées de la main droite, en tenant la tronçonneuse loin du corps, et tirer le lanceur de la main gauche.

Avant de suspendre la tronçonneuse (avec le moteur en marche) à la corde, activer toujours le frein de chaîne (Fig. 30).

Avant d'entreprendre une coupe critique, l'opérateur doit toujours vérifier qu'il y a suffisamment de carburant dans le réservoir.



8.7 UTILISATION DE LA TRONÇONNEUSE D'UNE SEULE MAIN

- Ne pas utiliser la tronçonneuse d'élingage d'une seule main :
- dans une position instable ;
- pour la coupe de branches dans les parties de petit diamètre et aux extrémités.

- La tronçonneuse d'élingage peut être utilisée d'une seule main dans les cas suivants :

- 1) lorsque l'on ne peut pas trouver une autre position de travail adaptée à l'utilisation à 2 mains ;
- 2) lorsqu'il est nécessaire de s'assurer la position de travail au moyen de la main gauche ;
- 3) lorsque l'opérateur doit se pencher considérablement (voir Fig. 17).

L'opérateur ne doit jamais :

- 1) couper en utilisant le nez du guide sujet au risque de recul (voir chap. 2 point A.19);

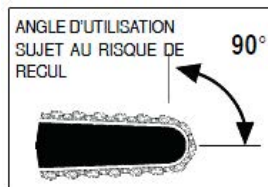

2) tenir et couper la partie de branche qui sera détachée ;

3) tenter de soutenir une branche en train de tomber.

GRIFFE : Pour la coupe de branches épaisses, il est utile d'engager les dents de la griffe dans le bois, pour une coupe avec un moindre effort et pour un meilleur contrôle de l'action de coupe.

8.8 LIBÉRER LE GUIDE BLOQUÉ DANS LE BOIS

- En cas de blocage du guide et de la chaîne dans le bois pendant la coupe, opérer comme suit :

1) arrêter le moteur et attacher la tronçonneuse à l'arbre (vers le tronc) au moyen d'une autre corde séparée ;

2) tirer la tronçonneuse hors de l'entaille en bougeant et en soulevant la branche ;

3) si nécessaire, utiliser une scie à main ou une deuxième tronçonneuse en faisant une entaille à au moins 30 cm (de la tronçonneuse bloquée) vers l'extrémité de la branche, afin d'éviter la chute de la branche avec la tronçonneuse, pour ne pas compliquer la situation

ATTENTION

L'utilisation d'une nacelle (si possible) reste en tout état de cause le moyen le plus sûr pour utiliser au mieux la tronçonneuse (voir Fig. 18).

8.9 FREIN DE CHÂÎNE

Votre tronçonneuse est dotée d'un frein de chaîne de sécurité afin de bloquer la chaîne (en cas de recul) en une fraction de seconde.

- Le frein intervient automatiquement en cas de recul actionné par l'inertie du levier de frein (Fig. 30).

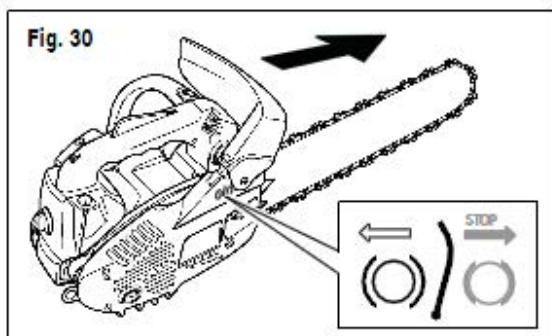

Tenir toujours la tronçonneuse des deux mains (si possible).

- Le frein de chaîne peut être activé même manuellement en poussant en avant.
- Le frein se désactive en tirant le levier vers les poignées (Fig. 37).

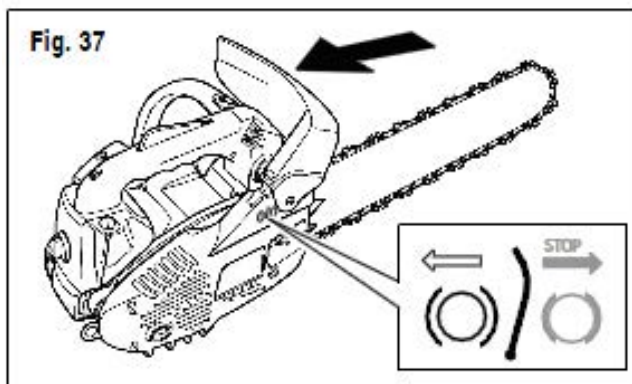

- Avant tout travail, vérifier à la main que le levier peut se déclencher en avant et en arrière.

Vérifier le fonctionnement comme suit :

- activer manuellement le frein (Fig 30);
- mettre en marche le moteur ;
- accélérer à fond pendant quelques instants en appuyant sur la gâchette (Fig. 36 repère 2) ;
- la chaîne ne doit pas tourner sur le guide.

Si les déclenchements ne se produisent pas, si l'actionnement de la manette est devenu dur et si la chaîne tourne sur le guide, ne pas utiliser la tronçonneuse. S'adresser à un centre d'assistance agréé.

- Démontez et nettoyez périodiquement le couvercle du frein de chaîne (Fig. 1 repère 19), en éliminant les copeaux et la sciure.

Ne jamais tenter de réparer ni de modifier.

8.10 CHAÎNE

ENTRETIEN ET AFFÛTAGE

- Une chaîne affûtée correctement permet de travailler sans difficulté, d'avoir un bon rendement de tronçonnage, d'éviter toute usure anor-



male des organes mécaniques et du guide.

- Si la chaîne n'est pas suffisamment lubrifiée, augmenter le flux d'huile en tournant la vis de réglage de la pompe dans le sens anti-horaire (Fig. 19).
- Avant l'affûtage, tendre la chaîne au moyen du tendeur de chaîne (Fig. 10), voir chapitre « MONTAGE DU GUIDE ET DE LA CHAÎNE ».
- Après l'affûtage, détendre la chaîne selon les instructions de montage.
- Durant l'affûtage, bloquer la chaîne en activant le frein.
- Utiliser une lime ronde (spécifique pour chaînes) du diamètre 5/32» (4,0 mm) Fig. 20 repère 1. Observer les angles d'affûtage comme en Fig. 20 repères 2-3.
- Affûter en limant de l'intérieur vers l'extérieur (Fig. 20 repère 5) toutes les dents sur un côté, puis celles sur le côté opposé.
- Positionner la lime de manière à ce qu'elle dépasse d'environ 1 mm (Fig. 20 repère 4) au dessus du niveau des tranchants.



REPLACEMENT DE LA CHAÎNE

- En cas de remplacement de la chaîne, utiliser une pièce de rechange d'origine ou une chaîne ayant les mêmes caractéristiques (à faible recul) avec des maillons de sécurité (Fig. 38).

Voir dimensions dans le tableau CARACTÉRISTIQUES TECHNIQUES.

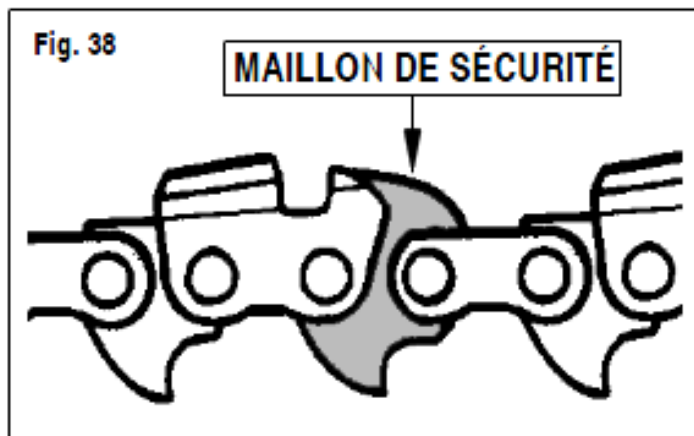

9. ENTRETIEN PÉRIODIQUE

DANGER !! N'effectuer aucun contrôle, aucun entretien et aucune réparation avec le moteur en marche.

9.1 CHÂÎNE

Voir le paragraphe spécifique « **8.10 CHÂÎNE** »

Lubrification de chaîne : avant toute utilisation, vérifier l'efficacité de la lubrification de chaîne et vérifier le niveau de l'huile dans le réservoir. (voir chap.6); ne pas travailler sans lubrification de chaîne: même un très bref temp endommagerait chaîne: même un très bref temp endommagerait définitivement soit la guide soit la chaîne.

L'efficacité du flux de l'huile peut être vérifiée (avec moteur accéléré) en mettant la pointe de la guide près d'une surface et voir si la chaîne projette un peu d'huile (fig. 36). Régler , si nécessaire, le flux de la pompe (par. 8.5 et fig. 17).

Pinion du moteur : contrôler l'usure des dents et le jeu sur l'arbre moteur et lubrifier le roulement par de la graisse pour roulements.

9.2 GUIDE

- Nettoyer périodiquement la rainure de glissement de la chaîne et les passages de l'huile.

- Lubrifier le pignon avec de la graisse pour roulements.

- Retourner le guide (lors de chaque entretien) pour avoir une usure équivalente des deux côtés En cas de remplacement de la guide / chaîne, n'utiliser que de pièces originales; le type de guide et chaîne fourni avec la tronçonneuse a été testé et certifié selon les normes en vigueur en relation à la capacité de limiter le danger en cas de recul (KICK BACK- voir chap. A18)

Par conséquent l'utilisation de guide et chaîne non originales peut provoquer du danger à l'opérateur.

La marque et le type de guide et chaîne est mentionnée dans le tableau des données techniques.

9.3 FILTRE À AIR

Un filtre à air obstrué réduit le rendement du moteur, l'efficacité de la coupe et augmente la consommation de carburant.

- La coupe de bois sec et un travail en environnement poussiéreux requièrent un nettoyage plus fréquent du filtre.

a) Ôter le couvercle du filtre (Fig. 22) en dévissant le bouton.

-Soulever le filtre (Fig. 23).

- Séparer les deux moitiés (Fig. 24) en s'aidant (si nécessaire) d'un tournevis.

- Souffler avec de l'air comprimé de l'intérieur vers l'extérieur.

b) Remplacer le filtre s'il est abîmé (déformé et/ ou fissuré).

9.4 FILTRE À CARBURANT

Pour l'extraire (à travers l'orifice de remplissage Fig. 1 repère 13), utiliser un crochet et le tenir avec une pince à becs longs. Remplacer le filtre au moins une fois par an.

- Utiliser un filtre d'origine.

9.5 FILTRE À HUILE

Pour l'extraire (à travers l'orifice de remplissage Fig. 1 repère 14) afin de le nettoyer, utiliser un crochet et le tenir avec une pince à becs longs. Le remplacer s'il est abîmé.

- Positionner le filtre sur le côté droit inférieur du réservoir (pour une aspiration correcte de l'huile).

9.6 BOUGIE

Vérifier l'état de la bougie d'allumage au moins une fois par an ou en cas de difficultés de mise en marche. Attendre le refroidissement du moteur avant l'opération.

1) Ôter le capuchon et dévisser la bougie à l'aide de la clé fournie (Fig. 25).

En cas d'encrassement excessif et de grande usure des électrodes, remplacer la bougie par une bougie de type équivalent (Fig. 26).

Un encrassement excessif peut être provoqué par :

Pourcentage excessif d'huile dans le carburant et/ou qualité inappropriée de l'huile.

Filtre à air partiellement obstrué.

2) Visser la bougie à la main jusqu'à la fin du filetage pour éviter des dommages à son logement.

Utiliser la clé uniquement pour le serrage (Fig. 25).



3) Ne pas réparer l'appareil sans être qualifié pour le faire. S'adresser à un centre d'assistance agréé.

DANGER !! Afin de conserver les conditions de sécurité d'origine, n'apporter aucune modification à l'appareil.

En cas de réparations, utiliser exclusivement des pièces de rechange d'origine.

9.7 VÉRIFIER LES VIS, LES PIÈCES FIXES ET EN MOUVEMENT

Avant toute utilisation, contrôler qu'il n'y a pas de vis ou de pièces desserrées ou endommagées, et que la chaîne de coupe ne présente pas une usure excessive.

S'adresser à un centre d'assistance agréé pour le remplacement des pièces endommagées avant d'utiliser l'appareil.

9.8 NETTOYAGE, TRANSPORT ET REMISAGE

En cas de transport ou d'inactivité prolongée, vider le réservoir du carburant.

Ne pas nettoyer avec des liquides agressifs.

Conserver l'appareil dans un endroit sec et sûr, inaccessible aux enfants.

Lors du transport ou du remisage, couvrir le guide et la chaîne avec le fourreau protecteur fourni.

CARACTÉRISTIQUES TECHNIQUES

Modèle	GL 925/25 CS-II
Masse	3,2 kg
Capacité réservoir carburant	200 cm ³
Capacité réservoir huile chaîne	140 cm ³
Longueur guide / Longueur coupe	25/ 22 cm
Pas de la chaîne	9,53 mm (3/8")
Chaîne (épaisseur dent d'entraînement)	1,27 mm (0,05")
Pignon moteur (6 dents)	9,53 mm (3/8")
Type moteur	1 E 34 F
Cylindrée moteur	25,4 cm ³
Puissance maximale du moteur (conformément à l'ISO 7293)	0,9kW
Régime maximal du moteur	11000 min ⁻¹
Régime de ralenti	2700 à 3500 min ⁻¹
Régime embrayage	4800 min ⁻¹
Consommation de carburant spécifique à la puissance maximale du moteur (sur demande)	0,9 kg/h
Type bougie	L8 RTF
Valeurs déclarées pour la valeur équivalente totale de vibrations, conformément à l'ISO 22867	$a_{\text{front_hv,eq}}$: 5,8 m/s ² , K=1.5 $a_{\text{ront_hv,eq}}$: 12,1 m/s ² , K=1.5
Valeurs déclarées pour le niveau de puissance acoustique pondéré A et le niveau de pression acoustique d'émission pondéré A, au niveau de l'oreille de l'opérateur, conformément à l'ISO 22868	$L_{\text{PA,eq}}$ = 87dB(A), K_{PA} = 3dB(A); $L_{\text{WA,eq}}$ = 107dB(A)
Niveau de puissance acoustique garantie	L_{WA} = 110dB(A)

LE SERVICE APRES-VENTE

Pour toutes informations ou pour le service après vente, merci de prendre contact avec le revendeur de la machine ou de vous renseigner sur notre site internet www.gardif.fr.

Un numéro d'identification de la machine (numéro de série) se trouve sur la plaque signalétique apposée sur la machine ainsi que sur la déclaration de conformité.

Veiller à communiquer ce numéro à votre revendeur ou votre réparateur en cas d'intervention sur la machine et pour toute demande de pièces de rechange.

N'utiliser que des pièces de rechange d'origine ou approuvées par GREATLAND.

LA PROTECTION DE L'ENVIRONNEMENT

Afin d'agir pour la protection de l'environnement, nous vous recommandons de :

- Utiliser un entonnoir pour éviter de renverser de l'essence lors du remplissage des réservoirs.
- Ne pas remplir le réservoir d'essence à raz bord.
- Maintenir votre machine en bon état de fonctionnement par un entretien régulier et un remplacement des pièces détériorées.

LA MISE AU REBUT

L'appareil se trouve dans un emballage permettant d'éviter les dommages dus au transport.

Cet emballage est une matière première et peut donc être réutilisé ultérieurement ou être réintroduit dans le circuit des matières premières.

Les produits thermiques et électriques ne doivent pas être mis au rebut avec les déchets ménagers.

Merci de les recycler dans les points de collecte prévus à cet effet.

Adressez-vous auprès des autorités locales ou de votre revendeur pour obtenir des conseils sur le recyclage.



GARANTIE DE LA MACHINE

Le constructeur garantit sa machine, motorisation incluse, pendant 24 mois à compter de la date d'achat et sur présentation d'une preuve de son achat (ticket de caisse, facture).

Aussitôt après l'achat, nous vous conseillons de vérifier l'état intact du produit et de lire attentivement la notice avant son utilisation.

Le constructeur assure le remplacement de toutes les pièces reconnues défectueuses par un défaut ou un vice de fabrication.

En aucun cas, la garantie ne peut donner lieu à un remboursement du matériel ou à des dommages et intérêts directs ou indirects, de quelque nature qu'ils soient.

Pour bénéficier d'une prise en charge du SAV sous garantie, le demandeur devra adresser sa demande à un atelier Service Après Vente (SAV) agréé par GREATLAND. La liste des SAV agréées est disponible sur le site internet :

www.gardif.fr

Pour toute demande de pièces de rechange, il devra être spécifié le modèle exact de la machine, l'année de fabrication et le numéro de série de l'appareil.

Cette garantie ne couvre pas :

- Une utilisation anormale ou non conforme à la notice d'utilisation.
- Un manque d'entretien.
- Un mauvais mélange ou un manque d'huile.
- Une utilisation à des fins professionnelles ou de locations.
- Le montage, le réglage et la mise en route de l'appareil.
- Tout dégât ou perte survenant pendant un transport ou un déplacement.
- Tout dégât consécutif à un choc ou une chute.
- Les frais de port et d'emballage du matériel (tout envoi en port dû sera refusé par le SAV).
- Les pièces dites d'usure ou les consommables (couteaux, lame, bougie, arbre support de couteaux, câbles, roues et enjoliveurs, sac de récupération, etc...).
- Les frais d'immobilisation ou de location d'un appareil en cas de panne.

La garantie sera automatiquement annulée en cas :

- De modifications apportées à la machine sans l'autorisation du constructeur.
- De montage de pièces n'étant pas d'origine ou approuvées.

Le constructeur décline toute responsabilité civile découlant d'un emploi abusif ou non-conforme aux normes d'emploi et/ou à la réglementation en vigueur et d'un manque d'entretien de la machine.

Les réparations effectuées ou des pièces remplacées ne peuvent en aucun cas entraîner la prolongation de la période de garantie initiale.

DECLARATION DE CONFORMITE CE



Déclaration CE de conformité

Numéro de série : Voir la page de garde

Société,

GARDIF SAS
ZA de l'Europe
60, Avenue de Bruxelles
77310 St FARGEAU PONTIERRY
FRANCE

Je soussigné, Bruno VAN ELSLANDE, Directeur général,

La personne autorisée à constituer le dossier technique : Yuxi WANG, ingénieur qualité

Déclare que l'élagueuse à moteur thermique de marque:

GREATLAND

GL 925/25 CS-II équipée du moteur 25,4cm³
(Modèle usine : YD-KU01-25 / Référence Gardif : TRT911222)

(Une scie à chaîne pour l'élagage des arbres est une scie à chaîne de conception particulière, ayant une masse limitée et destinée à n'être utilisée que par un opérateur qualifié, pour tailler et élaguer les parties supérieures des arbres sur pied)

- Est conforme aux dispositions de la Directive Machines 2006/42/CE

Et aussi conforme aux dispositions des directives suivantes :

- Directive de Compatibilité Electromagnétique 2004/108/CE
- Directive outdoor (bruit) 2000/14/CE (Annexe V) et la directive 2005/88/CE
- Directive Emissions 97/68/CE relative aux émissions de polluants amendée par la Directive 2002/88/CE, la Directive 2004/26/CE et la Directive 2010/26/UE

Niveau de puissance acoustique mesuré
Niveau de puissance acoustique garanti
Puissance maximale

L_{WA} m : 107 dB(A)
L_{WA} g : 110 dB(A)
0,9 kW

Fait à Ponthierry le 7 octobre 2013

Bruno VAN ELSLANDE, Directeur général

A handwritten signature in black ink, appearing to read 'Bruno Van Elslande', with a horizontal line drawn underneath it.

Embellissez votre jardin avec



Oisillon .com

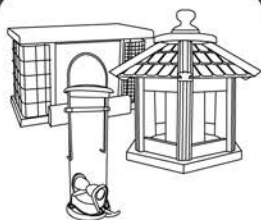

MANGEOIRES



NICHOIRS



ALIMENTATION

**Oisillon.com vous donnera de nombreux conseils !
Alors, vite rejoignez-nous sur www.oisillon.com**