

HAUT COMITE DE LA LANGUE FRANÇAISE

**INSTITUT DE RECHERCHES
SUR L'AVENIR DU FRANÇAIS**

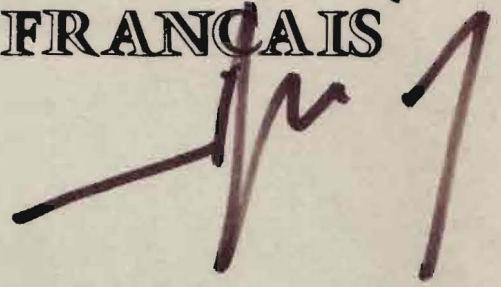

**LA LANGUE FRANÇAISE
EN REPUBLIQUE
UNIE DU CAMEROUN**

CM
331
COU

C. COUVERT
docteur en démographie

1983

INSTITUT DE RECHERCHES SUR L'AVENIR DU FRANCAIS

*LA LANGUE FRANCAISE EN
REPUBLIQUE UNIE DU CAMEROUN*

Claude COUVERT

1983

2/1

CEPED

Centre Français sur la Population
et le Développement

15, rue de l'Ecole de Médecine
75270 PARIS CEDEX 06

Tél (1) 46 33 99 41

S O M M A I R E

109

o <u>AVANT-PROPOS</u> -----	Page 1
o <u>PREMIERE PARTIE : PRESENTATION DU CAMEROUN</u> -----	Page 3
I) SITUATION GEOGRAPHIQUE-----	Page 5
II) HISTORIQUE DEPUIS L'INDEPENDANCE-----	Page 8
III) LA SITUATION ECONOMIQUE EN 1980-----	Page 10
- Le secteur primaire-----	" 10
- Le secteur secondaire-----	Page 12
- Le secteur tertiaire-----	Page 13
IV) LA SITUATION DEMOGRAPHIQUE-----	Page 16
o <u>DEUXIEME PARTIE : LE CONTEXTE LINGUISTIQUE</u> -----	Page 21
I) L'HISTORIQUE-----	Page 23
1.1. La période pré-coloniale-----	Page 23
1.2. La colonisation allemande (1884-1916)-----	Page 24
1.3. La colonisation anglaise et française-----	Page 25
1.4. L'indépendance-----	Page 28
II) LES LANGUES EN PRESENCE ET LEUR FONCTION-----	Page 32
2.1. Les langues vernaculaires ou langues nationales-----	" 32
2.2. Les langues véhiculaires-----	Page 35
2.3. Les langues officielles-----	Page 36
III) QUELQUES DONNEES LINGUISTIQUES-----	Page 39
	.../...

IV)	LA LANGUE FRANCAISE : SA FORME ET SA PLACE DANS LA SOCIETE CAMEROUNAISE-----	Page 47
	4.1. Les variétés du français-----	" 47
	4.2. La langue française et son importance dans le quotidien-----	Page 51
	4.3. La langue française dans l'environnement culturel--	Page 54
V)	LA LANGUE FRANCAISE DANS LE SYSTEME EDUCATIF-----	Page 75
	5.1. Structure et organisation de l'enseignement au Cameroun-----	Page 75
	5.2. Les projets d'enseignement en langues nationales--	Page 83
	5.3. Quelques données concernant les principales variables-----	Page 86
	5.4. Les niveaux de connaissance du français dans le système scolaire-----	Page 105
	5.5. Conclusions-----	Page 110

o TROISIEME PARTIE : ESTIMATION DE LA POPULATION FRANCOPHONE AU CAMEROUN EN 1980. PROJECTIONS EN L'AN 2000----- Page 113

I)	LES DONNEES DISPONIBLES-----	Page 115
II)	LA SITUATION EN 1981 : ESTIMATION DES FRANCOPHONES-----	Page 131
	2.1. Méthodologie-----	Page 131
	2.2. La population scolarisée en 1981-----	Page 132
	2.3. La population non scolarisée en 1981-----	Page 133
	2.4. Les résultats-----	Page 144
III)	PERSPECTIVES DE LA LANGUE FRANCAISE EN L'AN 2001-----	Page 155
	3.1. Les hypothèses de projection-----	"155
	3.2. Méthodologie-----	Page 157
	3.3. Les résultats-----	Page 161
	a) en 1991-----	Page 162
	b) en 2001-----	Page 172

.../...

c) Evolution du niveau de connaissance du français
entre 1981 et 2001----- Page 183

o. BIBLIOGRAPHIE----- Page 189

o. ANNEXES 193

- - -
PRESENTATION de l'INSTITUT de RECHERCHES sur l'AVENIR du FRANÇAIS
- - -

Créé en juin 1981, en application d'une décision du Premier Ministre, prise sur la suggestion du Haut Comité de la Langue Française, l'I.R.A.F. a pour objet de dénombrer les francophones dans le monde et de les classer par degré de maîtrise du français et niveaux de scolarité. Ce dénombrement est complété par des prévisions sur les effectifs des francophones en 1990, 1995 et 2000, et les estimations des populations anglophones, hispanophones, lusophones, germanophones aux mêmes dates.

Le financement de l'I.R.A.F. est interministériel. Y participent également plusieurs institutions étrangères ou internationales francophones. Son conseil d'administration est ainsi composé :

Président..... M. Philippe ROSSILLON, membre du Haut Comité de la Langue Française.

Premier Ministre..... M. le Vice-Président du Haut Comité de la Langue Française.

M. le Secrétaire Général du Haut Comité de la Langue Française.

Relations Extérieures... M. le Directeur Général des Relations Culturelles.

M. le Directeur du Centre d'Analyse et de Prévision.

M. GENDREAU (S.E.D.), Service du Développement.

Culture..... M. le Directeur du Livre et de la Lecture.

Communication..... M. RAMBAUD, représentant le Ministre.

Commerce Extérieur..... M. NICOLAIEFF, représentant le Ministre.

Organismes internationaux ou étrangers :

M. le Délégué Général du Québec à Paris.

M. Michel PLOURDE, Président du Conseil International de la Langue Française.

M. le Secrétaire Général du Conseil International de la Langue Française.

M. le Secrétaire Général de l'Agence de Coopération culturelle et Technique.

Membres à titre individuel :

M. Luc BOUQUILAU ;
M. Jean-Pierre CAMPREDON ;
M. Michel COURCIER ;
M. Alfred DITGEN ;
M. Alain GIOVANINETTI ;
M. Pierre MAES ;
M. Yves MONTENAY ;

Un comité d'experts assiste l'I.R.A.F. dans ses travaux ; en sont membres notamment :

- M. Philippe ROSSILLON, Président de l'I.R.A.F.
- M. Pierre MAES, Secrétaire Général de l'I.R.A.F.
- M. Alain GIOVANINETTI, Trésorier de l'I.R.A.F.
- M. Luc BOUQUILAU, Linguiste-africaniste, Directeur-adjoint du Laboratoire des Langues et Civilisations à Tradition Orale au C.N.R.S.
- M. Alfred DITGEN, Démographe, Maître-assistant à l'Institut de Démographie de l'Université de Paris I, ancien expert de la Coopération en Afrique.
- M. Francis GENDREAU, Ancien élève de l'Ecole Polytechnique, Expert-démographe, Directeur de Recherches à l'O.R.S.T.O.M., Chargé de Mission au Ministère de la Coopération et du Développement, ancien Directeur de l'Institut de Formation des Délégués des Nations-Unies à Yaoundé.
- M. Claude SAUVAGEOT, Chef du Département des Statistiques et des Etudes de la Formation Continue et de l'Apprentissage au Service des Etudes Informatiques et Statistiques du Ministère de l'Education Nationale, chargé de cours à l'Université de Paris VIII, ancien assistant en informatique à l'Université de Strasbourg, ancien expert de l'U.N.E.S.C.O.
- M. FRANÇOIS, Attaché de l'I.N.S.E.E., Chef du Département de la Documentation et de la Diffusion de l'Information Statistique au Service des Etudes Informatiques et Statistiques du Ministère de l'Education Nationale, ancien expert des Nations-Unies en Afrique.
- M. Michel HOFFMAN, Licencié ès Lettres, Directeur de la Société MARCOMER-GALLUP, ancien chargé de Recherches au C.N.R.S.
- M. Daniel BLOT, Chargé d'Etudes à l'O.C.D.E., ancien expert de l'O.C.D.E. en Argentine.

AVANT-PROPOS

L'étude sur le Cameroun fait suite aux études de l'IRAF sur le Gabon et le Congo.

Le Cameroun appartient à la fois à la région tropicale et à la région sahelienne et regroupe un nombre équivalent d'ethnies. Il présente donc un visage linguistique complexe d'autant qu'il se singularise par l'existence de deux langues officielles : l'anglais et le français.

Aussi, aborderons-nous ce pays avec plus de prudence que les précédents. En dehors des données statistiques concernant la population et le système scolaire, il a semblé nécessaire d'entreprendre une série d'enquêtes sur le terrain : sondages rapides qui présentent l'intérêt de montrer d'une part l'utilisation quotidienne de la langue française, d'autre part les phénomènes de "déperdition" de cette langue.

Ces données qualitatives et quantitatives permettront d'établir le compte des francophones en 1980, d'émettre des hypothèses quant à l'avenir de la langue française au Cameroun et enfin, de faire une perspective de la population en l'an 2000.

Enfin, nous tenons à remercier toutes les personnes à Paris, mais surtout au Cameroun qui, appartenant à l'Ambassade de France ou aux Administrations Camerounaises nous ont aidés dans notre recherche en mettant à notre disposition les documents ou les données en leur possession.

PREMIERE PARTIE :

PRESENTATION DU CAMEROUN

1) SITUATION GEOGRAPHIQUE

Le Cameroun s'étire entre le 2ème et le 12ème parallèle Nord, de la zone tropicale à la zone sahelienne.

Il se distingue des pays qui l'entourent par son relief contrasté, avec des massifs montagneux et des hauts plateaux.

Il est limité à l'Ouest et au Nord-Ouest par le Nigeria, à l'Est par la République du Tchad et la République Centrafricaine, au Sud par le Congo, le Gabon et la Guinée Equatoriale et à l'Ouest par une ouverture sur l'Océan Atlantique (320 Kms).

Sa diversité tant géographique qu'ethnique ne permet pas une description globale. Aussi de nombreux géographes ont-ils l'habitude, selon les critères géologiques de climat et de végétation, de distinguer cinq régions naturelles. La division, établie par le décret présidentiel de juillet 1972, en sept provinces semble bien tenir compte des critères ethniques. Elle est la suivante :

- Le Centre-Sud (Yaoundé)
 - . Climat subéquatorial
 - . Végétation de forêt au Sud, de savane au Nord
 - . Cultures : cacao, bois, café, palmier à huile, tabac
 - . Population : pygmée, bantoue (Bassa, Njem, Beti, branches Pahouin Bakoko, Ewondo).

- L'Ouest - région des Hauts Plateaux
 - . Climat plus sec et plus frais que sur la côte
 - . Grandes zones de cultures très denses
 - . Population : bantoue # (bamiléké), Bamoun (musulmane).

- Les provinces au Nord-Ouest et Sud-Ouest

Ces deux provinces formaient avant 1972 un des deux états fédérés de la République Fédérale du Cameroun et s'identifient à l'ex-Cameroun occidental.

 - . Climat tempéré sur les hauteurs, humide sur la côte

- . Cultures d'exportation dans l'ensemble des deux provinces : banane, cacao, thé, caoutchouc. Région côtière : exportation caoutchouc
 - . Population : bantoue (Sud), bantoïde, soudanaise (Nord).
- Le Nord
 - . Nord : climat sahélien soudanais
 - . Sud : climat tempéré
 - . Pays de savane
 - . Cultures : coton (vallée des Mayons), riz, sorgho rouge, arachides (pas d'exportation)
 - . Population : les kirdi (dans les montagnes) convertis à l'Islam, les matakam, les foubés (musulmans).
- L'Est
 - . Climat équatorial
 - . Pays de forêt (75 % du territoire)
 - . Cultures : café "Robusta", tabac, cacao, hévéa
 - . Population : à majorité bantoue de la branche maka - kozine (maka, nzimou, badjoué, njem, bikèle), pygmée.
- Le Littoral
 - . Climat équatorial : chaud et humide toute l'année
 - . Forêt dense
 - . Cultures vivrières
 - . Population : groupe bantou : bassa, douala, bamiléké (récemment immigrés).

CAMEROUN

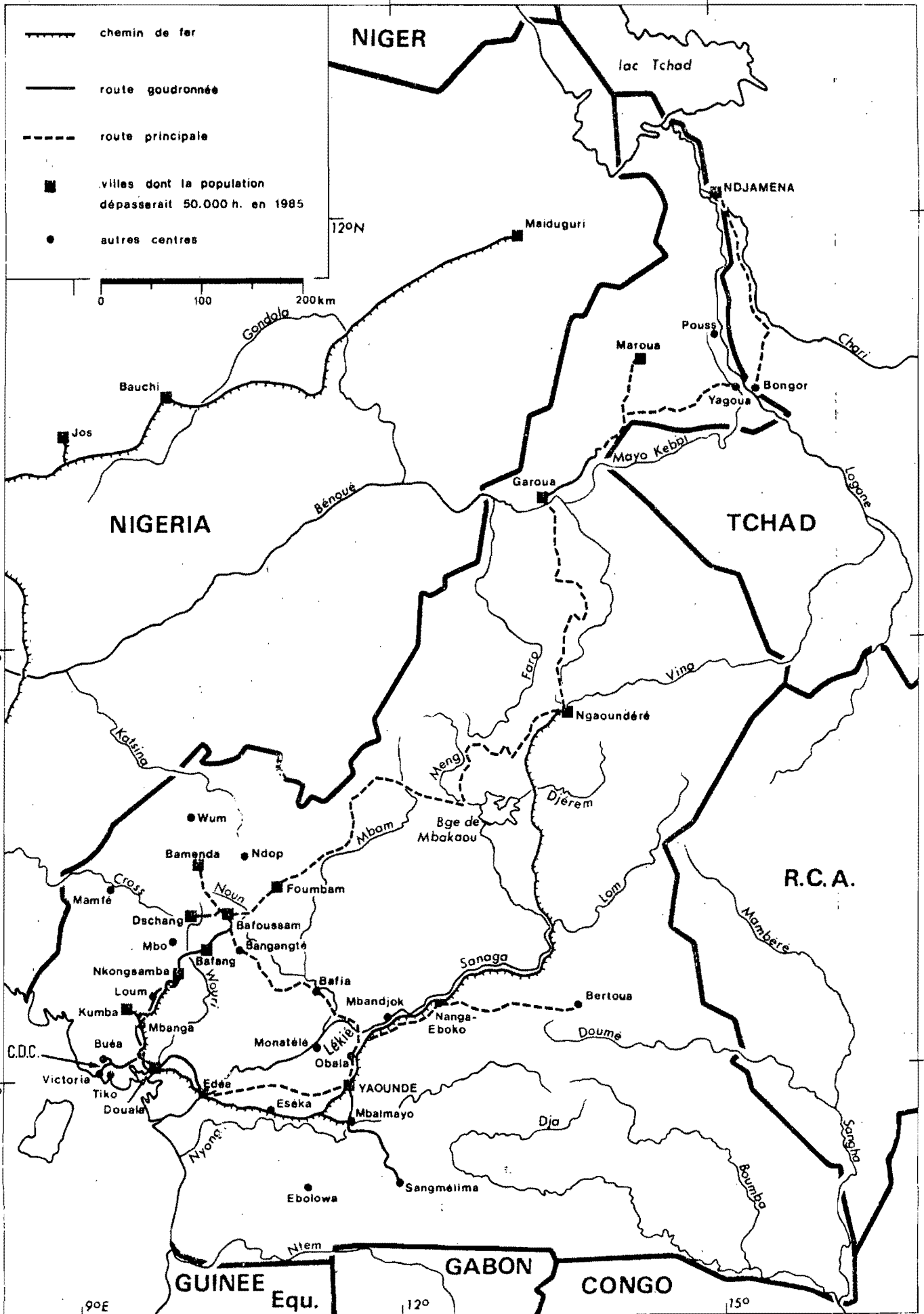

II) HISTORIQUE DEPUIS L'INDEPENDANCE

En 1960, l'indépendance ne concerne que la partie Est de la région connue sous le nom de "Cameroun" et dans laquelle avaient successivement pénétré les Portugais, les Français, les Anglais, les Hollandais, et enfin, les Allemands. A l'issue de la première guerre mondiale l'Allemagne perd ses colonies et l'administration du Cameroun est confiée par le Société des Nations aux Anglais et aux Français :

- la partie à l'Ouest du fleuve Mongo est placée sous mandat anglais,
- la partie à l'Est sous mandat français.

Le 1er janvier 1960, le "Cameroun oriental" accède, en pleine guerre civile, à l'indépendance après 3 ans de statut d'Etat sous tutelle, c'est-à-dire d'autonomie interne.

Le 7 mai 1960, Amadou Ahidjo, chef de file de l'Union camerounaise, surtout connu dans le Nord du Pays, est élu Président de la République. Ce n'est que 13 mois après l'indépendance du "Cameroun oriental" qu'une large partie du "West Cameroon" sous mandat britannique vote par referendum son rattachement à la République du Cameroun et non au Nigeria.

Les deux Cameroun constituent alors une fédération de deux états sous forme républicaine avec, à sa tête, le Président Amadou Ahidjo.

En juin 1972, par referendum, la République Fédérale du Cameroun devient la République Unie du Cameroun. Amadou Ahidjo en assure la présidence jusqu'à sa démission, le 6 novembre 1982. Paul Biya devient alors Président intérimaire, tout en laissant la direction du parti unique, UNC, à l'ancien Président.

La politique du Cameroun se caractérise depuis l'indépendance par une politique intérieure et extérieure discrète mais très réaliste, dont les trois principes de base sont : "démocratie, organisation, réalisme".

La politique intérieure est aujourd'hui marquée par :

- . La démocratie dans un parti unique, devenu UNC (Union Nationale Camerounaise) qui vise malgré les revendications ethniques, l'unité, l'identité camerounaise.
- . Une organisation syndicale unique, depuis 1972, qui tend également à l'unification du peuple camerounais : l'UNTC (Union Nationale des Travailleurs camerounais).

Au congrès de Bafoussam (1980), le Président Ahidjo se félicitait que l'on soit passé d'un "syndicalisme de contestation à un syndicalisme de concertation et de participation" ayant pour but :

- la démocratie,
- l'organisation rationnelle grâce à une planification rigoureuse,
- le réalisme tendant à utiliser au maximum les ressources naturelles et les ressources humaines du pays.

La politique extérieure se démarque de celle de beaucoup de pays africains par :

- la volonté d'indépendance et de non alignement effectif,
- une coopération internationale caractérisée par la diversité des relations.

Cette politique a assuré un développement lent mais régulier.

III) LA SITUATION ECONOMIQUE EN 1980

L'économie du Cameroun est essentiellement fondée sur l'agriculture, mais des efforts importants sont entrepris pour la promotion de l'industrie.

o. LE SECTEUR PRIMAIRE

Le développement de ce secteur qui occupe 75 % de la population active en 1980 est freiné par l'exode rural des jeunes. Le conflit de générations qui engendre l'autoritarisme des vieux et la scolarisation des jeunes encourage l'émigration de ces derniers vers les villes mais aussi vers la province du Sud-Ouest plus industrialisée. L'accroissement de ce phénomène a entraîné lors du congrès de Bafoussam d'importants débats sur "la grave déperdition de ressources humaines dont souffre le secteur rural et conséquemment sur l'aggravation de la crise de l'emploi dans les villes".

Cependant, la bonne marche du secteur primaire devrait permettre d'assurer aux populations locales des moyens alimentaires suffisants sans recourir à des achats extérieurs, mais aussi d'entraîner le secteur secondaire et le secteur tertiaire.

En effet, le cacao, le thé, la banane, la noix de palme, le coton, le bois, le caoutchouc et d'autres productions locales assurent la satisfaction des besoins locaux et un important courant d'exportation.

(Voir tableau page suivante).

Tableau 1 : Les exportations des produits végétaux du secteur primaire

	(en milliers de CFA) 1979	(en milliers de tonnes)			Rang mondial et % 1979	
		1979	1980	1982		
Café Robusta	43 800	112	117+	113+	10e	2 %
Cacao brut	39 703	115	110	85	5e	7 %
Bois bruts	17 362		400	321		
Café Arabica	15 691					
Coton masse	5 115			42		
Bananes	1 253			52		
Caoutchouc brut	1 214++			20		
Tabacs bruts	1 071++			1,8		
Huile de palme	746					
Palmistes	708	45		6,2	9e	3 %

+ Café Robusta + Café Arabica

++ Valeurs contestables

Le commerce extérieur a augmenté dans les 10 dernières années grâce aux mesures prises pour le développement des cultures industrielles et des autres cultures d'exportation.

On peut citer dans ce domaine quelques installations récentes ou en cours :

- CDC (Cameroun Development Corporation), Pamol, Socopalm, Sofaram, pour l'huile de palme et les palmistes,
- CDC, Pamol, Safacam, Hévécam pour la production du latex,
- SOSUCAM, Camsuco pour la canne à sucre,
- Complexe de Dschang pour le thé,
- Midevir pour la culture maraîchère,
- Essais Bastos dans le Nord pour le tabac de coupe,
- Programme Sodicoton pour le coton,
- etc...

Il faut cependant noter un retard dans le développement de l'exploitation des ressources forestières commercialisables dû essentiellement

aux infrastructures insuffisantes pour le transport vers les centres d'exportation, les ports.

Enfin, le pétrole assure aujourd'hui un important revenu au Cameroun : la consommation intérieure est satisfaite et un surplus de deux ou trois millions de tonnes reste disponible pour l'exportation. D'importantes réserves de gaz, découvertes récemment, seront sans doute exploitées d'ici quelques années.

o LE SECTEUR SECONDAIRE

Le secteur secondaire se développe à un rythme modéré, mais de manière régulière comparativement aux autres pays francophones.

Ainsi le chiffre d'affaires du secteur industriel était de 105 milliards de CFA pour l'année 1976, il est de 200 milliards de CFA pour l'année 1979/80, soit une augmentation moyenne annuelle de 18,6 %.

Le Gouvernement a favorisé la promotion d'unités capables de transformer les matières premières locales sous les conditions suivantes :

- être suffisamment rentable,
- couvrir les besoins intérieurs,
- créer des emplois,
- éventuellement produire des excédents exportables,
- contribuer à une meilleure répartition des activités économiques dans le pays.

Les réalisations de petites et moyennes entreprises ont été plus concluantes que celles faisant appel à d'importants capitaux. L'industrialisation est cependant freinée par des infrastructures de transport défectueuses. En effet, le transcamerounais (inauguré en 1974) qui lie Ngaoundéré (Nord) à Yaoundé (569 Kms) ne pourra remplir pleinement sa fonction tant que le tronçon Yaoundé Douala restera vétuste.

L'infrastructure routière accuse un gros retard : il faut asphaltier les routes et surtout les entretenir mieux.

Les installations portuaires de Douala sont capables de couvrir les besoins présents du Cameroun ; la création d'un autre port de mer est prévue dans un avenir relativement proche (Kribi).

Dans le domaine aérien, la Cameroun Air Line créée en 1971 se développe tant en matière de transports intérieurs interafricains qu'en matière de transports intercontinentaux ; le Cameroun compte deux aéroports internationaux (Douala, Garoua) et en comptera bientôt trois (Yaoundé). Dans le domaine des télécommunications, la situation est précaire mais des travaux de renouvellement des centraux téléphoniques d'émission-réception et de réfection du réseau national de télécommunication des grandes villes sont en cours.

Les problèmes d'énergie vont trouver des solutions au moins dans les grandes villes, les centres secondaires et les zones rurales facilement accessibles grâce aux barrages hydro-électriques (Edéa, Song Loulou, Lagdo), au pétrole et au gaz naturel (mis en exploitation en 1978).

o. LE SECTEUR TERTIAIRE

Le secteur tertiaire, profitant largement du développement des autres secteurs, est, en 1980, prédominant : le commerce et les services occupent avec un peu plus de 43 % la première place dans la Production Intérieure Brute, devant l'agriculture (38 % de la PIB) et l'industrie (19 %).

Tableau 2 : Evolution de la Production Intérieure Brute

	1959/60		1970/71		1979/80	
	+Valeurs absolues	%	+Valeurs absolues	%	+Valeurs absolues	%
PIB	101,7	100	268,5	100	1137,9	100
Secteur primaire	48,8	48,0	93,2	34,7	430,1	37,8
Secteur secondaire	11,3	11,0	63,5	23,7	212,7	18,7
Secteur tertiaire	41,6	41,0	111,8	41,6	495,1	43,5

+ en milliards de CFA

On remarque que la part relative du secteur primaire est stable et que celle du secondaire est faible comparée au tertiaire.

La population active, représentant 52 % de la population totale, se répartissait en 1978 comme suit :

. Population active.....	100 %
- Secteur primaire.....	73,8 %
- Secteur secondaire y compris bâtiments et T.P....	6,3 %
- Secteur tertiaire y compris fonction publique...	12,9 %
- Sans emploi ou indéterminés.....	7,0 %

Le commerce extérieur est en accroissement.

Tableau 3 : Evolution globale du commerce extérieur (en milliards de CFA)

Années	Exportations	Importations	Solde
1975	96,1	128,1	- 32,0
1976	122,2	145,8	- 23,6
1977	172,9	192,4	- 19,5
1978	181,7	237,3	- 55,6
1979	240,6	271,2	- 30,6

Bien que toujours déficitaire, la balance a une tendance favorable, les exportations croissant à un rythme plus rapide que les importations.

Tableau 4 : Evolution des soldes globaux en milliards de CFA

1974	+ 4,9
1975	- 20,2
1976	+ 2,5
1977	- 0,5
1978	- 12,5

En conclusion, les principales caractéristiques économiques qui situent le Cameroun dans le monde sont en 1979 les suivantes :

Tableau n° 5 : Economie du Cameroun

	1979	1980	Rang en 1979 mondial	Rang en Afrique Noire en 1979
PNB global en milliards de francs	20	22	78e	6e
PNB par habitant en francs	2 400	2 650	111e	7e
Aide totale reçue en milliards de francs	2,54			

Le Cameroun dont l'économie est essentiellement basée sur l'agriculture et les industries qui en découlent, occupe une place honorable dans le continent africain. Il se situe au 6ème rang par son PNB global derrière le Nigeria, et ~~le~~ ^{au} 7ème par son PNB par habitant derrière le Gabon, l'Afrique du Sud, le Libéria, le Nigeria et le Congo.

IV) LA SITUATION DEMOGRAPHIQUE

Le premier et le seul recensement de la population et de l'habitat au Cameroun a été organisé en avril 1976.

Les résultats de ce recensement sont les suivants :

Tableau n° 6 : Répartition de la population selon les provinces

Province	Population	Densité hab/Km2
Centre Sud	1 393 608	12,9
Est	344 850	3,4
Littoral	841 456	46,2
Nord	2 089 791	13,6
Nord Ouest	914 912	56,7
Ouest	968 856	74,5
Sud Ouest	580 360	24,9
TOTAL	7 131 833	16,5

La population se répartit donc très inégalement dans les provinces du Cameroun.

La densité est plus élevée dans les provinces de l'Ouest, du Nord Ouest et du Littoral. Cependant, pour mener à bien notre étude, il est important de considérer outre les densités, les proportions de population, selon les caractéristiques linguistiques. On obtient alors :

Tableau 7 : Répartition de la population selon la langue officielle la plus parlée

	Pop. effectifs	%
Provinces de langue officielle française avant l'unification	5 636 561	79,0
Provinces de langue officielle anglaise avant l'unification	1 495 272	21,0
TOTAL	7 131 833	100

Afin de faire des projections de population et d'évaluer le nombre de francophones éventuels en l'an 2000, il est nécessaire de connaître la répartition de la population selon l'âge, le sexe et la langue officielle la plus parlée.

Tableau 8 : Répartition de la population des zones jadis sous tutelle française selon l'âge et le sexe +

Groupe âge	Hommes	Femmes	TOTAL
0-4	474.786	473.273	948.059
5-9	413.364	407.335	820.699
10-14	315.854	285.644	601.498
15-19	255.130	276.212	531.342
20-24	203.223	237.823	441.046
25-29	175.627	210.760	386.387
30-34	153.625	184.200	337.825
35-39	153.955	178.916	332.871
40-44	131.737	149.297	281.034
45-49	118.218	126.484	244.702
50-54	97.844	103.420	201.264
55-59	78.396	78.108	156.504
60-64	65.203	65.557	130.760
65-69	36.340	35.656	71.996
70-74	29.047	33.125	62.172
75-79	16.358	17.291	33.649
80 et +	25.915	28.838	54.753
TOTAL	2.744.622	2.891.939	5.636.561

51,5 % de la population a moins de 20 ans.

+ Calculs réalisés à partir du recensement de la population de 1976

Tableau 9 : Répartition de la population des zones jadis sous tutelle française

Groupe d'âge	Hommes	Femmes	TOTAL
0-4	136.195	131.547	267.742
5-9	130.142	125.430	255.574
10-14	107.315	93.434	200.849
15-19	80.194	76.355	156.549
20-24	49.604	59.891	109.495
25-29	46.807	62.122	108.929
30-34	35.386	48.703	84.089
35-39	38.692	45.015	83.707
40-44	30.444	30.475	60.919
45-49	27.436	22.577	50.013
50-54	19.151	15.717	34.868
55-59	12.389	9.104	21.493
60-64	10.343	9.692	20.035
65-69	5.952	5.183	11.135
70-74	5.900	5.235	11.135
75-79	3.132	2.528	5.660
80 et +	7.729	5.353	13.082
TOTAL	746.811	748.461	1.495.272

58,9 % de la population de cette zone a moins de 20 ans : elle est donc plus jeune que celle de la région orientale.

Les principales caractéristiques de la population prise dans son ensemble (voir tableau 1, annexe I) étaient en 1976 :

. Population totale-----	7 131 833
. Hommes-----	3 491 433 = 49,0 %
. Femmes-----	3 640 400 = 51,0 %
. Moins de 20 ans-----	3 782 310 = 53,0 %
. Secteur urbain-----	2 005 443 = 28,1 %
. Secteur rural-----	5 126 610 = 71,9 %.

La population camerounaise est donc jeune et rurale. La population en âge d'être active (15 ans et +) représente 60,1 % de la population totale et a donc à sa charge une forte population d'inactifs.

La situation de la population en 1980

A partir des indices démographiques, de nombreux organismes ont réalisé des estimations de la population en 1980 et des projections pour l'an 2000.

Tableau 10 : Les indices démographiques

	Taux de mortalité %	Taux de natalité %	Taux d'accroissement %
Washington Bureau	19	42	2,3
CRED+	20,9	45,3	2,44
Ministère du Plan (Yaoundé)	20,4	45,0	2,46
Ministère de la Coopé- tation	18,5	43,0	2,45

Tableau 11 : Estimation de la population en 1980

CRED+ (hypothèse moyenne)-----	8 453 729 Hab.
Ministère du Plan (Yaoundé)-----	8 429 283 Hab.
Ministère de la Coopération-----	8 414 762 Hab.
O.N.U.-----	8 250 000 Hab.
U.N.E.S.C.O.-----	8 443 800 Hab.

Ces estimations sont très proches les unes des autres, le cas est différent pour les projections en l'an 2000.

Tableau 12 : Projections de population en l'an 2000

CRED+ (Hypothèse moyenne)-----	15 339 600 Hab.
Ministère du Plan (Yaoundé)-----	13 779 100 Hab.
Ministère de la Coopération-----	13 639 567 Hab.
U.N.E.S.C.O.-----	13 937 300 Hab.
Washington Bureau-----	11 000 000 Hab.

+ CRED : Centre d'Etudes Economiques et Démographiques. Institut des Sciences Humaines. Yaoundé.

Nous ne retiendrons ni l'estimation du CRED, ni celle du Washington Bureau qui sont très éloignées de celles des trois autres organismes. Dans la suite du rapport, nous utiliserons les estimations du Ministère de la Coopération pour lesquelles nous avons les données les plus précises. (Voir tableaux 1 à 5 de l'annexe II).

oOo

DEUXIEME PARTIE :

LE CONTEXTE LINGUISTIQUE

I) L'HISTORIQUE

En raison de sa situation géographique et de son histoire, le Cameroun présente un visage linguistique particulier, qu'il s'agisse des langues vernaculaires ou des langues coloniales.

Une première approche permet de diviser le pays en trois zones linguistiques :

- la province du Nord
- l'ex Cameroun oriental moins la province du Nord
- l'ex Cameroun occidental

et d'établir quatre grandes phases dans l'histoire des langues :

- la période pré-coloniale
- la colonisation allemande
- la colonisation anglaise et française
- l'indépendance.

1.1. LA PERIODE PRE-COLONIALE

La population camerounaise se composait alors d'une multitude d'ethnies dont la plupart parlaient des langues qui appartiennent aux familles linguistiques suivantes (1) :

- Niger Congo dont les langues ouest atlantiques et les langues bantoues
- Nilo sahariennes
- Afric asiatique.

Jusqu'à la fin du 5ème siècle la population du Cameroun comme celle des autres pays d'Afrique vit au gré des migrations liées à l'agriculture (ouest et sud) ou à l'élevage (nord)...

(1) Familles linguistiques définies par les linguistes.

De 1472, date d'arrivée du Portugais Fernando Po, à la fin du 18^{ème} siècle, les populations côtières coopèrent avec les Européens (Anglais, Français, Hollandais, Portugais...) pour la traite des Noirs. De cette traite naît la nécessité de communication orale entre les divers groupes ethniques africains et entre Africains et Européens, prémisse au multilinguisme camerounais et à l'utilisation à des fins économiques des langues européennes.

Au début du 18^{ème} siècle, les premiers échanges commerciaux s'établissent, et l'Angleterre, en même temps qu'elle abolit l'esclavage signe en 1840 et 1852 de nombreux traités commerciaux avec les chefs locaux de la région côtière de l'actuelle province du sud-ouest.

Les premiers missionnaires anglais s'installent créant des écoles où l'enseignement se fait essentiellement en langues vernaculaires.

Les Allemands et les Français ouvrent alors des comptoirs, mais les Camerounais préfèrent traiter avec les Anglais. De ces échanges commerciaux naît le pidgin english surtout parlé sur la côte entre Victoria (actuellement Limbe) et l'estuaire du Wouri. Le français et le portugais sont parlés sur la côte de l'actuelle province du littoral.

En 1884, l'Allemagne signe un traité avec divers chefs locaux : ce traité, sous couvert d'échanges économiques entre chefs africains et firmes allemandes est en fait politique. Le Cameroun devient protectorat allemand.

1.2: LA COLONISATION ALLEMANDE (1884-1916)

L'Allemagne a surtout pour but de développer l'économie du Cameroun et se préoccupe peu du développement sanitaire, social et scolaire de la population autochtone.

La première école publique allemande est créée en 1888, mais ce sont surtout les missionnaires qui assurent l'éducation.

En 1907, un décret stipule que : "la langue allemande doit être la seule langue européenne enseignée", et les missionnaires donneront dès lors quelques cours d'allemand dans leurs écoles.

En 1914, à la veille de la guerre, il n'existe que 4 écoles primaires élémentaires, 2 écoles primaires supérieures, 1 centre d'apprentissage et 3 écoles d'agriculture publiques regroupant moins de 2 000 élèves ; mais il y a 600 écoles de missionnaires implantées dans l'ouest et le sud du pays et regroupant plus de 40 000 élèves. En dehors de l'école coranique traditionnelle, on ne trouve aucune école dans le nord du pays.

Au cours de ces trente années de colonisation, la langue allemande s'est répandue quelque peu...

Dans le même temps, les échanges commerciaux ont diffusé le pidgin anglais sur la côte de l'actuelle province du sud-ouest ; et le français sur la côte de l'actuelle province du littoral.

1.3. LA COLONISATION ANGLAISE ET FRANÇAISE

En 1816, après la victoire des alliés anglais et français au Cameroun, les zones britanniques et françaises sont délimitées :

- l'Angleterre occupe la bande en bordure du Nigeria (Cameroun occidental),
- la France le reste, soit les 4/5 du pays (Cameroun oriental).

Ce partage sera entériné à Londres en 1919 par le Conseil de Sécurité de la S.D.N. désignant la Grande Bretagne et la France comme mandataires.

o Le Cameroun occidental

En 1916, deux zones allongées sont placées sous mandat britannique : l'une est rattachée à la région nord du Nigeria, l'autre le futur Cameroun occidental est rattaché à la région sud du Nigeria et appelée "Cameroon province". Elle comprend 4 divisions (Victoria, Mamfé, Kumba, et Bamenda).

Après avoir chassé les exploitants allemands des grandes plantations, les Britanniques ne trouvant d'autres acquéreurs, les rappellent. De 1928 jusqu'à la dernière guerre mondiale, les Allemands restent majoritaires parmi les résidents blancs du "West Cameroon" (en 1926 : 71 Anglais contre 136 Allemands) et les échanges commerciaux se font essentiellement avec l'Allemagne.

Cependant, les missionnaires britanniques remplacent les Allemands et en 1938, peu avant la deuxième guerre mondiale, environ 10 000 enfants sont scolarisés dans le primaire dont seulement 1 000 dans les 6 écoles de l'enseignement public ; une vingtaine d'enfants de cette région suit un enseignement secondaire dans la province d'Oweni du Nigeria.

L'enseignement est alors dispensé en langue vernaculaire et en anglais.

En 1946, la tutelle de la "Cameroon province" est confiée par l'ONU à l'Angleterre. En 1937, la province bénéficie d'une autonomie interne lors de l'organisation du Nigeria en provinces fédérées.

Dès la fin de la guerre, le gouvernement anglais va tenter de redresser l'agriculture de cette province, et se préoccupe peu de l'enseignement.

En 1961, lors du rattachement du Cameroun occidental au Cameroun oriental, la situation économique du premier est très médiocre et seulement 29 % des enfants de 6 à 14 ans contre 61 % dans le Cameroun oriental sont scolarisés.

Pendant la période de mandat puis de tutelle, la diffusion de la langue anglaise est restée limitée. Le pidgin english a pourtant résisté à la colonisation allemande et continué à s'étendre vers le nord.

- o Le Cameroun oriental reste soumis au même régime politique et administratif que l'A.E.F., sans y être incorporé, et garde ainsi une physionomie originale.

A la fin de la guerre, les missionnaires français reprennent en main les écoles privées et le gouvernement français, conformément à sa politique coloniale, va créer des écoles pour former des cadres locaux : la première est ouverte à Garoua en 1919, afin de former des interprètes qui font défaut dans le nord.

A partir de 1926, après la période de pacification de nouvelles écoles se créent sur l'ensemble du pays, mais l'accent est mis sur la région du nord. En 1944, à la veille du Congrès de Brazzaville, il y a 12 écoles publiques dans la province du Nord contre environ 200 dans l'ensemble du Cameroun oriental.

A la suite de cette conférence, un enseignement de masse se développe au Cameroun : "l'enseignement des Africains doit d'une part atteindre et pénétrer les masses et leur apprendre à mieux vivre, d'autre part, aboutir à une sélection sûre et rapide des élites. L'enseignement doit être donné en français, l'emploi des dialectes locaux étant interdit".

Les écoles privées commencent alors à dispenser un enseignement uniquement en français, l'enseignement secondaire se développe : Les progrès sont spectaculaires dans la province du nord : le nombre d'écoles publiques passe de 12 en 1945 à 158 en 1958 et des écoles de missionnaires s'ouvrent.

A la veille de l'indépendance, le Cameroun oriental compte 294 000 enfants scolarisés dont 20 934 seulement dans le nord. Soit 90 % d'enfants scolarisés dans le Sud et 11 % dans le Nord (1) (61 % en moyenne sur l'ensemble du pays). Sauf dans le nord, une forte proportion de la population du Cameroun oriental parle le français.

1.4. L'INDEPENDANCE

Depuis l'indépendance on peut distinguer deux grandes périodes dans l'histoire des langues :

- la République Fédérale du Cameroun de 1961 à 1972,
- La République Unie du Cameroun de 1972 à nos jours.

Dès 1961, l'anglais et le français deviennent les deux langues officielles, mais le bilinguisme n'est pas institutionnalisé. Chaque état fédéré conserve son autonomie administrative qui prolonge le système colonial anglais ou français, déjà en place.

L'unification du Cameroun en 1972, va institutionnaliser le bilinguisme au travers de mesures telles que :

- l'anglais et le français doivent occuper la même place dans les 7 provinces de la République, et doivent être enseignés de manière à former des cadres parfaitement bilingues ;
- tous les formulaires administratifs doivent être écrits dans les deux langues officielles,
- les fonctionnaires, les militaires seront mutés dans le pays sans considération de leur lieu d'origine et devront parler les deux langues officielles.

(1) Il existe déjà des écoles de type traditionnel : les écoles coraniques.

En 1972, le gouvernement se tourne donc vers le bilinguisme et va devoir mettre en oeuvre un plan de formation de l'ensemble de la population.

Quelques actions de sensibilisation au bilinguisme sont alors entreprises :

- cours d'instruction civique pour toutes les personnes suivant un enseignement pour leur faire prendre conscience de la nécessité du bilinguisme,
- enseignement radiodiffusé des langues officielles par des moniteurs locaux.

Mais le principal vecteur du bilinguisme demeure le système éducatif.

De même que les administrations, les deux systèmes d'éducation restent jusqu'en 1972 distincts : chaque état conserve ainsi le système implanté par la colonisation.

Dès le 20 mai 1972, l'Education Nationale est centralisée en un ministère et a une représentation par province : la délégation régionale de l'Education Nationale. Des décrets sont faits pour essayer d'implanter les systèmes scolaires. L'enseignement n'est pas obligatoire mais doit se faire dans l'une ou / et l'autre langue.

Les principales étapes qui jalonnent l'évolution du système éducatif depuis l'indépendance peuvent se résumer comme suit :

- Enseignement maternel :

- . décret 72/281 du 8 juin 1972 : création dans les centres urbains d'une éducation pré-scolaire pour les enfants de moins de 6 ans, qui dépend du Ministère de l'Education Nationale.

- Enseignement primaire :

- . loi 63/COR/5 du 3 juillet 1963 : organisation de l'enseignement primaire et élémentaire et création de nombreuses écoles (état francophone) ;

- . 1967 : réforme dans l'état francophone : "Ruralisation" de l'enseignement primaire avec l'aide de l'UNESCO : Projet IPAR : Institut de Pédagogie Appliquée à Vocation Rurale ;
 - . 1973 : début du "projet bilinguisme" qui doit se réaliser sur l'ensemble du pays et a pour but de promouvoir le bilinguisme dans les écoles primaires (enseignement du français dans les écoles primaires anglophones et enseignement de l'anglais dans les écoles primaires francophones).
- Enseignement secondaire général et technique : à l'indépendance il n'existe qu'un lycée d'état et des écoles professionnelles très spécialisées.
- . loi 63/13 du 19 juin 1963 : organisation de l'enseignement général et technique. Création de nouveaux lycées d'enseignement général et restructuration des écoles professionnelles en enseignement technique ;
 - . loi 64/LF/11 du 26 juin 1964 qui donne des directives pour l'organisation de l'enseignement privé du secondaire général et technique, de manière à aligner les programmes sur ceux de l'enseignement public, notamment l'enseignement des langues officielles ;
 - . depuis 1973, projet de réforme tendant à unifier les systèmes scolaires hérités de la colonisation, à harmoniser dans les deux zones les programmes et les méthodes d'éducation.
- Enseignement supérieur :
- . décret 61/55 du 25 avril 1961 : création de l'Institut National d'Etudes Universitaires (Yaoundé) ;
 - . 1961 : création en marge de l'éducation nationale de l'Ecole Camerounaise d'Administration et de l'Ecole Militaire Interarmes ;
 - . décret 62/DF/289 du 26 juillet 1962 : création de l'Université Fédérale (Yaoundé) ;
 - . décret 77/108 du 28 avril 1978 : création et organisation des centres universitaires de Douala (commerce et affaires) et de Dschang (études agronomiques).

Les études universitaires se font en anglais ou en français. Il existe de plus une section bilingue de plus en plus demandée à la Faculté des Lettres et Sciences Humaines.

En conclusion, on peut distinguer les périodes suivantes :

- De 1919 à 1944 : au Cameroun oriental, la langue française devient progressivement la langue de l'administration et la langue de communication entre Français et Camerounais (dans les situations telles que celles des employés de l'administration, des employés de maison, de l'armée...).
- De 1944 à 1961 : la langue française est la langue officielle, la langue véhiculaire dans les centres urbains.
- De 1961 à 1972 : rattachement du Cameroun occidental au Cameroun ^{oriental} ~~occidental~~. La langue française au même titre que la langue anglaise devient une des deux langues officielles de la République Fédérale du Cameroun, mais reste surtout utilisée dans l'ancien Cameroun oriental.
- De 1972 à 1982 : la République Unie du Cameroun est proclamée ; tout Camerounais devrait être bilingue anglais-français. Des mesures sont prises, des réformes pour l'enseignement sont mises à l'étude, mais sont encore en 1982, dans la plupart des cas, expérimentales ou en voie d'être appliquées.

Ce survol de l'histoire linguistique du Cameroun permet à peine d'imaginer la complexité de la situation présente.

Aussi, nous consacrerons le paragraphe suivant à une étude plus approfondie du bilinguisme au Cameroun et de la place, du rôle des langues en présence (anglais, français, langues nationales) en insistant plus particulièrement sur la situation de la langue française en 1982.

II) LES LANGUES EN PRESENCE ET LEUR FONCTION

2.1. LES LANGUES VERNACULAIRES OU LANGUES NATIONALES

Il n'est pas étonnant que le Cameroun, zone de transition entre les steppes sud sahariennes et la forêt équatoriale, se compose d'une grande diversité de groupes ethniques, donc de familles linguistiques.

Aussi, nous ne ferons pas ici un inventaire de la multitude des langues et dialectes camerounais (1-2) (au nombre approximatif de 300), mais nous donnerons à titre d'information les groupes linguistiques retenus par le CREA (2), ainsi que pour chacun quelques noms de langues, et nous nous référerons à la carte ci-jointe de R. BRETON.

La classification adoptée par les linguistes est la suivante :

IA (3) NIGER CONGO

IA1 (3) Ouest Atlantique : fulfulde (foulbé, fubi, peul)

IA5 Benoué - Congo

B. Jukunoïde : mbembe

C. Cross River : boki, odop, efik, ebio, usarare

D. Bantoïde

- non bantou : mambila, vute, tikar, essimbi, assumbo, tiv

- bantou

a) large

+ Mamfe

(1) Par opposition aux langues officielles, les linguistes nomment les langues vernaculaires langues nationales.

(2) En cours de réalisation par le CREA Yaoundé (Centre de Recherches et d'Etudes Anthropologiques).

(3) Code de Greenberg (1966), Williamson (1971) et Guthrie (1967/71).

+ Grassfields

- . momo
- . menchum
- . misaje
- . Mbam-mbam

b) étroit

- A10 groupe lundu - balong
- A20 groupe duala
- A30 groupe bube-benga
- A40 groupe basaa
- A50 groupe bafia
- A60 groupe sanaga
- A70 groupe yaoundé-fang
- A80 groupe maka-njem
- A90 groupe kaka

IA6 Adamawa - Oubanguien

- A. Adamawa
- B. Oubanguien

II NILO SAHARIEN

IIB Saharien Kanuri

III AFRO ASIATIQUE

IIIA Semitique : CHOA

IIIB Tchaolique

- 1a haoussa
- 2 kotoko, buduma, kuri
- 3 bata margi
- 4a daba
- 4b giziga
- 5 guider
- 6 Mandala, mora, gamergu
- 7 mousgoum
- 8 massa, lamé
- 9 tupuri

Cette diversité et les échanges interethniques ont favorisé le multilinguisme au Cameroun ainsi que l'apparition des langues véhiculaires.

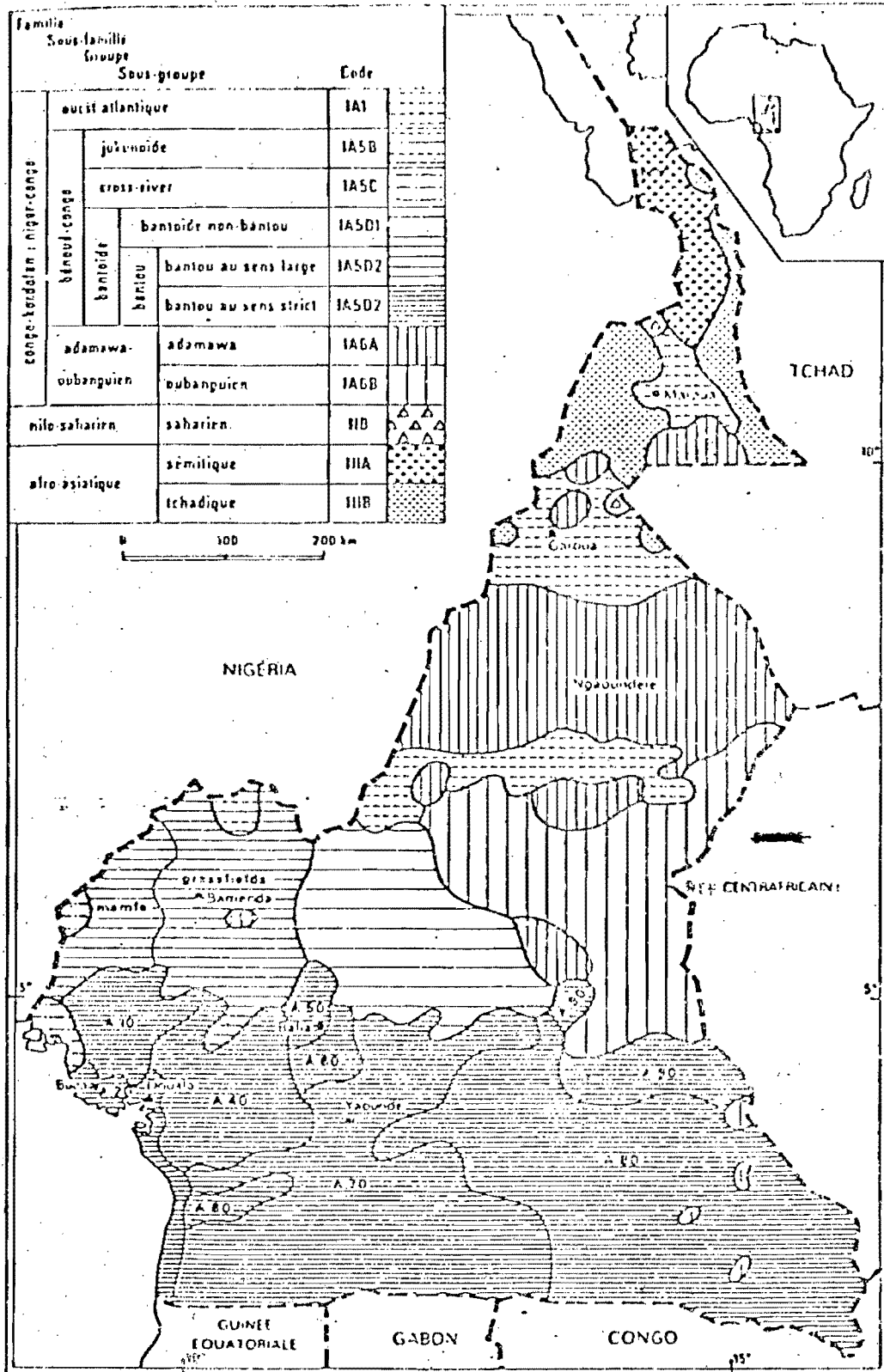

LES LANGUES DU CAMEROUN (P. BRITON, 1978)

2.2. LES LANGUES VEHICULAIRES

L'intercompréhension ethnique se fait grâce aux langues véhiculaires dont les principales sont :

- le fulfulde dans la province du nord
- l'ewendo véhiculaire dans la province du centre sud
- le douala véhiculaire dans la province du littoral
- le pidgin english dans les provinces du nord ouest, du sud ouest et par extension celle du littoral et de l'ouest
- l'arabe choa à l'extrême nord
- le wandalala au nord de Maroua (province nord)
- le français principalement dans les grandes villes telles que Douala, Yaoundé, Garoua, Limbé.

Le fulfulde, l'ewendo et le douala véhiculaires ont subi des transformations dues aux interférences des autres langues régionales.

Le pidgin english issu de l'anglais s'étend au-delà des frontières de l'ancien Cameroun occidental.

Il faut noter que cette langue est difficilement compréhensible par les Européens, même Britanniques.

On distingue deux grandes variétés de pidgin english

- celui de la zone anglophone
- celui de la zone francophone où de nombreux mots français sont ajoutés.

Dans une même zone peuvent coexister plusieurs langues véhiculaires. Ainsi le pidgin english s'étend vers l'Est et le français vers l'Ouest recouvrant des zones d'ewendo, douala. L'utilisation de l'une ou l'autre de ces langues ou encore d'une langue vernaculaire dépend du type de situation de communication et de l'image que l'on veut renvoyer à l'interlocuteur : identité ethnique ou identité sociale.

2.3. LES LANGUES OFFICIELLES

Le français reste langue officielle au lendemain de l'indépendance. En 1961, lors de la formation de la République Fédérale du Cameroun, puis en 1972 lors de l'unification en République Unie du Cameroun, les constitutions du 11/10/61 et du 20/05/72 donnent à l'anglais et au français le statut de langues officielles.

Le français et l'anglais sont aujourd'hui les langues

- de l'Etat (du journal officiel et des formulaires administratifs par exemple),
- des affaires,
- de l'enseignement public et privé: les deux langues sont enseignées simultanément à titre expérimental à partir de la 4ème année du primaire et à titre "obligatoire" dans le secondaire et le supérieur,
- de la presse écrite et de la radio nationale.

L'objectif gouvernemental est de former une population parfaitement bilingue.

Cependant, la scolarisation médiocre des anciennes générations, l'inadaptation des méthodes d'enseignement des langues dans le secondaire, les situations d'obligation de parler l'une ou l'autre de ces langues étant peu nombreuses (ce, surtout pour la langue anglaise), font qu'aujourd'hui, seul un faible pourcentage de la population camerounaise est bilingue. Les bilingues appartiennent la plupart du temps à l'élite intellectuelle ou au haut fonctionariat.

Le bilinguisme est plus répandu dans la zone anglophone, sans doute pour les raisons suivantes :

- D'une part, le poids de la population des zones françaises est plus fort que celui des populations des zones ex-anglaises.

Tableau n° 11

	1967 (1)		1976 (2)	
	Nombre d'habitants en millions	%	Nombre d'habitants en millions	%
Zone anglophone	1,2	22	1,5	21
Zone francophone	4,3	78	5,6	79
TOTAL	5,5	100	7,1	100

- D'autre part, l'utilisation du français est plus fréquente : le français peut être dans certains centres urbains langue véhiculaire, alors que l'anglais supplanté par le pidgin english dans les provinces du Sud Ouest et du Nord Ouest ne l'est pas.

La description précédente des diverses langues parlées au Cameroun laisse supposer que le Camerounais est rarement monolingue et peut se trouver dans les situations linguistiques suivantes :

1) Monolingue :

Une langue vernaculaire : la langue maternelle, cas rare qui concerne des personnes jamais scolarisées et vivant dans le milieu rural.

2) Monolingue :

Une langue véhiculaire, cas extrême, rare, où les parents n'appartiennent pas au même groupe ethnique et ne vivent pas dans un des deux milieux ; concerne des personnes jamais scolarisées.

(1) Estimation de l'ORSTOM

(2) Recensement de la population

3) Bilingue :

Une langue vernaculaire : langue maternelle, à laquelle s'ajoute une langue véhiculaire. Cas qui concerne des personnes n'ayant jamais été scolarisées.

4) Multilinguisme :

Deux langues vernaculaires (celle du père et celle de la mère) ou plusieurs langues vernaculaires auxquelles viennent s'ajouter une langue véhiculaire (personnes n'ayant jamais été scolarisées).

5) Multilinguisme :

Une ou plusieurs langues vernaculaires auxquelles s'ajoutent une langue véhiculaire et une langue officielle (personnes ayant été scolarisées dans le primaire).

6) Multilinguisme :

Une ou plusieurs langues vernaculaires auxquelles s'ajoutent une langue véhiculaire et les deux langues officielles (personnes scolarisées dans le secondaire ou le supérieur).

7) Monolinguisme ou bilinguisme officiel :

Cas rare des personnes scolarisées vivant en milieu urbain et dont les parents n'appartiennent pas au même groupe ethnique.

III) QUELQUES DONNEES DEMO-LINGUISTIQUES

Des études linguistiques nombreuses ont été entreprises au Cameroun tant sur les divers types de français parlé ou appris que sur les langues nationales, mais aucune quantification des locuteurs monolingues, bilingues ou plurilingues n'a été jusqu'à ce jour menée à terme.

On essayera donc ^{de faire} une première approche de l'utilisation relative du français et de l'anglais au Cameroun au moyen des informations fournies par le recensement de 1976.

On dispose ainsi :

- de la répartition de la population instruite de 15 ans et plus selon le sexe, l'âge et le niveau d'instruction pour l'ensemble de la population et pour chaque province (tableau 12),
- de la variation du taux d'analphabétisme selon le sexe, l'âge et le secteur de résidence (tableau 13).

Ces données sont dépendantes du "passage dans le système éducatif" et ne tiennent pas compte des locuteurs anglophones ou francophones autodidactes qui sont peu nombreux.

En 1976, le pourcentage de la population analphabète varie avec l'âge ; il est d'autant plus fort que l'âge est élevé. Il dépend aussi du secteur de résidence et du sexe :

- quel que soit l'âge et le secteur de résidence, le pourcentage de femmes analphabètes est plus fort que celui des hommes. L'écart s'amenuise dans les générations les plus jeunes ;

Tableau 12 : REPARTITION DE LA POPULATION INSTRUITE DE 15 ANS ET PLUS
SELON LE SEXE, L'AGE ET LE NIVEAU D'INSTRUCTION

- C A M E R O U N - 1976

Secteur	Age	LES DEUX SEXES					SEXE MASCULIN					SEXE FEMININ				
		Total	Cor.	Prim.	Sec.	Sup.	Total	Cor.	Prim.	Sec.	Sup.	Total	Cor.	Prim.	Sec.	Sup.
TOTAL	15-19	100,0	4,4	69,3	26,1	0,2	100,0	4,3	66,1	29,4	0,2	100,0	4,7	73,1	22,1	0,1
	20-24	100,0	5,4	68,4	24,3	1,9	100,0	4,8	63,7	28,8	2,7	100,0	6,1	74,3	18,6	1,0
	25-34	100,0	10,6	66,8	19,4	3,2	100,0	8,8	63,7	23,4	4,1	100,0	14,0	72,3	12,0	1,7
	35-44	100,0	15,8	70,9	10,7	2,6	100,0	13,7	70,8	12,5	3,0	100,0	21,8	71,1	5,7	1,4
	45-54	100,0	21,1	71,2	5,6	2,1	100,0	18,0	73,9	5,8	2,3	100,0	34,8	58,7	5,2	1,3
	55-64	100,0	29,8	64,9	3,7	1,6	100,0	25,1	69,8	3,4	1,7	100,0	53,4	40,3	5,3	1,0
	65 & +	100,0	47,4	47,6	4,2	0,8	100,0	41,9	53,5	3,7	0,9	100,0	67,2	26,4	5,9	0,5
	TOTAL	100,0	10,2	68,4	19,6	1,8	100,0	9,7	66,5	21,5	2,3	100,0	11,0	71,7	16,4	0,9
SECTEUR URBAIN	15-19	100,0	3,4	51,9	44,4	0,3	100,0	2,7	47,4	49,5	0,4	100,0	4,2	57,3	38,3	0,2
	20-24	100,0	3,5	57,4	35,9	3,2	100,0	2,7	51,3	41,6	4,4	100,0	4,7	65,3	28,3	1,7
	25-34	100,0	7,6	57,9	29,5	5,0	100,0	5,9	52,8	35,1	6,2	100,0	10,7	67,1	19,4	2,8
	35-44	100,0	12,4	65,5	17,5	4,6	100,0	10,5	63,9	20,3	5,3	100,0	17,5	69,9	10,0	2,6
	45-54	100,0	17,9	67,0	10,7	4,4	100,0	15,0	69,2	11,1	4,7	100,0	30,9	57,2	9,1	2,8
	55-64	100,0	30,2	58,3	7,5	4,0	100,0	24,6	63,6	7,4	4,4	100,0	54,1	39,7	7,8	2,4
	65 & +	100,0	52,7	38,9	6,6	1,8	100,0	45,7	45,6	6,5	2,2	100,0	69,2	22,8	6,9	1,1
	TOTAL	100,0	7,3	57,3	32,3	3,1	100,0	6,5	54,1	35,4	4,0	100,0	8,7	62,6	27,2	1,5
SECTEUR RURAL	15-19	100,0	5,0	82,8	11,8	0,1	100,0	5,6	80,8	13,5	0,1	100,0	5,0	85,2	9,7	0,1
	20-24	100,0	7,3	80,5	11,6	0,6	100,0	7,2	77,9	14,1	0,8	100,0	7,5	83,6	8,6	0,3
	25-34	100,0	12,5	75,3	9,7	1,5	100,0	11,5	74,1	12,4	2,0	100,0	17,3	77,4	4,7	0,6
	35-44	100,0	18,3	74,8	5,8	1,1	100,0	18,0	75,7	7,0	1,3	100,0	25,3	72,0	2,2	0,5
	45-54	100,0	22,8	73,5	2,8	0,9	100,0	19,7	76,6	2,7	1,0	100,0	37,1	59,6	2,9	0,4
	55-64	100,0	29,6	67,4	2,3	0,7	100,0	25,2	72,0	1,9	0,8	100,0	53,1	42,4	4,2	0,3
	65 & +	100,0	45,7	50,5	3,3	0,5	100,0	40,8	55,8	2,0	0,6	100,0	66,2	28,2	5,5	0,1
	TOTAL	100,0	12,6	77,5	9,2	0,7	100,0	12,3	76,4	10,3	1,0	100,0	12,9	79,6	7,2	0,3

Tableau 13: Variation du taux d'analphabétisme (en %) selon le sexe, l'âge et le secteur de résidence.

- CAMEROUN 1976 -

Groupe d'âges	Total			Secteur urbain			secteur rural		
	Total	Masc.	Fém.	Total	Masc.	Fém.	Total	Masc.	Fém.
10 - 14	25,0	21,5	28,9	10,4	8,4	12,5	30,8	26,7	35,6
15 - 19	30,2	22,2	37,3	12,3	8,4	16,7	39,9	30,7	48,0
20 - 24	39,6	26,2	51,1	17,2	10,1	25,3	53,8	39,2	64,1
25 - 34	61,2	43,3	75,8	37,5	21,8	54,6	72,0	55,5	83,7
35 - 44	74,4	58,8	88,1	57,5	39,7	77,1	80,5	66,9	91,5
45 - 54	82,6	70,7	94,4	70,0	55,0	88,9	85,1	75,7	95,7
55 - 64	89,1	81,4	97,0	82,4	71,9	94,6	90,5	83,5	97,5
65 et +	94,3	90,6	97,9	90,6	84,2	96,0	94,8	91,5	98,2
TOTAL	56,4	45,2	66,9	34,1	24,2	45,1	65,3	54,6	74,6
Ef. absolus analph.	2728936	1055773	1673213	466768	175221	293547	2260218	880552	1379666
Ef. absolus totaux	4836005	2334985	2501020	1374200	722621	651579	3461805	1612364	1849441

Tableau 13bis: Variation du taux d'analphabétisme (en %) selon le sexe, l'âge et le secteur de résidence.

CENRE - SUD - 1976 -

Groupe d'âges	Total			Secteur urbain			Secteur rural		
	Total	Masc.	Fém.	Total	Masc.	Fém.	Total	Masc.	Fém.
10 - 14	2,7	1,9	3,5	2,4	1,7	3,1	2,8	2,0	3,6
15 - 19	3,9	2,5	5,2	3,3	2,2	4,5	4,4	2,8	5,7
20 - 24	6,9	4,2	9,6	6,0	4,5	7,9	8,0	3,8	11,1
25 - 34	21,7	9,4	33,9	17,5	10,5	26,4	25,2	8,2	38,8
35 - 44	45,1	18,9	68,5	35,8	18,4	57,2	48,9	19,2	72,2
45 - 54	64,6	37,8	87,6	53,5	32,5	80,7	67,1	39,3	88,8
55 - 64	79,7	62,6	94,7	73,7	56,5	91,6	80,4	63,5	95,1
65 et +	88,5	77,3	96,9	85,4	72,2	94,0	83,7	77,7	97,2
TOTAL	33,1	20,1	45,2	18,0	11,3	25,9	40,4	25,1	50,8
Ef. absolus analph.	328439	95551	230388	58080	19578	38502	268359	75973	192886
Ef. absolus totaux	586809	476107	510402	322254	173051	149603	664255	302436	361799

- quels que soient l'âge et le sexe, le taux d'analphabétisme est plus élevé dans le milieu rural. Le niveau d'instruction varie selon les mêmes critères : sexe et secteur de résidence ;
- parmi les femmes scolarisées, une proportion moins grande atteint le degré du secondaire ou du supérieur à l'exception des plus anciennes générations. Peu de femmes étaient jadis scolarisées, mais probablement issues de la classe bourgeoise, elles continuent leurs études ;
- en 1976, entre 6 et 24 ans la proportion de scolarisés est plus forte pour le sexe masculin quel que soit le secteur de résidence ; elle est plus forte quel que soit le sexe dans le secteur urbain.

Ceci ne donne aucune information sur les langues lues et écrites. Cependant, une première estimation peut être calculée si l'on considère que selon les zones (anglophones ou francophones), l'enseignement primaire doit enseigner à lire et écrire l'anglais et le français et que, quelle que soit la zone, l'enseignement secondaire doit former une population bilingue.

A partir des tableaux du recensement donnant la répartition de la population de 4 ans et plus selon le niveau d'instruction, l'âge et la province, on obtient par addition des provinces francophones puis des provinces anglophones les tableaux 14 et 15 (voir pages suivantes).

Si l'on regroupe ces tableaux en faisant l'hypothèse que les individus qui suivent l'enseignement primaire sont des monolingues (anglais ou français) potentiels et ceux qui suivent l'enseignement secondaire ou supérieur des bilingues anglais et français, on obtient le tableau n° 16 : répartition de la population totale selon la langue susceptible d'être lue et écrite, le sexe et l'âge.

Tableau 14 : Répartition de la population de 4 ans et + en zone francophone selon la zone et le niveau d'instruction

Age	Sexe masculin					Sexe féminin					Total				
	Total	Cor (1)	Prim.	Sec.	Sup.	Total	Cor.	Prim.	Sec.	Sup.	Total	Cor.	Prim.	Sec.	Sup.
4 - 5	181 845	3 241	30 747			181 037	2 891	26 596			362 882	6 932	57 343		
6 - 9	322 149	13 528	205 638			318 231	12 582	183 559			640 380	26 110	389 197		
10 - 14	315 854	15 419	231 590	18 472		285 644	12 671	194 681	12 049		601 498	28 090	426 271	30 421	
15 - 24	458 353	20 111	215 772	120 837	4 264	514 035	19 550	216 467	68 340	957	972 388	39 661	432 239	189 177	5 220
25 - 34	329 252	21 589	118 815	55 495	6 093	395 960	19 201	82 508	15 308	1 295	724 212	40 790	201 323	70 803	1 388
35 - 44	285 692	22 233	95 735	19 843	2 828	328 213	12 640	37 071	3 025	287	613 905	34 873	132 806	22 868	3 315
45 - 54	217 062	16 149	58 277	4 982	1 177	229 904	7 183	10 599	893	184	446 966	23 232	68 876	5 875	1 361
55 - 64	143 599	9 730	24 203	1 296	406	143 665	4 157	2 487	315	56	287 264	13 888	26 690	1 611	462
65 et +	106 153	7 827	8 397	577	111	113 463	3 580	1 020	252	14	219 616	11 407	9 417	829	125
Total	2 358 959	129 827	989 174	221 402	14 879	2 509 152	94 355	754 988	100 182	2 993	4 868 111	224 183	1 764 162	321 584	17 871

Tableau 15 : Répartition de la population de 4 ans et + en zone anglophone selon la zone et le niveau d'instruction

Age	Sexe masculin					Sexe féminin					Total				
	Total		Prim.	Sec.	Sup.	Total		Prim.	Sec.	Sup.	Total		Prim.	Sec.	Sup.
4 - 5	55 946	87	9 880			54 135	60	8 031			110 080	147	17 911		
6 - 9	102 487	447	64 539			98 695	311	54 197			201 182	757	118 736		
10 - 14	107 315	590	78 432	2 085		93 334	307	59 517	1 497		200 849	897	137 949	3 582	
15 - 24	129 798	832	90 618	13 638	416	136 246	486	68 726	7 495	212	266 044	1 318	159 344	21 133	628
25 - 34	82 193	749	43 560	6 788	856	110 825	359	18 632	1 495	325	19 018	1 108	62 192	8 283	1 181
35 - 44	69 136	730	22 773	2 465	620	75 490	165	3 909	317	147	144 626	895	26 682	2 782	767
45 - 54	46 587	515	9 658	893	300	38 294	71	755	121	37	84 881	586	10 413	1 013	337
55 - 64	22 732	285	3 048	212	55	18 796	37	218	40	9	21 528	322	3 266	252	64
65 et +	22 259	215	1 475	92	14	17 951	17	169	52	3	40 210	222	1 644	144	17
Total	638 453	4 440	323 923	26 173	2 261	643 945	1 812	214 154	11 016	733	1 282 418	6 252	538 137	37 189	2 994

(1) Cor : Coranique

Tableau n° 16 : Répartition de la population selon la langue susceptible d'être lue et écrite selon le sexe et l'âge

Age	Sexe masculin					Sexe féminin					Total				
	Total	Aucune	Anglais seul	Français seul	Bilingue	Total	Aucune	Anglais seul	Français seul	Bilingue	Total	Aucune	Anglais seul	Français seul	Bilingue
6 - 9	424 636	154 459	64 539	205 638		416 926	179 170	54 197	183 559		841 562	333 629	118 735	389 197	
10 - 14	423 169	92 690	78 432	231 590	20 157	379 178	111 434	59 517	194 681	13 546	802 347	204 124	157 349	426 271	34 003
15 - 24	588 151	142 606	90 618	215 772	139 155	650 281	298 024	68 726	216 467	77 004	1 239 432	430 690	153 844	432 239	214 159
25 - 34	411 445	179 838	43 560	118 815	69 232	505 785	386 622	18 634	82 508	18 423	917 230	566 060	69 192	201 323	87 655
35 - 44	354 828	210 564	22 773	95 735	25 756	403 703	358 747	3 909	37 071	3 976	758 731	569 311	26 682	132 806	29 732
45 - 54	262 649	187 362	9 658	58 277	7 352	268 198	255 610	705	50 599	1 234	530 847	472 972	10 413	68 876	8 586
55 - 64	166 331	137 111	3 048	24 203	1 969	162 461	159 336	218	2 987	420	328 792	296 447	3 265	25 690	4 389
64 et +	128 412	117 746	1 475	8 397	794	131 414	129 904	169	1 020	321	259 826	247 650	1 644	9 417	1 115
Total	2 759 621	1 222 376	314 103	958 427	264 715	2 917 946	1 868 507	206 123	728 392	114 924	5 677 567	3 090 883	520 226	1 686 819	379 639
% Total	100	44,3	11,4	34,7	9,6	100	64,0	7,1	25,0	3,9	100	54,4	9,2	29,7	6,7
10 et +	1 334 985	1 067 917	249 564	752 789	264 715	2 501 020	1 689 337	151 926	544 833	114 924	4 836 005	2 757 254	401 490	1 297 622	379 639
%	100	45,8	10,7	32,2	11,3	100	67,5	6,1	21,8	4,6	100	57,0	8,3	26,8	7,9

Plus de la moitié de la population (57 %) n'est alphabétisée ni en anglais ni en français.

26,8 % sont alphabétisés en français contre 8,3 % seulement en anglais et 7,9 % sont bilingues.

Le pourcentage de bilingues est très proche de celui des "monolingues anglais". Si l'on cumule les pourcentages, on a alors 34,7 % de la population qui peut lire et écrire le français contre 16,2 % l'anglais.

Ces rapports de langue sont, il ne faut pas l'oublier, liés d'une part au rapport des populations de la zone anglophone et de la zone francophone : 79,4 % de la population de 6 ans et plus réside en zone francophone, d'autre part au taux de scolarisation des diverses provinces : le pourcentage des alphabétisés en français est réduit par le faible taux de scolarisation de la province du nord qui pourtant regroupe près du quart de la population totale (voir tableau 17 : taux de scolarisation par province).

Tableau 17 : Les taux de scolarisation selon la province (1976), l'âge et le sexe

	Hommes		Femmes		Total	
	6-14	15-24	6-14	15-24	6-14	15-24
Provinces anglophones						
. Nord - Ouest	66,4	34,8	52,2	18,1	58,5	26,1
. Sud-Ouest	77,8	28,7	74,1	15,8	76,0	22,3
Provinces francophones						
. Centre-Sud	93,1	42,5	90,5	26,4	91,8	34,4
. Est	73,9	26,5	60,0	11,5	67,1	18,7
. Littoral	91,8	33,1	88,8	21,9	90,3	27,8
. Nord	28,7	11,2	14,4	1,5	21,9	5,7
. Ouest	89,5	39,4	84,6	17,0	87,0	27,2

La langue française occupe une place importante devant la langue anglaise, mais il faut encore définir de quelle manière ces langues sont placées et dans quelles circonstances de communications.

L'étude qualitative de la place de la langue française au Cameroun et du bilinguisme dans le système scolaire permettra de corriger ces premières estimations.

oOo

IV) LA LANGUE FRANCAISE : SA FORME ET SA PLACE DANS LA SOCIETE CAMEROUNAISE

4.1. LES VARIETES DU FRANCAIS

Patrick Renaud (+) distingue plusieurs variétés de parlers français au Cameroun. Trois forces concourent à leur constitution :

- la multitude des langues nationales non intercompréhensibles qui entraînent des interférences linguistiques,
- la diversité des modèles enseignés : variation du français selon le niveau d'instruction atteint et selon la qualité de l'enseignement du primaire.

Il faut se rappeler que l'enseignement primaire a différé selon les périodes :

Jusqu'en 1960, les programmes sont adaptés aux besoins des Français. Ils sont calqués sur les programmes de la métropole et enseignés par des Français. Le français appris est donc proche de celui de la France.

A partir de 1960, les effectifs de l'enseignement primaire croissent rapidement, entraînant les inévitables problèmes de pénurie d'enseignants. Recrutés parmi les maîtres du sud, ces derniers n'ont souvent que le niveau du CEP et parlent un français teinté de langue bantoue qu'ils enseignent au nord et à l'est.

Les apports des diverses situations de communication en français : l'influence des termes de la radio, du français technique spécialisé, créent un argot français qui se mélange aux langues nationales.

(1) P. Renaud. Le français au Cameroun. Dans le Français hors de France. p. 419-440. A. Waldman. Editions R. Champion. Paris.

On peut déterminer quatre classes de variétés de français résumées dans le tableau suivant :

Tableau 18 : Les variétés de français selon les déterminants

Déterminants	Variétés de français				
	Français commun	Français commun	Dialectes français	Français bantou	Français langue étrangère ou français langue officielle
Forces de diversification	Substrats linguistiques	Situation socio-linguistique	Ecole sous l'arbre +	Ecole primaire	Secondaire Supérieure

+ (Ecole sous l'arbre : centre d'alphabétisation pour adultes. Ces Centres ont eu un grand succès vers 1967. En 1967, on compte 4 500 centres qui fonctionnent et entre 1965 et 1975 environ 160 000 adultes y ont suivi les cours).

Les variétés de français dépendent aussi du milieu de l'individu : milieu rural ou urbain et de la catégorie socio-professionnelle.

Le milieu rural ainsi que les "quartiers" des villes, qui reconstituent des villages avec une majorité ethnique, présentent des caractéristiques communes. Les quatre classes sont les suivantes :

- dialectes régionaux et de "quartiers",
- argots,
- français commun,
- français dit international, langue officielle.

a) Les dialectes régionaux et de "quartiers" :

Ils sont entièrement soumis aux diverses langues parlées par le locuteur ainsi qu'au type de conversation.

Ce sont des dialectes en raison du taux important d'interférences de tous ordres.

Ils sont principalement parlés par les analphabètes tels que les agriculteurs dans le milieu rural, les gens de maisons, les manoeuvres dans le milieu urbain, mais aussi par les individus ayant suivi l'école sous l'arbre ou les deux ou trois premières années d'enseignement primaire.

b) Les argots

Ils n'ont cours qu'en ville et appartiennent à des groupes sociaux particuliers tels que les "pousses" (+), les "jeunes oisifs", les chômeurs, les lycéens. Ils suivent des modes et passent parfois dans le français commun.

c) Le français commun

Il est plus élaboré que les français régionaux et appartient aux petits fonctionnaires, et à ceux qui, ayant suivi l'enseignement primaire ou une partie du secondaire se trouvent dans des milieux leur permettant de le conserver (emplois dans les services publics, armée, police, santé, administrations, enseignement, emploi ou vie dans le milieu urbain).

Ce français commun est moins hétérogène que les français régionaux et provient principalement de l'enseignement primaire. Il est teinté de langue bantoue.

(+) "Pousse" : personne qui transporte les marchandises à l'aide de petites remorques qu'elle pousse.

Cependant, s'il présente les mêmes caractéristiques, ce "français commun" est soumis aux situations de communication et aux pressions linguistiques locales. On distingue ainsi quatre variétés déterminées par les régions :

- Littoral (Douala, Basaa et assimilés),
- Intérieur (Fang, Bulu, Beti, Maka et assimilés),
- Ouest (Bamileke),
- Nord (Mbum, Duru, Haoussa, fulbe, "Kirdi"),

mais les différences sont surtout sur la place des tons de phonétique.

Ce français est utilisé dans les échanges interethniques.

d) Le français "international"

Il appartient aux lycéens et aux universitaires et comporte peu de camerounismes.

C'est le français de l'élite, parfois même utilisé à la maison, mais qui peut laisser place dans certaines conversations au français commun.

Certains Camerounais mettent un point d'honneur à parler un français des plus académiques.

L'étude de la place de la langue française dans la vie quotidienne et la vie culturelle au Cameroun ne peut se faire sans comparaison avec l'utilisation de l'anglais. Aussi l'IRAF a jugé nécessaire de faire une enquête sur le terrain : enquête très informelle faite non par l'intermédiaire de questionnaires qui auraient demandé des moyens financiers trop importants, mais grâce à de nombreux entretiens tant en milieu rural qu'urbain dans la zone francophone (province du nord, du centre sud, du littoral, de l'ouest) et dans la zone anglophone (province du nord ouest et du sud ouest).

Les résultats de ces entretiens sont utilisés dans les paragraphes suivants et permettent de mieux apercevoir l'usage du français au Cameroun.

4.2. LA LANGUE FRANCAISE ET SON IMPORTANCE DANS LE QUOTIDIEN

a) Dans les services publics

Tout acte public est formulé en français ou en anglais, seules langues officielles écrites dans le pays. La politique camerounaise rend donc ces deux langues obligatoires pour tout usage administratif, militaire, relation avec des étrangers et établissements d'éducation scolaire ou non.

. L'administration

Les fonctionnaires devraient donc parler sur leur lieu de travail l'une et / ou l'autre langue officielle. Cependant, si deux interlocuteurs de la même ethnie se retrouvent et si ils ont le même degré hiérarchique, il n'est pas rare qu'ils parlent leur langue maternelle ; s'ils ont des degrés différents dans la hiérarchie, le plus qualifié détermine la langue de communication.

Le personnel administratif de l'ancien Cameroun Oriental est francophone et n'utilise pratiquement pas l'anglais, alors que le personnel de l'ancien Cameroun Occidental se "francise" de plus en plus surtout dans la province du sud-ouest. En effet, les mutations administratives se font quel que soit le lieu d'origine et le personnel administratif, le personnel de l'armée constitués d'une population à majorité francophone influent sur l'entourage.

. Les établissements éducatifs

Si l'utilisation du français et / ou de l'anglais est obligatoire pendant les cours, dans l'enseignement primaire les enfants retrouvent la langue véhiculaire pendant la récréation dans le milieu rural, et parlent de plus en plus le français dans les grandes

villes (Yaoundé, Douala).

b) Dans la vie privée

Les langues nationales (pidgin, fulfulde, ewéndo véhiculaire, douala véhiculaire... et les autres langues vernaculaires) ont la priorité dans les relations interpersonnelles telles que : maison, famille, village, quartier, rencontres fortuites, marchés, boutiques.

Le multilinguisme national donne à toute personne la facilité de parler avec un interlocuteur d'une autre ethnie dans une langue inter-compréhensible : si elle ne peut être une des langues nationales (voir note page 29), on emploie alors le pidgin english ou le français.

L'utilisation des langues dépend essentiellement du milieu de vie :

. Milieu urbain

- Dans les grandes villes telles que Douala, Yaoundé et de plus en plus à Garoua et Limbe où le brassage ethnique est important, les conversations s'engagent en français. Le français est alors le signe de l'appartenance au milieu instruit. Si l'interlocuteur ne peut pas répondre en français, la conversation s'établit en langue véhiculaire de la région ou en langue vernaculaire du quartier ou encore en pidgin.

Dans certaines boutiques (pharmacie, salon de coiffure, bar, certains marchés...) il est de bon ton de ne parler que le français, dans les autres on utilise la langue véhiculaire souvent truffée de mots techniques français.

Dans le milieu urbain, les français dialectaux et le français commun avec ses caractéristiques locales suffisent pour que la reconnaissance ethnique se fasse. La reconnaissance sociale se fait alors par la variété de français employé. Certaines familles parlent le français et / ou l'anglais à la maison.

- Dans les villes de moyenne importance, les échanges se font plus volontiers dans la langue véhiculaire.

On peut discerner dans les marchés de ces villes une différence d'emploi des langues selon les générations : les jeunes générations ont en effet plus tendance à parler le français si l'interlocuteur peut leur répondre, les plus anciennes générations ne parlent pas ou très peu le français.

Milieu rural

Dans le milieu rural, le choix de la langue lors de rencontres se fait selon l'identification que l'on veut faire connaître :

- l'identification ethnique entraîne le choix de la langue maternelle ou de la langue nationale (voir note page 29) la plus cotée sinon de la langue véhiculaire,
- l'identification sociale (place dans la société, niveau d'instruction) entraîne le choix de l'une ou l'autre langue officielle. Il faut noter qu'à quelques rares exceptions près dans la province du nord-ouest, l'anglais est très peu employé. Dans les provinces du nord-ouest et du sud-ouest, le pidgin english a toujours la première place.

Dans le milieu rural, le français apparaît dans les conversations où manquent les mots techniques ou administratifs.

Au marché, dans les boutiques, on utilise la langue véhiculaire ou une des langues vernaculaires locales. Les commerçants venus d'autres régions (Bamilékés à Garoua) ont appris la langue véhiculaire. Il est quelquefois difficile de se faire comprendre en français.

Dans la province du nord, à l'exception des grands et moyens centres urbains, le français n'est pas utilisé ; il faut s'adresser aux autorités locales pour être compris dans cette langue.

Dans les autres provinces de la zone francophone, les difficultés de communication en français sont beaucoup moins grandes, la scolarisation y étant nettement plus avancée.

4.3. LA LANGUE FRANÇAISE DANS L'ENVIRONNEMENT CULTUREL

Les données recueillies sur le terrain permettent de cerner l'impact des media sur la francophonie au Cameroun.

A) LA PRESSE ECRITE

L'ensemble de la presse écrite camerounaise est éditée en langues officielles : anglais ou français. En 1982, les principaux journaux camerounais sont :

Tableau 19 : Les principaux journaux camerounais et leurs caractéristiques

Titres	Périodicité	Langue	Observations
Cameroun Tribune	Quotidien	Français	National
Cameroun Tribune	Hebdomadaire	Anglais	National
L'Unité	Hebdomadaire	Bilingue	National - Journal du Parti UNC
Cameroun Sports	Hebdomadaire	Français	National - Sports
La Gazette	Hebdomadaire	Français parfois article en anglais	Douala - Info régionales
Littoral Info	Mensuel (en principe)	Français	Douala - Info régionales Ministère de l'Information
Le Canard déchainé	Episodiquement	Français	Yaoundé
Le Ménager	Bimensuel	Français	Bafoussam
Afoa Kom	Mensuel	Français	Info culturelles et artistiques
Essor des jeunes	Bimensuel	Français	Bulletin Catholique
Afrique Nouvelle	Hebdomadaire	Français	Afrique francophone
Dialogue	Bimensuel	Français	Centre littérature évangélique. Afrique francophone

La majorité de la presse est francophone. Un seul journal "Cameroun Tribune hebdo" paraît en anglais : il est le résumé des informations parues dans le "Cameroun Tribune" quotidien écrit en français.

Seul le journal du Parti (l'Union Nationale Camerounaise) est bilingue.

Les journaux les plus lus sont dans l'ordre décroissant : "Cameroun Tribune", le seul quotidien tiré à 30 000 exemplaires environ, "La Gazette" hebdomadaire de Douala tiré à 28 000 exemplaires, "Cameroun Sports" hebdomadaire.

Si l'on estime en moyenne à 3,5 le nombre de lecteurs d'un même journal, il y a 105 000 lecteurs du "Cameroun Tribune" par jour soit 1 personne sur 12 francophones âgés de plus de 15 ans.

La presse française Pour les années 1979, 1980, 1981, les exportations au Cameroun étaient les suivantes : (Douala + Yaoundé).

Tableau 20

	1979	1980	1981
! Hebdomadaires)			
! Mensuels)	1 186 428 ex.	1 227 097 ex.	1 573 662 ex.
! Trimestriels)			
! Quotidiens	211 636 ex.	239 826 ex.	110 650 ex.

En ce qui concerne la presse périodique non quotidienne, le Cameroun est le troisième importateur d'Afrique Noire après la Côte d'Ivoire et le Sénégal, et le quatrième importateur en ce qui concerne la presse quotidienne.

Au cours des trois années considérées, l'importation de la presse périodique française ne cesse de croître alors que celle des quotidiens est fluctuante avec une tendance nouvelle à décroître.

En 1982, on décomptait pour les publications non quotidiennes environ 450 titres dont les principaux sont donnés ci-après par ordre décroissant des chiffres d'affaires.

- Nous deux
- l'Express
- Paris Match
- Le Point
- Intimité
- France Football
- V.S.D.
- Onze
- Le Nouvel Observateur
- Pif
- Afrique Asie

Ces titres représentent
environ 50 % du chiffre
d'affaires

La presse quotidienne moins demandée concerne un moins grand nombre de titre parmi lesquels, par ordre décroissant :

- Le Monde
- Le Figaro
- France Soir.

L'enquête MARCOMER faite à Douala en 1981 montre que seulement 8 % de la population camerounaise lit "Le Monde" au moins une fois par semaine et 64,4 % le "Cameroun Tribune", contre 38,2 % qui lit assez régulièrement "France Football", 32,6 % "L'Express" et respectivement 74,2 % et 64,6 % "La Gazette" et "Cameroun Sport" (hebdomadaire camerounais).

La lecture des hebdomadaires est donc plus importante que celle des quotidiens. La presse camerounaise est lue davantage que la presse française.

B) LE LIVRE, L'EDITION

Une enquête rapide auprès des enseignants des diverses provinces montre que la pratique de la lecture est peu développée.

Le nombre restreint de bibliothèques, le prix des livres n'encouragent pas à lire. Le livre reste donc réservé d'une part aux élèves à partir de l'enseignement secondaire du deuxième cycle et aux étudiants, d'autre part à l'élite intellectuelle.

Les centres de lecture sont donc :

- la bibliothèque nationale de Yaoundé qui dispose de 5 000 volumes dont la majorité est en français,
- quelques bibliothèques municipales qui vivent souvent sur un fond de livres très anciens telles que celles que nous avons visitées à Douala, à Bafoussam et à Garoua.

Celle de Bafoussam existe théoriquement mais ne possède aucun livre ! Elle dépend de la délégation à l'information.

Celle de Douala située dans l'hôtel de ville, ne s'est sans doute pas développée depuis l'indépendance ; un test rapide sur une vingtaine de ses livres poussiéreux montre qu'un seul livre était sorti de la bibliothèque en 1971 et que la plupart sont en français (pas un seul livre tiré au hasard n'était écrit dans une autre langue).

Celle de Garoua, qui fonctionne le mieux, a hérité du fond du consulat de France à Garoua et a du mal à s'approvisionner en livres nouveaux. Elle compte en 1982, 82 inscrits adultes dont 41 Européens, 107 enfants de l'école primaire dont 10 Européens, et 203 élèves de l'enseignement secondaire dont 19 Européens. Sur 1 500 livres, 40 seulement sont écrits en anglais (2,7 %).

- La bibliothèque de l'Université (48 000 ouvrages).
- Les bibliothèques des établissements scolaires au nombre de 528.
- Les bibliothèques des centres de recherche.
- Les centres culturels dont nous reparlerons plus loin.

L'édition. Les éditions "Clé" méritent seules le nom d'éditeur. Créées en 1963 par l'église protestante, elles ont pour but dès le départ de répondre aux besoins de lecture de la population, mais surtout d'encourager les auteurs africains à écrire en leur donnant les moyens d'être édités.

Projet commun à la Côte d'Ivoire, au Zaïre et au Cameroun, les éditions clé se sont surtout développées au Cameroun.

Les publications sont pour la plupart en français bien que les éditions cherchent de plus en plus à faire des ouvrages bilingues en raison de l'option bilingue du gouvernement camerounais.

En 1982-83, elles proposent un catalogue de 174 ouvrages non scolaires dont 3 sont en langue vernaculaire et 2 en anglais et français.

Ces ouvrages d'auteurs africains (Niger, Congo, Cameroun, Zaïre, Togo, Bénin, Sénégal...), dont 10 sont réalisés avec les NEA (Nouvelles Editions Africaines - Abidjan, Dakar), couvrent des sujets divers : romans, poésie, théâtre, contes, philosophie, culture et tradition, études et documents, vie pratique, théologie (20 livres soit 11 % du total) et touchent l'ensemble de la population.

Les Editions Saint Paul dont le siège est à Paris ont une représentation à Yaoundé et vendent essentiellement des manuels scolaires "Les classiques africains".

Des librairies, des ministères publient des revues de manière occasionnelle.

L'importation du livre. L'importation du livre provient essentiellement de France, elle doit compenser la déficience de l'édition nationale.

Au cours des trois dernières années les importations de livres français en milliers de francs français et en quintaux se répartissent comme suit.

Tableau 21 : L'importation du livre entre 1979 et 1981

	1979		1980		1981		Rang par rapport aux pays francophones			Rang par rapport aux pays d'Afrique Noire francoph.		
	Valeur	Poids					79	80	81	79	80	81
Livres scolaires			16 972	2 793	19 373					2	2	2
Techniques scientifiques			433		740							
Sciences humaines, droit, économie			275		469							
Littérature, Histoire, géo			4 482	1 132	4 374					5	4	5
Dictionnaire, encyclopédie			599		1 018							
Beaux arts, beaux livres			10		2							
Jeunesse			316		486							
Livres pratiques et autres			9 126	1 622	7 713					3	3	3
Livres présentés dans 1 autre langue que français			35		70							
Total	21 188	4 036	32 248	5 937	34 245	5 590	7	7	7	4	4	4
% valeur par rapport pays Afrique francophone	8,4		11,8		11,9							

Le Cameroun figure parmi les principaux importateurs africains de livres français derrière la Côte d'Ivoire, l'Algérie et le Maroc.

En valeur, l'importation du livre ne cesse de croître, alors qu'on remarque une baisse en poids entre 1980 et 1981.

En l'absence de données sur les autres importations du livre au Cameroun, mais devant le peu d'ouvrages anglais recensés soit dans les bibliothèques, soit dans les librairies, force nous est de conclure que l'importation la plus forte au Cameroun est celle du livre français.

En 1980, l'importation du livre scolaire représente en valeur 52,6 % du total contre 56,6 % en 1981, elle croit donc plus rapidement que celle des autres livres.

C) LA PRESSE AUDIOVISUELLE

La presse audiovisuelle n'est représentée au Cameroun que par la radiodiffusion. Depuis 1981, l'installation de la télévision en couleur se prépare.

La radiodiffusion du Cameroun est en cours de modification. Elle conserve sa structure avec un Poste National à Yaoundé et sept stations provinciales (Bamenda, Buea, ^{Bertoua} ~~Butara~~, Bafoussam, Douala, Garoua, Yaoundé), une station urbaine (Yaoundé) qui devrait prendre le nom de Poste Urbain Local (PUL), et un poste international dont l'émetteur, à l'arrêt depuis quelque temps, devrait être remis en fonction.

Cependant, grâce aux récepteurs des pays voisins, des émissions telles que celles de Afrique n° 1 peuvent être captées au Cameroun.

Une enquête MARCOMER faite à Douala en 1981 donne les résultats suivants : 65,5 % des foyers sont équipés d'un poste de radio.

A Douala, il est possible de capter les radios dont nous donnons la liste dans le tableau suivant.

Tableau 22 : Ecoute des radios et langues d'écoute à Douala en pourcentage

	Auditeurs	Langues d'écoute			Observations
		Français	Anglais	Langues Nationales	
Radio Nationale	97,1 %	88,3 %	16,9 %	70,5 %	
Radio Régionale	72,9 %				
Africa n° 1	74,3 %	74,3 %			En français uniquement
Radio France Internationale	52,3 %	52,3 %			En français uniquement
La voix de l'Amérique	41,1 %	38,5 %	4,6 %		Anglais Français
B.B.C.	18,1 %		18,1 %		En anglais uniquement
Voix de l'Allemagne	10,2 %				Français Anglais Allemand

L'analyse de ce tableau montre que l'écoute radio toutes catégories socio-professionnelles confondues est très importante en français ou en langue nationale. L'écoute en anglais, bien que le pidgin english soit utilisé à Douala, est très faible.

Les modifications de la radio nationale portent essentiellement sur la grille des programmes (durée et place faite aux émissions en langue nationale dans les stations régionales).

Le poste national doit limiter le temps imparti à la musique au profit de l'information culturelle et éducative selon la grille parue dans le "Cameroun Tribune" du jeudi 14 octobre 1982 (voir pages suivantes).

NOUVELLE GRILLE DES PROGRAMMES DE RADIO-CAMEROUN

LUNDI

5h 25 Hymne national
Annonce de début des émissions

5h 30 Variétés matinales (un jour pas comme les autres)

6h 00 Cameroun première

6h 05 Rythm at dawn

6h 30 The News (réseau)

6h 45 Rythm at Dawn

7h 00 Cameroun matin (réseau)

7h 15 Un jour pas comme les autres.

7h 50 Changement de fréquences

8h 00 Cameroun flash

8h 05 Un jour pas comme les autres

9h 00 Cameroun flash

9h 05 Variety

9h 30 African Theatre

10h 00 Cameroun flash

10h 05 Succes Hour

11h 00 Cameroun flash

11h 05 Roue libre

12h 00 Cameroun flash

12h 05 Cameroun magazine (réseau)

12h 05 Autonomie : musique traditionnelle sur les stations et moderne au poste national.

12h 15 Appel de deux stations

12h 20 Publicité

12h 25 2e appel des stations

12h 35 Publicité 2e partie

12h 40 La lettre avec Jean Claude Ottou

12h 45 Autonomie (page spéciale)

12h 50 Publicité

12h55 Musique traditionnelle

21h 15 Au cœur d'une œuvre (émission littéraire) Gerba Malam.

21h 45 The evening song

22h 00 The News (second edition)

22h 15 L'Afrique à l'O.N.U.

23h 00 Cameroun soir (seconde édition)

23h 15 Nouveautés du disque

24h 00 Cameroun dernière

00h 05 Terminus (Transcontinental)

01h 00 Hymne national (fin des émissions).

MARDI

05 h 25 Hymne national - Annonce de début des émissions.

05 h 30 Variétés matinales - Un jour pas comme les autres.

06 h 00 Cameroun première.

06 h 05 Rythm at dawn.

06 h 30 The news (réseau).

06 h 45 Rythm at dawn.

PROGRAMMES EN FRANCAIS

07 h 00 Cameroun matin (réseau).

07 h 50 Changement de fréquences.

08 h 00 Cameroun flash

08 h 05 Un jour pas comme les autres (suite)

09 h 00 Cameroun flash (PROGRAMMES IN ENGLISH)

09 h 05 Star artists

09 h 30 Request for you at home

10 h 00 Cameroun flash

10 h 05 Request (continued)

10 h 30 Variety (Reggae time)

11 h 00 Cameroun flash

23 h 15 Jazz en liberté (en alternance) - Micro du blues

24 h 00 Cameroun dernière

00 h 05 Terminus (transcontinental)

01 h 00 Hymne national (fin des émissions).

MERCREDI

05 h 25 Hymne national
Annonce de début des émissions.

05 h 30 Variété matinales. Un jour pas comme les autres.

06 h 00 Cameroun première

06 h 05 Rythm at dawn

06 h 20 The news (réseau)

06 h 45 Rythm at dawn

PROGRAMMES EN FRANCAIS

07 h 00 Cameroun matin (réseau)

07 h 15 Un jour pas comme les autres

07 h 50 Changement de fréquences

08 h 00 Cameroun flash

08 h 05 Un jour pas comme les autres (suite)

09 h 00 Cameroun flash (PROGRAMMES IN ENGLISH)

09 h 05 Culture and society (repeat)

09 h 30 Horoscope

10 h 00 Cameroun flash

10 h 05 Music while you work

11 h 00 Cameroun flash

PROGRAMMES EN FRANCAIS

11 h 05 Roue libre

12 h 00 Cameroun flash

12 h 05 Cameroun magazine

13 h 00 Cameroun midi

00 h 05 Terminus (transcontinental)

01 h 00 Hymne national (fin des émissions).

JEUDI

05 h 25 Hymne national
Annonce de début des émissions.

05 h 30 Variétés matinales
Un jour pas comme les autres

06 h 00 Cameroun première

PROGRAMMES IN ENGLISH

06 h 05 Rythm at dawn

06 h 30 The news (réseau)

06 h 45 Rythm at dawn

PROGRAMMES EN FRANCAIS

07 h 00 Cameroun matin (réseau)

07 h 15 Un jour pas comme les autres

07 h 50 Changement de fréquences

08 h 00 Cameroun flash

08 h 05 Un jour pas comme les autres (suite)

09 h 00 Cameroun flash (PROGRAMMES IN ENGLISH)

09 h 05 Variety (Country and Western)

09 h 30 Request for you at home

10 h 00 Cameroun flash

10 h 05 Voices of the Diaspora

10 h 30 Variety

11 h 00 Cameroun flash

11 h 05 Roue libre

12 h 00 Cameroun flash

12 h 05 Cameroun magazine

13h 00 Cameroun midi : 20 m minutes
 13h 20 Cameroun magazine appel des stations pour les avis de décès et les communiqués d'intérêt général
 14h 00 Luncheon Date (network)
 14h 15 Announcements, Features, Interviews
 14h 15 Calling the stations (Provincial SAFARI)
 14h 45 Radio Service (Public Service announcements and others)
 15h 00 News
 15h 20 Traditional Music
 15h 30 Catholic Echoes
 15h 45 Variety
 16h 00 Cameroun flash
 16h 05 Bon après midi (Sciences et techniques)
 17h 00 Cameroun flash
 17h 05 Bon après-midi (suite)
 17h 30 Annonce du changement de fréquences
 17h 40 Micro-programme
 18h 00 Cameroun flash
 18h 05 Culture and Society
 18h 30 Helping choose a career
 19h 00 News (first edition)
 19h 15 Variety
 19h 30 Micro-programmes économiques, éducatifs et sociaux (agriculture, élevage).
 19h 40 Radio-service + jeux + musique traditionnelle
 20h 00 Cameroun soir (1ère Edition)
 20h 25 Radio service
 20h 40 U N C Informations (réseau)
 21h 00 Intermède

11 h 05 Roue libre
 12 h 00 Cameroun flash
 12 h 05 Cameroun magazine avec à 13 h 00 Cameroun midi.
 14 h 00 Luncheon date
 15 h 00 The news
 15 h 20 Traditional music
 15 h 30 Jazz today
 16 h 00 Cameroun-flash
 16 h 05 Bon après-midi (vie du terroir, us et coutumes)
 17 h 00 Cameroun flash
 17 h 05 Bon après midi (suite)
 17 h 30 Annonce de changement de fréquences.
 (PROGRAMMES IN ENGLISH)
 17 h 40 Micro-programmes
 18 h 00 Cameroun flash
 18 h 05 Litterary half hour
 18 h 30 Sports panorama
 19 h 00 News (first edition)
 19 h 15 CNU magazine (network)
 PROGRAMMES EN FRANCAIS
 19 h 30 Micro-programmes éducatifs, économiques et sociaux (CNPS, Affaires sociales).
 19 h 40 Radio-service, jeux, musique traditionnelle.
 20 h 00 Cameroun soir (1re édition)
 20 h 25 Radio service
 20 h 40 Prévenir vaut mieux que guérir, le magazine de la santé.
 21 h 05 Vive le sport (réseau)
 PROGRAMMES IN ENGLISH
 21 h 45 Encounter
 22 h 00 News (second edition)
 PROGRAMMES EN FRANCAIS
 22 h 15 Profession reporter, magazine d'information
 23 h 00 Cameroun soir (2è édition)

PROGRAMMES IN ENGLISH

14 h 00 Luncheon date
 15 h 00 The news
 15 h 20 Traditional music
 15 h 30 Salsa time
 16 h 00 Cameroun flash
 PROGRAMMES EN FRANCAIS
 16 h 05 Bon après midi
 17 h 00 Cameroun flash
 17 h 05 Eglise et service : émission de réflexion de la FEMEC

PROGRAMMES IN ENGLISH

17 h 40 Micro programmes
 18 h 00 Cameroun flash
 18 h 05 Letter box
 18 h 20 Times to remember
 18 h 30 Conversation
 19 h 00 The news (second edition)

PROGRAMMES EN FRANCAIS

19 h 15 U.N. programme
 19 h 30 Micro programmes économiques et socio-éducatifs (P.T.T.)
 19 h 40 Radio service, jeux et musique traditionnelle.
 20 h 00 Cameroun soir (1re édition)
 20 h 25 Radio service
 20 h 40 L'éveil du monde rural
 21 h 10 Intermède
 21 h 15 Visages du Cameroun ou sciences et recherches

PROGRAMMES IN ENGLISH

21 h 45 Chit-chat
 22 h 00 The news (second edition)

PROGRAMMES EN FRANCAIS

22 h 15 Université sur les ondes ou entretiens, conférences et débats
 23 h 00 Cameroun soir (second édition)
 23 h 15 Vos amis pensent à vous
 24 h 00 Cameroun dernière

PROGRAMMES IN ENGLISH

14 h 00 Luncheon date
 15 h 00 The news
 15 h 20 Traditional music
 15 h 30 Helping choose a career (repeat)
 16 h 00 Cameroun flash
 16 h 05 Bon après midi (jeunesse)
 17 h 00 Cameroun flash
 17 h 05 Eglise et développement : émission de réflexion de l'église catholique
 17 h 30 Annonce de changement de fréquences et musique traditionnelle

PROGRAMMES IN ENGLISH

17 h 40 Micro programmes
 18 h 00 Cameroun flash
 18 h 05 Health magazine
 18 h 20 Cameroun highlife hits
 18 h 30 Our changing rural world

PROGRAMMES EN FRANCAIS

19 h 00 The news (first edition)
 19 h 15 English examined
 PROGRAMMES EN FRANCAIS
 19 h 30 Micro programmes économiques, sociaux, éducatifs (ONPD)
 19 h 40 Radio service, jeux et musique traditionnelle
 20 h 00 Cameroun soir (1re édition)
 20 h 25 Radio service
 20 h 40 Union, vérité, démocratie, le magazine de réflexion de l'UNC (réseau)
 21 h 00 Intermède
 21 h 05 Le magazine de l'éducation nationale

PROGRAMMES IN ENGLISH

21 h 45 Yaounde reel
 22 h 00 The news (second edition)

Suite de la page 6

PROGRAMMES EN FRANCAIS

- 22 h 15 La tribune des auditeurs
- 23 h 00 Cameroun soir (second édition)
- 23 h 15 Quart de tour
- 24h 00 Cameroun dernière
- 0h 5 Terminus (Transcontinental)
- 01h 00 Hymne national (fin des émissions)

VENDREDI

- 5h 25 Hymne national - annonce de début des émissions
- 5h 30 Variétés nationales
Un jour pas comme les autres
- 6h 00 Cameroun première

(PROGRAMMES IN ENGLISH)

- 6h 05 Rythm at dawn
- 6h 30 The News (réseau)
- 6h 45 Tvthm at dawn

(PROGRAMMES EN FRANÇAIS)

- 7h 00 Cameroun matin (réseau)
- 7h 15 Un jour pas comme les autres
- 7h 50 Changement de fréquences
- 8h 00 Cameroun flash
- 8h 05 Un jour pas comme les autres (suite)
- 9h 00 Cameroun flash

(PROGRAMMES IN ENGLISH)

- 9h 05 Our changing rural world (repeat)
- 9h 35 Dash show
- 10h 00 Cameroun flash

**21h 15 Antenne Olympique
(PROGRAMMES IN ENGLISH)**

- 21h 45 Radio service
- 22h 00 The News (second édition)

(PROGRAMMES EN FRANÇAIS)

- 22h 15 Histoire du Cameroun ou histoire d'aujourd'hui
- 23h 00 Cameroun soir (second édition)
- 23h 15 Eh bien quoi de neuf ?
- 23h 45 Intermede
- 24h 00 Cameroun dernière
- 00h 05 Bouquet des tropiques
- 00h 45 Intermede
- 01h 00 Hymne national (fin des émissions)

SAMEDI

- 5h 25 Hymne national - annonce de début des émissions
- 5h 30 Variétés nationales
Un jour pas comme les autres
- 6h 00 Cameroun première

(PROGRAMMES IN ENGLISH)

- 6h 05 Rythm at Dawn
- 6h 30 The News (réseau)
- 6h 45 Rythm at dawn

(PROGRAMMES EN FRANÇAIS)

- 7h 00 Cameroun matin (réseau)
- 7h 15 Un jour pas comme les autres
- 7h 50 Changement de fréquences

REPRISE DES EMISSIONS EN FRANÇAIS)

- 19h 30 Micro programmes ; économiques, sociaux et éducatifs
- 19h40 Radio-service + jeux + musique traditionnelle
- 20h,00 Cameroun soir (première édition)
- 20h 25 Radio service
- 20h 40 UNTC magazine
- 21h 10 Intermede
- 21h 15 Perspectives culturelles du Cameroun
- 21h 30 Intermede

(PROGRAMMES IN ENGLISH)

- 21h 45 The evening song
- 22h 00 The News (second édition)

(PROGRAMMES EN FRANÇAIS)

- 22h 15 Dramatiques
- 23h 00 Cameroun soir (Seconde édition)
- 23h 05 Bal à domicile
- 24h 00 Cameroun dernière
- 00h 05 Oiseau de nuit
- 1h 00 Hymne national (fin des émissions)

DIMANCHE

- 5h 25 Hymne national - annonce de début des émissions
 - 5h30 Grasse matinée
 - 6h 00 Cameroun première
- (PROGRAMMES IN ENGLISH)**
- 6h 05 Songs of faith
 - 6h 30 Morning meditation
 - 7h 00 The News
 - 7h 15 Cameroon report

(PROGRAMMES EN FRANÇAIS)

- 7h 45 Bonne fête

- 11h 05 Entre nous mesdames, avec Alice Noutchom-mwo

- 12h 00 Cameroun flash
- 12h 05 Dimanche midi
- 13h 00 Cameroun midi dimanche
- 13h 15 Dimanche-midi (suite et fin)
- 13h 30 Informations catholiques et protestantes

(PROGRAMMES IN ENGLISH)

- 14h 00 Request time
- 14h 45 Points of view
- 15h 00 The News
- 15h 15 Avis de décès (réseau)
- 15h 30 Sports et rythmes
- 16h 00 Cameroun flash
- 16h 06 Sports et rythmes (suite)
- 17h 00 Cameroun flash
- 17h 05 Sports et rythmes (suite)
- 18h 00 Cameroun flash
- 18h 05 Sports et rythmes (suite et fin)

(PROGRAMMES IN ENGLISH)

- 18h 30 Special series
- 19h 00 The News (first edition)
- 19h 15 Interlude

(PROGRAMMES EN FRANÇAIS)

- 19h 30 Micro-programmes
- 19h 40 Radio-service + jeux + musique traditionnelle
- 20h 00 Cameroun soir (1ère édition)
- 20h 25 Radio service
- 20h 30 Découvertes 82 ou concours de la jeune chanson camerounaise
- 21h 00 Carte blanche (séries spéciales)

10h 05 Dash show (continued)
 11h 00 Cameroun flash
 11h 05 Roue libre
 12h 00 Cameroun flash
 12 h05 Cameroun magazine
 avec à 13h 00 Came-
 roun midi

(PROGRAMMES IN ENGLISH)

14h 00 Luncheon date
 15h 00 The News
 15h 20 Traditional music
 15h 30 Conversation (repeat)
 16h 00 Cameroun flash
 16h 05 Bon après-midi (spec-
 tacles et variétés)
 17h 00 Cameroun flash
 17h 05 Islam et société
 17h 30 Annonce de change-
 ment de fréquences

(PROGRAMMES IN ENGLISH)

17h 40 Micro programmes
 (educative slogans)
 18h 00 Cameroun flash
 18h 05 National security pro-
 gramme
 18h 20 Variety
 18h 30 Calling the woman
 19h 00 The News (first edition)
 19h 15 CNU magazine (Net
 work)

(PROGRAMMES EN FRANÇAIS)

19h 30 Micro programmes
 19h 40 Radio-service + jeux
 + musique tradition-
 nelle
 20h 00 Cameroun soir (1ère
 édition)
 20h 25 Radio service
 20h 40 Au service de tous et
 de chacun
 21h 10 Intermède

8h 05 Un jour pas comme les
 autres (suite)
 9h 00 Cameroun flash

(PROGRAMMES IN ENGLISH)

9h 05 Calling the woman (re-
 peat)
 9h 35 Mid-morning request
 10h 00 Cameroun flash
 10h05 Mid-morning request
 11h00 Cameroun flash
 11h05 Roue libre
 12h00 Cameroun flash
 12h05 Week end magazine
 13h00 Avis et communiqués
 (réseau)
 13h30 Cameroun midi
 14h 00 Honneur et fidélité
 14h 40 Variété (RR Disco)
 15h 00 The News
 15h 20 Life line
 15h 50 Week end selection
 16h 00 Cameroun flash
 16h 05 Le magazine des jeunes
 + les enfants du sa-
 medi
 17h 00 Cameroun flash
 17h 05 Il est écrit. Emission
 de l'Eglise adventiste
 17h 30 Annonce du change-
 ment de fréquences +
 musique traditionnelle

(PROGRAMMES IN ENGLISH)

17h 40 Micro-programmes (Edu-
 cative Slogans)
 18h 00 Cameroun flash
 18h 05 Jazz today
 18h 30 Youth corner (from
 Buea)
 19h 00 The news (first edition)
 19h 15 Science journal

7h 50 Annonce de chan-
 gement de fréquen-
 ces + musique
 traditionnelle
 8h 00 Cameroun matin
 8h 15 Accordéon du diman-
 che
 8h 30 Rendez-vous des ar-
 tistes
 9h 00 Cameroun flash

(PROGRAMMES IN ENGLISH)

9h 05 Classical hour
 10h 00 Cameroun flash
 10h 05 Dites-nous Monsieur
 le Maire !
 10h 35 Chansons-souvenirs
 11h 00 Cameroun flash

(PROGRAMMES IN ENGLISH)

21h 45 Slumber time
 22h 00 The News (second edi-
 tion)

(PROGRAMMES EN FRANÇAIS)

22h 15 Mélodies et symphonies
 du Cameroun
 23h 00 Cameroun soir (secon-
 de édition)
 23h 15 L'heure du mélomane
 avec Jean Marie Etoun-
 di
 24h 00 Cameroun dernière
 00h 5 Bonjour lundi
 01h 00 Hymne national. (fin-
 des émissions)

**Avez-vous pensé à vos
 calendriers 1983 ?
 Sinon il est grand temps.
 Contactez la SOPECAM,
 Service des Editions
 Immeuble ancienne ACAP (Face PRISUNIC T. BELLA)
 Tél. : 22-23-24 et 23-34-00
 Nous vous proposons plusieurs modèles de
 calendriers à des prix très intéressants.**

Les nouveaux programmes devraient se répartir comme suit selon le nombre d'heures et la langue des émissions :

. Nombre heures français	90 heures 15	65,6 %
. Nombre heures anglais	47 heures 25	34,4 %
. Nombre heures total	137 heures 40	100 %.

Les émissions en français occupent près des deux tiers des heures d'émission à la radio nationale.

Les stations provinciales présentent des caractéristiques très différentes tant du point de vue de production et de diffusion qu'en ce qui concerne les besoins des populations desservies.

En effet, la puissance des émetteurs varie entre 1 KW pour Bamenda (ce qui permet de couvrir une zone de 30 Km autour de Bamenda) à 100 KW pour Garoua. Certains desservent des zones assez urbaines (littoral, ouest, centre sud), d'autres des zones peu scolarisées (est, nord).

Dans le cadre de la réorganisation, une certaine liberté est laissée à chaque station dont la seule obligation est de donner le relais en direct à la radio nationale aux heures des éditions du journal parlé et des informations sportives et du parti, le relais en différé pour les émissions à caractère national.

Les stations régionales ont donc établi des grilles de programme pour l'année 1983. Elles donnent un certain nombre d'émissions en langues nationales et sont en général appréciées par les auditeurs.

(Voir tableau page suivante).

Tableau 23 : Répartition du nombre d'heures d'écoute selon la langue d'émission et la région (+)

Stations Régionales	Heures d'écoute								Nom des langues nationales
	Français		Anglais		Langues nationales		Total		
	H	%	H	%	H	%	H	%	
Bafoussam	68H10	63,1	24H50	23,0	15H	13,9	108H	100	Nde, Noun, Bam-bouto, Mifi, Menou, Mbo, Ht Nkam
Bamenda	34H05	29,2	78H	66,9	4H35	3,9	116H40	100	Mungaka, Ngemba, Bofut, Mendankuse, Akwen, Ngo oku, Nonni, Mbilli, Pingin, Metta, Ngie, Menka, Ngwadi, fulfude, haoussa
Buèa	28H30	25,3	75H20	66,9	8H45	7,8	112H35	100	Non signalé
Bertoua (++)									
Douala	76H30	62,2	36H25	29,6	10H05	8,2	123H	100	Douala, Ewondo, Bamileke, Bassa, Bakoko
Garoua	60H35	55,3	9H15	8,4	39H50	36,3	109H40	100	Foufouldé, Tapouri, Haoussa, Tayam, Arabe choa (+++)
Yaoundé	65H20	56,6	18H30	16,0	31H40	27,4	115H30	100	Non signalé

Plus de la moitié des émissions sont en français dans les provinces du Cameroun francophone y compris dans la province du nord. Dans les provinces anglophones, les émissions en anglais sont majoritaires, elles touchent cependant un public restreint dans la province du nord ouest où l'émetteur de faible puissance ne permet l'écoute que dans la ville même de Bamenda.

(+) Informations collectées dans chaque station régionale (calculs faits à partir des programmes octobre 82.

(++) Seules les stations disposent de ces informations, nous n'avons, faute de temps, pas pu aller à Bertoua d'où l'absence de données pour cette station régionale.

(+++)
Au contraire des autres stations qui réservent le même temps pour chaque langue par semaine ou par mois, la station de Garoua donne régulièrement chaque jour les informations dans ces 4 langues et fait un ~~un~~ bref rapport dans 6 autres langues nationales. Le plus grand temps d'émission est réservé au fulfulde langue vernaculaire la plus développée.

La province du nord, la province du centre sud présentent un aspect particulier : le pourcentage des heures d'émission en langues nationales est supérieur à celui des émissions en langue anglaise. Ce phénomène est très accentué dans le nord où seulement 8,0 % des émissions sont en anglais (les heures d'informations nationales obligatoires) et où 36,3 % des émissions sont consacrés aux langues nationales et plus particulièrement au fulfulde : la langue véhiculaire la plus répandue dans le nord.

Une enquête rapide dans cette province montre qu'un grand nombre d'individus écoutent la radio régionale et plus particulièrement l'après-midi où de 14 h à 17 h 30 les émissions sont en langues nationales.

En conclusion, l'enquête MARCOMER permet de dire que 97 % des personnes interrogées écoutent la radio nationale à Douala. Il est probable que ce pourcentage soit sensiblement le même à Yaoundé et inférieur dans les zones rurales.

De plus, la place que la langue française occupe à cette radio (65,6 % des heures d'écoute) laisse penser que sa diffusion a des chances de croître en même temps que le nombre de récepteurs.

En 1976, on estimait à 240 000 le nombre de postes récepteurs et à 750 000 en 1979, soit respectivement 34 et 89 postes par 1 000 habitants. (+)

Il est fort probable qu'en 1983 le nombre de postes ait augmenté et que près d'un habitant sur 10 en possède un. La presque totalité de la population doit donc avoir accès à l'information radio et donc être à un degré variable selon les régions en contact avec la langue française.

(+) Données de l'UNESCO.

D) LE CINEMA - LA TELEVISION

Les salles de cinéma sont principalement implantées dans les grandes villes du Cameroun. Mais parallèlement à cette consommation audiovisuelle et en l'absence d'un réseau national de télévision, se développe depuis environ 5 ans la vidéo-cassette.

Nous donnerons ici les informations recueillies au Services des Visas cinématographiques du Ministère du Plan à Yaoundé.

En 1982, les salles de cinéma sont au nombre d'une soixantaine sur l'ensemble du pays. La province de l'est, peu peuplée est défavorisée.

Plus de la moitié se répartissent dans les principales villes :

. Yaoundé	8 salles (3 climatisées)
. Douala	15 salles (5 climatisées)
. Ngaoundere	2 salles
. Garoua	2 salles
. Bafoussam	3 salles
. Bamenda	2 salles
. Kumba	2 salles
. Limbe	2 salles.

(Données UNESCO).

Les salles de cinéma se divisent en plusieurs catégories :

- Les salles "climatisées de haut standing" où sont projetés avec 15 jours de décalage les films récemment sortis en France. Ces salles au nombre de 4 se situent dans les villes de Douala et de Yaoundé, et sont fréquentées par l'élite intellectuelle et la population européenne.
- Les salles climatisées et de deuxième catégorie où sont projetés des films moins récents que l'on trouve dans toutes les villes.
- Les salles de quartier ou les salles régionales où sont projetés des films d'action, de karaté, des films hindous.

La plupart des films sont français, américains, italiens, anglais, hindous, de Hong-Kong (voir programmes pages suivantes) et projetés :

- la plupart du temps en version française pour les films à thèse qu'ils soient français, italiens ou américains dans les salles des deux premières catégories. Les mêmes films sont projetés dans la zone anglophone ;
- en version originale sous-titrée en français pour les films d'action qui passent dans les salles de quartier.

La production cinématographique camerounaise est pratiquement inexistante : depuis 1974 deux longs métrages ont été tournés sous l'égide du Cinéma National, mais ils n'ont pas eu de succès : un film en 4 langues (anglais, français, douala, américain), un film en français par un Canadien, Fodic.

Nous n'avons pu, faute de statistiques existantes, obtenir d'information concernant la fréquentation des salles. Il n'en demeure pas moins vrai que le cinéma est la principale distraction du samedi soir.

La vidéo cassette, en outre, fait son apparition.

Nous n'avons pu obtenir de statistiques concernant le nombre de postes de télévision vendus au Cameroun, mais si l'on en juge par les nombreux points de vente ou de location de cassettes, cette consommation cinématographique n'est pas si négligeable. D'après l'enquête MARCOMER, en 1981, 0,6 % des foyers de Douala possédaient un magnétoscope.

Un rapide relevé dans plusieurs points de vente à Douala, Yaoundé et Garoua montre que les films proposés sont à 95 % en français version originale ou version doublée. Les derniers enregistrements français paraissent rapidement. Dans les villes comme Bafoussam, Garoua, où il y a peu de point de vente ou de location, des clubs vidéocassettes se sont créés : les membres du club s'échangent les cassettes qu'ils possèdent et en louent à Yaoundé ou Douala.

Cinéma climatisé Abbia à Yaoundé

MATINEES 9 h 30 - 15 h - 16 h et 18 h	JOURS	SOIREE DE 21 HEURES
<p align="center">COUP DOUBLE</p> <p>(16 h 00) PRELUDE A L'EXTASE (206/77-78) (-- 18 ans) ASSAUT SUR LA VILLE (244/78-79) (— 18 ans)</p>	<p align="center">SAMEDI 30 OCTOBRE</p>	<p align="center">COUP DOUBLE JOM Avec Abou CAMARA -- MaKhouredia GUEYE L'ALPAGUEUR (588/75-76) (Interdit aux moins de 18 ans)</p>
<p>(9 h 00) CABO BLANCO (052/80-81) (— 18 ans) KISMAT (TP)</p> <p>(15 h 30) ROBIN DES BOIS (194/74-75) (18 h 00) JOM (036/82-83)</p>	<p align="center">DIMANCHE 31 OCTOBRE</p>	<p align="center">RIO LOBO 71.259</p>
<p>(15 h 30) CHAPAGUA (72.244) (18 h 00) JOM (036/82-83)</p>	<p align="center">LUNDI 1 NOVEMBRE</p>	<p align="center">SCORCHY AGENT FEDERAL (109/80-81) (Interdit aux moins de 18 ans) Avec Connie STEVENS -- Cesare DANCIVA</p>
<p>(15 h 30) LE DISTRAIT (71.415) (18 h 00) SCORCHY AGENT FEDERAL (109/80-81) (— 18)</p>	<p align="center">MARDI 2 NOVEMBRE</p>	<p align="center">VENIN (241/81-82) (Interdit aux moins de 18 ans) Avec Sterling HAYDEN -- Klaus KINSKI</p>
<p>(15 h 30) LES CONQUERANTS DU PACIFIQUE (71.544) (18 h 00) JOM (036/82-83)</p>	<p align="center">MERCREDI 3 NOVEMBRE</p>	<p align="center">LES EVADEES DU CAMP D'AMOUR (168/80-81) (Interdit aux moins de 18 ans) Avec Ajita Wilson -- Anthony STEFFEL</p>
<p>(15 h 30) TARZAN ET LA TERRE PROMISE (72.083) (18 h 00) VENIN (241/81-82) (— 18 ans)</p>	<p align="center">JEUDI 4 NOVEMBRE</p>	<p align="center">HAMMETT (45/82-83) (Interdit aux moins de 18 ans) Avec Frédéric FOREST -- Peter BOYLE -- Marilu HENNER</p>
<p align="center">VENDREDI 5 LE SPECTACLE LE PLUS LONG — MISSE NGOH François ET LE GRAND DANSEUR BUSH DOCTOR NOVEMBRE NKOTTI François SHOW-MAN — 5 HEURES SUR SCENE. PRIX : 1.500 F.</p>		
<p align="center">COUP DOUBLE</p> <p>(16 h 00) VENIN (241/81-82) (-- 18 ans) LES EVADEES DU CAMP D'AMOUR (168/80-81) (— 18 ans)</p>	<p align="center">SAMEDI 6 NOVEMBRE</p>	<p align="center">COUP DOUBLE CABO BLANCO (052/80-81) (Interdit aux moins de 18 ans) HAMMETT Avec Frédéric FOREST -- Peter BOYLE -- Marilu HENNER</p>
<p>(9 h 00) CABO BLANCO (052/80-81) (18 ans) YAARANA (TP)</p> <p>(15 h 30) ON M'APPELLE MALABAR (056/81-82) (18 h 00) HAMMETT (45/82-83) (— 18 ans)</p>	<p align="center">DIMANCHE 7 NOVEMBRE</p>	<p align="center">PERVERSION STORY (72.288) (Interdit aux moins de 18 ans) Avec Marisa MELL -- Jean SOREL</p>

CINEMA

YAOUNDE

ABBIA : 15h30 : 3 croix pour ne pas mourir, 18h Un joli corps qu'il faut tuer, 21h Mon homme (18 ans).

CAPITOLE : 15h30 Quand les aigles attaquent, 18h Un juge en danger (18 ans), 21h The blues brothers.

PORTIQUES : 14h Superman, 18h Les 7 mercenaires, 21h La formule; Requiem pour un espion.

MFOUNDI : 14h Un drôle de flic, 18h Le miroir aux espions,

21h La conquête de la terre; Un juge en danger.

DOUALA

WOURI : 18h Leçons très particulières, 21h Sans mobile apparent.

CONCORDE : 15h Victoria 203 18h Jom, 21h La menace.

PALMIERS : 15h Daag, 18h15 Femme flic, 20h30 Les, l'Ouragan sauvage.

GAROUA

RIBADOU : 15h Sabak, 21h : Arme secrète de Bruce Lee.

YAOUNDE :

CAPITOLE :
15h30 : The blues brothers ;
18h : La guerre des cerveaux ;
21h : La fièvre du samedi soir.
MFOUNDI :
14h : Le miroir aux espions ;
18 : Damien, la malédiction ;
21h : La filleule du dragon noir.
L'incroyable mission de Kung-Fu. —

CINEMA

PORTIQUES :

14h : Les invitations dangereuses
18h : La cible étoilée ; 21h
French Connection II. L'oubli

DOUALA :

TOULAI :
18h : La sirène de Mississipi
21h : Shogun.

E) L'AFFICHAGE - LES PANNEAUX PUBLICITAIRES

L'implantation de l'affichage publicitaire se fait à la demande sur tous les axes routiers entre les grands centres urbains, et dans les centres urbains sous forme d'affiches papier ou de panneaux lumineux (aéroports de Douala et Yaoundé).

Ils sont généralement en français ou français et anglais dans la zone francophone, en français et / ou anglais dans la zone anglophone.

F) LES AUTRES MOYENS DE DIFFUSION DES LANGUES OFFICIELLES

Les plus importants sont les divers centres culturels :

- Centres culturels français au nombre de 3 (Yaoundé, Douala, Limbe) plus 2 antennes (Buéa, Garoua) et prochainement Bafoussam.
- Centres culturels américains au nombre de 2 (Yaoundé, Douala).
- British Council 1 à Yaoundé.
- Goethe Institut 1 à Yaoundé.
- Centre culturel camerounais dont seul celui de Bamenda fonctionne.

Le but de ces centres est de diffuser la culture européenne. Les centres français en français, le British Council en anglais, les centres culturels américains dans ces deux langues et le Goethe Institut en anglais, français et allemand.

Chacun de ces centres est doté d'une bibliothèque et d'une cinémathèque. Le centre culturel français de Yaoundé dispense en plus des cours de français aux cadres camerounais et aux étrangers.

Dans chacun nous avons mené une brève enquête concernant la participation des Camerounais au centre et la lecture.

Tableau 24 : Répartition des inscrits selon leur nationalité et les centres en 1981-82

	Nombre Camerounais		Nombre Etrangers		Total	
	Nombre	%	Nombre	%	Nombre	%
Centres culturels français						
. Yaoundé	3 160	88	423	12	3 583	100
. Douala	1 786	73	661	27	2 447	100
. Limbe	84	63	49	37	133	100
. Buea	269	96	11	4	280	100
Centres culturels américains						
. Yaoundé	3 134	91	312	9	3 446	100
. Douala	1 181	99	15	1	1 196	100
British Council (Yaoundé)	760	97	20	3	780	100
Goethe Institut	?	?	?	?	?	?
Total Centres français	5 299	82	1 144	18	6 443	100
Total Centres américains	4 315	93	327	7	4 642	100
TOTAL	10 374	87	1 491	13	11 865	100

Tous ces centres regroupent une forte proportion de Camerounais. Il y a davantage d'Etrangers dans les centres français ce qui s'explique d'une part, par la présence de plus nombreux centres et que tous les Etrangers vont au centre français quand il est le seul à exister, d'autre part, par le nombre plus important de résidents français.

Les centres américains qui attirent presque autant de Camerounais que les centres français utilisent assez largement le français.

Ainsi les bibliothèques des centres américains possèdent un grand nombre de livres en français.

Les inscrits à Yaoundé sont aussi nombreux qu'au centre français ; les étudiants de l'université bilingue de Yaoundé en sont probablement responsables.

Tableau 25 : Répartition des livres selon la langue écrite et les centres

	Anglais		Français		Total	
	Nombre	%	Nombre	%	Nombre	%
Centres français	396	1	56 174	99	56 570	100
Centres américains	2 698	45	3 237	55	5 955	100
British Council	9 815	100	0	0	9 815	100
Institut Goethe (+)						

(+) Les livres se répartissent entre le français, l'anglais et l'allemand

Le nombre de livres en français mis à la disposition des Camerounais est donc nettement plus élevé que celui des livres en anglais. La plupart des lecteurs sont des jeunes lycéens ou des étudiants. Un grand nombre consulte les livres, les inscrits peuvent les emprunter ; ainsi dans les centres culturels français, pour 5 299 inscrits, il y a eu pendant l'année scolaire 1981-82, 52 228 livres empruntés, soit près de 10 par inscrit. Les sujets les plus appréciés sont dans l'ordre décroissant : les romans (30 %), les sciences sociales, la littérature, les sciences appliquées.

Les inscrits dans les centres empruntent en moyenne 10 livres par an, si l'on considère qu'ils achètent quelques livres dans l'année et qu'ils lisent des livres prêtés, on peut dire qu'en moyenne les Camerounais d'un niveau 3ème ou supérieur lisent environ un livre par mois.

V) LA LANGUE FRANCAISE DANS LE SYSTEME EDUCATIF

En matière d'éducation, le français occupe une place différente selon le système (anglais, français...) et le statut du système (public, privé). Le niveau de français pour une classe donnée varie, lui, selon les effectifs par classe et la compétence des enseignants.

5.1. STRUCTURE ET ORGANISATION DE L'ENSEIGNEMENT AU CAMEROUN (voir tableaux 26 et 27 pages suivantes)

On distingue l'enseignement public qui dépend directement et entièrement du Ministère de l'Education National et l'enseignement privé qui se soumet en partie aux exigences de programme du Ministère.

- 1) L'enseignement public comporte deux systèmes scolaires qui malgré les projets de réforme demeurent très différents à l'exception des Ecoles Normales et Ecoles Nationales d'instituteurs adjoints.
 - a) Système de type anglais dans le Cameroun anglophone (provinces du nord ouest et du sud ouest)
 - . Nursery schools : écoles maternelles (pré-primaire) qui regroupent les enfants de moins de 6 ans. Cet enseignement prend de plus en plus d'essor dans les centres urbains depuis environ 5 ans.
 - . Primary schools : enseignement primaire sur 7 ans. Il se fait en anglais jusqu'à la classe 4 puis en anglais et français (1/2 heure de cours par jour) à partir de la classe 5. Il est sanctionné par le FSLC (first school learning certificate).

L'enseignement de la deuxième langue officielle a été prôné dès 1965. Le premier projet de l'opération bilinguisme se résumait à des cours de français pour adultes radiodiffusés et expliqués par des animateurs locaux. (Il était financé par la France en zone anglophone). Les résultats peu satisfaisants de cet enseignement ont donné lieu à un deuxième projet concernant l'enseignement primaire (1974).

Tableau 26

ORGANIGRAMME DE L'ENSEIGNEMENT

SYSTEME FRANCOPHONE

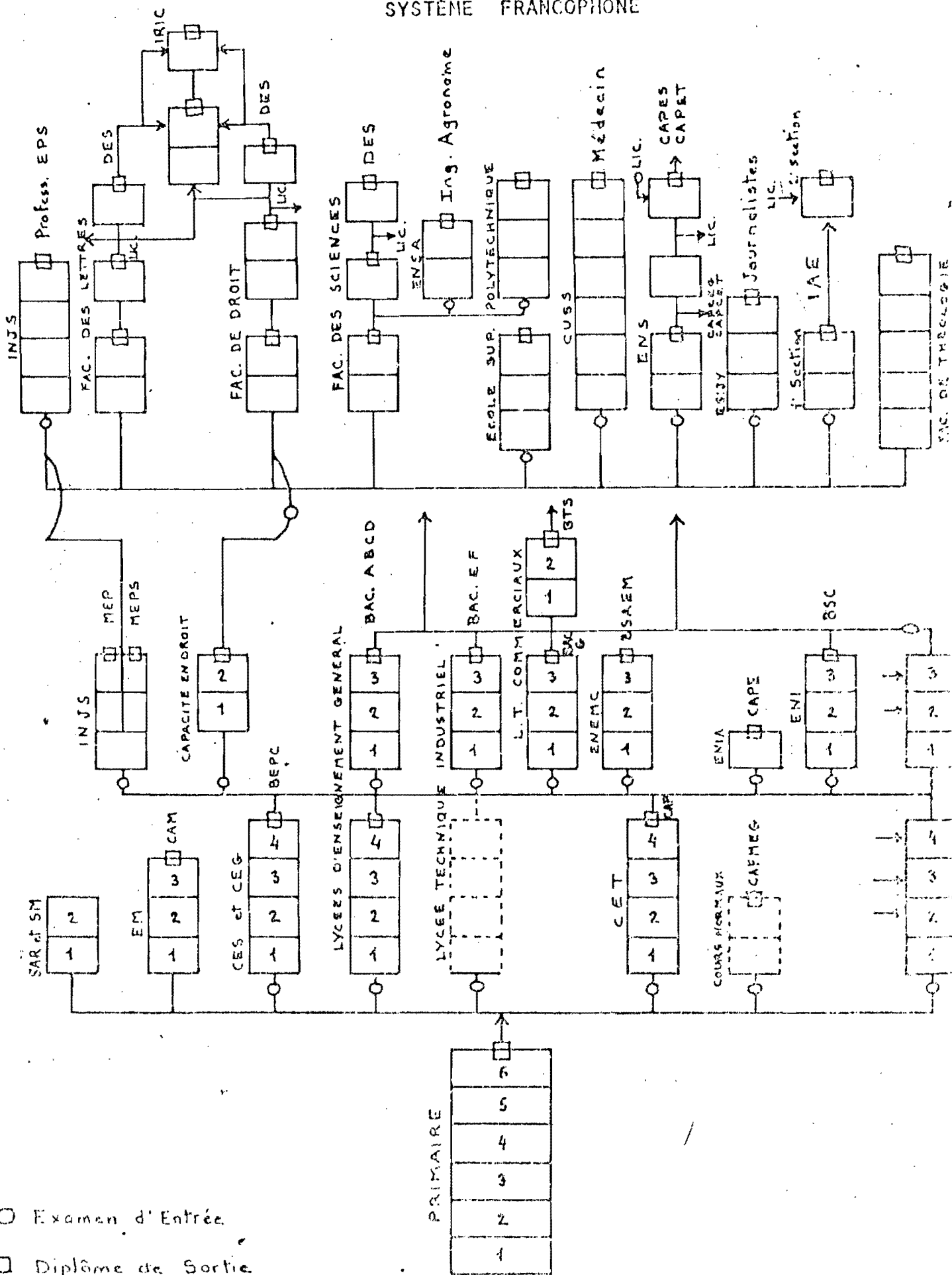

ORGANIGRAMME DE L'ENSEIGNEMENT

SYSTEME ANGLOPHONE

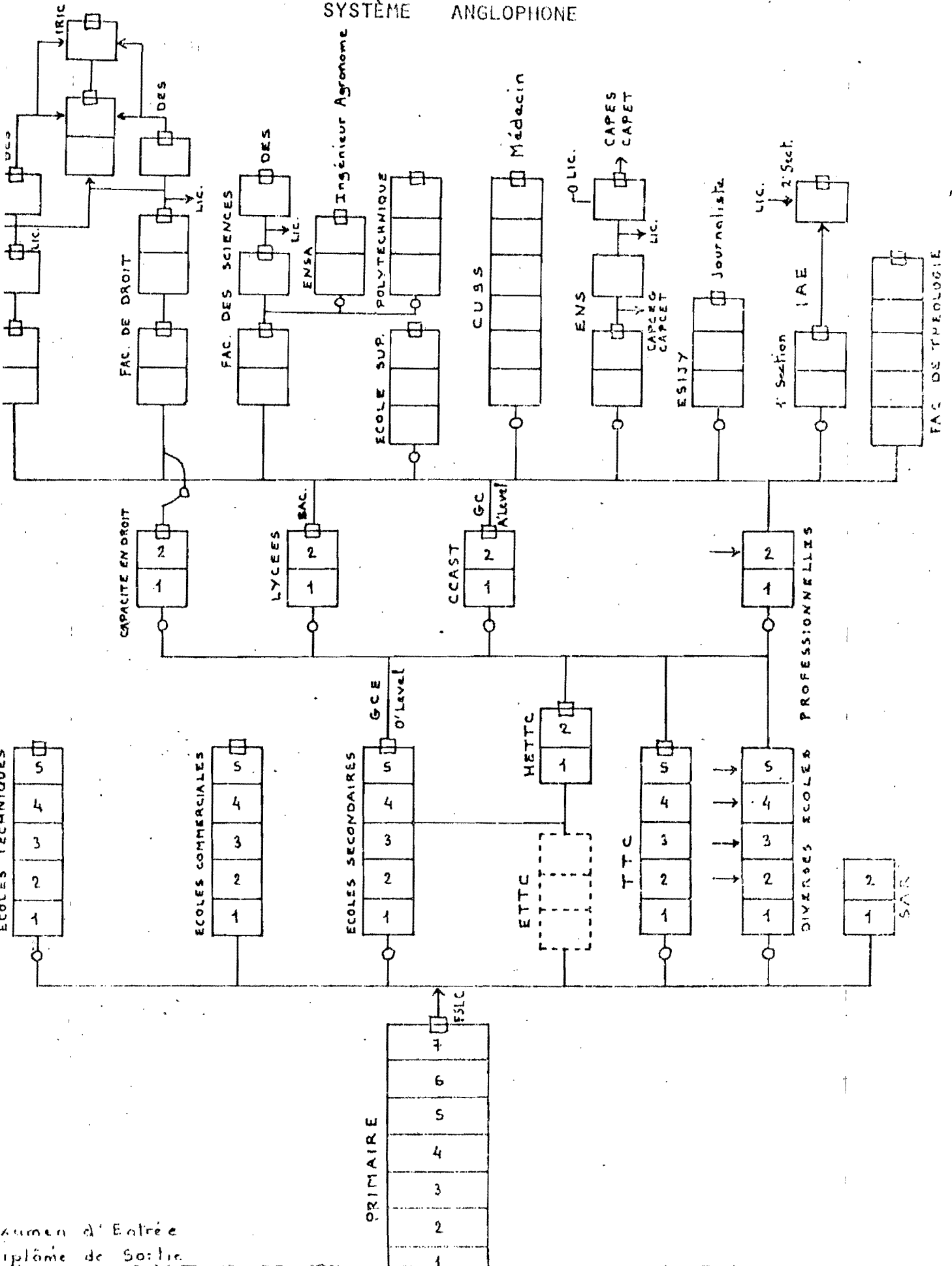

Examen d'Entrée
diplôme de So.lic.

La première phase de ce projet consistait à envoyer dans la zone anglophone des enseignants francophones formés à Yaoundé. Ce système s'est montré rapidement inefficace : les enseignants eux-mêmes unilingues officiels faisaient mauvaises impressions, n'avaient aucune formation appropriée et coûtaient très cher à l'Etat.

La deuxième phase, qui tend vers la généralisation de l'enseignement du français dans les "Primary schools" se développe depuis 1977/80. Une méthode ("En passant vers le ^{0y}Maïngo") a été mise au point par une équipe franco-camerounaise. Les maîtres suivent une formation complémentaire intensive, à plein temps et pendant deux ans (100 maîtres formés en 1980/81 et 200 en 1981/82) pour enseigner cette méthode.

Les objectifs de cette méthode sont :

- En classe 5 : familiarisation des élèves avec la langue française orale exclusivement au moyen de supports audio et de supports visuels (images) en relation avec le milieu et l'enseignement donné par ailleurs (54 heures).
- En classe 6 et 7 : "production par l'élève d'énoncés linguistiques adaptés à une situation tant orale qu'écrite" au moyen de supports visuels (images), oral et écrit sur des thèmes partant de l'univers familier puis s'élargissant (province, nation, Afrique, monde), (125 heures pour les deux années).

Cet enseignement fait par une méthode active passionne les enfants et a en quelques années revalorisé dans la province du nord-ouest le français aux yeux des adultes qui aimeraient voir se développer des cours pour eux (+) et profiter davantage de la culture française par l'intermédiaire du centre culturel de Bamenda.

(+) Ces cours ont été abandonnés à Bamenda par les coordinateurs de l'opération bilinguisme pour l'année scolaire 1982/83 faute de moyens tant humains que financiers.

. Rural handicrafts and domestics sciences sections (4 établissements). Enseignement post-primaire qui se fait en 3 ans essentiellement en anglais.

. Secondary grammar and High School (enseignement secondaire général) et Secondary Technical et High Institutions (enseignement secondaire technique). Ces enseignements se font en 7 ans (5 + 2) et sont sanctionnés par le GCO level (general certificate of education, ordinary level) pour le premier cycle et le GCEA level (general certificate of education, advanced level).

Dans les années à venir l'opération bilinguisme devrait se prolonger dans ce cursus scolaire de manière à ce que l'acquit ne se perde pas et que les cours de français deviennent obligatoires.

En effet, jusqu'en 1981/82, dès la première année de secondaire, les élèves choisissent parmi les matières enseignées celles qu'ils devront présenter aux deux concours. Aucune matière n'étant obligatoire pour ces derniers, les connaissances acquises du français ne sont pas toujours sanctionnées.

Cependant, pour des raisons d'avenir professionnel, la plupart des élèves essaient de passer l'épreuve de français du CGEA (surtout dans la province du sud ouest beaucoup moins enclavée).

. Teachers training colleges (Ecole Normale d'Instituteurs) forment des instituteurs anglophones qui comme nous l'avons décrit plus haut suivent ensuite depuis 1980/81 une formation en français.

b) Un système de type français dans le Cameroun ex français (provinces de l'ouest, du littoral, du centre sud, de l'est et du nord).

. Ecoles maternelles : cet enseignement touche les enfants de moins de 6 ans et se développe de plus en plus dans les centres urbains.

- . Enseignement primaire. Se déroule sur 6 ans. Il se fait en français jusqu'à la classe CE1 puis en français et anglais (1/2 heure par jour) à partir de la classe CE2. Il est sanctionné par le CEPE (Certificat d'Etudes Primaires Elémentaires).

L'opération bilinguisme devrait être menée de la même manière que dans la zone anglophone mais reste expérimentale. En effet, les maîtres ayant suivi une scolarisation obligatoirement dans les deux langues officielles suivent l'ENI où ils reçoivent des cours d'anglais. Sans formation pédagogique particulière pour enseigner cette langue, chaque instituteur agit selon ses désirs et ses capacités.

- . Enseignement ménager post-primaire, SAR (sections d'artisanat rural) et SM (sections ménagères), se déroule sur deux ou trois ans en français entièrement.
- . Enseignement secondaire. Se déroule sur 7 ans (4 + 3). Le premier cycle est sanctionné par le BEPC pour l'enseignement secondaire général, par un CAP dans le secondaire technique. Le second cycle par un baccalauréat ou un brevet de technicien.

Dès là 6ème, l'anglais devient langue "étrangère" obligatoire.

- . Enseignement secondaire normal (formation des instituteurs). Se fait selon le niveau d'étude ou l'expérience acquise dans les
 - ENI Ecole nationale d'instituteurs.
Forment instituteurs et institutrices de l'enseignement général
 - ENIA Forment instituteurs et institutrices adjoints de l'enseignement général
 - ENEMC Forment instituteurs et institutrices de l'enseignement ménager et couture
 - ENIET Forment instituteurs et institutrices de l'enseignement technique.
Cet enseignement comprend une formation en anglais.

Il faut noter qu'il existe des écoles, des lycées dits bilingues où, en fait, les deux enseignements sont menés parallèlement.

De même l'enseignement supérieur est dit bilingue, ce qui signifie qu'il peut être suivi dans l'une ou l'autre langue officielle. Il existe cependant une unité de recherche de la faculté des lettres parfaitement bilingue : elle mène à une maîtrise de bilinguisme et est de plus en plus demandée par les étudiants (pour l'année 1982/83 la sélection a été sévère et seuls les élèves ayant au moins la note 16 au baccalauréat y ont été acceptés).

L'enseignement supérieur se compose :

- des 10 établissements de l'université
 - . faculté de droit et sciences économiques
 - . faculté des lettres et sciences humaines
 - . faculté des sciences
 - . école normale supérieure
 - . centre universitaire des services de la santé
 - . école supérieure polytechnique
 - . école nationale supérieure d'agronomie
 - . école supérieure internationale de journalisme de Yaoundé
 - . institut d'administration des entreprises
 - . institut des relations internationales du Cameroun.
- d'écoles supérieures
 - . école nationale d'administration et de magistrature
 - . école nationale de la jeunesse et des sports
 - . école des postes et télécommunications
 - . institut de formation et de recherche démographique (IFORD)
 - . faculté protestante de théologie
 - . grand séminaire.

2) L'enseignement privé souvent d'obédience religieuse.

- . Ecoles et collèges protestants, catholiques dont les systèmes sont calqués selon la zone sur les systèmes précédemment décrits. Il faut ajouter que certaines de ces écoles essaient un enseignement en langues nationales (Collège Liebermann à Douala et quelques écoles qui participent au projet Propelca (+)).
- . Ecoles coraniques (++) essentiellement dans la province du Nord et en pays Bamoun dans la province de l'ouest, de type traditionnel qui a pour but d'expliquer, de faire apprendre le Coran aux jeunes enfants musulmans. La langue utilisée est celle du Coran donc l'arabe. Les enfants peuvent fréquenter cette école parallèlement à l'école publique.
- . Ecoles franco-arabes au nombre de deux qui ont pour but de donner aux enfants une éducation en arabe et en français semblable à celle de l'enseignement public. Ecoles à plein temps de mauvaise renommée.
- . Ecole NUFI (++) : école qui a pour but d'alphabétiser les adultes ou les enfants bamileke de la province de l'ouest en langue fe'e fe'e. Son enseignement peut se faire parallèlement à l'enseignement public ou privé reconnu par l'Etat.

A ce système éducatif, il faut ajouter l'éducation populaire et l'animation rurale dont le but est l'alphabétisation des adultes. Elle se fait en français et en langues nationales.

(+) Projet Propelca : projet de recherche opérationnelle pour l'enseignement des langues au Cameroun.

(++) L'expérience de l'alphabétisation en langue fe'e fe'e est l'une des plus anciennes. Elle remonte à la période coloniale. Elle a survécu aux épreuves du temps et a donné naissance à l'école NUFI. Cette école, comme d'autres comités de langue, sont des initiatives privées soit des missionnaires, soit des "lettrés" de la région.

5.2. LES PROJETS D'ENSEIGNEMENT EN LANGUES NATIONALES

Nous ne décrivons ici que les projets intégrés à l'éducation classique (à plein temps), c'est-à-dire :

- l'enseignement des langues nationales au Collège Lieberman, le projet Propelca.

Ces projets s'inscrivent dans les recommandations du Chef de l'Etat, formulées lors d'une consultation de celui-ci auprès du Conseil National des Affaires Culturelles en décembre 1974 :

- l'adoption du terme "langues nationales" pour désigner les langues vernaculaires,
- l'étude des langues et de leur littérature dans les institutions de formation.

a) L'enseignement des langues nationales au Collège Liebermann (établissement privé confessionnel et enseignement secondaire). Cet enseignement s'adresse à des enfants issus d'écoles primaires en français. Il est organisé de la façon suivante depuis 1966.

Il est obligatoire et fait partie intégrante du programme du premier cycle à concurrence de deux heures de cours par semaine.

La langue étudiée a d'abord été la langue maternelle (5 langues différentes sont enseignées). Maintenant, les langues véhiculaires locales sont privilégiées (2 langues : duala et basaa).

L'enseignement de ces langues s'est développé selon trois grandes étapes :

- . 1966 à 1975 : enseignement (+) de la langue maternelle deux heures par semaine de la 6ème à la 3ème. Enseignement calqué sur l'enseignement du français.

(+) Cet enseignement est donné depuis 1973 par des enseignants formés par des universitaires du centre culturel du Collège Liebermann.

. 1975 à 1981 : la suppression de l'internat entraîne la disparition de certains locuteurs (tel que l'ewondo) et le collège ne conserve alors que les langues locales (duala, basaa). Elles sont enseignées 2 heures par semaine en 6ème et 5ème et remplacées par un cours d'initiation à la société traditionnelle camerounaise en 4ème et 3ème.

. 1981 : les élèves de 6ème et 5ème apprennent la langue du voisin
 - le groupe duala apprend le basaa
 - le groupe basaa apprend le duala
 les autres ethnies sont réparties dans ces deux groupes.
 Cet enseignement est calqué sur celui de l'anglais aux francophones.

. En projet : cours d'intercompréhension entre trois différents parlers bamilékés, cours d'étude de la langue maternelle en comparaison avec le français, et, dans un avenir plus lointain, des cours d'étude de la littérature orale pour le second cycle.

Selon le père François de Gatines (+), cet enseignement des langues nationales comparées à la langue française devrait permettre aux enfants de comprendre les structures de leurs langues et celles des langues officielles et d'éviter ainsi certains camerounismes.

b) Le projet Propelca : projet de recherche opérationnelle pour l'enseignement des langues au Cameroun.

De 1960 à 1979, dans le cadre du CERDOTOLA (++), des recherches pour la revalorisation des langues camerounaises ont été menées, et des manuels, faits à partir d'une réflexion linguistique avec l'aide de la SIL (Société Internationale de Linguistiques) ont été élaborés.

(+) Le père de Gatines de qui nous tenons ces informations est le responsable des langues nationales au collège.

(++) CERDOTOLA : Centres Régional de Recherches et de documentation sur les traditions orales et pour le développement des langues africaines.

De 1979 à ce jour : Propelca

Ce projet s'est déroulé en deux phases :

- élaboration d'un alphabet général des langues camerounaises, de modèles d'enseignement cherchant à établir des relations entre langue maternelle et langue officielle,
- expérimentation (1982) dans plusieurs écoles privées (+) telles que l'école catholique de Melim langues lamso/anglais et la mission catholique Messamendo langues ewondo/français.

Dans le deuxième cas, les classes concernées sont :

- | | | |
|--|---|--------------------------|
| - SIL (Section initiation aux langues) | } | 2/3 du temps en ewondo |
| - CP | } | 1/3 du temps en français |
| - CE1 | | 2/3 du temps en français |
| (lecture, écriture) | | 1/3 du temps en ewondo |

Des tests d'évaluation des connaissances ont été faits en mai 1982 dans les deux langues.

Les résultats du tableau 28 montre que les compétences acquises sont meilleures en ewondo.

Tableau 28 : Résultats des tests de compétences en lecture, écriture, expression orale : Nombre d'élèves qui ont obtenu la moyenne.

	Lecture tests sur 10 élèves	Ecriture tests sur 61 élèves	Expression orale tests sur 10 élèves
Ewondo	8	41	-
Français	3	33	8

Il n'est pas question de remplacer l'enseignement de la langue officielle dans le primaire par la langue maternelle, mais il s'agit de faire de cette langue un intermédiaire entre la société et l'école, un vecteur complémentaire et non unique de l'enseignement.

(+) Les chercheurs n'ont pu obtenir l'autorisation d'expérimenter dans les écoles publiques.

Quels que soient les projets, il est clair qu'il n'est en aucun cas question de dispenser un enseignement unilingue en langues vernaculaires mais un enseignement bilingue voir trilingue (+). Le degré de connaissance de la langue officielle en fin de cycle et quel que soit le système éducatif devrait être égal si ce n'est supérieur à celui acquis dans le système actuel, selon les promoteurs de cette pédagogie.

Nous pouvons donc émettre une hypothèse quant à l'avenir du français dans l'enseignement : le français demeurera langue d'enseignement dès la première année du primaire en zone francophone et le deviendra peut-être en zone anglophone.

5.3. QUELQUES DONNEES CONCERNANT LES PRINCIPALES VARIABLES

Les données tirées des statistiques du Ministère de l'Education nationale ne touchent qu'une partie des élèves. Il faudrait ajouter les populations qui sont en formation professionnelle de niveau secondaire dépendant d'autres ministères : santé, agriculture, postes, télécommunications... sur lesquels nous ne disposons pas d'informations statistiques récentes.

Situation de l'enseignement en 1981

Tableau 29 : Répartition des élèves selon la zone et l'enseignement suivi en pourcentages

	Zone 1 Provinces NO et SO	Zone 2 Autres Provinces	Total
Primaire	21,71	78,29	100 %
Secondaire général	12,39	87,61	100 %
Secondaire technique	20,48	79,52	100 %
Secondaire normal	12,09	87,91	100 %
Population totale	21,00	79,00	100 %

(+) Propelca propose dans le cadre du bilinguisme officiel un enseignement trilingue (langue véhiculaire, anglais, français) dès la première année du primaire.

Si l'on considère que la structure par âge de la population est sensiblement la même dans l'un et l'autre groupe de province, la scolarisation dans le primaire est légèrement supérieure dans la zone 1. Dans le technique secondaire elle est sensiblement la même sur tout le territoire ; dans le secondaire général et le secondaire normal, elle est nettement plus élevée en zone 2.

Tableau n° 30 : Répartition des élèves selon le niveau et le type d'enseignement en zone anglophone

	Public	Privé	Total
Primaire	359	444	803
	2 742	3 555	6 297
	145 543	153 841	299 384
	2 483	2 976	5 459
Secondaire général	14	32	46
	8 938	12 032	20 970
	450	518	968
Enseignement se- condaire techni- que	4	28	32
	2 131	9 400	11 531
	125	336	461
Enseignement secondaire normal	2	1	3
	170	86	256
	32	5	37

(voir tableau 31 page suivante).

Tableau n° 31 : Répartition des élèves selon le niveau et le type d'enseignement en zone francophone

	Public	Privé Catholique, Protestant	Total
Enseignement primaire			
. Etablissements	3 007	1 161	4 168
. Salles de classe	13 867	6 684	20 551
. Elèves	733 143	346 678	1 079 821
. Enseignants	14 865	6 559	21 424
Enseignement général			
. Etablissements	119	161	280
. Elèves	80 026	68 302	148 328
. Enseignants	3 062	1 914	4 976
Enseignement technique			
. Etablissements	25	104	129
. Elèves	12 443	32 331	44 774
. Enseignants	804	967	1 771
Enseignement normal			
. Etablissements	15	0	15
. Elèves	1 862	0	1 862
. Enseignants	181	0	181

Dans la zone ex française, l'enseignement public :

- est largement majoritaire dans le primaire (67,9 % des élèves appartiennent au secteur public) et dans le secondaire normal (100 %).
- s'est un peu développé dans le secondaire général (53,9 %).
- s'est peu développé dans le secondaire technique (27,8 %).

Dans la zone ex anglaise, l'enseignement public s'est peu développé comparativement à l'enseignement privé. Sa part est la suivante :

- primaire	48,6
- secondaire général	42,6
- secondaire technique	18,5
- secondaire normal	66,5.

En 1980-81, environ 1 620 000 Camerounais sont en cours de formation soit près de 1 Camerounais sur 6 dans une population où 1 personne sur 3 a entre 6 et 19 ans : la situation semble satisfaisante si l'on considère que la scolarisation ne s'est que tardivement développée (1944).

Dans le premier degré (voir annexe III : évolution des effectifs scolaires), la scolarisation est forte. Elle a plus que triplé en 21 ans. Cette croissance a été très rapide entre 1960 et 1965 où le taux moyen de croissance a été de 10,1 % contre 5,5 % entre 1965 et 1970, 4,1 % entre 1970 et 1981. Cette baisse est due probablement à un phénomène de saturation dans les régions où l'on approche de la scolarisation totale, les autres régions restant peu disposées à envoyer les enfants à l'école.

Dans le second degré général (voir annexe III), la croissance a été encore plus rapide. Les taux d'accroissement annuels sont les suivants :

- entre 1960-65	22,4 %	}	17,9 %
- entre 1965-70	13,5 %		
- entre 1970-75	14,3 %		
- entre 1975-76	12,1 %	}	moyenne annuelle 10,4 %
- entre 1976-77	14,1 %		
- entre 1977-78	8,0 %		
- entre 1978-81	9,3 %		

Dans le second degré technique (voir annexe III), la croissance est rapide et concerne comme nous l'avons vu essentiellement l'enseignement privé.

Le taux moyen d'accroissement a été de 18,9 % entre 1960 et 1970, de 11,8 % entre 1970 et 1978 et de 12,7 % entre 1976 et 1981.

Le supérieur fut créé en 1961 ; ses effectifs ne cessent de croître en même temps que ses programmes se diversifient. L'université compte en 1981 10 129 étudiants. Il ne faut pas oublier les étudiants à l'étranger dont les effectifs augmentent aussi régulièrement.

Cette forte croissance s'est accompagnée d'une progression des crédits alloués au Ministère de l'éducation nationale au rythme annuel de 20 % entre 1972 et 1979. La part de l'éducation nationale dans le fonctionnement des services s'élève régulièrement et passe de 13,8 % en 1971-72 à 20,1 % en 1978-79.

Ces résultats d'ensemble plutôt satisfaisants ne doivent cependant pas faire illusion : d'une part, les disparités régionales demeurent importantes, d'autre part, les prévisions du IVe plan quant à la croissance de la population scolaire ont été dépassées et les moyens en enseignants et équipements scolaires mis en oeuvre par ce plan n'ont pas suivi le rythme.

L'enseignement primaire, non obligatoire, demeure en 1981 une préoccupation du gouvernement.

Une réforme est en cours depuis plusieurs années et devrait réorganiser tout cet enseignement.

Les principaux problèmes sont :

- la sous scolarisation des provinces du nord ~~est~~, de l'est et du nord ouest,
- le manque de locaux, de personnel enseignant,
- le manque de formation du personnel,
- l'insuffisance du rendement scolaire,
- le manque de livres scolaires, comme dans de nombreux pays d'Afrique.

(Voir tableau page suivante).

Tableau n° 32 : Taux de scolarisation 6-14 ans par provinces en 1976 (+)

Provinces	Taux de scolarisation	Masculin	Féminin
Centre Sud	91,8	93,1	90,5
Urbain (Yaoundé)	93,1	94,1	92,2
Est	67,1	73,9	60,0
Littoral	90,3	91,8	88,8
Urbain (Douala Rasoussa)	91,4	92,6	90,2
Nord	21,9	28,7	14,4
Ouest	87,0	89,5	84,6
Nord Ouest	58,5	64,4	52,2
Sud Ouest	76,0	77,8	74,1
Zone anglophone	65,0	69,5	60,2
Zone francophone	64,7	67,9	61,2
Zone francophone moins le Nord	87,7	89,9	85,4
Zone urbaine	81,9	84,1	79,7
Zone rurale	58,4	62,5	53,9
TOTAL 1976	64,8	68,3	61,0
TOTAL 1980			

(+) Données du recensement 1976

L'analyse des taux de scolarisation du tableau 32 montre un déséquilibre important entre les provinces. La population du Nord qui totalise près du tiers de la population a un très faible taux de scolarisation : 21,9 % contre le taux moyen total de 64,8 % ; 9 % seulement des enfants de 6-14 ans scolarisés au Cameroun résident dans la province du Nord. Les provinces du Nord Ouest et de l'Est ont aussi des taux de scolarisation faibles par rapport à la moyenne nationale : respectivement 58,5 % et 67,1 %. La sous scolarisation de ces provinces va de pair avec un taux moyen de croissance des effectifs scolaires relativement bas (+) (4,9 % pour le Nord et 4,1 % pour l'Est entre 1975 et 1978 contre 6 % pour l'ensemble du Cameroun). L'histoire de ces provinces, très enclavées, explique en grande partie ces disparités.

Sur l'ensemble du pays et plus particulièrement dans la province du Nord, les taux de scolarisation du sexe féminin sont nettement inférieurs à ceux du sexe masculin.

Les taux de scolarisation de la zone anglophone et de la zone francophone sont très proches, respectivement 65,0 % et 64,7 %.

Considérant qu'à la veille de l'indépendance les taux de scolarisation étaient de 29 % pour le Cameroun occidental et de 67 % pour le Cameroun oriental, on constate que l'effort de scolarisation dans les provinces du Nord Ouest et Sud Ouest est spectaculaire et dû en grande partie au développement de l'enseignement privé.

La disparité entre les provinces subsistent. La province du nord est la plus déshéritée avec une moyenne de 59 élèves par maître ; vient ensuite la province du nord ouest avec une proportion de 57 élèves par maître, puis la province de l'ouest (54) alors qu'elle se retrouve parmi les provinces les plus scolarisées.

(+) Voir annexe III : évolution des effectifs scolaires

Tableau n° 33 : Manque de locaux et d'enseignants

Répartition des locaux, des enseignants selon la région en 1980-81

	Nombre moyen élèves par salle de classe	Nombre élèves par enseignant
Centre Sud	49	45
Est	47	46
Littoral	56	53
Nord	60	59
Ouest	53	54
Nord Ouest	47	57
Sud Ouest	48	52
Zone anglophone	47,5	55
Zone ex francophone	52,5	50
Enseignement public	53	50,6
Enseignement privé	49	51
TOTAL	51	51

Voir Annexe III : évolution des effectifs scolaires.

Tableau n° 34 : Répartition des maîtres selon leur qualification

	Instituteurs		IA		IAA		MEG		MEGA		C	Autres	TOTAL		
	C+	E+	C	E	C	E	C	E	C	E			C	E	T
Système anglophone	180		3 249	21	19		934	11	344	4		69	4 795	36	4 831
Système francophone	791	24	2 959	5	2 480	1	1 611	1	10 808	13	66	456	19 171	44	19 215
Système francophone - province du nord	689	18	2 119	5	2 173	1	1 280	1	10 010		61	411	16 743	25	16 768
Système francophone province du nord	102	6	840		307		331		798	13	5	45	2 428	19	2 447
TOTAL	971	24	6 208	26	2 499	1	2 545	12	11 152	17	66	525	23 965	80	24 046

+ C = Camerounais

+ E = Etrangers

A l'exception du centre sud (le plus scolarisé) et de l'est (un des moins scolarisés) toutes les provinces ont plus de 50 élèves par maître.

Les besoins en maîtres prévus par le IVe plan de manière à atteindre une proportion de 50 élèves par maîtres en 1980-81 ont été sousestimés.

On ne remarque pas en 1980-81 de différence significative entre le secteur public et le secteur privé.

Dans ces conditions
~~Avec sous ce rapport~~ de classes surchargées et d'effectifs insuffisants d'instituteurs, l'enseignement primaire demeure évidemment médiocre.

L'incompétence des maîtres

En 1977-78, dernière année scolaire pour laquelle nous disposons de données, l'enseignement primaire est dispensé par :

- . des instituteurs titulaires d'un BSC (Brevet Supérieur de Capacité) CAPI (Certificat d'Aptitude Pédagogique d'Instituteur), BAC ou équivalent ;
- . des instituteurs adjoints, titulaires d'un CAPE (Certificat d'Aptitude Pédagogique Élémentaire) ou équivalent ;
- . des IAA (Instituteurs Adjointes Auxiliaires), titulaires d'un BE, d'un BEPC ou équivalent ;
- . des MEG (Maître d'Enseignement Général), titulaires d'un CFMEG (Certificat d'Aptitude aux Fonctions de Maître d'Enseignement Général), d'un DMG (Diplôme de Maîtres d'Enseignement Général) ou équivalent ;
- . des MEGA (Maître d'Enseignement Général Auxiliaire), titulaires d'un CEPE (Certificat d'Etudes Primaires Élémentaire) ou équivalent ;
- . des moniteurs communaux.

Les Etrangers sont peu nombreux et viennent pour une grande partie d'entre eux des pays voisins ; nous ne tiendrons donc pas compte, dans les pourcentages du tableau suivant, de la nationalité.

Tableau n° 35 : Répartition des maîtres selon leur qualification en 1977-78

	BEPC et plus			CEPE... BEPC			que BEPC	Total
	Instituteurs	IA	IAA	MEG	MEGA	Mon. Com.		
Système anglophone	3,7	67,7	0,4	19,6	7,2		1,4	100
Système francophone	4,2	15,4	12,9	8,4	56,3	0,4	2,4	100
Francophone - province du nord	4,2	12,7	13,0	7,6	59,7	0,4	2,4	100
Francophone province du Nord	4,4	34,3	12,5	13,5	33,2	0,2	1,8	100
TOTAL	4,1	25,9	10,4	10,6	46,5	0,3	2,2	100

L'analyse de ce tableau montre que dans le système francophone 56,7 % des maîtres ont un niveau inférieur au CEPE contre 7,2 % seulement dans le système anglophone.

La région du nord, défavorisée en moyens éducatifs (structures et enseignants) ne compte que 33,4 % de maîtres non titulaires du CEPE.

Ces proportions, bien que le IVe plan (1976-1980) ait prévu le recrutement, au niveau des titulaires du BEPC n'ont pas varié depuis 1976.

Il en découle que les maîtres enseignent un français teinté de camerounismes, de mots ou de phrases de la langue véhiculaire de la région (+).

Le rendement du système scolaire

Le rendement du système scolaire se mesure aux taux de redoublement, de promotion, de sortie ou d'abandon et aux réussites aux examens (voir tableau 36 page suivante).

Au cours des deux dernières années scolaires considérées, l'analyse du tableau montre que dans l'ensemble les taux de promotion croissent et les taux de redoublement décroissent, ce qui tend à prouver que le rendement scolaire, malgré la croissance spectaculaire des effectifs, s'améliore.

Cependant les taux de sortie du système scolaire restent élevés et sont en croissance pour la première année du primaire (CI) et la dernière année de ce cycle (CM2). Ces deux classes deviennent les goulets d'étranglement du système scolaire ; en outre, la sélection est très forte à l'entrée de la 6ème.

La comparaison en 1976-77 entre les taux de l'ensemble du Cameroun et ceux du Cameroun ex français montre que le rendement du système scolaire est meilleur sur l'ensemble du Cameroun, donc meilleur au Cameroun Occidental ex anglais.

L'enseignement secondaire se compose :

- de l'enseignement secondaire général
- de l'enseignement secondaire technique
- de l'enseignement secondaire normal (formation des instituteurs).

(+) D'après Melle Monique NGOUNO (mémoire de maîtrise). Les structures du multilinguisme à Douala. Université de Yaoundé. 1981. 45,7 % des enseignants dans le primaire se permettent d'utiliser les langues nationales comme instruments de travail.

Tableau n° 36 : Evolution des taux de rendement

		1966-67+	1967-72+	1976-77	1976
CI ou Classe 1	P	46,2	46,8	58,6	55,5
	R	41,2	36,8	24,6	26,7
	S	12,6	16,4	16,8	17,8
CP 2	P	61,0	64,7	81,8	79,3
	R	30,8	30,5	16,7	18,3
	S	8,2	4,8	1,5	2,4
CE1 3	P	62,2	62,8	72,8	69,7
	R	27,7	29,6	19,4	21,4
	S	10,1	7,6	7,8	6,9
CE2 4	P	71,3	70,0	82,3	81,2
	R	25,3	24,3	13,9	15,1
	S	3,4	5,7	3,8	3,7
CM1 5	P	67,9	68,1	80,4	79,3
	R	27,7	28,3	15,6	16,7
	S	4,4	3,6	4,0	4,0
CM2 6	P	16,6	19,1	35,3++	24,4+++
	R	40,7	38,4	21,9	24,2
	S	42,7	42,5	42,8	51,4

P : taux de promotion

R : taux de redoublement

S : taux d'abandon ou de sortie

+ : Cameroun oriental seulement

++ : Ce taux de promotion comprend le passage en classe 7 du système anglo-
phone et celui en 3ème du système francophone

+++ : Résultats à l'entrée en 6ème

Les effectifs, en 1980-81, sont les suivants :

Tableau 37 : Répartition des élèves selon le sexe et le type d'enseignement

Type enseignement Total Cameroun	CAMEROUN Nombre élèves			Quota filles %	Pourcentage global		
	M	F	Total		Anglo.	Franco.	Total
Secondaire général A	10 323	6 320	16 643	38,0	50,1		7,3
1er cycle F	78 662	43 597	122 259	35,7		62,8	53,7
Secondaire général A	3 320	1 468	4 788	30,7	14,4		2,1
2ème cycle F	19 555	6 053	25 608	23,6		13,2	11,3
Secondaire techni- que A	6 211	3 756	9 967	37,7	30,0		4,4
1er cycle F	20 323	15 457	35 780	43,2		18,4	15,7
Secondaire techi- que A	966	600	1 566	38,3	4,7		0,7
2ème cycle F	5 414	3 580	8 994	39,8		4,6	3,9
Normal A	98	158	256	61,7	0,8		0,1
F	1 252	610	1 862	32,8		1,0	0,8
TOTAL A	20 918	12 302	33 220	37,0	100		14,6
F	125 206	69 297	194 503	35,6		100	85,4
T	146 124	81 599	227 723	35,8			100

Voir annexe III : évolution de l'enseignement secondaire anglais.

H : sexe masculin F : sexe féminin
 C : Camerounais E : Etrangers
 A : système anglophone F : système francophone

85,4 % des élèves suivent un enseignement francophone. L'enseignement général regroupe 74,4 % des effectifs dont 61 % dans le premier cycle.

L'enseignement général s'est donc développé davantage que l'enseignement technique surtout dans le système francophone. Quel que soit le type d'enseignement, les effectifs du premier cycle sont pléthoriques par rapport à ceux du second cycle : ils représentent respectivement 81,1 % et 18,0 % de l'ensemble du secondaire. L'enseignement normal occupe une faible place avec 0,9 % des effectifs totaux.

Comme dans l'enseignement primaire les quotas de filles sont faibles à l'exception de l'enseignement normal anglophone. On remarque qu'ils sont plus faibles dans le secondaire normal et plus fort dans le secondaire technique du système francophone.

En général, les filles sont moins scolarisées et la classe de troisième constitue un goulet d'étranglement.

Tableau 38 : Les autres caractéristiques de l'enseignement secondaire

Type enseignement	Nombre élèves par enseignant				Nombre établissements			
	Zone anglo.	Zone franco.	Nord	Total	Zone anglo.	Zone franco.	Nord	Total
Secondaire général	22	30	22	28	46	280	28	326
Secondaire technique	25	25	12	25	32	129	6	161
Secondaire normal	7	10	16	10	3	15	4	18
TOTAL	23	28	20	27	81	424	38	505

Le nombre moyen d'élèves par enseignant indique que dans l'enseignement secondaire les classes ne sont pas surchargées (au maximum 30 élèves par enseignant pour l'enseignement secondaire général dans le système francophone).

Là encore, les proportions dans le système francophone sont supérieures à celles du système anglophone, réduisant l'efficacité de l'éducation. Dans les provinces du nord les proportions sont faibles.

Ces données calculées sur l'ensemble du second degré ne donnent qu'une information peu précise. En effet, compte tenu du poids élevé des effectifs du premier cycle, il est fort probable que le nombre moyen par enseignant soit proche de 40 dans le premier cycle et de 20 dans le deuxième cycle.

Les moyens en locaux et en enseignants sont de loin meilleurs que dans l'enseignement primaire.

En 1977-78, l'enseignement secondaire est dispensé par des professeurs dont les qualifications s'échelonnent entre celle de maître d'enseignement général adjoint et celle de docteur de 3ème cycle.

(voir tableau page 101).

Dans l'ensemble, l'enseignement technique est plus défavorisé puisque 50 % des enseignants ont atteint un niveau inférieur au baccalauréat ou à un diplôme équivalent contre 28,6 % dans le secondaire général.

La qualification semble insuffisante même dans l'enseignement général : plus de la moitié (59,1 %) des enseignants a un niveau inférieur ou égal au baccalauréat et seulement 14,3 % a un niveau inférieur ou égal au CAPES - Maîtrise.

Dans ces deux types d'enseignement la participation étrangère est faible : 12,8 % pour le général, 13,3 % pour le technique.

**Tableau 39 : Répartition des enseignants selon leur qualification
(système français)**

	Enseignement secondaire général				Enseignement secondaire technique			
	C	E	Total	%	C	E	Total	%
Doctorat, agrégation, ingénieurs	13	49	62	1,6	10	25	35	2,6
CAPES, Maîtrise ou équivalent	381	125	506	12,7	68	22	90	6,6
Prof CES - Licence ou équivalent	732	189	921	23,1	130	25	155	11,4
2 années après le bac, DUT, DUES, DUEL	120	20	140	3,5	54	20	74	5,5
Baccalauréat ou équivalent	1 148	71	1 219	30,5	275	50	325	23,9
Inférieur à baccalauréat	1 091	49	1 140	28,6	640	39	679	50,0
TOTAL	3 485	503	3 988	100	1 177	181	1 358	100
%	87,4	12,6	100		86,7	13,3	100	

Comme l'enseignement primaire, le secondaire manque de personnel qualifié. Les raisons en sont probablement d'une part l'accroissement des effectifs plus rapide que la formation des enseignants, d'autre part l'utilisation des diplômes de l'université dans d'autres secteurs d'activité.

Tableau. 40 : Les indicateurs de rendement dans l'enseignement du secondaire : système francophone

		Secondaire général			Secondaire technique	
		66-67	71-72	76-77	71-72	76-77
6ème	P	79,1	77,7	77,9	81,5	77,1
	R	8,7	8,8	10,4	4,6	8,8
	S	12,2	13,5	11,7	13,9	14,1
5ème	P	80,3	86,2	82,4	81,3	80,9
	R	8,5	7,5	10,0	5,3	8,9
	S	11,2	6,3	7,6	13,4	10,2
4ème	P	76,2	77,8	81,1	77,0	71,4
	R	12,1	10,8	11,3	6,2	9,0
	S	11,7	11,4	7,6	16,8	19,6
3ème	P	40,8	52,1	45,3	42,9	79,1
	R	20,8	18,3	20,9	16,0	18,7
	S	38,4	29,6	33,8	41,1	2,2
2ème	P	55,7	68,4	80,0	82,1	88,7
	R	11,4	9,9	10,3	10,5	6,0
	S	32,9	21,7	9,7	7,4	5,3
1ère	P	48,5	65,7	55,3	50,4	34,3
	R	26,4	21,0	26,3	21,6	23,9
	S	25,1	13,3	18,4	28,0	41,8
Terminale	R	32,9	20,7	28,3	21,2	28,5
	S+	67,1	79,3	71,7	78,8	71,5

+ En l'absence de données sur les réussites aux examens , nous entendons par sortie tous ceux qui quittent le système scolaire avec ou sans le baccalauréat ou un diplôme équivalent.

Dans l'ensemble, le rendement du système scolaire du 2ème degré est meilleur que celui du premier degré. Les effectifs sont moins nombreux, les enseignants en plus grand nombre.

Au cours des dix années considérées, le rendement du secondaire général semble être en légère progression, les taux de promotion sont en croissance, les taux de redoublement sont pratiquement stationnaires. Les classes charnières demeurent pourtant très sélectives et on y constate de forts taux d'abandons en 1976-77 :

- en 6ème 11,7 % d'abandons
- en 3ème 33,8 % "
- en 1ère 18,4 % "

Les taux de redoublement restent élevés dans les classes à examen, ou précédant cette classe :

- en 3ème 20,8 %
- en 1ère 26,3 %
- en terminale 28,3 %.

Dans le secondaire technique, les classes de 4ème et de 1ère donnent lieu à de nombreux abandons, respectivement 19,6 % et 41,8 %. Les classes charnières sont donc celles précédant les classes à examen.

Nous retiendrons donc les faibles taux de promotion des classes de 3ème et de 1ère qui nous permettront de faire des hypothèses concernant les niveaux de connaissance du français selon le niveau d'études atteint.

Le fonctionnement du système scolaire est globalement satisfaisant, mais il reste à résoudre les difficultés liées à la réalisation du programme de construction scolaire et au recrutement des enseignants.

Le rendement de l'enseignement primaire est médiocre, celui du secondaire en raison d'une sélection très forte à l'entrée en 6ème et au passage en seconde est meilleur.

5.4. LES NIVEAUX DE CONNAISSANCE DU FRANCAIS DANS LE SYSTEME SCOLAIRE

o En zone francophone

Jusque vers 1960, date de la généralisation de la scolarisation au Cameroun, nous considérons que les méthodes d'enseignement calquées sur celles de la France et utilisées dans les meilleures conditions (effectifs restreints par classe, instituteurs bien formés) donnent les mêmes résultats qu'en France. Les niveaux de connaissance du français seront donc les suivants (+) :

- N1 : oralité simple ou les deux premières années de l'enseignement primaire
- N2 : plus des deux premières années de l'enseignement du premier degré à la fin de ce cycle
- N3 : enseignement secondaire court ou enseignement secondaire long 1er cycle ou équivalent
- N4 : enseignement secondaire long 2ème cycle sans obtention du baccalauréat ou équivalent
- N5 : baccalauréat et études supérieures.

A partir des années 60, les effectifs deviennent pléthoriques surtout dans l'enseignement primaire et les instituteurs ont une qualification insuffisante ; le rendement scolaire devient médiocre. Nous reconsidérerons donc les niveaux précédemment énumérés en tenant compte des informations recueillies auprès des délégations régionales de l'éducation nationale dans les provinces du nord, du centre sud, du littoral, de l'ouest, du nord ouest et du sud ouest, ainsi qu'auprès des enseignants de ces provinces.

+ Voir annexe IV : niveaux définis lors de la réunion du 8/1/81

Dans les villes de Douala et Yaoundé

Dans le cadre de maîtrises à la faculté des lettres et des sciences humaines (département des langues africaines et de linguistique) de Yaoundé, sous la direction de Monsieur TADADJEU et de Monsieur DELTEL, des enquêtes ont été menées à Douala en 1981 par Melle Monique M^GOUNO, à Yaoundé en 1982, par Melle Evelyne NGANICHUI DEBAJNA sur "les structures du plurilinguisme dans le pré-scolaire et le scolaire".

Ces enquêtes ont été menées sur un échantillon d'écoles maternelles et primaires représentatif de l'ensemble des écoles de quartiers populaires, intermédiaires, résidentiels.

Elles concernent les langues parlées par les enfants à l'entrée en scolarisation. Les résultats sont les suivants :

Tableau n° 41 : Résultats comparés pour les écoles pré-scolaires (maternelles) + primaires selon le quartier

Milieu	MLF +	LN / LF +	MLNE +	Enfants parlant le français
Populaire				
Douala	4,0	93,3	2,7	97,3
Yaoundé	7,85	85,3	6,85	93,15
Intermédiaire (1/2 populaire)				
Douala	4,1	87,6	8,3	91,7
Yaoundé	9,6	77,3	13,1	86,9
Résidentiel				
Douala	12,7	76,7	10,6	89,4
Yaoundé	24,0	71,5	4,5	95,5
Total moyen				
Douala (81)	8,0	86,0	6,0	94,0
Yaoundé (82)	14,9	78,0	7,1	92,9

+ MLG : monolingue français

+ LN / LF : bilingue ou plurilingue : une ou plusieurs langues nationales et langue française

+ MLNE : monolingue nationale et monolingue étrangère

A l'entrée en maternelle 8 % des enfants à Douala en 1981 et 14,9 à Yaoundé en 1982 sont monolingues français ; respectivement 94,0 % et 92,9 sont capables de s'exprimer en français et 92 % et 85,1 % s'expriment en langue nationale. La multiplicité des langues nationales fait que le plus grand dénominateur commun est la langue française, que les enfants s'expriment en français dans les cours de récréation ; en fin de maternelle ou en fin de première année du primaire tous les enfants parlent un français teinté de camerounismes.

On peut donc conclure que dans le cas des villes, où le contexte linguistique tend vers une utilisation par toutes les catégories sociales du français, les niveaux de connaissance du français peuvent être définis comme précédemment.

Dans les provinces du littoral, de l'ouest et du centre sud, du nord

La surcharge des classes, peu réduite depuis 1960, le manque d'instituteurs en titre, l'absence d'un bain linguistique francophone limitent le rendement de l'enseignement.

D'après les personnes interrogées dans les provinces, les niveaux de connaissance du français sont inférieurs à ce qu'ils devraient être pour une classe donnée.

Dans les provinces du littoral, de l'ouest et du centre sud, à l'exception des centres urbains, les conseillers pédagogiques s'entendent à dire que :

- dans l'enseignement primaire d'une part, les langues nationales sont employées par les enfants dans les cours de récréation, et même parfois par les enseignants pendant les heures de cours, d'autre part, les effectifs sont pléthoriques et les enseignants pas assez bien formés. Il en découle d'une part un mauvais rendement du système scolaire (nombreux redoublements, abandons) et d'autre part une mauvaise connaissance du français.

Ainsi, à l'examen d'entrée en 6ème les enfants peuvent lire le français mais ne le comprennent pas toujours. Ils font énormément de fautes d'orthographe et ont du mal à s'exprimer par écrit..

On considérera donc que les niveaux seront les suivants :

N1 oralité simple = CE1 + CE2

N2 à partir de la classe de CM1.

- dans l'enseignement secondaire, les effectifs restent très importants jusqu'en classe de 3ème et les enfants sont reçus au BEPC avec ^{une} les moyennes de 7,5.

A partir de la seconde, les effectifs sont réduits et le niveau des bacheliers est correct bien qu'on relève dans les copies de nombreuses fautes d'orthographe.

Les niveaux seront donc les suivants :

N2 6ème et 5ème du secondaire

N3 4ème à 2ème

N4 1ère à terminale sans bac

N5 bachelier et supérieur.

Dans la province du nord, la scolarisation est faible par rapport aux autres provinces mais les effectifs n'en sont pas moins pléthoriques dans les classes de l'enseignement primaire. La langue véhiculaire la plus utilisée est le fulfulde et bien que le français commun joue un rôle dans les centres urbains, le niveau de connaissance du français demeure très faible.

Ainsi, à l'examen d'entrée en 6ème, les enfants parlent et écrivent un français très approximatif, et ne comprennent pas ce qu'ils lisent ; ils manquent de vocabulaire, font des fautes d'orthographe et de syntaxe. Les effectifs plus réduits dans le premier cycle du secondaire, les enseignants plus qualifiés que dans le premier degré donnent des résultats au BEPC meilleurs que ceux des autres provinces.

Les niveaux seront les suivants :

- N1 : fin de l'enseignement du premier degré sans réussite à l'entrée en 6ème ou au CEPE = CM1 + CM2
- N2 : réussite au CEPE, 6ème et 5ème
- N3 : 4ème à 2ème
- N4 : 1ère et terminale sans bac ou équivalent
- N5 : bachelier et supérieur.

N'ayant pu nous rendre dans la province de l'est, nous définirons les niveaux de connaissance du français de la même manière que dans l'ensemble de la zone francophone. En effet, si le taux de scolarisation dans l'enseignement primaire est faible (67,1 %) par rapport aux autres provinces, les conditions d'enseignement y sont parmi les meilleures avec 16 élèves par enseignant ; le rendement sera donc plus proche de l'ensemble des provinces que de celle du Nord.

Dans la suite de l'étude, nous diviserons donc la zone francophone en trois parties :

- les villes de Douala et Yaoundé,
- les provinces moins celle du nord,
- la province du nord.

o En zone anglophone

Nous avons vu que l'opération "bilinguisme" est en cours depuis 1979 et que l'enseignement du français dans le primaire se généralise.

En 1976, le français est enseigné dans :

- | | | |
|--|---|---------------------|
| <ul style="list-style-type: none"> - 51 % des classes 5 (349 classes) - 39 % des classes 6 (342 classes) - 36 % des classes 7 (305 classes) | } | 42 % de 996 classes |
|--|---|---------------------|

selon deux méthodes : la méthode élaborée spécialement "en passant le Moungo" et l'ancienne méthode "dialogues africains".

La formation des maîtres bilingues se fait maintenant à Bamenda, Buéa, et Kumba et on estime qu'en 1985, il y aura au moins un enseignant bilingue par école.

A partir de cette même date, l'enseignement du français dans le secondaire devrait être obligatoire et prolonger celui du primaire.

S'il est difficile aujourd'hui d'estimer le nombre de francophones dans les provinces du sud ouest et du nord ouest, nous considérerons que les cohortes d'enfants scolarisés à partir de 1985-86 auront les niveaux de connaissance du français suivants :

N1 : fin de l'enseignement du premier degré : classe 7

N2 : premier cycle du secondaire sans obtention du BEPC

N3 : BEPC + classe de seconde

N4 : première terminale sans obtention du baccalauréat

N5 : baccalauréat et études supérieures.

5.5. CONCLUSIONS

Du fait de la scolarisation et du désir d'échanges interethniques, le français devient, dans certaines provinces, mais surtout dans les centres urbains, langue véhiculaire.

Le rendement insuffisant du système scolaire du premier degré produit un grand nombre de francophones de niveau d'oralité simple dont le français est chargé d'interférences avec les langues nationales et de camerounismes.

+ Opération biliguïsme : d'après le plan de travail de cette opération, à la rentrée 1985-86, tous les enseignants du primaire devraient avoir une formation en français suffisante pour l'enseigner.

L'usage du français dans la vie quotidienne, le rendement du système scolaire et le taux de scolarisation ont permis de diviser le Cameroun en trois zones de niveaux de francophonie différents :

- le Cameroun anglophone : provinces du nord ouest et du sud ouest,
- le Cameroun à forte influence d'une langue véhiculaire : la province du nord,
- le Cameroun francophone : province de l'ouest, du littoral, du centre sud, de l'est avec le cas particulier des grandes villes : Douala et Yaoundé.

Dans le ^{partie} cadre suivante, nous établirons la situation en 1980-81 de ces trois zones que nous étudierons séparément jusqu'à l'horizon de l'an 2000.

Pour la zone francophone, nous ferons l'hypothèse suivante :

- pas de modification du système scolaire : l'enseignement se fait en français et en anglais.

Pour la zone anglophone, nous ferons l'hypothèse suivante :

à partir de 1986 :

- tout l'enseignement primaire se fait en anglais et en français à partir de la 4^{ème} année,
- le français devient obligatoire dans le secondaire.

Jusqu'à cette date, en l'absence de données concernant les anglophones ayant suivi les cours de français dans le primaire et le secondaire, nous considérerons que :

- jusqu'en 1961, seuls les universitaires sont francophones de niveau 5,
- de 1961 à 1986 : la moitié des anglophones ayant atteint un niveau scolaire aura le niveau de connaissance en français des "francophones" correspondants,
- de 1986 à 2001 : le français sera obligatoire, et les anglophones auront les niveaux de connaissance du français défini précédemment et ce progressivement.

Dans le cas du Cameroun francophone, nous ferons pour les deux zones plusieurs hypothèses :

Hypothèse 1 : hypothèse basse

- augmentation du taux de scolarisation,
- pas de changement du niveau de francophonie selon la classe,
- pas de changement du rendement scolaire.

Hypothèse 2 : hypothèse moyenne

- augmentation du taux de scolarisation,
- pas de changement du rendement scolaire,
- meilleur niveau de francophonie pour une classe donnée.

Hypothèse 3 : hypothèse forte

- augmentation du taux de scolarisation,
- meilleur rendement du système scolaire,
- meilleure niveau de francophonie pour une classe donnée.

TROISIEME PARTIE :

*ESTIMATION DE LA POPULATION FRANCOPHONE
AU CAMEROUN EN 1980*

PROJECTION EN L'AN 2000

I) LES DONNEES DISPONIBLES

- 1) Pour estimer la population francophone de la République Unie du Cameroun, il est nécessaire de disposer de statistiques concernant sa situation démographique actuelle (+) et de dégager les tendances à venir.

Dans le chapitre précédent, nous nous sommes efforcés de définir les principaux critères nous permettant de déterminer des niveaux de francophonie. Pour cela, compte tenu de l'histoire de la scolarisation, nous avons défini trois zones géographiques distinctes :

- la province du nord,
- l'ex Cameroun occidental,
- l'ex Cameroun oriental moins la province du nord.

Dans la suite de l'étude, nous considérerons ces trois zones indépendamment, les critères d'évolution n'étant pas les mêmes et nous les additionnerons de manière à connaître la situation globale du Cameroun.

Sur le plan démographique, la population camerounaise demeure mal connue ; nous ne disposons actuellement que d'une seule collecte de données : le recensement de la population effectué au mois d'avril 1976.

Des taux d'accroissement naturel ont pu être dégagés de ce recensement et ont permis d'établir des perspectives à l'horizon 2000. Elles ne tiennent pas compte des flux migratoires.

(+) Compte tenu des données disponibles (recensement 1976 et dernières données scolaires en 1981), nous ferons donc les estimations à partir de ces bases et dans la perspective 2001 et considérerons que les proportions obtenues en 1981-1991 et 2001 sont peu différentes de celles qui auraient été calculées pour 1980-1990-2000.

Quant à la connaissance de la langue française, nous avons défini des niveaux par zone géographique, en tenant compte des études socio-linguistiques réalisées par le CREA et nous essaierons de quantifier au moyen des statistiques scolaires et des données du recensement.

2) Le recensement de la population camerounaise : du recensement, nous déduirons des tableaux suivants l'état de la population en 1976 selon les niveaux de connaissance, le sexe et l'âge :

- la répartition de la population camerounaise résidente selon le sexe, l'âge et la province (voir première partie d'annexe I),
- la répartition de la population par sexe, âge selon le niveau d'instruction (tableau n° 42 à 44bis pages suivantes),
- la répartition de la population scolarisée (tableau 45 à 47bis pages suivantes).

Les pyramides des âges obtenues à partir de ces données montrent des anomalies dans la répartition par groupes d'âge, où le nombre d'individus d'un groupe $x + 5$, $x + 10$ est supérieur à celui du groupe x , $x + 5$.

Une brève observation de la répartition par âge montre que ceci dépend de l'attraction plus ou moins forte des chiffres ronds (le 0 et le 5).

Aussi, en l'absence d'autres données, nous utiliserons avec prudence les données du recensement et ferons des comparaisons selon les groupes d'âges suivants :

- 5-14 ans,
- 15-49 ans,
- 50 ans et plus.

3) Les perspectives de population

Pour chaque zone, en l'absence de données sur les croissances différentielles, nous utiliserons les taux d'accroissement définis par le ministère de la coopération.

TABLEAU 42 REPARTITION DE LA POPULATION TOTALE DE 4 ANS ET PLUS
SUIVANT LE NIVEAU D'INSTRUCTION ET L'AGE

PROVINCE DU NORD-OUEST

NIVEAU D'INSTRUCTION	GROUPE D'AGES									
	TOTAL	4-5	6-9	10-14	15-24	25-34	35-44	45-54	55-64	65 ET +
<u>LES DEUX SEXES</u>										
TOTAL.....	785.951	69.451	127.397	124.849	162.563	113.053	83.490	50.819	25.968	28.361
- Jamais été à l'école.....	142.959	53.924	57.308	32.608	57.872	76.027	69.416	45.048	23.798	26.959
- Ecole Coranique	6.017	161	781	1.011	1.254	1.003	802	519	286	200
- Jardin ou Mater.	386	128	59	34	43	36	31	31	11	13
- Ecole Primaire..	304.321	10.332	67.617	87.975	91.175	30.501	10.604	4.023	1.311	783
- Post Primaire...	534	-	-	64	310	109	33	10	5	3
- Enseignement Sec. Général.....	13.052	-	-	2.128	8.587	1.746	418	126	31	16
- Enseignement Sec. Technique.....	2.089	-	-	262	1.241	358	129	52	23	21
- Ecole Normale...	3.362	-	-	-	578	1.696	757	267	48	16
- Ecole Supérieure	973	-	-	-	296	347	223	82	20	5
- Université.....	618	-	-	-	128	253	143	69	19	6
- Non déterminé...	11.640	4.906	1.632	767	1.079	977	934	592	416	337
<u>SEXE MASCULIN</u>										
TOTAL.....	377.843	35.314	64.669	65.856	77.546	43.675	35.768	25.895	13.567	15.553
- Jamais été à l'école.....	170.101	26.787	25.665	12.687	16.036	17.639	24.190	20.696	11.775	14.425
- Ecole Coranique	4.247	92	470	672	894	667	649	456	252	185
- Jardin ou Mater.	216	74	33	15	23	13	16	21	9	12
- Ecole Primaire	183.958	5.892	37.754	50.801	53.302	21.434	9.104	3.733	1.222	696
- Post Primaire..	345	-	-	32	181	68	29	9	3	1
- Enseignement Sec. Général.....	8.220	-	-	1.138	5.215	1.360	363	108	25	11
- Enseignement Sec. Technique....	1.560	-	-	166	951	296	95	34	10	8
- Ecole Normale..	2.847	-	-	-	392	1.447	697	251	46	14
- Ecole Supérieure	706	-	-	-	177	243	168	75	18	5
- Université.....	507	-	-	-	107	203	117	61	14	5
- Non déterminé..	5.136	2.469	747	345	358	274	320	251	193	122
<u>SEXE FEMMININ</u>										
TOTAL.....	408.108	34.137	62.728	58.993	85.017	69.378	47.722	24.924	12.401	12.808
- Jamais été à l'école.....	272.858	27.137	31.643	19.921	41.836	58.337	45.225	24.352	12.023	12.534
- Ecole Coranique	1.770	69	311	339	450	336	153	63	34	15
- Jardin ou Mater.	170	54	26	19	20	23	15	10	2	1
- Ecole Primaire	120.363	4.440	29.863	37.174	37.873	9.047	1.500	290	89	40
- Post Primaire	189	-	-	32	129	31	4	1	2	1
- Enseignement Sec. Général.....	4.832	-	-	990	3.372	386	55	18	6	3
- Enseignement Sec. Technique....	529	-	-	96	290	62	34	18	13	10
- Ecole Normale..	515	-	-	-	186	249	60	16	2	2
- Ecole Supérieure	267	-	-	-	119	164	35	7	2	1
- Université.....	111	-	-	-	21	50	26	8	5	1
- Non déterminé..	6.504	2.437	835	422	721	703	614	341	223	122

Tableau 42bis

REPARTITION DE LA POPULATION TOTALE DE 4 ANS
ET PLUS SUIVANT LE NIVEAU D'INSTRUCTION ET L'AGE

PROVINCE DU SUD-OUEST

NIVEAU D'INSTRUCTION	GROUPE D'AGES									
	TOTAL	4-5	6-9	10-14	15-24	25-34	35-44	45-54	55-64	65 ET +
LES DEUX SEXES.	496.467	40.629	73.785	76.000	103.481	79.965	61.136	34.062	15.560	11.849
JAMAIS ETE A										
L'ECOLE.....	215.427	29.038	18.065	8.943	24.078	42.471	42.482	26.464	13.171	10.715
ECOLE CORANIQUE	478	6	40	45	64	105	93	67	36	22
JARDIN OU MATER.	1.387	572	192	49	92	170	155	63	52	42
ECOLE PRIMAIRE.	251.392	8.234	54.667	64.263	67.622	31.492	15.986	6.344	1.938	846
POST PRIMAIRE..	492	-	-	47	237	90	59	36	12	11
ENSEIGNEMENT SEC										
GENERAL	13.906	-	-	1.942	8.222	2.570	752	306	75	39
ENSEIGNEMENT SEC										
TECHNIQUE	3.406	-	-	407	2.028	613	233	64	25	36
ECOLE NORMALE..	2.531	-	-	-	477	1.300	493	198	50	13
ECOLE SUPERIEURE										
SPECIALISEE	624	-	-	-	147	246	146	75	9	1
UNIVERSITE.....	779	-	-	-	57	335	255	111	16	5
NON DETERMINE..	6.045	2.779	821	304	457	573	482	334	176	119
SEXE MASCULIN..	260.610	20.632	37.818	41.459	52.252	38.518	43.368	20.692	9.165	6.706
JAMAIS ETE A										
L'ECOLE.....	91.447	14.553	8.583	4.123	7.657	12.067	17.776	13.862	7.045	5.781
ECOLE CORANIQUE	340	1	14	22	28	82	81	59	33	20
JARDIN OU MATER.	610	287	95	24	32	37	51	36	26	22
ECOLE PRIMAIRE.	149.876	4.347	28.717	35.794	37.019	21.952	13.583	5.883	1.811	765
POST PRIMAIRE..	311	-	-	21	116	66	52	33	12	11
ENSEIGNEMENT SEC										
GENERAL	9.255	-	-	1.026	5.091	2.099	667	273	66	33
ENSEIGNEMENT SEC										
TECHNIQUE	2.892	-	-	305	1.740	553	217	44	19	11
ECOLE NORMALE..	1.949	-	-	-	249	1.033	426	183	46	12
ECOLE SUPERIEURE										
SPECIALISEE	415	-	-	-	88	151	103	65	7	1
UNIVERSITE.....	633	-	-	-	44	259	212	99	16	5
NON DETERMINE..	2.882	1.444	409	144	188	219	195	155	84	41
SEXE FEMININ...	235.857	19.997	35.967	34.541	51.229	41.447	27.768	13.370	6.395	5.143
JAMAIS ETE A										
L'ECOLE.....	123.980	14.485	9.482	4.820	16.421	30.404	24.706	12.602	6.126	4.934
ECOLE CORANIQUE	138	5	26	23	36	23	12	8	7	2
JARDIN OU MATER.	777	285	97	25	60	133	104	27	26	20
ECOLE PRIMAIRE.	101.516	3.887	25.950	28.469	30.603	9.540	2.398	461	127	81
POST PRIMAIRE..	181	-	-	26	121	24	7	3	-	-
ENSEIGNEMENT SEC										
GENERAL	4.651	-	-	916	3.131	471	85	43	9	6
ENSEIGNEMENT SEC										
TECHNIQUE	514	-	-	102	298	60	16	20	6	22
ECOLE NORMALE..	582	-	-	-	228	267	67	15	4	1
ECOLE SUPERIEURE										
SPECIALISEE	209	-	-	-	99	95	43	10	2	-
UNIVERSITE.....	146	-	-	-	13	76	43	12	-	2
NON DETERMINE..	3.163	1.335	412	160	269	354	287	179	92	75

Tableau 43

REPARTITION DE LA POPULATION TOTALE DE 4 ANS ET PLUS
SUIVANT LE NIVEAU D'INSTRUCTION ET L'AGE

PROVINCE DU NORD

NIVEAU D'INSTRUCTION	GROUPE D'AGES									
	TOTAL	4-5	6-9	10-14	15-24	25-34	35-44	45-54	55-64	65 ET +
LES DEUX SEXES										
TOTAL	1.818.174	136.112	238.341	196.285	341.239	332.578	233.592	154.584	92.982	92.461
Jamais été à l'école	1.393.307	118.923	164.664	111.281	238.599	269.691	196.471	132.210	80.077	81.391
Ecole coranique...	199.332	5.557	24.225	25.912	35.792	35.895	29.766	19.779	12.007	10.399
Jardin ou Maternelle.....	3.151	1.655	973	179	156	81	47	35	12	13
Ecole Primaire....	195.486	4.998	46.969	56.982	57.006	21.748	5.411	1.679	442	251
Post Primaire.....	408	-	-	25	322	43	8	5	2	3
Enseignement Sec. Général.....	11.796	-	-	1.046	6.883	2.830	710	226	64	37
Enseignement Sec. Technique.....	2.627	-	-	154	1.131	734	287	151	72	98
Ecole Normale.....	368	-	-	-	138	178	41	6	5	-
Ecole Supérieure Spécialisée.....	425	-	-	-	70	136	89	47	19	4
Université.....	420	-	-	-	52	298	25	47	14	4
Non déterminé.....	10.854	4.979	1.510	706	1.090	974	667	339	258	261
SEXE MASCULIN										
TOTAL	883.799	68.357	121.106	107.931	147.157	140.622	115.368	82.593	50.563	50.257
Jamais été à l'école.....	611.292	58.906	76.670	51.396	51.219	100.883	90.814	66.944	41.613	42.247
Ecole coranique	113.361	2.942	12.577	14.294	18.016	18.312	18.437	13.510	9.262	7.011
Jardin ou Maternelle.....	1.799	909	558	118	89	47	34	26	10	6
Ecole primaire....	139.457	3.119	30.589	40.902	40.505	17.542	4.775	1.517	403	296
Post primaire.....	275	-	-	13	233	17	4	4	2	2
Enseignement Sec. Général.....	9.793	-	-	855	5.678	2.436	600	154	40	30
Enseignement Sec. Technique.....	1.708	-	-	90	764	515	192	76	28	43
Ecole Normale.....	340	-	-	-	130	167	34	4	5	-
Ecole Supérieure Spécialisée.....	329	-	-	-	51	156	62	34	18	7
Université.....	352	-	-	-	42	173	63	38	12	4
Non déterminé.....	5.093	2.461	712	363	429	374	373	191	110	100
SEXE FEMMIN										
TOTAL.....	934.375	67.755	117.235	88.354	194.082	191.956	118.224	72.001	42.419	42.209
Jamais été à l'école.....	782.015	60.017	87.994	59.885	157.380	168.808	105.657	65.266	39.464	39.541
Ecole coranique...	85.971	2.615	11.648	11.618	17.776	17.583	11.329	6.260	3.745	3.388
Jardin ou Maternelle.....	1.352	746	415	61	67	34	13	9	2	5
Ecole primaire....	56.029	1.879	16.380	16.180	16.500	4.206	636	162	39	47
Post primaire.....	133	-	-	12	39	26	4	1	-	1
Enseignement Sec. Général.....	2.003	-	-	191	1.205	394	110	72	24	7
Enseignement Sec. Technique.....	919	-	-	64	367	219	95	75	44	35
Ecole Normale.....	28	-	-	-	8	11	7	2	-	-
Ecole Supérieure Spécialisée.....	96	-	-	-	19	40	27	8	1	1
Université.....	68	-	-	-	10	35	12	9	2	-
Non déterminé.....	5.761	2.496	798	343	661	600	334	208	158	101

Tableau 43bis

REPARTITION DE LA POPULATION DE 4 ANS ET PLUS
SELON LE NIVEAU D'INSTRUCTION ET L'AGE

REPUBLIQUE UNIE DU CAMEROUN - SECTEUR TOTAL

NIVEAU D'INSTRUCTION	GROUPE D'AGES									
	TOTAL	4-5	6-9	10-14	15-24	25-34	35-44	45-54	55-64	65 ET +
LES DEUX SEXES										
TOTAL	6.150.529	472.962	841.562	802.347	1.238.432	917.230	758.531	530.847	328.792	259.826
Jamais été à										
l'Ecole.....	3.139.962	323.074	285.191	171.609	384.887	519.516	528.584	414.896	278.841	233.364
Ecole Coranique...	230.435	6.279	26.867	28.987	40.979	41.898	35.768	23.818	14.210	11.629
Jardin ou Mater...	59.924	38.632	14.540	808	678	674	1.252	1.411	1.186	733
Ecole Primaire.....	2.272.947	75.254	507.933	563.737	584.849	262.267	159.085	79.070	29.798	10.954
Post Primaire.....	9.352	-	-	483	6.734	1.248	403	219	158	107
Enseignement Sec										
Général.....	264.887	-	-	30.988	154.083	54.826	18.454	4.773	1.215	548
Enseignement Sec										
Technique.....	85.328	-	-	3.015	54.501	20.189	5.469	1.385	405	364
Ecole Normale.....	8.558	-	-	-	1.726	4.071	1.727	730	243	61
Ecole Supérieure										
Spécialisée.....	9.081	-	-	-	1.881	3.751	2.045	971	334	99
Université.....	11.785	-	-	-	3.968	4.818	2.037	727	192	43
Non déterminé.....	58.270	29.723	7.031	2.720	4.146	3.972	3.697	2.847	2.210	1.924
SEXE MASCULIN										
TOTAL	2.997.412	237.791	424.636	423.169	588.151	411.445	354.828	262.649	166.331	128.412
Jamais été à										
l'Ecole.....	1.227.890	159.334	129.747	74.925	119.686	155.797	185.763	168.927	125.418	108.293
Ecole Coranique...	134.267	3.328	13.975	16.009	20.943	22.328	22.963	16.664	10.015	8.032
Jardin ou Mater...	30.334	19.826	7.431	425	282	213	428	586	655	488
Ecole Primaire.....	1.309.115	40.627	270.177	309.808	303.695	161.777	118.266	67.814	27.164	9.786
Post Primaire.....	4.042	-	-	214	2.695	597	242	121	87	86
Enseignement Sec										
Général.....	187.015	-	-	18.790	102.419	43.986	16.204	4.144	1.029	443
Enseignement Sec										
Technique.....	53.544	-	-	1.667	30.912	14.939	4.560	1.048	246	172
Ecole Normale.....	7.016	-	-	-	1.144	3.358	1.544	683	233	54
Ecole Supérieure										
Spécialisée.....	7.408	-	-	-	1.431	3.000	1.229	858	299	91
Université.....	9.732	-	-	-	3.249	3.949	1.719	619	162	34
Non déterminé.....	27.049	14.676	3.306	1.331	1.695	1.490	1.410	1.185	1.023	933
SEXE FEMININ										
TOTAL	3.153.117	235.171	416.926	379.178	650.281	505.785	403.703	268.198	162.461	131.414
Jamais été à										
l'Ecole.....	1.912.072	163.740	155.444	96.684	265.201	363.719	342.821	215.969	153.423	125.071
Ecole Coranique...	96.168	2.951	12.892	12.978	20.036	19.560	12.805	7.154	4.195	3.597
Jardin ou Mater...	29.590	10.806	7.109	383	396	461	834	825	531	245
Ecole Primaire.....	953.832	34.627	237.756	253.929	281.154	100.489	40.819	11.256	2.534	1.168
Post Primaire.....	5.310	-	-	269	4.039	651	161	98	71	21
Enseignement Sec										
Général.....	77.872	-	-	12.198	51.664	10.840	2.250	629	186	105
Enseignement Sec										
Technique.....	31.784	-	-	1.348	23.539	5.250	909	337	159	192
Ecole Normale.....	1.542	-	-	-	582	713	183	47	10	7
Ecole Supérieure										
Spécialisée.....	1.673	-	-	-	450	751	316	113	35	8
Université.....	2.053	-	-	-	719	869	318	103	30	9
Non déterminé.....	31.221	15.047	3.725	1.389	2.451	2.482	2.287	1.662	1.187	991

Tableau 44

REPARTITION DE LA POPULATION URBAINE DE 4 ANS
ET PLUS SUIVANT LE NIVEAU D'INSTRUCTION ET L'AGE

DOUALA

NIVEAU D'INSTRUCTION	GROUPE D'AGES									
	TOTAL	4-5	6-9	10-14	15-24	25-34	35-44	45-54	55-64	65 ET +
LES DEUX SEXES.	340.821	22.474	37.994	38.887	104.297	63.050	40.056	21.070	8.579	4.414
JAMAIS ETE A										
L'ECOLE.....	62.116	8.944	1.809	775	4.440	10.996	15.328	10.485	5.812	3.527
ECOLE CORANIQUE	2.679	107	223	214	504	578	532	305	139	77
JARDIN OU MATER.	8.479	6.963	1.259	26	37	40	70	45	24	15
ECOLE PRIMAIRE..	181.816	4.530	34.332	32.902	52.995	28.751	17.503	8.162	2.048	593
POST PRIMAIRE...	953	-	-	29	692	146	48	18	14	6
ENSEIGNEMENT SEC										
GENERAL	46.219	-	-	3.998	24.660	12.541	3.651	1.077	229	63
ENSEIGNEMENT SEC										
TECHNIQUE	31.631	-	-	817	20.331	8.064	1.847	424	90	58
ECOLE NORMALE...	289	-	-	-	44	89	73	47	33	3
ECOLE SUPERIEURE										
SPECIALISEE	2.103	-	-	-	197	937	565	292	86	26
UNIVERSITE.....	1.387	-	-	-	185	717	311	129	40	5
NON DETERMINE...	3.149	1.930	371	126	212	191	128	86	64	41
SEXE MASCULIN..	182.022	11.272	18.904	19.266	55.503	36.913	21.755	12.335	4.490	1.584
JAMAIS ETE A										
L'ECOLE.....	20.366	4.413	753	249	1.188	2.430	4.281	3.896	2.211	945
ECOLE CORANIQUE	1.605	60	113	102	255	379	361	192	93	50
JARDIN OU MATER.	4.231	3.516	624	11	16	16	13	16	13	6
ECOLE PRIMAIRE..	98.198	2.319	17.227	16.154	25.643	16.482	11.644	6.538	1.741	450
POST PRIMAIRE...	318	-	-	7	232	49	15	7	4	4
ENSEIGNEMENT SEC										
GENERAL	32.449	-	-	2.310	16.051	9.966	3.007	884	187	44
ENSEIGNEMENT SEC										
TECHNIQUE	20.206	-	-	369	11.697	6.120	1.561	355	69	35
ECOLE NORMALE...	223	-	-	-	28	59	56	45	32	3
ECOLE SUPERIEURE										
SPECIALISEE	1.770	-	-	-	155	755	502	252	82	24
UNIVERSITE.....	1.093	-	-	-	132	557	258	108	33	5
NON DETERMINE..	1.563	964	187	64	106	100	57	42	25	18
SEXE FEMININ...	158.799	11.202	19.090	19.621	48.794	26.137	18.301	8.735	4.089	2.830
JAMAIS ETE A										
L'ECOLE.....	41.750	4.531	1.056	526	3.252	8.566	11.047	6.589	3.601	2.582
ECOLE CORANIQUE	1.074	47	110	112	249	199	171	113	46	27
JARDIN OU MATER.	4.248	3.447	635	15	21	24	57	29	11	9
ECOLE PRIMAIRE..	83.618	2.211	17.105	16.748	27.352	12.269	5.859	1.624	307	143
POST PRIMAIRE...	635	-	-	22	460	97	33	11	10	2
ENSEIGNEMENT SEC										
GENERAL	13.770	-	-	1.688	8.609	2.575	644	193	42	19
ENSEIGNEMENT SEC										
TECHNIQUE	11.425	-	-	448	8.634	1.944	286	69	21	23
ECOLE NORMALE...	66	-	-	-	16	30	17	2	1	-
ECOLE SUPERIEURE										
SPECIALISEE	333	-	-	-	42	182	63	40	4	2
UNIVERSITE.....	294	-	-	-	53	160	53	21	7	-
NON DETERMINE..	1.586	966	184	62	106	91	71	44	39	23

Tableau 44bis

REPARTITION DE LA POPULATION URBAINE DE 4 ANS
ET PLUS SUIVANT LE NIVEAU D'INSTRUCTION ET L'AGE.

YAOUNDE

NIVEAU D'INSTRUCTION	GROUPE D'AGES									
	TOTAL	4-5	6-9	10-14	15-24	25-34	35-44	45-54	55-64	65 & +
LES DEUX SEXES..	247.467	17.721	28.888	28.975	79.941	47.634	26.985	11.101	4.241	1.981
JAMAIS ETE A										
L'ECOLE.....	34.308	5.606	978	531	3.136	6.598	8.129	4.935	2.811	1.584
ECOLE CORANIQUE..	2.383	90	224	219	416	602	452	250	91	39
JARDIN OU MATER..	8.373	6.785	1.459	19	29	21	30	22	6	2
ECOLE PRIMAIRE..	124.834	4.034	25.990	23.276	33.175	20.827	12.085	4.276	937	234
POST PRIMAIRE...	814	-	-	49	519	159	46	22	14	5
ENSEIGNEMENT SEC										
GENERAL.....	46.327	-	-	4.451	26.623	10.802	3.395	822	179	55
ENSEIGNEMENT SEC										
TECHNIQUE	17.388	-	-	359	11.483	4.219	1.077	194	42	14
ECOLE NORMALE...	538	-	-	-	165	258	75	31	8	1
ECOLE SUPERIEURE										
SPECIALISEE	3.452	-	-	-	948	1.461	695	261	70	17
UNIVERSITE.....	6.978	-	-	-	3.254	2.526	903	232	53	10
NON DETERMINE...	2.072	1.206	237	71	193	161	98	56	30	20
SEXE MASCULIN...	133.070	8.810	14.216	14.120	43.017	27.439	15.716	6.756	2.222	774
JAMAIS ETE A										
L'ECOLE.....	11.793	2.715	405	166	1.151	1.953	2.203	1.699	1.025	476
ECOLE CORANIQUE..	1.617	53	97	90	242	450	368	210	74	33
JARDIN OU MATER..	4.226	3.421	744	10	17	9	11	10	2	2
ECOLE PRIMAIRE..	65.544	2.029	12.854	11.232	15.923	10.956	8.048	3.494	822	186
POST PRIMAIRE...	267	-	-	22	143	60	20	10	7	5
ENSEIGNEMENT SEC										
GENERAL	30.446	-	-	2.410	16.620	7.786	2.764	688	144	34
ENSEIGNEMENT SEC										
TECHNIQUE	9.096	-	-	154	5.262	2.649	836	157	29	9
ECOLE NORMALE...	363	-	-	-	88	180	58	30	7	-
ECOLE SUPERIEURE										
SPECIALISEE	2.869	-	-	-	774	1.207	585	234	56	13
UNIVERSITE.....	5.796	-	-	-	2.691	2.086	770	197	44	8
NON DETERMINE...	1.053	592	116	36	106	103	53	27	12	8
SEXE FEMININ....	114.397	8.911	14.672	14.855	36.924	20.195	11.269	4.345	2.019	1.207
JAMAIS ETE A										
L'ECOLE.....	22.515	2.891	573	365	1.985	4.645	5.926	3.236	1.786	1.108
ECOLE CORANIQUE..	766	37	127	129	174	152	84	40	17	6
JARDIN OU MATER..	4.147	3.364	715	9	12	12	19	12	4	-
ECOLE PRIMAIRE..	59.290	2.005	13.136	12.044	17.252	9.871	4.037	782	115	48
POST PRIMAIRE...	547	-	-	27	376	99	26	12	7	-
ENSEIGNEMENT SEC										
GENERAL.....	15.881	-	-	2.041	10.003	3.016	631	134	35	21
ENSEIGNEMENT SEC										
TECHNIQUE	8.292	-	-	205	6.221	1.570	241	37	13	5
ECOLE NORMALE...	175	-	-	-	77	78	17	1	1	1
ECOLE SUPERIEURE										
SPECIALISEE	583	-	-	-	174	254	110	27	14	4
UNIVERSITE.....	1.182	-	-	-	563	440	133	35	9	2
NON DETERMINE...	1.019	614	121	35	87	58	45	29	18	12

Tableau 45

REPARTITION DE LA POPULATION TOTALE DE 4 ANS ET PLUS
SELON LA FREQUENTATION SCOLAIRE, LE NIVEAU D'INSTRUC-
TION ET L'AGE.

PROVINCE DU NORD-OUEST

NIVEAU D'INSTRUCTION	TOTAL	GROUPE D'AGES					
		4-5	6-9	10-14	15-19	20-24	25 & +
<u>LES DEUX SEXES</u>							
POPULATION TOTALE.....	785.951	69.451	127.397	124.849	96.618	65.945	301.691
POPULATION SCOLARISEE.....	206.457	10.369	66.498	82.616	36.260	6.702	4.012
-Ecole Coranique.....	2.779	142	720	860	412	181	464
-Jardin ou Maternelle....	151	109	42	-	-	-	-
-Ecole Primaire.....	191.741	9.922	65.345	79.597	29.971	4.672	2.234
-Post Primaire.....	342	-	-	58	178	61	45
-Enseignement Secondaire Général.....	7.911	-	13	1.659	4.717	1.167	355
-Enseignement Sec. Techn	1.162	1	4	184	701	190	82
-Ecole Normale.....	572	-	-	-	61	174	337
-Ecole Supérieure Spécia- lisée.....	272	-	-	-	75	122	75
-Université.....	157	-	-	-	14	64	79
-Non Déterminé.....	1.370	195	374	258	131	71	341
<u>SEXE MASCULIN</u>							
POPULATION TOTALE.....	377.843	35.314	64.669	65.856	48.761	28.785	134.450
POPULATION SCOLARISEE.....	121.226	5.918	37.192	47.825	22.764	4.646	2.879
-Ecole Coranique.....	1.821	86	435	571	280	112	537
-Jardin ou Maternelle....	90	65	25	-	-	-	-
-Ecole Primaire.....	111.763	5.666	36.533	46.023	18.735	3.234	1.572
-Post primaire.....	221	-	-	30	109	43	39
-Enseignement Secondaire Général.....	4.965	-	4	930	2.939	813	279
-Enseignement Sec. Techn	889	1	3	127	536	157	65
-Ecole Normale.....	471	-	-	-	40	129	302
-Ecole Supérieure Spécia- lisée.....	181	-	-	-	36	83	62
-Université.....	134	-	-	-	11	53	70
-Non déterminé.....	691	100	192	144	78	24	153
<u>SEXE FEMININ</u>							
POPULATION TOTALE.....	408.108	34.137	62.728	58.993	47.857	37.160	167.233
POPULATION SCOLARISEE.....	85.231	4.451	29.306	34.791	13.496	2.054	1.133
-Ecole Coranique.....	958	56	285	289	132	69	127
-Jardin ou Maternelle....	61	44	17	-	-	-	-
-Ecole Primaire.....	79.978	4.256	28.812	33.574	11.236	1.438	662
-Post Primaire.....	121	-	-	26	69	15	6
-Enseignement Secondaire Général.....	2.946	-	9	729	1.778	354	76
-Enseignement Sec. Techn	273	-	1	57	165	33	17
-Ecole Normale.....	101	-	-	-	21	45	35
-Ecole Supérieure Spécia- lisée.....	91	-	-	-	29	39	13
-Université.....	23	-	-	-	3	11	9
-Non Déterminé.....	679	95	182	114	53	47	158

Tableau 45bis

REPARTITION DE LA POPULATION TOTALE DE 4 ANS ET PLUS
SELON LA FREQUENTATION SCOLAIRE, LE NIVEAU D'INSTRUC-
TION ET L'AGE.

PROVINCE DU SUD-OUEST

NIVEAU D'INSTRUCTION	TOTAL	GROUPE D'AGES					
		4-5	6-9	10-14	15-19	20-24	25 & +
<u>LES DEUX SEXES</u>							
POPULATION TOTALE.....	496.467	40.629	73.785	76.000	59.931	43.550	202.572
POPULATION SCOLARISEE.....	147.210	8.599	53.788	60.196	20.422	2.682	1.523
-Ecole Coranique.....	95	5	37	37	9	2	5
-Jardin ou Maternelle....	549	428	121	-	-	-	-
-Ecole Primaire.....	136.864	7.989	53.390	58.250	14.940	1.494	801
-Post Primaire.....	229	-	1	44	153	27	4
-Enseignement Secondaire général.....	6.356	-	8	1.439	3.875	783	251
-Enseignement Sec. Techn.	1.917	-	1	273	1.323	247	73
-Ecole Normale.....	228	-	-	-	14	40	174
-Ecole Supérieure Spécia- lisée.....	103	-	-	-	31	39	33
-Université.....	65	-	-	-	5	16	42
-Non Déterminé.....	804	177	230	153	72	32	140
<u>SEXE MASCULIN</u>							
POPULATION TOTALE.....	260.610	20.632	37.818	41.459	31.433	20.819	102.419
POPULATION SCOLARISEE.....	82.292	4.509	28.206	33.479	13.096	1.920	1.002
-Ecole Coranique.....	45	1	12	19	7	2	4
-Jardin ou Maternelle....	273	216	59	-	-	-	-
-Ecole Primaire.....	75.454	4.214	28.006	32.380	9.336	997	541
-Post Primaire.....	115	-	-	19	75	18	3
-Enseignement Secondaire Général.....	4.049	-	7	790	2.441	590	212
-Enseignement Sec. Techn.	1.666	-	1	213	1.163	228	61
-Ecole Normale.....	175	-	-	-	6	28	141
-Ecole Supérieure Spécia- lisée.....	76	-	-	-	20	28	28
-Université.....	53	-	-	-	4	14	35
-Non Déterminé.....	384	78	121	69	44	15	57
<u>SEXE FEMININ</u>							
POPULATION TOTALE.....	235.857	19.997	35.967	34.541	28.498	22.731	94.123
POPULATION SCOLARISEE.....	64.918	4.090	25.582	26.717	7.326	762	641
-Ecole Coranique.....	50	4	25	18	2	-	1
-Jardin ou Maternelle....	274	212	62	-	-	-	-
-Ecole Primaire.....	61.410	3.775	25.384	25.890	5.004	497	260
-Post Primaire.....	114	-	1	25	78	9	1
-Enseignement Secondaire Général.....	2.307	-	1	640	1.434	193	30
-Enseignement Sec. Techn.	251	-	-	50	160	19	14
-Ecole Normale.....	53	-	-	-	8	12	33
-Ecole Supérieure Spécia- lisée.....	27	-	-	-	11	11	5
-Université.....	12	-	-	-	1	4	7
-Non Déterminé.....	420	99	109	84	23	17	85

Tableau 46

REPARTITION DE LA POPULATION TOTALE DE 4 ANS ET PLUS
SELON LA FREQUENTATION SCOLAIRE, LE NIVEAU D'INSTRUC-
TION ET L'AGE.

PROVINCE DU NORD

NIVEAU D'INSTRUCTION	TOTAL	GROUPE D'AGES					
		4-5	6-9	10-14	15-19	20-24	25 & +
<u>LES DEUX SEXES</u>							
POPULATION TOTALE.....	1.818.174	136.112	238.341	196.285	179.722	161.517	906.197
POPULATION SCOLARISEE.....	208.570	11.124	65.610	68.826	25.918	7.705	29.387
-Ecole Coranique.....	84.460	4.556	19.836	19.284	8.940	5.197	26.647
-Jardin ou Maternelle....	2.434	1.547	887	-	-	-	-
-Ecole Primaire.....	112.727	4.686	44.089	48.012	13.634	1.513	793
-Post Primaire.....	223	-	1	20	163	30	9
-Enseignement Secondaire Général.....	4.175	-	8	766	2.583	580	238
-Enseignement Sec. Techn..	503	-	-	31	226	90	156
-Ecole Normale.....	77	-	3	1	5	15	56
-Ecole Supérieure Spécia- lisée.....	50	-	-	-	12	20	18
-Université.....	23	-	-	-	-	3	20
-Non Déterminé.....	3.898	335	789	712	355	257	1.450
<u>SEXE MASCULIN</u>							
POPULATION TOTALE.....	883.799	58.357	121.106	107.931	82.391	64.766	439.248
POPULATION SCOLARISEE.....	157.156	6.403	40.032	46.837	20.088	4.559	18.937
-Ecole Coranique.....	49.160	2.439	10.321	10.836	5.650	2.750	17.164
-Jardin ou Maternelle....	1.362	853	509	-	-	-	-
-Ecole Primaire.....	80.414	2.937	28.770	34.950	11.702	1.384	611
-Post Primaire.....	179	-	1	10	139	22	7
-Enseignement Secondaire Général.....	3.476	-	3	601	2.159	498	215
-Enseignement Sec. Techn..	360	-	-	18	172	65	105
-Ecole Normale.....	75	-	-	1	5	15	54
-Ecole Supérieure Spécia- lisée.....	36	-	-	-	5	16	15
-Université.....	22	-	-	-	-	3	19
-Non Déterminé.....	2.072	174	428	421	195	105	747
<u>SEXE FEMININ</u>							
POPULATION TOTALE.....	934.375	67.755	117.235	88.354	97.331	96.751	466.949
POPULATION SCOLARISEE.....	71.414	4.721	25.578	21.989	5.830	2.846	10.450
-Ecole Coranique.....	35.300	2.117	9.515	8.448	3.290	2.417	9.483
-Jardin ou Maternelle....	1.072	694	378	-	-	-	-
-Ecole Primaire.....	32.313	1.749	15.319	13.062	1.872	129	162
-Post Primaire.....	44	-	-	10	24	8	2
-Enseignement Secondaire Général.....	599	-	5	165	424	82	13
-Enseignement Sec. Techn..	143	-	-	13	54	25	51
-Ecole Normale.....	2	-	-	-	-	-	2
-Ecole Supérieure Spécia- lisée.....	14	-	-	-	7	4	3
-Université.....	1	-	-	-	-	-	1
-Non Déterminé.....	1.826	161	361	291	159	151	703

Tableau 46bis

REPARTITION DE LA POPULATION TOTALE DE 4 ANS ET PLUS
SELON LA FREQUENTATION SCOLAIRE, LE NIVEAU D'INSTRUCTION
ET L'AGE.

REPUBLIQUE UNIE DU CAMEROUN

NIVEAU D'INSTRUCTION	TOTAL	GROUPE D'AGES					
		4-5	6-9	10-14	15-19	20-24	25 ANS ET PLUS
<u>LES DEUX SEXES</u>							
POPULATION TOTALE.....	6.150.529	472.962	841.562	802.347	687.891	550.541	2.795.226
POPULATION SCOLARISEE.....	1.560.840	116.365	534.920	574.100	239.281	46.925	49.249
-Ecole Coranique.....	93.821	5.217	22.246	21.760	10.040	5.729	18.829
-Jardin ou Maternelle....	49.568	35.945	13.623	-	-	-	-
-Ecole Primaire.....	1.235.053	73.251	496.320	519.544	128.096	10.739	7.101
-Post Primaire.....	4.394	-	5	432	3.402	446	109
-Enseignement Secondaire Général.....	124.495	5	111	27.881	73.487	18.395	4.616
-Enseignement Sec. Techn.	34.250	2	24	2.353	22.896	7.199	1.776
-Ecole Normale.....	1.319	-	-	1	100	416	802
-Ecole Supérieure Spécia- lisée.....	2.176	-	-	1	183	919	1.072
-Université.....	4.511	-	-	-	189	2.596	1.726
-Non déterminé.....	11.253	1.945	2.591	2.128	886	486	3.217
<u>SEXE MASCULIN</u>							
POPULATION TOTALE.....	2.997.412	237.791	424.636	423.169	335.321	252.827	1.323.665
POPULATION SCOLARISEE.....	882.538	61.819	283.961	318.981	151.460	33.267	33.950
-Ecole Coranique.....	54.791	2.796	11.602	12.254	6.374	3.061	16.704
-Jardin ou Maternelle....	25.427	18.432	6.995	-	-	-	-
-Ecole Primaire.....	682.411	39.599	263.934	286.984	79.949	7.364	4.571
-Post Primaire.....	2.123	-	2	197	1.698	245	71
-Enseignement Secondaire Général.....	84.544	2	67	17.101	49.293	14.267	3.644
-Enseignement Sec. Techn.	20.867	1	16	1.308	13.402	4.839	1.291
-Ecole Normale.....	1.061	-	-	1	65	291	791
-Ecole Supérieure Spécia- lisée.....	1.355	-	-	-	117	760	278
-Université.....	3.896	-	-	-	156	2.202	1.538
-Non déterminé.....	5.563	999	1.345	1.136	496	215	1.372
<u>SEXE FEMININ</u>							
POPULATION TOTALE.....	3.153.117	235.171	416.926	379.178	352.570	297.714	1.471.561
POPULATION SCOLARISEE.....	678.302	54.546	250.959	255.119	87.821	13.658	15.299
-Ecole Coranique.....	39.030	2.421	10.644	9.506	3.666	2.668	10.125
-Jardin ou Maternelle....	24.141	17.513	6.628	-	-	-	-
-Ecole Primaire.....	552.642	33.662	232.386	232.500	48.149	3.356	2.530
-Post Primaire.....	2.271	-	3	235	1.794	201	36
-Enseignement Secondaire Général.....	39.951	3	44	10.780	24.194	4.124	242
-Enseignement Sec. Techn.	13.383	1	8	1.045	9.494	2.310	475
-Ecole Normale.....	258	-	-	-	35	122	101
-Ecole Supérieure Spécia- lisée.....	321	-	-	1	66	159	95
-Université.....	615	-	-	-	33	394	188
-Non déterminé.....	5.690	946	1.246	992	390	271	1.245

Tableau 47

REPARTITION DE LA POPULATION URBAINNE DE 4 ANS ET PLUS
SELON LA FREQUENTATION SCOLAIRE, LE NIVEAU D'INSTRUC-
TION ET L'AGE.

YAOUNDE

NIVEAU D'INSTRUCTION	TOTAL	GROUPE D'AGES					
		4-5	6-9	10-14	15-19	20-24	25 ANS ET PLUS
<u>LES DEUX SEXES</u>							
POPULATION TOTALE.....	247.467	17.721	28.888	28.975	37.246	42.695	91.942
POPULATION SCOLARISEE....	100.142	10.428	27.382	27.194	20.004	10.473	4.661
-Ecole Coranique.....	649	85	220	188	57	20	79
-Jardin ou Maternelle...	7.646	6.261	1.385	-	-	-	-
-Ecole Primaire.....	55.767	3.933	25.657	22.202	3.138	435	402
-Post Primaire.....	296	-	2	46	205	37	6
-Enseignement Secondaire Général.....	22.440	1	17	4.381	11.686	4.940	1.415
-Enseignement Sec. Techn	7.471	-	1	326	4.667	1.968	509
-Ecole Normale.....	236	-	-	-	6	112	118
-Ecole Supérieure Spécia- lisée.....	1.361	-	-	1	53	612	695
-Université.....	3.834	-	-	-	160	2.317	1.357
-Non déterminé.....	442	148	100	50	32	32	80
<u>SEXE MASCULIN</u>							
POPULATION TOTALE.....	133.070	8.810	14.216	14.120	18.838	24.179	52.007
POPULATION SCOLARISEE....	54.613	5.263	13.563	13.389	11.181	7.564	3.653
-Ecole Primaire.....	343	49	96	80	41	12	65
-Jardin ou Maternelle...	3.859	3.147	712	-	-	-	-
-Ecole Primaire.....	27.486	1.981	12.691	10.743	1.635	213	223
-Post Primaire.....	91	-	-	20	53	15	3
-Enseignement Secondaire Général.....	14.261	-	9	2.380	7.140	3.676	1.056
-Enseignement Sec. Techn	3.626	-	-	136	2.107	1.062	321
-Ecole Normale.....	172	-	-	-	5	68	99
-Ecole Supérieure Spécia- lisée.....	1.204	-	-	-	45	522	637
-Université.....	3.321	-	-	-	135	1.972	1.214
-Non déterminé.....	250	86	55	30	20	24	35
<u>SEXE FEMMININ</u>							
POPULATION TOTALE.....	114.397	8.911	14.672	14.855	18.408	18.516	39.035
POPULATION SCOLARISEE....	45.529	5.165	13.819	13.805	8.823	2.909	1.008
-Ecole Primaire.....	306	36	124	108	16	8	14
-Jardin ou Maternelle...	3.787	3.114	673	-	-	-	-
-Ecole Primaire.....	28.281	1.952	12.966	11.459	1.503	222	179
-Post Primaire.....	205	-	2	26	152	22	3
-Enseignement Secondaire Général.....	8.179	1	8	2.001	4.546	1.264	359
-Enseignement Sec. Techn	3.845	-	1	190	2.560	906	188
-Ecole Normale.....	64	-	-	-	1	44	19
-Ecole Supérieure Spécia- lisée.....	157	-	-	1	8	90	58
-Université.....	513	-	-	-	25	345	143
-Non déterminé.....	192	62	45	20	12	8	45

Tableau 47bis

REPARTITION DE LA POPULATION URBAINE DE 4 ANS ET PLUS
SELON LA FREQUENTATION SCOLAIRE, LE NIVEAU D'INSTRUCTION
ET L'AGE.

DOUALA

NIVEAU D'INSTRUCTION	TOTAL	GROUPE D'AGES					
		4-5	6-9	10-14	15-19	20-24	25 & +
<u>LES DEUX SEXES</u>							
POPULATION TOTALE.....	340.821	22.474	37.994	36.887	49.610	54.687	137.169
POPULATION SCOLARISEE.....	112.012	11.225	35.467	33.517	21.525	6.287	1.935
-Ecole Coranique.....	733	104	215	187	78	33	116
-Jardin ou Maternelle.....	7.778	6.572	1.206	-	-	-	-
-Ecole Primaire.....	74.357	4.435	33.919	30.059	4.384	388	372
-Post Primaire.....	357	-	-	27	293	30	7
-Enseignement Secondaire Général.....	15.588	1	16	3.700	8.712	2.579	500
-Enseignement Sec. Techn..	12.374	1	7	749	8.018	3.078	521
-Ecole Normale.....	25	-	-	-	2	11	12
-Ecole Supérieure Spécia- lisée.....	243	-	-	-	5	90	148
-Université.....	152	-	-	-	4	64	84
-Non Déterminé.....	405	112	104	50	30	14	95
<u>SEXE MASCULIN</u>							
POPULATION TOTALE.....	182.022	11.272	18.904	19.266	24.885	30.618	77.077
POPULATION SCOLARISEE.....	59.572	5.708	17.807	17.878	12.279	4.476	1.424
-Ecole Coranique.....	414	58	109	99	52	24	73
-Jardin ou Maternelle.....	3.921	3.319	602	-	-	-	-
-Ecole Primaire.....	37.295	2.273	17.023	15.254	2.305	242	200
-Post Primaire.....	130	-	-	7	107	13	3
-Enseignement Secondaire Général.....	10.008	-	11	2.169	5.442	1.899	487
-Enseignement Sec. Techn	7.246	-	5	334	4.342	2.151	414
-Ecole Normale.....	19	-	-	-	1	7	11
-Ecole Supérieure Spécia- lisée.....	225	-	-	-	5	81	139
-Université.....	117	-	-	-	2	48	67
-Non Déterminé.....	197	58	57	16	23	11	30
<u>SEXE FEMININ</u>							
POPULATION TOTALE.....	158.799	11.202	19.090	19.621	24.725	24.069	60.092
POPULATION SCOLARISEE.....	52.440	5.517	17.660	17.694	9.247	1.811	511
-Ecole Coranique.....	319	46	106	89	26	9	43
-Jardin ou Maternelle.....	3.857	3.253	604	-	-	-	-
-Ecole Primaire.....	37.062	2.162	16.896	15.607	2.079	146	172
-Post Primaire.....	227	-	-	20	186	17	4
-Enseignement Secondaire..	5.500	1	5	1.531	3.270	680	93
-Enseignement Sec. Techn..	5.128	1	2	415	3.676	927	107
-Ecole Normale.....	6	-	-	-	1	4	1
-Ecole Supérieure Spécia- lisée.....	18	-	-	-	-	9	9
-Université.....	35	-	-	-	2	16	17
-Non Déterminé.....	200	54	47	32	7	3	65

Nous obtiendrons les résultats donnés en annexe 5 pour les années 1981-1991-2001.

4) Les statistiques scolaires

Chaque année, un bilan statistique est publié et donne la répartition des effectifs par sexe, par année scolaire et parfois par âge selon la province.

Nous disposons des statistiques de 1965 à 1978 et avons pu recueillir, au Ministère de l'Education Nationale, les statistiques pour l'année scolaire 1980-1981 non encore publiées.

A partir de ces données, nous avons établi des taux de scolarisation par groupes d'âge et par région que nous avons fait évoluer jusqu'en 2001 en tenant compte de l'évolution observée par l'UNESCO, de pays voisins présentant les mêmes caractéristiques en matière de scolarisation.

En faisant l'hypothèse d'une évolution linéaire de ces taux, nous obtenons :

Tableau 48 : Evolution du taux de scolarisation 5-9 ans entre 1976 et 2001 selon le sexe et la zone géographique

Année	Cameroun anglophone		Province du Nord		Cameroun francophone moins province du nord	
	Hommes	Femmes	Hommes	Femmes	Hommes	Femmes
1971-76 +	81,66 %	77,94 %	28,09 %	13,06 %	62,21 %	52,45 %
1980-81 +	92,77 %	88,98 %	41,84 %	17,27 %	68,49 %	57,41 %
1985/86	94,1 %	91,2 %	47,42 %	23,64 %	74,36 %	66,30 %
1990/91	95,4 %	93,5 %	53,00 %	30,00 %	80,24 %	73,21 %
1995/96	96,7 %	95,8 %	57,00 %	35,00 %	86,12 %	80,10 %
2001/01	98,0 %	98,0 %	61,00 %	40,00 %	92,00 %	87,00 %

+ taux connu. A partir de ce taux, nous obtenons le tableau 49.

Tableau 49 : Répartition de la population scolarisée selon l'année, la zone et le sexe

Année	Cameroun anglophone		Province du Nord		Cameroun francophone moins province du nord	
	Hommes	Femmes	Hommes	Femmes	Hommes	Femmes
1986	119 909	105 256	91 505	45 994	301 578	293 885
1991	143 497	128 708	113 422	64 637	339 075	333 655
1996	171 109	156 223	135 523	83 657	381 849	379 251
2001	202 844	188 085	160 943	105 979	429 435	430 043

Ces chiffres serviront de base aux estimations des populations scolarisées nécessaires à l'étude.

oOo

II) LA SITUATION EN 1981 : ESTIMATION DES FRANCOPHONES

Nous avons défini dans le chapitre V de la deuxième partie, les divers niveaux de francophonie :

- N0 : aucune connaissance du français
- N1 : niveau d'oralité simple
- N2 : lecture des journaux d'écriture simple
- N3 : lecture, écriture et bonne compréhension
- N4 : pratique aisée du français
- N5 : universitaire.

En l'absence de données précises sur la déperdition de connaissances en français ou sur l'acquisition de connaissances hors système scolaire d'un niveau qui concerne plus particulièrement le niveau 1 (cas des jeunes retournant, après un bref séjour à l'école dans le milieu rural, cas d'autodidactes du milieu urbain), nous ferons l'hypothèse d'un équilibre entre les "perdants et les acquérants".

2.1. METHODOLOGIE

Pour chaque zone étudiée, nous avons utilisé la même méthodologie.

La population francophone se compose de deux sous-populations :

- la population scolarisée en 1980/81,
- la population non scolarisée au 1er janvier 1981.

La population scolarisée est donnée par les statistiques scolaires du Ministère de l'Education Nationale d'une part, et par les effectifs de population camerounaise faisant leurs études à l'étranger établis par l'UNESCO d'autre part.

La population non scolarisée en 1981 se compose de la population jamais scolarisée que nous obtiendrons par différence et de la population qui a été scolarisée et a quitté le cursus scolaire avant 1981.

Une rétrospective des "^{anciennes} années scolarisées" est difficilement réalisable puisque nous ne disposons pas de données avant 1965.

Aussi, la méthode que nous emploierons consiste à considérer :

- d'une part la population ayant atteint un niveau d'instruction lors du recensement de 1976, répartie selon les niveaux de connaissance du français et projeté en 1981 selon les taux de mortalité (Ministère de la Coopération et l'ORSTOM),
- d'autre part, la population scolarisée en 1976 qui quitte le cursus scolaire entre 1976 et 1978⁸¹ calculée à partir des statistiques scolaires de 1976 et 1981 et répartie selon le niveau de connaissance du français en fonction des abandons par classe.

L'addition des ^{distributions} populations de ces populations donne la répartition par sexe, groupe d'âge et niveau de connaissance du français de la population résidente du Cameroun.

2.2. LA POPULATION SCOLARISEE EN 1981

Les statistiques scolaires, les données de l'UNESCO sur les étudiants à l'étranger ont permis d'établir la répartition des effectifs scolaires selon l'âge, le sexe et le niveau de connaissance du français selon la méthode suivante :

- on établit la distribution par sexe, par âge et classe scolaire des effectifs scolaires (+),
- on attribue aux écoles de formation professionnelle une équivalence avec l'enseignement général, selon le nombre d'années de formation après la dernière classe de l'enseignement général suivie,

(+) Lorsque l'annuaire de statistiques ne donne pas la répartition par âge on a adopté, selon les cas, les distributions données par l'annuaire 1978 ou par l'annuaire 1981 d'une classe de même niveau.

- on effectue une sommation des classes selon les niveaux définis (2ème partie, chapitre V), puis une sommation des âges selon des groupes d'âge quinquennaux,
- on obtient alors la répartition de la population scolaire en 1981 selon le sexe, le groupe d'âge et le niveau de connaissance du français : voir tableaux 50 à 52 pages suivantes:

2.3. LA POPULATION NON SCOLARISEE EN 1981

Elle se décompose en trois sous populations :

- la population jamais scolarisée,
- la population des "non scolarisés" en 1976, non scolarisée en 1981,
- la population des "quittants ^{de} du cursus scolaire" ou des "entrants et sortants" du système scolaire entre 1976 et 1981 et non scolarisée en 1981.

a) La population jamais scolarisée s'obtient par la soustraction de la population scolarisée en 1981 ou ayant été scolarisée, de la population totale.

b) La population des non scolarisés en 1976 non scolarisée en 1981

Pour cela on dispose :

- de la répartition selon le niveau d'instruction de la population de 5 ans et plus, donnée par le recensement (voir tableaux 42 à 44bis) 1976 ;
- des populations scolarisées 1965, 1971, 1976 données par l'annuaire des statistiques scolaires et réparties par niveaux (selon la méthode décrite dans le paragraphe 2.2. de ce chapitre).

Tableau 50 : Répartition de la population scolarisée en 1980/81 selon le niveau de connaissance du français, le groupe d'âge dans l'ex Cameroun anglophone

Sexe masculin						
Age	N1	N2	N3	N4	N5	TOTAL
5-9	17	1				18
10-14	5 734	3 270	1			9 005
15-19	917	4 937	1 059	630	125	7 668
20-24		211	187	315	1 211	1 924
25-29					475	475
30-34					177	177
TOTAL	6 668	8 419	1 247	945	1 988	19 267

Sexe féminin						
Age	N1	N2	N3	N4	N5	TOTAL
5-9	9					9
10-14	4 275	2 426	2			6 703
15-19	449	2 612	687	246	38	4 032
20-24		58	70	107	394	629
25-29					105	105
30-34					35	35
TOTAL	4 733	5 096	759	353	572	11 513

Tableau 51 : Répartition de la population scolarisée en 1980/81 selon le niveau de connaissance du français, le groupe d'âge dans la province du nord

Année	Sexe masculin						
	NO	N1	N2	N3	N4	N5	TOTAL
5-9	63 408	967	1				64 376
10-14	23 760	25 059	2 495	405			51 719
15-19	401	4 499	2 077	3 472	544	63	11 056
20-24			71	341	738	613	1 763
25-29				73	127	241	441
30						90	90
TOTAL	87 569	30 525	4 644	4 291	1 409	1 007	129 445

Année	Sexe féminin						
	NO	N1	N2	N3	N4	N5	TOTAL
5-9	26 335	398					26 733
10-14	9 658	9 792	501	70			20 021
15-19	116	1 631	361	525	61	3	2 697
20-24			17	39	73	47	176
25-29				7	13	10	30
30						3	3
TOTAL	36 109	11 827	879	641	147	63	49 660

Tableau 52 : Répartition de la populations scolarisée en 1980-81 selon le niveau de connaissance du français, le groupe d'âge dans l'ex Cameroun francophone moins la province du nord

Année	Sexe masculin						
	NO	N1	N2	N3	N4	N5	TOTAL
5-9	194 884	58 448	3 871				257 203
10-14	14 695	80 244	128 767	4 786	1		228 493
15-19	65	1 535	43 592	42 716	5 376	556	93 840
20-24			554	3 548	7 655	5 403	17 160
25-29			2	188	62	2 120	2 372
30						792	792
TOTAL	209 644	140 227	176 786	51 238	13 094	8 871	599 860

Année	Sexe féminin						
	NO	N1	N2	N3	N4	N5	TOTAL
5-9	183 308	59 561	3 664				246 533
10-14	12 229	76 850	110 889	2 808	1		202 777
15-19	34	1 042	30 634	23 628	2 664	118	58 120
20-24			471	2 109	2 811	1 224	6 615
25-29			2	131	44	327	504
30						110	110
TOTAL	195 571	137 453	145 660	28 676	5 520	1 779	514 659

Ces données permettent d'établir la répartition de la population non scolarisée en 1976 selon la méthode suivante :

- on établit par soustraction de la répartition (a) à la répartition (b), la distribution par sexe, par âge et par niveau d'instruction de la population non scolarisée en 1976 (voir annexe 6) ;
- on attribue en fonction de la répartition par niveau de connaissance du français des populations scolarisées en 1965-71 et 76, des proportions par niveau et par âge à la population non scolarisée en 1976 calculée précédemment (voir annexe 7) ;
- on obtient la répartition par sexe, âge et niveau de connaissance du français de la population non scolarisée en 1976 ;
- on projette cette population en 1981 selon les critères définis par le Ministère de la Coopération et l'ORSTOM pour la population totale et on obtient la répartition de la population non scolarisée en 1976 et non scolarisée en 1981 (voir tableaux n° 53 à 55 pages suivantes).

c) La population quittant le cursus scolaire entre 1976 et 1981 et non scolarisée en 1981

Pour cela on dispose :

- des annuaires de statistiques scolaires pour les années 1976 et 1981 et on effectue les opérations suivantes ;
- répartition des effectifs scolaires par groupe d'âge, niveau de connaissance du français et sexe (méthode du paragraphe 2.2. de ce chapitre) ;
- calcul des abandons c'est-à-dire des individus quittant le système scolaire à un niveau donné.

Ne disposant pas de tous les annuaires entre 1976 et 1981, nous avons employé la méthode suivante : calcul des abandons par groupe d'âge sur la période de 5 ans et répartition des abandons par niveau selon les proportions des scolarisés (voir annexe 8).

Tableau 53 : Répartition de la population non scolarisée en 1980-81, déjà non scolarisée en 1975-76 selon le sexe, l'âge et le niveau de connaissance du français dans l'ex Cameroun anglophone

Age	Sexe masculin					TOTAL
	N1	N2	N3	N4	N5	
0-4						
5-9						
10-14	1					1
15-19	576	277				853
20-24	923	526	60	44		1 553
25-29	1 000	1 264	167	159	160	2 750
30-34					327	327
35-39					304	304
40-44					328	328
45-49					255	255
50-54					162	162
55-59					110	110
60 et +					50	50
TOTAL	2 500	2 067	227	203	1 696	6 693

Age	Sexe féminin					TOTAL
	N1	N2	N3	N4	N5	
0-4						
5-9						
10-14	1					1
15-19	428	303	1			732
20-24	601	255	31	17		904
25-29	784	1 083	139	95	90	2 191
20-34					148	148
35-39					182	182
40-44					84	84
45-49					56	56
50-54					21	21
55-59					14	14
60 et +					9	9
TOTAL	1 814	1 641	171	112	604	4 342

Tableau 54 : Répartition de la population non scolarisée en 1980-81, déjà non scolarisée en 1975-76 selon le sexe, le groupe d'âge et le niveau de francophonie dans la province du nord

Age	Sexe masculin						TOTAL
	NO	N1	N2	N3	N4	N5	
10-14							
15-19	67 470	1 168	1 511	197	53		70 399
20-24	59 681	2 163	2 950	793	211		65 798
25-29	42 091	10 484	5 281	1 653	643	66	60 218
30-34	57 694	5 238	2 638	826	322	135	66 853
35-39	56 541	5 514	2 778	1 067	415	145	66 460
40-44	53 913	1 562	786	294	114	72	56 741
45-49	49 042	1 421	715	268	104	64	51 614
50-54	35 843	448	226	76	29	34	36 656
55-59	37 297	467	235	80	30	36	38 145
60 +	72 772	293	149	79	31	27	73 351
TOTAL	532 344	28 758	17 269	5 333	1 952	579	586 235

Age	Sexe féminin						TOTAL
	NO	N1	N2	N3	N4	N5	
10-14							
15-19	71 757	623	786	48	13		73 227
20-24	88 480	1 265	1 630	197	52		91 624
25-29	85 380	5 243	2 642	504	195	17	93 981
30-34	96 256	1 323	667	187	73	36	98 542
35-39	83 139	1 244	626	207	82	33	85 331
40-44	55 234	199	101	73	29	18	55 654
45-49	56 053	201	102	74	29	19	56 478
50-54	29 582	44	22	45	17	7	29 717
55-59	36 645	56	27	55	22	9	36 814
60 +	64 786	43	22	72	28	3	64 954
TOTAL	667 312	10 241	6 625	1 462	540	142	686 322

Tableau 55 : Répartition de la population non scolarisée en 1980-81, déjà non scolarisée en 1975-76 selon le sexe, le groupe d'âge et le niveau de francophonie dans l'ex Cameroun francophone moins la province du nord

Age	Sexe masculin						TOTAL
	NO	N1	N2	N3	N4	N5	
10-14	27 722	308	1 312				
15-19	11 079	1 625	1 135	117			17 918
20-24	26 885	32 644	34 785	6 266	571		75 388
25-29	7 510	29 343	44 014	21 589	8 395	1 053	111 904
30-34	18 623	21 728	32 592	20 635	8 024	1 833	103 435
35-39	9 111	17 919	26 878	16 700	6 495	1 490	78 593
40-44	31 142	18 511	27 767	7 060	2 745	1 368	88 593
45-49	23 050	15 607	23 412	5 909	2 298	1 153	71 429
50-54	40 293	17 206	11 471	1 760	684	556	71 970
55-59	24 248	9 119	13 677	1 394	542	443	49 423
60 +	83 575	9 274	13 912	978	381	349	108 469
TOTAL	275 516	146 475	230 031	84 926	31 929	8 245	777 122

Age	Sexe féminin						TOTAL
	NO	N1	N2	N3	N4	N5	
10-14	35 042	325	1 388				36 755
15-19	17 349	2 230	1 084	66			26 248
20-24	58 650	45 184	40 174	2 362	117		115 582
25-29	16 758	34 450	51 676	17 875	6 952	393	128 104
30-34	24 899	24 220	36 330	13 123	5 103	201	103 876
35-39	22 460	20 939	31 407	11 307	4 398	301	90 812
40-44	93 806	7 615	11 422	1 124	437	233	114 637
45-49	67 788	6 156	9 234	897	349	192	84 616
50-54	82 919	2 153	3 229	323	126	88	88 838
55-59	52 880	1 678	2 516	235	91	67	57 467
60 +	129 252	1 022	1 533	290	114	51	132 262
TOTAL	566 761	109 157	195 782	50 288	18 928	1 526	942 442

Tableau n° 56 : Répartition de la population ayant quitté le système scolaire entre 1976 et 1980 selon le groupe d'âge et le niveau de francophonie en 1981 dans l'ex Cameroun anglophone

Année	Sexe masculin						
	NO	N1	N2	N3	N4	N5	TOTAL
10-14	6 128	1					6 129
15-19	32 449	2 738	1 456	1	287	50	36 644
20-24	4 736	553	2 178	452	100	332	8 256
25-29	213		59	54	1	36	758
30-34						70	37
35-39							70

Année	Sexe féminin						
	NO	N1	N2	N3	N4	N5	TOTAL
10-14	7 108	1					7 109
15-19	25 425	2 060	1 102	1			28 588
20-24	2 297	244	1 072	278	116	12	4 017
25-29	29		6	8	14	43	100
30-34						12	12
35							
et +						4	4

Tableau 57 : Répartition de la population ayant quitté le système scolaire entre 1976 et 1981 selon le sexe, le groupe d'âge et le niveau de francophonie en 1981 dans la province du nord

Age	Sexe masculin						TOTAL
	NO	N1	N2	N3	N4	N5	
10-14	12 417	496					12 913
15-19	5 156	13 794	985	361			20 296
20-24	112	2 491	915	3 155	463		7 136
25-29			32	325	623	83	1 063
30-34			1	66	83	146	296
35-39						119	119
TOTAL	17 685	16 781	1 933	3 907	1 169	348	41 823

Age	Sexe féminin						TOTAL
	NO	N1	N2	N3	N4	N5	
10-14	4 788	197					4 985
15-19	1 761	5 187	406	150			7 504
20-24	20	850	302	1 209	184		2 565
25-29			10	80	218	44	352
30-34				12	32	22	66
35-39						34	34
TOTAL	6 569	6 234	718	1 451	434	100	1 550

- projection en 1980¹ des individus ayant quitté le cursus scolaire. On obtient ainsi la répartition des "non scolarisés" en 1981 ayant quitté le cursus scolaire entre 1976 et 1981 (voir tableaux 56 à 58 pages précédentes).

2.4. LES RESULTATS

La sommation par niveau, sexe et âge de la population scolarisée en 1980¹ et de la population non scolarisée en 1980² donne la répartition de la population camerounaise selon son niveau de connaissance du français (voir tableaux 59 à 64 et pyramide des âges). (+)

Tableau 59 : Répartition de la population camerounaise de 5 ans et + selon les niveaux de francophonie en 1981 (pourcentages)

Niveau	Sexe masculin	Sexe féminin	Total
N0	62,70	73,06	68,01
N1	13,25	10,75	11,97
N2	16,28	12,53	14,35
N3	5,22	2,70	3,93
N4	1,69	0,79	1,23
N5	0,86	0,17	0,51
TOTAL	100	100	100

En 1981 près de 32 % de la population parle le français et 20 % est capable de le lire et de l'écrire.

On remarque une disparité à tous les niveaux entre les hommes et les femmes.

(+) Pour éviter de charger le texte, on a reporté en annexe 9 les tableaux de la répartition par groupe quinquennaux et par province.

Tableau 60 : Répartition de la population totale selon le niveau de connaissance du français, l'âge et le sexe

1

Age \ Niveau	Sexe masculin						TOTAL
	NO	N1	N2	N3	N4	N5	
5-9	491 466	59 432	3 873				554 771
10-19	468 636	165 459	243 152	54 087	6 605	744	938 583
20-29	264 014	80 299	123 105	57 839	25 914	15 212	566 383
30-39	216 066	50 399	64 888	39 321	15 317	6 949	392 940
40-49	221 523	37 101	52 680	13 531	5 261	3 240	333 336
50- 59	179 802	27 240	25 609	3 310	1 285	1 341	238 587
60 et +	190 477	9 567	14 061	1 057	412	426	216 000

Age \ Niveau	Sexe féminin						TOTAL
	NO	N1	N2	N3	N4	N5	
5-9	488 568	59 968	3 664				552 200
10-19	506 350	140 416	205 102	28 707	2 986	159	883 720
20-29	358 205	99 010	121 310	35 411	13 064	3 585	630 585
30-39	332 578	47 726	69 031	24 846	9 686	1 300	485 167
40-49	344 478	14 171	20 859	2 168	844	602	383 122
50-59	237 477	3 931	5 794	658	256	206	248 322
60 et +	223 591	1 065	1 555	362	142	63	226 778

Tableau 61 : Population totale en pourcentages selon le niveau de connaissance du français, l'âge et le sexe

Age \ Niveau	Sexe masculin						TOTAL
	N0	N1	N2	N3	N4	N5	
5-9	88,59	10,71	0,70				100
10-19	49,93	17,63	25,90	5,76	0,70	0,08	100
20-29	46,61	14,18	21,73	10,21	4,58	2,69	100
30-39	54,99	12,82	16,51	10,01	3,90	1,77	100
40-49	66,46	11,13	15,80	4,06	1,58	0,97	100
50-59	75,36	11,42	10,73	1,39	0,54	0,56	100
60 et +	88,18	4,43	6,51	0,49	0,19	0,20	100

Age \ Niveau	Sexe féminin						TOTAL
	N0	N1	N2	N3	N4	N5	
5-9	88,48	10,86	0,66				100
10-19	57,30	15,88	23,21	3,25	0,34	0,02	100
20-29	56,80	15,70	19,24	5,62	2,07	0,57	100
30-39	68,55	9,83	14,23	5,12	2,00	0,27	100
40-49	89,91	3,70	5,44	0,57	0,22	0,16	100
50-59	95,63	1,59	2,33	0,27	0,10	0,08	100
60 et +	98,59	0,47	0,69	0,16	0,06	0,03	100

Hommes

Femmes

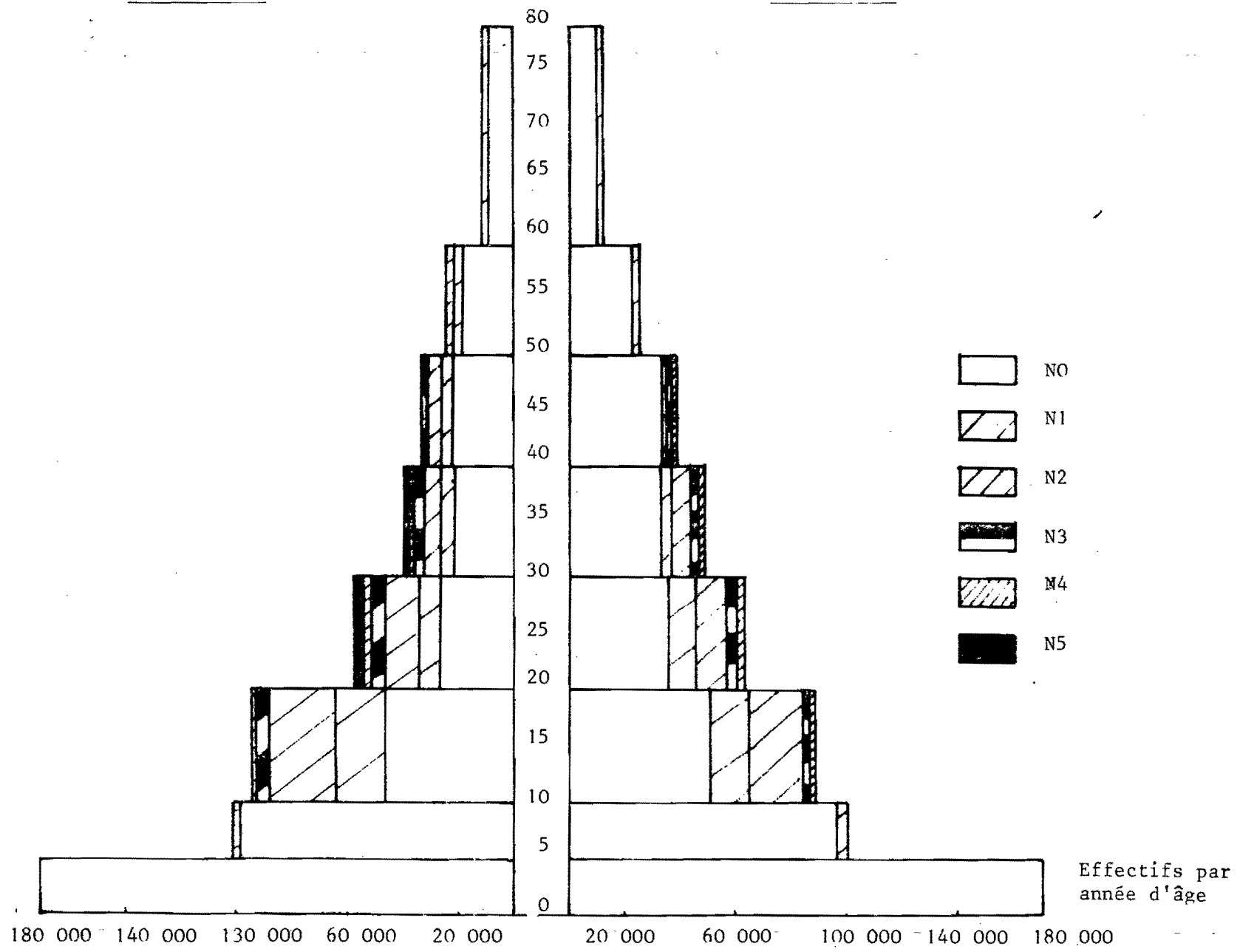

PYRAMIDE DES AGES SELON LE NIVEAU DE CONNAISSANCE DU FRANCAIS. ANNEE 1981

En ce qui concerne les tableaux n° 60 à 61, on remarque :

- une grande disparité entre les deux sexes quel que soit l'âge. La population masculine est plus instruite que la population féminine. Cependant, les écarts s'amenuisent et les pourcentages sont pratiquement les mêmes pour la génération des 5-9 ans en 1981. La scolarisation des filles a progressivement rattrapé celle des garçons.
- les jeunes générations ont un niveau de connaissance du français supérieur à celui des plus anciennes grâce à une généralisation de l'enseignement et à l'ouverture d'écoles secondaires et d'écoles supérieures à partir de 1960.
- les groupes d'âges 20-24 ans et plus jeunes pour le sexe masculin regroupent plus de la moitié de la population dans les niveaux N1 et plus, alors que cette proportion n'est jamais atteinte chez les femmes.
- la plupart des personnes parlant français se regroupent dans le niveau N2 (lecture des journaux et écriture simple) quel que soit le sexe.
- une chute brutale de la population entre les niveaux N2 et N3 plus marquée chez les femmes. Elle est due aux abandons nombreux à la fin du cursus primaire.

En 1981, si 32 % de la population parle le français, seulement près de 6 % ont un niveau supérieur ou égal à N3 (c'est-à-dire capables de lire, écrire et parler correctement).

Si l'on compare ces résultats avec ^{ceux} des pays voisins tels que le Gabon et le Congo, on remarque un retard net du Cameroun. En effet, les résultats pour ces deux pays étaient en 1980 (voir tableau page suivante).

Tableau n° 62

	Population de niveau supérieur ou égal à N1	Population de niveau supérieur ou égal à N3
Congo (+)	66,18	24,55
Gabon (+)	73,4	8,8
Cameroun Total	31,99	5,67

Pour une comparaison plus appropriée, il est donc nécessaire d'analyser le comportement par zone géographique au Cameroun et de juxtaposer les résultats de la zone "Cameroun francophone moins la province du nord" à ceux des deux pays cités plus haut.

On peut déjà affirmer que la rentabilité du système scolaire camerounais est meilleure que celle du Gabon puisque parmi les 32 % d'un niveau supérieur ou égal à N1 près de 6 % ont un niveau supérieur ou égal à N3 contre respectivement 73 % et 9 % pour le Gabon.

La rentabilité du système scolaire du Cameroun est également moins bonne que celle du Congo où les pourcentages sont respectivement 66 % et 24 %.

Le tableau n° 63 page suivante donne les résultats par zone et par niveau de la population totale résidente camerounaise.

Ce tableau fait remarquer :

- une grande disparité régionale : la zone 3 est de loin plus francophone que les deux autres zones. Ceci pour deux raisons :
 - . dans la zone 1 et jusqu'en 1981 la scolarisation se fait en anglais sans obligation d'apprendre le français,
 - . dans la zone 2, sahélienne, la scolarisation est encore faible pour les raisons historiques que nous avons évoquées dans la deuxième partie, mais aussi pour des raisons linguistiques : dans cette zone sahélienne le fulfulde est la langue véhiculaire.

(+) Voir rapports suivants : La langue française en République Populaire du Congo et La langue française en République gabonaise.

Tableau 63 : Répartition de la population (en pourcentages) résidente du Cameroun selon la zone et le niveau de connaissance du français

Niveau	1 Cameroun anglophone	2 Province du Nord	3 Cameroun francophone - Nord	Total
N0	95,94	92,41	41,73	68,01
N1	1,66	4,91	20,52	11,97
N2	1,65	1,68	27,24	14,35
N3	0,22	0,68	7,43	3,93
N4	0,15	0,22	2,28	1,23
N5	0,38	0,10	0,80	0,51
TOTAL	100	100	100	100

- le clivage entre les proportions de N2 et N3 demeure très net dans la zone 3.
- les zones 1 et 2 influencent de façon déterminante la situation de la francophonie au Cameroun. En effet, elles regroupent à elles deux environ 50 % de la population de 5 ans et +.
- les zones 2 et 3 ont des comportements très différents et il serait intéressant de faire des comparaisons avec les pays voisins :
 - . zone 2 avec les pays sahéliens,
 - . zone 3 avec les pays équatoriaux.
 Cette dernière est possible puisque des études ont déjà été réalisées sur le Congo et le Gabon.
- la zone 3 proche culturellement du Congo et du Gabon puisqu'elle est principalement peuplée d'ethnies bantoues qui ont subi l'influence de la colonisation française, donne les résultats suivants :
 - 58,27 % de la population a un niveau supérieur ou égal à N1
 - 10,51 % de la population a un niveau supérieur ou égal à N3.
 Ces pourcentages sont inférieurs à ceux du Congo, la scolarisation et le rendement du système scolaire y sont donc plus faibles. La

comparaison avec le Gabon montre que si la scolarisation y est nettement moins élevée, le rendement est supérieur puisque 10,51 % (contre 8,8 % au Gabon) de la population atteint un niveau supérieur ou égal à N3.

L'étude plus détaillée par région (voir tableaux 64 à 66 et annexe 9) confirme les remarques générales :

- disparités entre les deux sexes au profit du sexe masculin, qui s'amenuisent dans les générations les plus récentes ;
- clivage entre les N2 et N3 très marqué dans la zone 3 (francophone moins le nord) ;
- meilleure connaissance du français pour les jeunes générations marquée dans la zone 3.

Ce chapitre a donc permis, en considérant la variable scolarisation comme la plus significative du niveau de connaissance du français, d'estimer les francophones à 32 % de la population en 1981. Une analyse comparative entre zones et avec les pays déjà étudiés a permis de mettre en relief que la répartition de la population par niveau dépend :

- du développement du système scolaire (taux de scolarisation) ;
- de son rendement (taux d'abandons) ;
- de sa langue d'enseignement.

Dans le chapitre suivant, nous nous proposons à partir de ce bilan et des hypothèses émises dans la partie II de cette étude, d'estimer la population francophone en 1991 et 2001.

Tableau n° 64 : Répartition de la population de l'ancien Cameroun anglophone selon le niveau de connaissance du français, le groupe d'âge et le sexe en 1981

Age Niveau	Hommes				Femmes				TOTAL
	5-14	15-19	50 et +	Total	5-14	15-19	50 et +	Total.	
N0	238 097	348 051	75 107	661 255	234 428	387 193	63 895	685 516	1 346 771
N1	7 753	6 706		14 459	4 286	4 566		8 852	23 311
N2	3 271	10 909		14 180	2 426	6 491		8 917	23 097
N3	1	1 881		1 882	2	1 215		1 217	3 099
N4		1 534		1 534		595		595	2 129
N5		3 850	322	4 172		1 129	44	1 173	5 345
TOTAL	249 122	372 931	75 429	697 482	241 142	401 189	63 939	706 270	1 403 752
Pourcentages									
N0	95,58	93,33	99,57	94,82	97,21	96,51	99,93	97,07	95,94
N1	3,11	1,80		2,07	1,78	1,14		1,25	1,66
N2	1,31	2,93		2,03	1,01	1,62		1,26	1,65
N3		0,50		0,26		0,30		0,17	0,22
N4		0,41		0,22		0,15		0,08	0,15
N5		1,03	0,43	0,60		0,28	0,07	0,17	0,38
TOTAL	100	100	100	100	100	100	100	100	100

Tableau n° 65 : Répartition de la population de la Province du Nord selon le niveau de connaissance du français, le groupe d'âge et le sexe en 1981

Niveau \ Age	Hommes				Femmes				TOTAL
	5-14	15-19	50 et +	Total	5-14	15-19	50 et +	Total	
N0	278 116	408 104	146 384	832 604	288 917	546 395	131 515	966 827	1 799 431
N1	25 940	44 060	1 208	71 208	10 188	14 114	143	24 445	95 653
N2	2 496	21 798	610	24 904	501	7 256	71	7 828	32 732
N3	405	10 235	235	10 875	70	2 035	172	2 277	13 152
N4		3 484	90	3 574		648	67	715	4 289
N5		1 687	97	1 784		220	19	239	2 023
TOTAL	306 957	489 368	148 624	944 949	299 676	570 668	131 987	1 002 331	1 947 280
Pourcentages									
N0	90,61	83,41	98,49	88,09	96,41	95,74	99,65	96,46	92,41
N1	8,45	9,00	0,81	7,53	3,40	2,48	0,11	2,44	4,91
N2	0,81	4,45	0,41	2,64	0,17	1,27	0,05	0,78	1,68
N3	0,13	2,09	0,16	1,15	0,02	0,36	0,13	0,23	0,68
N4		0,71	0,06	0,40		0,11	0,05	0,07	0,22
N5		0,34	0,07	0,19		0,04	0,01	0,02	0,10
TOTAL	100	100	100	100	100	100	100	100	100

Tableau n° 66 : Répartition de la population du Cameroun moins le Nord selon le niveau de connaissance du français, le groupe d'âge et le sexe en 1981

Age Niveau	Hommes				Femmes				TOTAL
	5-14	15-19	50 et +	Total	5-14	15-19	50 et +	Total	
NO	253 919	135 418	148 788	538 125	272 504	300 742	265 658	838 904	1 377 029
N1	133 301	174 930	35 599	343 830	134 370	193 767	4 853	332 990	676 820
N2	133 625	315 599	39 060	488 284	115 817	287 475	7 278	410 570	898 854
N3	4 786	147 470	4 132	156 388	2 808	85 002	848	88 658	245 046
N4	1	48 078	1 607	49 686	1	25 336	331	25 668	75 354
N5		20 608	1 348	21 956		4 297	206	4 503	26 459
TOTAL	525 632	842 103	230 534	1 598 269	525 500	896 619	279 174	1 701 293	3 299 562
Pourcentages									
NO	48,31	16,08	64,55	33,68	51,86	33,54	95,16	49,32	41,73
N1	25,36	20,77	15,44	21,51	25,57	21,61	1,74	19,57	20,52
N2	25,42	37,48	16,94	30,55	22,04	32,06	2,61	24,13	27,24
N3	0,91	17,51	1,79	9,78	0,53	9,48	0,30	5,21	7,43
N4		5,71	0,70	3,11		2,83	0,12	1,51	2,28
N5		2,45	0,58	1,37		0,48	0,07	0,26	0,80
TOTAL	100	100	100	100	100	100	100	100	100

III) PERSPECTIVES DE LA LANGUE FRANCAISE EN L'AN 2001

L'avenir de la langue française au Cameroun dépend principalement de la politique en matière d'éducation qui sera adoptée dans les 20 années à venir. Nous ferons donc plusieurs hypothèses, déjà émises dans le chapitre IV de la 2ème partie, variant selon cette politique et selon la zone.

3.1. LES HYPOTHESES DE PROJECTION

a) La zone 1 : "Ex Cameroun anglophone"

Nous ne ferons ici qu'une seule hypothèse, définie par les objectifs que s'est fixé, en accord avec le Ministère de l'Education Nationale, le projet "bilinguisme" :

A partir de 1986 :

- . toutes les écoles primaires devraient enseigner le français dans les classes 6 et 7,
- . le français deviendrait obligatoire dans l'enseignement secondaire.

De 1981 à 1986, nous ferons donc l'hypothèse suivante :

- . amélioration du taux de scolarisation,
- . même rendement du système scolaire,
- . l'enseignement en français devient progressivement obligatoire dans le primaire.

De 1986 à 2001 :

- amélioration du taux de scolarisation,
- même rendement du système scolaire,
- enseignement obligatoire du français dans le primaire puis progressivement dans le secondaire.

Les niveaux de connaissance du français selon la classe sont à partir de 1991 les suivants :

- NO : classe 1 à classe 5 de l'enseignement primaire
- N1 : classe 6 à 7 de l'enseignement primaire
- N2 : 1ère année à 4ème année de l'enseignement secondaire
- N3 : 5ème année de l'enseignement secondaire équivalent du BEPC
- N4 : 6ème et 7ème année de l'enseignement secondaire
- N5 : équivalent du BAC et enseignement supérieur.

b) Zone 2 (province du nord) et zone 3 (ex Cameroun francophone moins la province du nord)

Dans ces deux zones les directives du gouvernement restent floues, le projet de réforme entrepris depuis 1972 est toujours en suspens.

Les principales orientations pour les années à venir sont donc :

- le développement rapide de la scolarisation dans le nord,
- création d'infrastructures qui doivent répondre à la demande,
- le français et l'anglais doivent être deux langues d'enseignement obligatoires. Même si de nombreuses recherches sont actuellement en cours pour l'introduction des langues nationales dans l'enseignement scolaire, il n'est en aucun cas question de faire de ces langues des langues d'enseignement. Le français demeure donc la première langue d'enseignement de ces deux zones.

Pour ces deux zones, nous ferons plusieurs hypothèses :

Hypothèse 1 : hypothèse basse

- . Augmentation du taux de scolarisation qui figure dans les objectifs gouvernementaux principalement dans la région du nord.
- . Pas de changement du niveau de francophonie selon la classe scolaire.
- . Pas de changement de rendement du système scolaire : même taux d'abandon qu'entre 1976 et 1981.

Hypothèse 2 : hypothèse moyenne

- . Augmentation du taux de scolarisation.
- . Pas de changement de rendement du système scolaire.
- . Meilleur niveau de francophonie selon la classe. Ces niveaux évoluent entre 1981 et 1986 et sont en 1986 les suivants :
 - N1 : SI + CP
 - N2 : CE1 + CE2 + CM1 + CM2
 - N3 : 6ème à 3ème
 - N4 : obtention du BEPC, 2ème à terminale
 - N5 : obtention du baccalauréat et enseignement supérieur.

Hypothèse 3 : hypothèse forte

- . Augmentation du taux de scolarisation.
- . Meilleur rendement du système scolaire.
- . Meilleur niveau de francophonie selon la classe. Ces niveaux sont les mêmes que dans l'hypothèse 2.

3.2. METHODOLOGIE

Comme précédemment, pour établir le bilan en 1981 nous avons décomposé la population en deux sous-populations :

- . La population scolarisée l'année de projection qu'il faut estimer.
- . La population non scolarisée l'année de projection qui se divise elle-même en plusieurs sous-groupes :
 - la population non scolarisée en 1976,
 - la population qui quitte le cursus scolaire entre 1976 et 1981 : connue,
 - la population qui quitte le cursus scolaire entre 1981 et 1991, entre 1991 et 2001 estimée à partir des populations scolaires.

a) La population scolarisée l'année de projection

Dans le chapitre précédent, nous avons établi à partir des annuaires de statistiques scolaires, les distributions (+) des effectifs scolaires selon le sexe, l'âge et le niveau de connaissance du français pour les années 1966, 1971, 1976 et 1981.

Ces distributions ont permis le calcul de probabilité (++) de passage d'un niveau à un autre sur une période de 5 ans. Nous avons ainsi établi pour chaque zone plusieurs types de probabilités :

Zone anglophone 1

- . Probabilités de passer en 5 ans d'un niveau à un autre et du système de niveaux de 1981 au système de 1986.
- . Probabilités de passer en 5 ans d'un niveau à un autre dans le système de niveau de 1986.

Zone anglophone 2 et 3

- . Probabilités de passer en 5 ans d'un niveau à un autre dans le système de niveau de 1981 = probabilités de passage de 1981 à 2001 dans l'hypothèse 1.
- . Probabilités de passer en 5 ans d'un niveau à un autre en changeant de système de niveau = probabilités de passage de 1981 à 1986 dans l'hypothèse 2 et l'hypothèse 3.
- . Probabilités de passer en 5 ans d'un niveau à un autre dans le système de niveau établi pour 1986 = probabilités de passage de 1986 à 2001 dans l'hypothèse 2 et l'hypothèse 3.

(+) Ces distributions ont été réalisées pour la zone 1 :

1er) selon la correspondance des niveaux de francophonie et de classe retenu en 1981

2e) selon la correspondance des niveaux de francophonie de l'hypothèse émise entre 1986 et 2001.

Pour les zones 2 et 3 :

1er) selon la correspondance des niveaux de francophonie et de classe de l'hypothèse 1

2e) selon la correspondance de l'hypothèse 2 et 3.

(++) Méthode déjà utilisée pour le Gabon, voir annexe 10.

Ces probabilités calculées par groupes d'âge tiennent compte :

- des entrées dans le système scolaire, entre l'année X et l'année X + 5, des enfants non scolarisés l'année X ;
- des redoublements au sein de chaque niveau ;
- des abandons qui s'effectuent à chaque niveau.

En fonction de la tendance de ces probabilités entre 1971 et 1981, de nouvelles probabilités ont été calculées pour les projections en 1991 et 2001, selon les hypothèses.

Zone anglophone et zone 2 et 3 francophones, hypothèses 1 et 2

Le rendement du système scolaire reste le même, le taux de scolarisation augmente.

Les probabilités de passage restent les mêmes et permettent le calcul de la population de 15 ans et plus. On a dans ce cas fait varier les probabilités P (5-9, 10-14) de passage ^{du} ~~en~~ groupe d'âge 5-9 ans l'année t qui a 10-14 ans l'année t+1. En considérant que lorsque le taux de scolarisation des 5-9 ans croît, les entrées dans le système scolaire entre 10-14 ans diminuent.

Zone 2 et 3, hypothèse 3

Le rendement scolaire s'améliore. Les taux de redoublement et d'abandon vont donc décroître et agir sur les probabilités de passage.

Nous avons donc établi, en nous appuyant sur les données du Congo, des probabilités de passage évoluant de manière linéaire de 1991 à 2001.

On obtient ainsi la répartition de la population scolarisée de plus de 10 ans pour chaque zone, selon chaque hypothèse pour les années 1986, 1991, 1996, 2001 (voir annexe 11).

b) La population non scolarisée l'année de projection

La population non scolarisée en 1976 (données du recensement) et non scolarisée les années de projection

Pour cela nous avons fait deux hypothèses :

- il n'y a pas de mortalité différentielle selon le niveau d'instruction,
- il y a conservation du niveau de connaissance du français atteint en 1976 pendant toute la période de projection.

On obtient alors les populations non scolarisées en 1991 et 2001, en faisant évoluer la population non scolarisée en 1976 de la même manière que la population totale et selon les taux de mortalité définis par le Ministère de la Coopération et l'ORSTOM.

La population ayant quitté le cursus scolaire entre 1976 et 1981

Pour cela nous avons procédé comme précédemment à partir de la population calculée dans le chapitre II, paragraphe 3c) de la troisième partie.

La population qui quittera le cursus scolaire entre 1981 et 1991 puis entre 1991 et 2001

Cette population atteint un niveau entre 1981 et 1991 puis entre 1991 et 2001 et se mesure par les abandons en cours de scolarité ou par la fin des études.

La répartition des effectifs scolaires calculés précédemment pour les années 1981, 1986, 1991, 1996 et 2001 permettent d'établir des abandons par groupes d'âge tous les 5 ans.

La méthode employée est la suivante :

- . La soustraction des scolarisés à l'âge $(X, X + 5)$ l'année t aux scolarisés à l'âge $X - 5, X$ l'année $t - 5$, permet d'obtenir le nombre d'abandons entre l'année $t - 5$ et l'année t .

- . Les abandons incluent la mortalité survenue pour chaque groupe d'âge entre l'année t et l'année $t+5$
- . Calcul du nombre de décès par groupe d'âge survenu dans la population scolarisée l'année $t - 5$ (+)
- . La soustraction de ces décès aux abandons donne la population qui a effectivement quitté de plein gré un cursus scolaire.
- . Calcul pour chaque groupe d'âge et chaque année t des probabilités d'abandon, par niveau (++).
- . Répartition, à partir de ces probabilités, des abandons par niveau, par âge et par sexe pour les années 1981-86, 1986-91, 1991-96, 1996-2001.
- . Calcul de probabilité de survie pour chaque groupe d'âge.
- . Projection des abandons par niveau en 1986... 2001.
- . Sommation l'année de projection des abandons depuis 1981.

Le cumul des populations calculées en a) et b) donne la répartition par niveau de la population ayant été ou étant scolarisée l'année de projection. La différence de cette population à la population totale donne la population jamais scolarisée, appartenant donc au niveau NO.

On a donc les répartitions par âge, sexe et niveau de connaissance du français de la population camerounaise en 1991 et 2001.

3.3. LES RESULTATS

Les résultats sont donnés selon deux populations de référence :

- la population totale de 5 ans et plus susceptible de parler le français,

-
- (+) Mortalité calculée à partir des perspectives du Ministère de la Coopération selon l'hypothèse d'absence de mortalité différentielle.
 - (++) Les probabilités d'abandon par niveau sont calculées selon la proportion de scolarisés par niveau du groupe d'âge 5 ans plus jeune l'année $t - 5$.

- la population totale de 15 ans et plus, population active.

Selon les diverses hypothèses émises pour l'ex Cameroun francophone dont les caractéristiques sont :

- . Hypothèse 1 :
 - rendement du système scolaire stationnaire
 - pas de changement de niveau de francophonie selon la classe scolaire.
- . Hypothèse 2 :
 - rendement du système scolaire stationnaire
 - meilleur niveau de francophonie selon la classe.
- . Hypothèse 3 :
 - meilleur rendement du système scolaire
 - meilleur niveau de francophonie,

dans les trois cas le taux de scolarisation des 5-9 ans évolue de la même manière.

a) 1991

Tableau 67 : répartition de la population totale du Cameroun selon l'hypothèse (en pourcentage) en 1991

Hypothèses	Hommes		Femmes	
	NO	Total NO	NO	Total NO
Population 5 ans et plus				
Hypothèse 1	56,24	43,76	66,66	33,34
Hypothèse 2	45,81	54,19	58,51	41,49
Population 15 ans et plus				
Hypothèse 1	51,17	48,83	64,69	35,31
Hypothèse 2	50,91	49,09	64,52	35,48

Population de 5 ans et plus : il y a une nette différence entre les deux hypothèses qui s'explique par le meilleur niveau de francophonie selon la classe, c'est-à-dire par un plus grand nombre d'enseignants mieux formés.

Population de 15 ans et plus : les proportions varient selon l'hypothèse. En effet, la meilleure formation en français ne joue que pour la classe d'âge 15-19 ans ayant entre 5 et 9 ans en 1981.

Dans les deux cas, moins de 50 % de la population camerounaise serait francophone en 1991.

La disparité entre les deux sexes subsiste.

Si l'on regroupe les francophones selon le niveau N1 (oralité simple) et N2 + N3 + N4 + N5 d'autre part, on obtient les résultats suivants :

Tableau 68 : La population camerounaise en 1991 selon le niveau de francophonie et l'hypothèse

Hypothèses	Hommes		Femmes	
	N1	N2 + N3 + N4 + N5	N1	N2 + N3 + N4 + N5
Population 5 ans et plus				
Hypothèse 1	15,64	28,12	13,24	20,10
Hypothèse 2	18,06	36,13	16,00	25,49
Population 15 ans et plus				
Hypothèse 1	13,64	35,19	11,26	24,05
Hypothèse 2	12,62	36,47	10,25	25,23

En 1991 28 à 36 % des hommes et 20 à 25 % des femmes devraient avoir atteint un niveau de francophonie égal ou supérieur à N2 (français lu, écrit et parlé). L'hypothèse 2, comme précédemment, influe davantage sur la population 5 ans et plus.

L'observation des tableaux 69 à 72 pages suivantes permet de faire une analyse plus détaillée de la situation en 1991. Comme en 1981, on constate que quelle que soit l'hypothèse :

- une grande disparité à tous les âges, exceptés à 5-9 ans, entre les sexes ;

Tableau n° 69 : Population totale du Cameroun selon le niveau de connaissance du français, le sexe et l'âge en 1991. Hypothèse 1.

Hommes		NO	N1	N2	N3	N4	N5	TOTAL
	5-9	663 781	79 734	5 108				748 623
	10-19	474 842	296 965	329 411	78 441	11 367	1 862	1 192 888
	20-29	401 829	117 976	203 735	88 904	36 629	32 511	881 584
	30-39	252 091	74 264	112 826	52 650	21 893	19 062	532 786
	40-49	197 076	45 313	58 349	35 362	13 775	6 225	356 160
	50-59	188 552	31 570	44 829	11 515	4 478	2 756	283 700
	60 et +	224 357	22 305	24 040	2 646	1 029	1 071	275 448
	TOTAL 5 et +	2 402 028	667 767	778 298	270 018	89 171	63 487	4 270 769
	TOTAL 15 et +	1 467 661	391 099	594 735	261 886	89 171	63 487	2 868 039
Femmes		NO	N1	N2	N3	N4	N5	TOTAL
	5-9	661 138	82 015	4 961				748 114
	10-19	590 238	253 055	285 674	42 592	5 116	447	1 177 122
	20-29	460 941	109 837	187 651	55 032	15 808	8 561	837 830
	30-39	342 612	82 319	113 280	32 767	11 757	4 085	586 820
	40-49	303 105	43 496	62 912	22 644	8 828	1 203	442 188
	50-59	303 711	12 495	18 394	1 912	744	531	337 787
	60 et +	291 855	3 163	4 652	646	252	170	300 738
	TOTAL 5 et +	2 953 600	586 380	677 524	155 593	42 505	14 997	4 430 599
	TOTAL 15 et +	1 958 372	340 959	519 478	150 881	42 505	14 997	3 027 192

Tableau n° 70 : Répartition de la population totale camerounaise selon le niveau de connaissance du français, le sexe et l'âge en 1991. Hypothèse 1. Pourcentages.

Hommes		NO	N1	N2	N3	N4	N5	TOTAL
	5-9	88,67	10,65	0,68				100
	10-19	39,81	24,89	27,61	6,78	0,95	0,16	100
	20-29	45,58	13,38	23,11	10,09	4,15	3,69	100
	30-39	47,31	13,94	21,18	9,88	4,11	3,58	100
	40-49	55,34	12,72	16,39	9,93	3,87	1,75	100
	50-59	66,46	11,13	15,80	4,06	1,58	0,97	100
	60 et +	81,45	8,10	8,73	0,96	0,37	0,39	100
	TOTAL 5 et +	56,24	15,64	18,22	6,32	2,09	1,49	100
	TOTAL 15 et +	51,17	13,64	20,74	9,13	3,11	2,21	100
Femmes		NO	N1	N2	N3	N4	N5	TOTAL
	5-9	88,38	10,96	0,66				100
	10-19	50,14	21,50	24,27	3,62	0,43	0,04	100
	20-29	55,02	13,10	22,40	6,57	1,89	1,02	100
	30-39	58,38	14,03	19,30	5,59	2,00	0,70	100
	40-49	68,55	9,84	14,22	5,12	2,00	0,27	100
	50-59	89,91	3,70	5,44	0,57	0,22	0,16	100
	60 et +	97,05	1,05	1,55	0,21	0,08	0,06	100
	TOTAL 5 et +	66,66	13,24	15,29	3,51	0,96	0,34	100
	TOTAL 15 et +	64,69	11,26	17,16	4,99	1,40	0,50	100

HOMMES

FEMMES

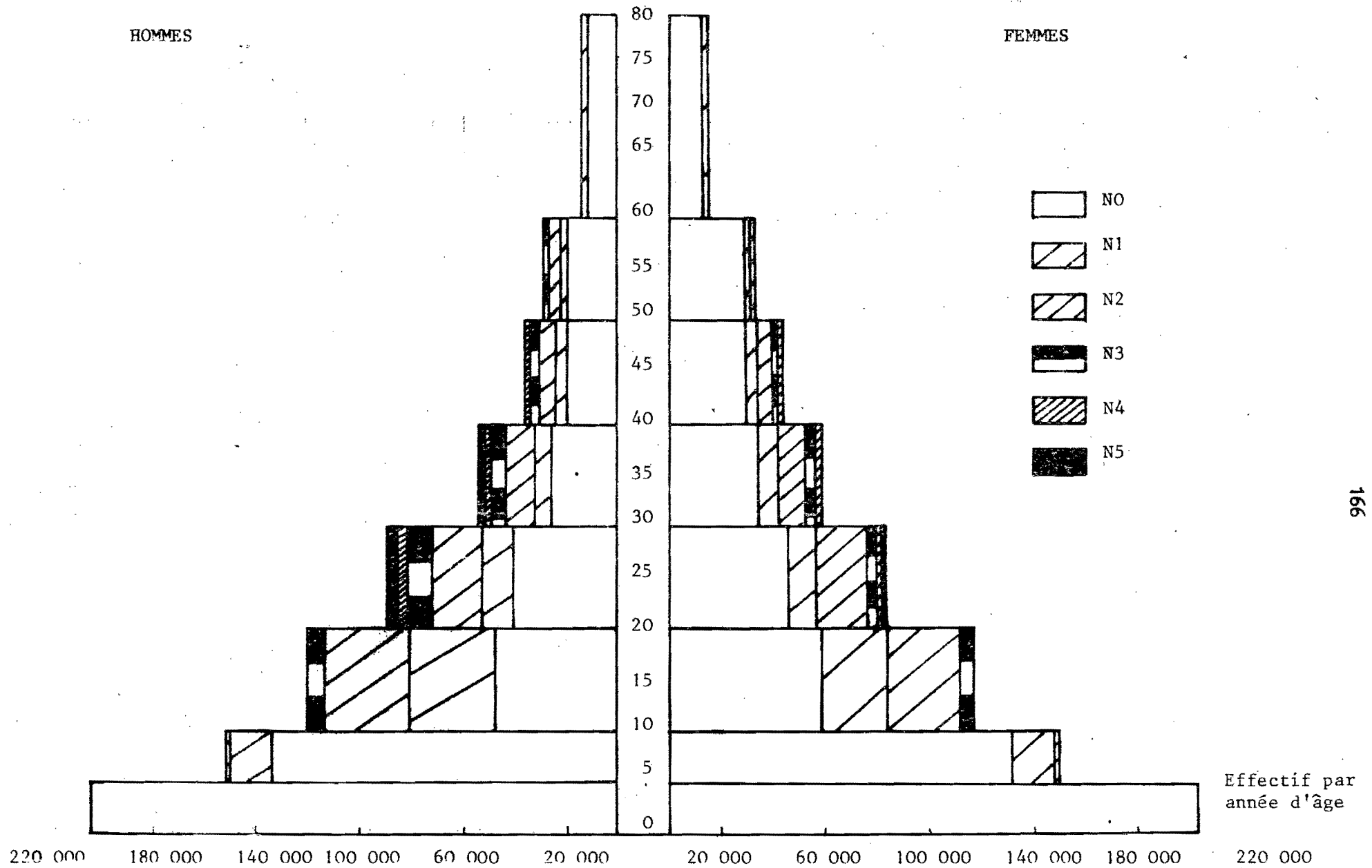

REPARTITION DES AGES SELON LE NIVEAU DE CONNAISSANCE DU FRANCAIS. HYPOTHESE 1. ANNEE 1991

Effectif par
année d'âge

Tableau 71 : Répartition de la population totale camerounaise selon le niveau de connaissance du français, le sexe et l'âge en 1991. Hypothèse 2.

Hommes		NO	N1	N2	N3	N4	N5	TOTAL
5-9		295 146	343 475	109 629	13			748 263
10-19		399 057	137 302	476 435	154 931	23 301	1 862	1 192 888
20-29		399 828	117 327	192 508	94 598	44 643	32 680	881 584
30-39		252 109	74 225	112 827	52 573	21 959	19 093	532 786
40-49		197 076	45 313	58 349	35 362	13 775	6 225	356 100
50-59		188 552	31 570	44 829	11 515	4 478	2 756	283 700
60 et +		224 357	22 305	24 040	2 646	1 029	1 071	275 448
TOTAL	5 et +	1 956 125	771 517	1 018 617	351 638	109 185	63 687	4 270 769
TOTAL	15 et +	1 460 135	361 714	574 747	298 673	109 083	63 687	2 868 039
Femmes		NO	N1	N2	N3	N4	N5	TOTAL
5-9		349 376	296 591	102 131	16			748 114
10-19		540 923	161 664	364 454	99 022	10 612	447	1 177 122
20-29		460 867	109 403	178 484	60 140	20 331	8 605	837 830
30-39		342 612	82 319	113 274	32 643	11 869	4 103	586 820
40-49		303 105	43 496	62 912	22 644	8 828	1 203	442 188
50-59		303 711	12 495	18 394	1 912	744	531	337 87
60 et +		291 855	3 163	4 652	646	252	170	300 738
TOTAL	5 et +	2 592 449	709 131	844 301	217 023	52 636	15 059	4 430 599
TOTAL	15 et +	1 953 158	310 272	513 451	182 703	52 549	15 059	3 027 192

Tableau 72 : Population totale du Cameroun selon le niveau de connaissance du français, le sexe et l'âge en 1991. Hypothèse 2. Pourcentages.

Hommes		NO	N1	N2	N3	N4	N5	TOTAL
	5-9	39,44	45,90	14,65				100
	10-19	33,45	11,51	39,94	12,99	1,95	0,16	100
	20-29	45,35	13,31	21,84	10,73	5,06	3,71	100
	30-39	47,32	13,93	21,18	9,87	4,12	3,58	100
	40-49	55,34	12,72	16,39	9,93	3,87	1,75	100
	50-59	66,46	11,13	15,80	4,06	1,58	0,97	100
	60 et +	81,45	8,10	8,73	0,96	0,37	0,39	100
	TOTAL 5 et +	45,81	18,06	23,85	8,23	2,56	1,49	100
	TOTAL 15 et +	50,91	12,61	20,05	10,41	3,80	2,22	100
Femmes		NO	N1	N2	N3	N4	N5	TOTAL
	5-9	46,70	39,65	13,65				100
	10-19	45,95	13,74	30,96	8,41	0,90	0,04	100
	20-29	55,01	13,06	21,30	7,17	2,43	1,03	100
	30-39	58,39	14,03	19,30	5,56	2,02	0,70	100
	40-49	68,54	9,84	14,23	5,12	2,00	0,27	100
	50-59	89,91	3,70	5,44	0,57	0,22	0,16	100
	60 et +	97,05	1,05	1,55	0,21	0,08	0,06	100
	TOTAL 5 et +	58,51	16,00	19,06	4,90	1,19	0,34	100
	TOTAL 15 et +	64,52	10,25	16,96	6,04	1,73	0,50	100

HOMMES

FEMMES

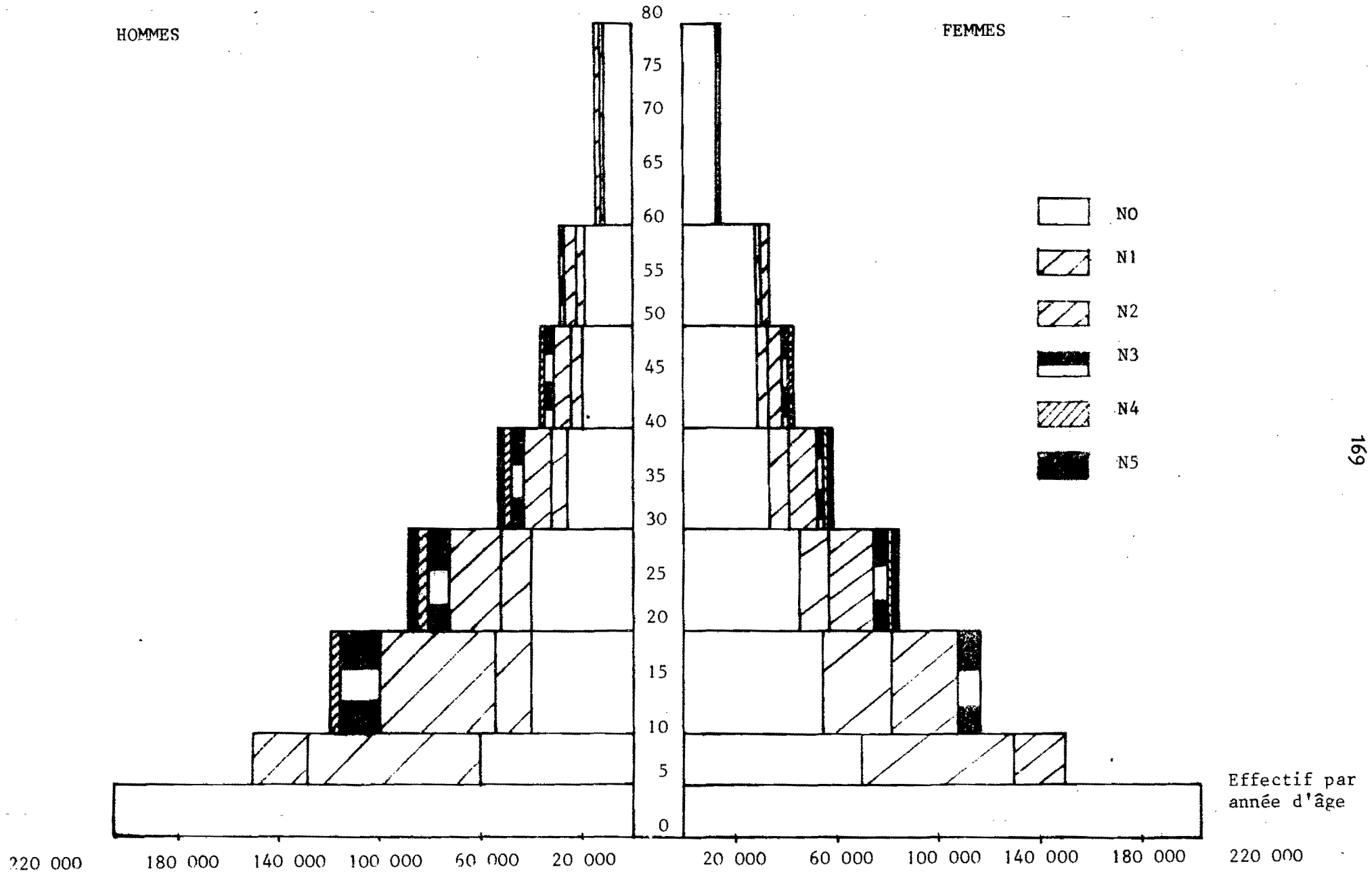

PYRAMIDE DES AGES SELON LE NIVEAU DE CONNAISSANCE DU FRANCAIS. HYPOTHESE II. ANNEE 1991

- un effet de génération sur les niveaux : les générations plus anciennes, ayant été moins scolarisées, n'ont pas atteint les niveaux supérieurs à N3 ;
- une forte proportion de la population appartient au niveau N2. Elle comprend :
 - . dans les générations anciennes, les personnes qui ont quitté le système scolaire en fin de primaire à l'exception des 5-9 ans,
 - . dans les jeunes générations, celles qui, par leur âge, n'ont pas encore atteint des niveaux supérieurs à N2.

Une comparaison entre les deux hypothèses montre :

- l'influence de l'hypothèse 2 essentiellement sur les groupes d'âge les plus jeunes 5 à 39 ans et plus particulièrement sur ceux de 5-9 ans pour les niveaux N0 et N1 et de 10-19 ans pour les niveaux N1 à N5 ;
- que par un meilleur enseignement du français donc un meilleur niveau par classe, la structure des jeunes générations selon le niveau se transforme :
 - . au profit des niveaux N2 et plus,
 - . au détriment des niveaux N0 et N1 ;
- aucune influence de l'hypothèse sur la population appartenant aux groupes d'âge supérieurs ou égaux à 40-49 ans qui avaient pour la plupart déjà quitté le système scolaire en 1981 ou déjà atteint le niveau N5.

Nous ne ferons pas ici une étude détaillée par zone géographique mais une observation rapide des tableaux en annexe 12, permet d'une part de faire pour chaque zone les mêmes remarques que précédemment, d'autre part de constater une évolution rapide du taux de

scolarisation dans la zone 2 (province du nord) ; cette zone ainsi que la zone 1 ont une forte influence sur l'ensemble de la population puisque la population de la zone 3 qui regroupe environ 50 % de la population totale devrait en 1991 présenter les caractéristiques suivantes :

- au moins 72 % de la population de sexe masculin devrait être francophone (niveau N1 et +) et au moins 60 % de la population de sexe féminin,
- respectivement 51 % et 31 % devraient avoir un niveau supérieur ou égal à N2.

La zone 3 conserve son avance sur les deux autres zones d'autant plus que le français véhiculaire se développe dans les centres urbains de Douala et Yaoundé (+). (Voir l'étude détaillée des villes en annexe 13).

En effet, en tenant compte d'une évolution plus rapide des villes, ces proportions devraient être proches des suivantes :

Tableau 73 : Répartition de la population de la zone 3 en tenant compte de l'évolution des zones urbaines.

	Hommes	Femmes	TOTAL
NO	12,81	25,25	19,17
N1	23,70	23,20	23,44
N2, N3, N4, N5	63,49	51,55	57,39
TOTAL	100	100	100

La structure de la population de la zone 3 par niveau de connaissance du français est notablement modifiée par l'évolution spécifique des centres urbains.

(1) Afin de garder l'homogénéité avec les autres pays déjà étudiés nous n'avons pas inclus les données des villes dans les statistiques totales.

Dans les deux agglomérations, plus de 81 % de la population totale, soit 87,19 % pour les hommes et 74,75 % pour les femmes devraient être francophones contre respectivement 72 % et 60 % hors Douala et Yaoundé.

b) 2001

Tableau 74 : Répartition de la population totale du Cameroun selon l'hypothèse d'évolution de l'enseignement en 2001 (en pourcentages)

Hypothèses	Hommes			Femmes			TOTAL		
	NO	N1	N2 + N3 + N4 + N5	NO	N1	N2 + N3 + N4 + N5	NO	N1	N2 + N3 + N4 + N5
Population de 5 ans et +									
. hypothèse 1	50,81	17,77	31,42	60,43	15,99	23,58	55,69	16,87	27,44
. hypothèse 2	38,77	16,93	44,30	49,87	15,52	34,61	44,39	16,22	39,39
. hypothèse 3	38,68	15,66	45,66	49,77	14,20	36,03	44,29	14,92	40,79
Population de 15 ans et +									
. hypothèse 1	44,64	16,17	39,19	57,06	14,48	8,46			
. hypothèse 2	42,20	10,60	47,20	54,53	9,90	35,57			
. hypothèse 3	41,95	10,36	47,69	54,45	9,34	36,21			

Quelle que soit la population de base considérée et quel que soit le sexe, plus l'hypothèse est forte (Hypothèse 1 basse, hypothèse 3 forte), et plus la proportion de NO et N1 diminue alors que la proportion des N2 et plus croît.

Malgré une augmentation plus rapide du taux de scolarisation du sexe féminin, la disparité entre les deux sexes persiste.

Une comparaison entre les résultats obtenus dans l'hypothèse 2 et l'hypothèse 3 avec ceux de l'hypothèse 1 montre que le niveau de francophonie

dépend plus du niveau de connaissance du français dans une classe donnée que du rendement du système scolaire. En effet, les pourcentages de population ayant un niveau égal ou supérieur à N2 des hypothèses 2 et 3 sont proches entre eux et très différents de celui de l'hypothèse 1.

L'examen des tableaux 75 à 77bis pages suivantes permet de préciser que :

- Quelle que soit l'hypothèse :

- . les proportions varient avec l'âge : les plus anciennes générations ont un niveau de francophonie plus faible que les plus jeunes,
- . la disparité entre les deux sexes demeure : les femmes ont un niveau de francophonie inférieur à celui des hommes,
- . la majorité des francophones (niveau N1 à N5) appartient au niveau N2 (lecture, écriture simple) quel que soit le sexe,
- . le niveau N0 est majoritaire pour les hommes à partir de 50 ans et pour les femmes à partir de 30 ans.

- Les proportions de population par niveau varient avec l'hypothèse :

- . les N0 et les N4 diminuent au profit des N2 et plus pour les générations de 30-34 ans et plus jeunes,
- . dans l'hypothèse 2 et l'hypothèse 3, les N2 demeurent majoritaires pour la classe d'âge 10-19 ans,
- . dans l'hypothèse 3, les N3 et plus sont nettement plus élevés que dans l'hypothèse 2 pour les classes d'âge 10-19 et 20-29 ans.

L'examen des tableaux par région de l'annexe 14 permet de dire que les mouvements de la population vers les niveaux supérieurs à N2 sont plus marqués dans la zone 2 (province du nord) que dans la zone 3. En effet, nous avons fait l'hypothèse d'une croissance du taux de scolarisation 5-9 ans plus forte dans la province du nord que dans le reste de l'ex Cameroun francophone déjà fortement scolarisé en 1981.

En 2001, environ 44 % à 56 % de la population camerounaise de plus de 5 ans, selon l'hypothèse, devrait être francophone, alors que dans la zone 3 ces pourcentages varient de 72 à 86 %, selon l'hypothèse.

Tableau 75 : Population totale de 5 ans et plus selon le niveau de connaissance du français en 2001. Hypothèse 1.

Hommes		N0	N1	N2	N3	N4	N5	TOTAL
	5-9	815 178	100 877	6 470				922 525
	10-19	530 955	426 606	434 251	106 736	16 085	2 603	1 517 236
	20-29	404 969	213 076	278 190	125 847	52 707	47 413	1 122 202
	30-39	407 526	108 763	188 343	81 335	29 858	36 823	852 648
	40-49	239 157	67 570	102 759	48 093	19 685	16 869	494 133
	50-59	175 482	39 006	50 242	30 456	11 864	5 380	312 430
	60 et +	254 764	33 241	42 493	8 738	3 398	2 361	344 995
	TOTAL 5 et +	2 828 031	989 139	1 102 748	401 205	133 597	111 449	5 566 169
	TOTAL 15 et +	1 713 106	620 459	867 897	390 750	133 597	111 449	3 837 258
Femmes		N0	N1	N2	N3	N4	N5	TOTAL
	5-9	807 438	106 123	6 396				919 957
	10-19	690 529	378 361	383 958	59 342	7 400	644	1 520 234
	20-29	537 660	201 263	266 759	79 916	23 008	13 069	1 121 675
	30-39	437 910	102 929	185 872	46 129	13 378	9 710	795 928
	40-49	322 034	75 267	103 762	30 037	10 743	3 722	545 565
	50-59	269 788	38 664	55 624	20 130	7 848	1 074	393 128
	60 et +	384 140	10 100	14 864	1 650	642	452	411 848
	TOTAL 5 et +	3 449 498	912 707	1 017 235	237 204	63 019	28 672	5 708 335
	TOTAL 15 et +	2 272 668	576 812	811 145	231 025	63 019	28 672	3 983 341

Tableau 75bis : Population totale de 5 ans et plus selon le niveau de connaissance du français en 2001. Hypothèse 1. (En pourcentages)

Hommes		NO	N1	N2	N3	N4	N5	TOTAL
	5-9	88,36	10,94	0,70				100
	10-19	35,00	28,12	28,62	7,03	1,06	0,17	100
	20-29	36,09	18,99	24,79	11,21	4,70	4,22	100
	30-39	47,79	12,76	22,09	9,54	3,50	4,32	100
	40-49	48,40	13,67	20,80	9,74	3,98	3,41	100
	50-59	56,17	12,48	16,08	9,75	3,80	1,72	100
	60 et +	73,85	9,64	12,32	2,53	0,98	0,68	100
	TOTAL 5 et +	50,81	17,77	19,81	7,21	2,40	2,00	100
	TOTAL 15 et +	44,64	16,17	22,62	10,18	3,48	2,91	100
Femmes		NO	N1	N2	N3	N4	N5	TOTAL
	5-9	87,76	11,54	0,70				100
	10-19	45,42	24,89	25,26	3,90	0,49	0,04	100
	10-29	47,94	17,94	23,78	7,12	2,05	1,17	100
	30-39	55,02	12,93	23,35	5,80	1,68	1,22	100
	40-49	59,02	13,80	19,02	5,51	1,97	0,68	100
	50-59	68,63	9,83	14,15	5,12	2,00	0,27	100
	60 et +	93,27	2,45	3,61	0,40	0,16	0,11	100
	TOTAL 5 et +	60,43	15,99	17,82	4,16	1,10	0,50	100
	TOTAL 15 et +	57,06	14,48	20,86	5,80	1,58	0,72	100

HOMMES

FEMMES

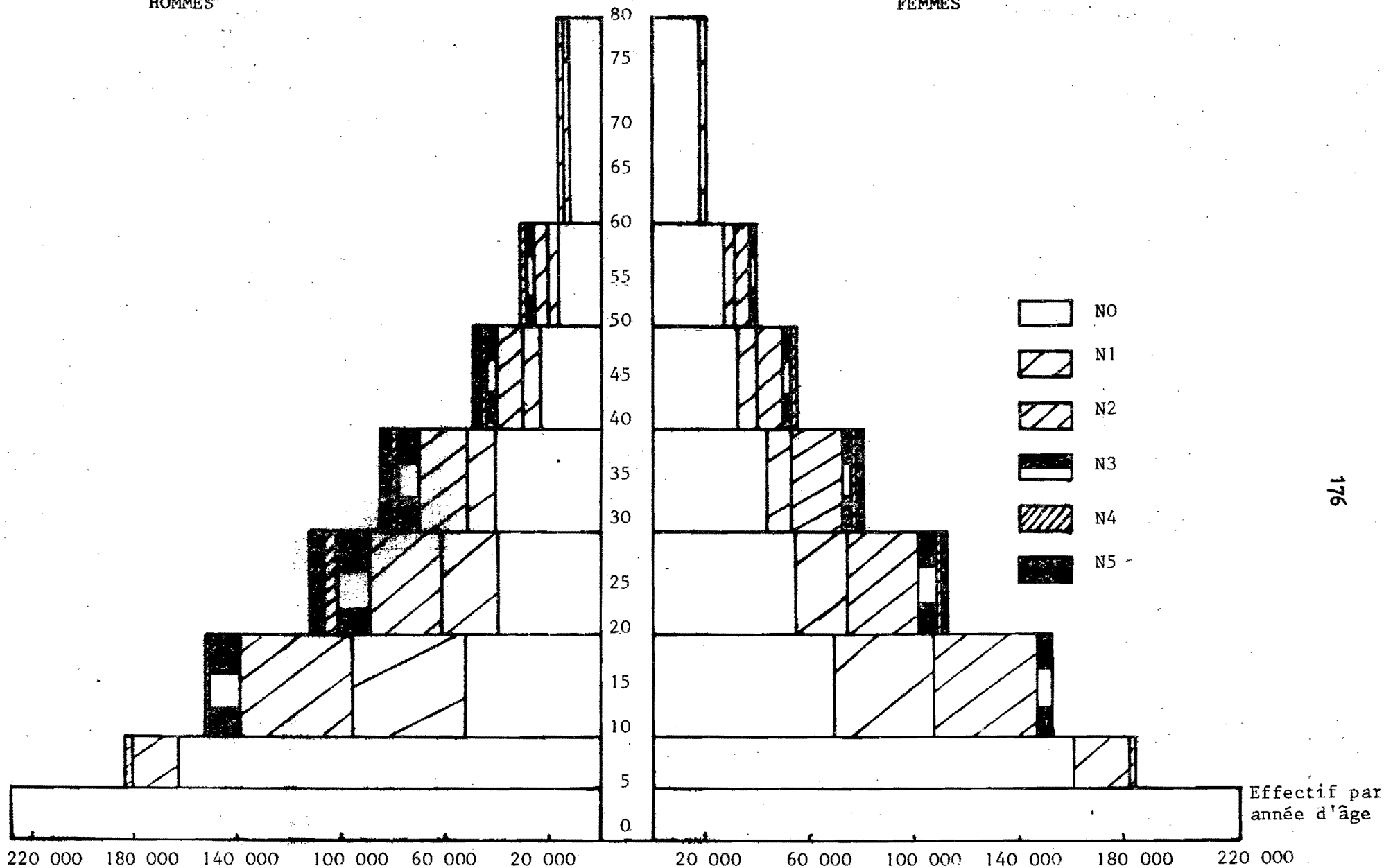

· PYRAMIDE DES AGES SELON LE NIVEAU DE CONNAISSANCE DU FRANCAIS. HYPOTHESE I. ANNEE 2001

Tableau 76 : Population totale de 5 ans et plus selon le niveau de connaissance du français en 2001. Hypothèse 2.

Hommes		NO	N1	N2	N3	N4	N5	TOTAL
	5-9	331 270	448 204	143 034	17			922 525
	10-19	398 339	138 456	733 042	214 258	30 871	2 270	1 517 236
	20-29	352 557	107 617	348 555	192 192	77 029	44 252	1 122 202
	30-39	407 156	108 159	178 097	86 594	36 321	36 321	852 648
	40-49	238 474	67 570	102 769	47 840	20 007	17 473	494 133
	50-59	175 300	39 006	50 242	30 456	11 864	5 562	312 430
	60 et +	254 764	33 241	42 493	8 738	3 398	2 361	344 995
	TOTAL 5 et +	2 157 860	942 253	1 598 232	580 095	179 490	108 239	5 566 169
	TOTAL 15 et +	1 619 457	406 633	1 011 833	511 731	179 365	108 239	3 837 258
Femmes		NO	N1	N2	N3	N4	N5	TOTAL
	5-9	383 283	399 203	137 450	21			919 957
	10-19	562 923	155 973	639 635	146 770	14 457	476	1 520 234
	20-29	497 940	104 392	332 057	138 346	37 058	11 882	1 121 675
	30-39	431 966	102 521	177 776	55 730	18 126	9 809	795 928
	40-49	316 934	75 267	105 966	31 824	11 813	3 761	545 565
	50-59	269 787	38 664	55 624	20 130	7 848	1 075	393 128
	60 et +	384 140	10 100	14 864	1 650	642	452	411 848
	TOTAL 5 et +	2 846 973	886 120	1 463 372	394 471	89 944	27 455	5 708 335
	TOTAL 15 et +	2 172 212	394 478	951 599	347 759	89 838	27 455	3 983 341

Tableau 76bis : Pôpulation totale de 5 ans et plus selon le niveau de connaissance du français en 2001. Hypothèse 2. (En pourcentages).

Hommes		NO	N1	N2	N3	N4	N5	TOTAL
	5-9	35,91	48,58	15,51				100
	10-19	26,25	9,13	48,31	14,12	2,04	0,15	100
	20-29	31,42	9,59	31,06	17,13	6,86	3,94	100
	30-39	47,76	12,68	20,89	10,15	4,26	4,26	100
	40-49	48,26	13,67	20,80	9,68	4,05	3,54	100
	50-59	56,11	12,48	16,08	9,75	3,80	1,78	100
	60 et +	73,85	9,64	12,32	2,53	0,98	0,68	100
	TOTAL 5 et +	38,77	16,93	28,71	10,42	3,23	1,94	100
	TOTAL 15 et +	42,20	10,60	26,37	13,34	4,67	2,82	100
Femmes		NO	N1	N2	N3	N4	N5	TOTAL
	5-9	41,67	43,39	14,94				100
	10-19	37,04	10,26	42,07	9,65	0,95	0,03	100
	20-29	44,39	9,32	29,60	12,33	3,30	1,06	100
	30-39	54,27	12,88	22,34	7,00	2,28	1,23	100
	40-49	58,09	13,80	19,42	5,83	2,17	0,69	100
	50-59	68,63	9,83	14,15	5,12	2,00	0,27	100
	60 et +	93,27	2,45	3,61	0,40	0,16	0,11	100
	TOTAL 5 et +	49,87	15,52	25,64	6,91	1,58	0,48	100
	TOTAL 15 et +	54,53	9,90	23,89	8,73	2,26	0,69	100

Tableau 77 : Population totale camerounaise en 2001 selon le niveau de connaissance du français. Hypothèse 3.

Hommes		NO	N1	N2	N3	N4	N5	TOTAL
	5-9	331 270	389 071	202 181	3			922 525
	10-19	394 715	131 744	587 320	305 337	95 653	2 467	1 517 236
	20-29	352 575	102 299	269 529	167 744	139 418	90 637	1 122 202
	30-39	407 087	108 159	178 097	86 192	34 318	38 795	852 648
	40-49	237 188	68 170	103 455	47 840	20 007	17 473	494 133
	50-59	175 300	39 006	50 242	30 456	11 864	5 562	312 430
	60 et +	254 764	33 241	42 493	8 738	3 398	2 361	344 995
	TOTAL 5 et +	2 152 899	871 690	1 433 317	646 310	304 658	157 295	5 566 169
	TOTAL 15 et +	1 609 900	397 502	803 840	564 230	304 491	157 295	3 837 258
Femmes		NO	N1	N2	N3	N4	N5	TOTAL
	5-9	383 283	346 074	190 600				919 957
	10-19	558 574	136 677	541 725	214 414	68 257	587	1 520 234
	20-29	490 900	101 506	277 073	119 675	82 585	49 936	1 121 675
	30-39	431 955	102 521	177 776	55 341	16 639	11 696	795 928
	40-49	321 947	75 267	103 757	29 949	10 884	3 761	545 565
	50-59	269 787	38 664	55 624	20 130	7 848	1 075	393 128
	60 et +	384 140	10 100	14 864	1 650	642	452	411 848
	TOTAL 5 et +	2 840 606	810 809	1 361 419	441 159	186 835	67 507	5 708 335
	TOTAL 15 et +	2 168 932	372 034	801 329	386 858	186 681	67 507	3 983 341

Tableau 77bis : Population totale camerounaise selon le niveau de connaissance du français en l'an 2001. Hypothèse 3. (En pourcentages)

Hommes		NO	N1	N2	N3	N4	N5	TOTAL
	5-9	35,91	42,17	21,92				100
	10-19	26,02	8,68	38,71	20,13	6,30	0,16	100
	20-29	31,41	9,12	24,02	14,95	12,42	8,08	100
	30-39	47,74	12,68	20,89	10,11	4,03	4,55	100
	40-49	48,00	13,80	20,94	9,68	4,05	3,53	100
	50-59	56,11	12,48	16,08	9,75	3,80	1,78	100
	60 et +	73,85	9,64	12,32	2,53	0,98	0,68	100
	TOTAL 5 et +	38,68	15,66	25,75	11,61	5,47	2,83	100
	TOTAL 15 et +	41,95	10,36	20,95	14,70	7,94	4,10	100
Femmes		NO	N1	N2	N3	N4	N5	TOTAL
	5-9	41,66	37,62	20,72				100
	10-19	36,74	8,99	35,64	14,10	4,49	0,04	100
	20-29	43,77	9,05	24,70	10,67	7,36	4,45	100
	30-39	54,27	12,88	22,34	6,95	2,09	1,47	100
	40-49	59,01	13,80	19,02	5,49	1,99	0,69	100
	50-59	68,63	9,83	14,15	5,12	2,00	0,27	100
	60 et +	93,27	2,45	3,61	0,40	0,16	0,11	100
	TOTAL 5 et +	49,77	14,20	23,85	7,73	3,27	1,18	100
	TOTAL 15 et +	54,45	9,34	20,12	9,71	4,69	1,69	100

HOMMES

FEMMES

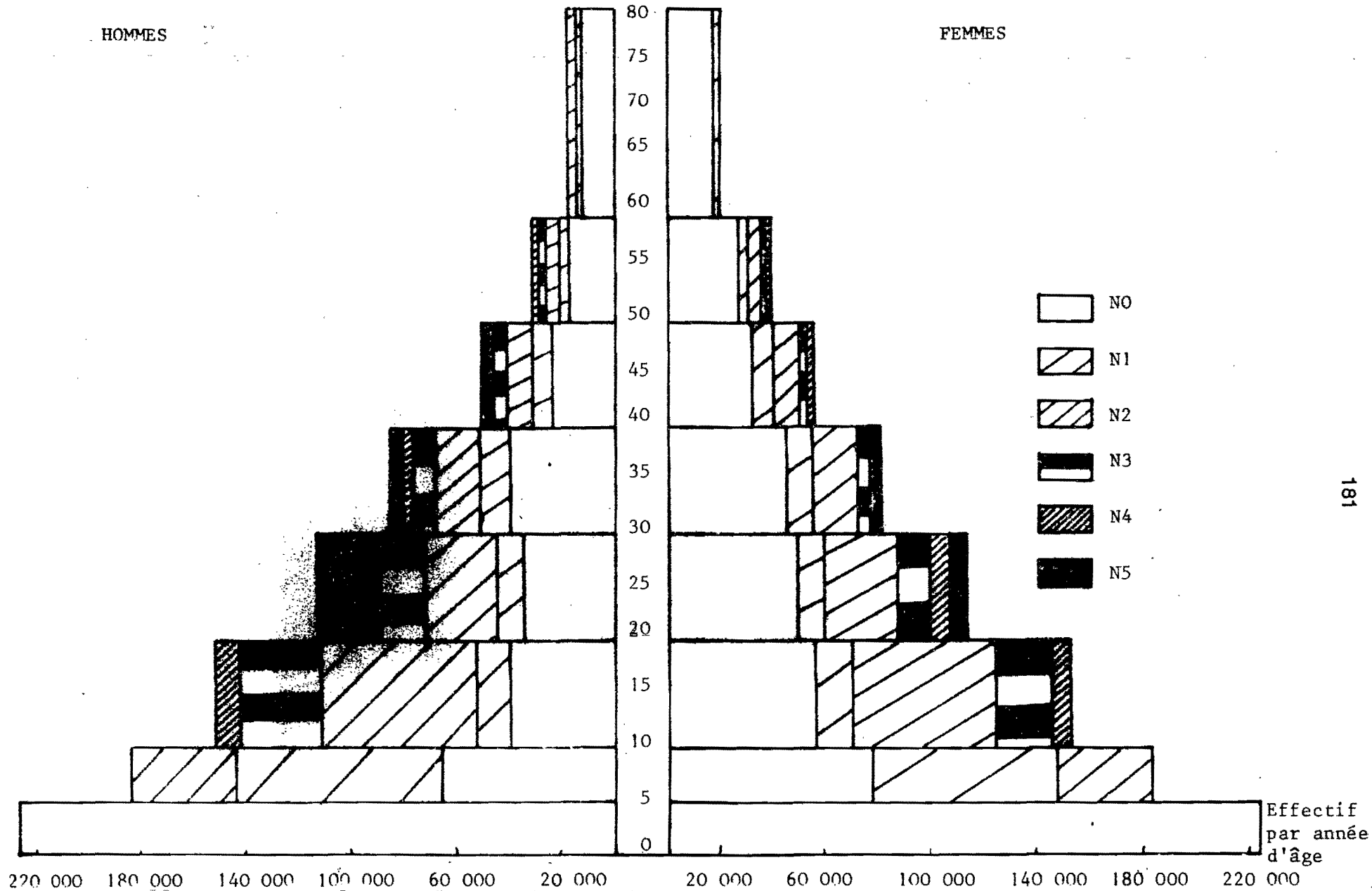

PYRAMIDE DES AGES SELON LE NIVEAU DE CONNAISSANCE DU FRANCAIS. HYPOTHESE III. ANNEE 2001

Comme pour 1991, il est nécessaire de faire une légère correction de ces résultats en tenant compte de l'évolution des centres urbains de Yaoundé et Douala, plus rapide que l'évolution moyenne de la zone 3.

Les résultats de la zone 3 sont alors :

Tableau 78 : Répartition de la population de 5 ans et plus de l'ex Cameroun francophone moins la province du nord (zone 3). Hypothèse 3.

	Hommes	Femmes	TOTAL
NO	8,64	16,23	12,49
N1	18,06	19,33	18,70
N2 + N3 + N4 + N5	73,30	64,44	68,81
TOTAL	100	100	100

Les estimations précédentes faites en tenant compte de l'évolution de la francophonie dans les centres urbains de Douala et Yaoundé, donnent une structure de la population selon le niveau de connaissance du français légèrement meilleure que celle de la zone 3 dans l'hypothèse 3.

On obtient 91,36 % de francophones (sexe masculin) et 83,77 % (sexe féminin) contre respectivement 90,51 % et 82,02 % dans la zone 3 hypothèse 3 (hypothèse forte).

Dans cette hypothèse, la structure de la population par niveau de connaissance du français se rapproche de plus en plus vite de celle de la population des centres urbains.

Il serait donc intéressant de faire une correction des résultats obtenus dans les pays déjà étudiés (Congo et Gabon) en considérant que l'évolution de grandes villes telles que Brazzaville et Libreville sera semblable à celle de Douala et Yaoundé.

c) Evolution du niveau de connaissance du français entre 1981 et 2001

(voir tableaux 79 à 81 pages suivantes)

La population francophone au Cameroun passe de 32 % en 1981 à 44 % ou 56 % en 2001 selon l'hypothèse. Il est fort probable que le système scolaire s'améliore dans les années à venir et qu'environ la moitié de la population camerounaise soit francophone en 2001.

Les hypothèses d'une scolarisation à croissance rapide dans la province du nord, et d'une meilleure scolarisation du sexe féminin, promis par le gouvernement, entraînent une évolution plus rapide des femmes francophones : 27 % en 1981 à 40 ou 50 % en 2001 contre respectivement 37 % et 49 à 61 % pour les hommes.

La francophonie se mesure aussi au niveau atteint par la population à un moment donné : de 1981 à 2001 on remarque :

- une augmentation des proportions de tous les niveaux de francophonie (de N1 à N5) marquée différemment selon les hypothèses :
 - . hypothèse 1, augmentation à tous les niveaux surtout en N1 et N2 : il y a donc beaucoup d'abandons dans le primaire,
 - . hypothèse 2 (meilleur niveau selon la classe), augmentation à tous les niveaux mais surtout en N2 et N3,
 - . hypothèse 3 (meilleur niveau, meilleur rendement), diminution du niveau N1, augmentation de tous les autres niveaux.
- une augmentation du taux de scolarisation, sans changement de rendement et sans changement de niveau par classe (hypothèse 1) entraîne une augmentation sensible du nombre de francophones au Cameroun : 32 % en 1981 à 44,5 % en 1991.
- de meilleurs niveaux de francophonie (hypothèse 2) entraînent une augmentation considérable du nombre de francophones au Cameroun : 32 % en 1981 à 55,6 % en 1991.

Evolution du niveau de francophonie au Cameroun selon l'année et le sexe. Population de 5 ans et plus.

Tableau 79 : Hommes

Année	1981	1991		2001		
		Hyp. 1	Hyp. 2	Hyp. 1	Hyp. 2	Hyp. 3
N0	62,70	56,24	45,81	50,81	38,77	38,68
N1	13,25	15,64	18,06	17,77	16,93	15,66
N2	16,28	18,22	23,85	19,81	28,71	25,75
N3	5,22	6,32	8,23	7,21	10,42	11,61
N4	1,69	2,09	2,56	2,40	3,23	5,47
N5	0,86	1,49	1,49	2,00	1,94	2,83
TOTAL	100	100	100	100	100	100

Tableau 80 : Femmes

Année	1981	1991		2001		
		Hyp. 1	Hyp. 2	Hyp. 1	Hyp. 2	Hyp. 3
N0	73,06	66,66	58,51	60,43	49,87	49,77
N1	10,75	13,24	16,00	15,99	15,52	14,20
N2	12,53	15,29	19,06	17,82	25,64	23,85
N3	2,70	3,51	4,90	4,16	6,91	7,73
N4	0,79	0,91	1,19	1,10	1,58	3,27
N5	0,17	0,34	0,34	0,50	0,48	1,18
TOTAL	100	100	100	100	100	100

Tableau 81 : Les deux sexes

Année	1981	1991		2001		
		Hyp. 1	Hyp. 2	Hyp. 1	Hyp. 2	Hyp. 3
N0	68,01	61,55	52,27	55,69	44,39	44,29
N1	11,97	14,41	17,02	16,87	16,22	14,92
N2	14,35	16,74	21,41	18,80	27,16	24,79
N3	3,93	4,89	6,54	5,66	8,64	9,65
N4	1,23	1,51	1,86	1,74	2,39	4,36
N5	0,51	0,90	0,90	1,24	1,20	1,99
TOTAL	100	100	100	100	100	100

- de meilleurs niveaux de francophonie par classe, et un meilleur rendement du système scolaire (hypothèse 3) entraînent une augmentation considérable du nombre de francophones, proche de celle de l'hypothèse 2 : 32 % en 1981 à 55,7 % en 1991 et surtout un déplacement du niveau moyen de francophonie puisque 39,7 % de la population pourrait atteindre les niveaux N1 et N2 en 2001 et 16 % les niveaux N3, N4 et N5 contre respectivement 43,3 % et 12,2 % dans l'hypothèse 2.

En 2001, près de la moitié de la population camerounaise devrait être francophone, mais seulement 12 à 16 % devrait atteindre le niveau N3 ou plus, c'est-à-dire l'équivalent de notre premier cycle du secondaire soit le français lu, écrit et parlé.

Pour conclure, la croissance considérable des effectifs scolaires n'a pas permis d'unifier les deux systèmes scolaires existants depuis l'indépendance et en 1980.

L'ex Cameroun oriental reste essentiellement francophone alors que l'ex Cameroun occidental demeure anglophone.

La situation en 1980, compte tenu de la politique de bilinguisme, permet de dégager les handicaps et les atouts de la langue française.

Les handicaps sont principalement :

- l'existence de la deuxième langue officielle : l'anglais,
- l'existence de langues véhiculaires très fortement utilisées, telles que le fulfulde dans la province du nord et le pidgin english dans l'ouest du pays,
- la volonté nationale d'enseigner les langues vernaculaires.

Les atouts sont de plusieurs sortes :

- . Les atouts favorables en même temps à la langue anglaise et à la langue française :

- langues officielles et seules langues écrites pour l'instant (+), les langues anglaise et française dominent dans tous les secteurs que ce soit dans le domaine économique, technique, social ou de la recherche,
- les relations extérieures, avec les pays occidentaux ou les autres pays d'Afrique Noire nécessite l'emploi de l'une ou l'autre de ces langues,
- le développement de la scolarisation, l'obligation d'y apprendre les deux langues officielles permet la généralisation progressive du bilinguisme.

. Les atouts spécifiquement favorables à la langue française :

- l'importance numérique de la population qui vit dans l'ex Cameroun oriental et qui a hérité du passé culturel de la colonisation française,
- l'utilisation de plus en plus grande du français comme langue véhiculaire même dans la province du sud ouest (Limbe, Buéa),
- l'utilisation faible de l'anglais comme langue véhiculaire au profit du pidgin english et du français;
- le développement de la scolarisation qui jusqu'à maintenant s'est réalisée selon les provinces sur le modèle anglais ou français,
- la volonté des Camerounais de parler le mieux possible le français, ce qui confère une bonne image sociale, et de ne pas le transformer en pidgin.

Le bilan semble globalement plus favorable à la langue française qu'à la langue anglaise. Cependant les perspectives linguistiques d'avenir ne peuvent être dégagées du contexte économique, social et politique. Or, le principal objectif de politique intérieure en matière de langues est la formation d'une population parfaitement bilingue.

Dans cette hypothèse, c'est-à-dire homogénéisation des systèmes scolaires et enseignement obligatoire des deux langues officielles dans toutes les

(+) Certaines langues vernaculaires sont écrites (le fulfulde par exemple), mais connues que de minorités de locuteurs de ces langues.

provinces, nos estimations donnent en l'an 2001 une population de 5 ans et plus de 44 % à 56 % francophone, de 15 à 22 % anglophone dont 12 à 16 % de bilingues.

La proportion de bilingues augmentera de plus en plus vite, et on peut se demander dans quels domaines l'une et l'autre langue sera alors la plus employée.

oOo

BIBLIOGRAPHIERépublique Unie du Cameroun. Ministère de l'Economie et du Plan (+)

Direction de la statistique et de la comptabilité nationale

- Recensement de la population et de l'habitat d'avril 1976 : résultats tome I à IV.

. Ministère de l'Education Nationale (+)

Secrétariat Général : division de la planification de l'orientation et de l'équipement scolaire

- Annuaire statistiques 1965, 1971, 1975, 1976, 1977, 1978, 1981
- Rendement du système éducatif. (bilan et programme de travail pour 1976/77). Série : analyse du système éducatif. Mai 1976
- Flux des élèves de l'enseignement secondaire technique francophone (1969/70.- 1973/74). Série : analyse du système éducatif. Janvier 1976
- Flux des élèves de l'enseignement secondaire général (1968/69 - 1973/74). Série : analyse du système éducatif. Novembre 1975

. Délégation Générale à la Recherche Scientifique et Technique (+)

Travaux et documents de l'institut des sciences humaines. Centre de recherches et d'études anthropologiques. Département des langues et de linguistique, Yaoundé

- Recherche en langues et linguistique au Cameroun (1982) M. TADADJEU et E. SADEMOUO
- Propositions pour l'enseignement des langues camerounaises (1982) M. TADADJEU, H.M. BOT. BA NJOCK, C. BINAM BIKOI, M. DIEU

. Institut de formation et de recherche démographiques (+)

Les annales de l'IFORD N° 3, juin 1975, Yaoundé

- La scolarisation au Cameroun, Balla DIALO, Abel NKOUNGOUROU EBONGUE

. Université de Yaoundé (+). Faculté des lettres et sciences humaines

- Cahiers du département des langues africaines et linguistiques, 1981, n° 1
Prosper ABEGA : le système éducatif camerounais : autocolonisation ou authenticité ? pp: 1.6
Emmanuel CHIA : Mother tongue education research in Cameroon : with special forms on fulfulde, pp. 7.17. Orientation du démarrage de l'expérimentation de l'enseignement des langues camerounaises dans l'enseignement primaire, pp. 18.28
- Département des langues africaines et linguistique
TADADJEU M. : l'enseignement des langues au Cameroun. Language education in Cameroon

Ministère de la Coopération

Service des Etudes et Questions Internationales

Cameroun : Données statistiques sur les activités économiques, culturelles et sociales (1976)

- . ALEXANDRE P. : Langues et langages en Afrique Noire, Paris, Payot, 1967, 169 pages
- . BATJECK A : L'évolution de l'enseignement du 1er et du 2ème degré dans l'ancien Cameroun oriental depuis l'indépendance, tome I et II. Paris, Université Paris I Sciences Humaines, Sorbonne, thèse de 3ème cycle en démographie (Girard), 1978, 2 vol., 212, 189 pages
- . BIARNES P. : L'Afrique aux Africains, 20 ans d'indépendance en Afrique Noire francophone, Paris, Armand Colin, 1980, 277 pages
- . DIEU M. RENAUD P., SHACHNINE, MILMKA
SLICAM : Etude de la situation linguistique et socio-linguistique du Cameroun : programme et méthode 1974-79. Communication au XIe Congrès Wals-Slao (Yaoundé SLA)

- . DONGMO Jean-Louis : L'attraction migratoire nationale des deux capitales camerounaises : Douala et Yaoundé in Cahiers d'Outre Mer. Revue de géographie. Bordeaux. N° 129, 33ème année. Janvier-Mars 1980. pp. 49,64
- . GUILLAUME A., WALTISPERGER D. : Pays d'Afrique et de l'Océan Indien : perspectives de population à l'horizon 2000-6. Résultats détaillés. Paris. Ministère de la Coopération. ORSTOM. 1980
- . IMBERT Jean : Le Cameroun. Que sais-je ? PUF. 1982. 127 pages
- . MARTIN J.Y. : L'école et les sociétés traditionnelles au Cameroun septentrional. pp. 295-335. in Cahiers de l'ORSTOM : Sciences Humaines. Vol. VIII n° 3. 1971
- . MARGURAT Y. : Problèmes géographiques de l'enseignement au Cameroun. 1969. ORSTOM. 82 pages + cartes
- . SANTERRE A. : Pédagogie musulmane d'Afrique Noire : l'école coranique peule du Cameroun. Les Presses de l'Université de Montréal. 1973. 172 pages
- . VALDMAN A. avec la collaboration de R. CHAUDENSON et G. MANESSY : Créoles et français régionaux. Le français hors de France. Editions Honoré Champion. 1979. Article de RENAUD Patrick : Le français au Cameroun
- . WARE H. : Language problems in demographic field work in Africa : the case of the Cameroon Fertility survey. In Scientific reports number 2. Octobre 1977 (W.F.S.). World fertility survey

Autres documents

- . Etude Media Interafricain faite par la société MARCOMER. Le Cameroun 1981 : enquête par échantillonnage à Douala
- . Marchés tropicaux et méditerranéens : 36ème année. N° 1826. Novembre 1980. Numéro spécial : Le marché camerounais 1980. 286 pages
- . Annuaire statistique de l'UNESCO (1978-79, 1979-80, 1980-81)
- . Conseil International de la langue française. Inventaire des études linguistiques. 1978. La situation socio-linguistique du Cameroun :
 - 1) Coup d'oeil sur les langues
 - 2) Aspects socio-linguistiques
 par P. RENAUD (pp. 473-493)

. Syndicat national de l'édition

Le commerce extérieur du livre pour l'année 1980 (96 pages)

Le commerce extérieur du livre pour l'année 1981 (51 pages)

(+) Documentation nombreuse fournie dans les diverses organismes camerounais, et non publiée.

A N N E X E I

REPARTITION DE LA POPULATION CAMEROUNAISE

- par zône
- par groupes d'âge
- par sexe

Tableau 1 : REPARTITION DE LA POPULATION

PAR GROUPE D'AGES QUINQUENNAUX ET PAR SEXE.

REPUBLIQUE UNIE DU CAMEROUN

GROUPE D'AGE	TOTAL			URBAIN			RURAL		
	TOTAL	MASCULIN	FEMININ	TOTAL	MASCULIN	FEMININ	TOTAL	MASCULIN	FEMININ
Tous âges	7 131 833	3 491 433	3 640 400	2 005 223	1 030 536	965 627	5 126 610	2 451 837	2 674 773
Moins d'1 an	249 465	125 349	124 116	79 432	40 286	39 147	170 032	85 063	84 969
1-4 ans	966 336	485 632	480 704	268 794	135 425	133 369	697 542	350 207	347 335
5-9 ans	1 075 271	543 506	532 765	281 316	140 317	140 999	794 955	403 189	391 766
10-14 ans	902 347	423 169	379 176	228 861	119 620	109 241	573 486	303 549	269 937
15-19 ans	687 891	335 324	352 567	242 559	127 489	115 070	445 332	207 835	237 497
20-24 ans	550 541	252 827	297 714	213 029	113 115	99 914	337 512	139 712	197 800
25-29 ans	495 316	222 434	272 882	162 995	85 770	77 225	332 321	136 664	195 657
30-34 ans	421 914	189 011	232 903	123 606	63 598	60 008	298 308	125 413	172 895
35-39 ans	416 578	192 647	223 931	117 267	60 173	57 114	299 291	132 474	166 817
40-44 ans	341 953	162 181	179 772	83 271	44 766	38 505	258 682	117 415	141 267
45-49 ans	294 715	145 654	149 061	69 035	38 669	30 366	225 680	106 935	118 695
50-54 ans	236 132	116 995	119 137	45 019	24 710	20 309	191 113	92 285	98 328
55-59 ans	177 997	90 785	87 212	32 253	17 762	14 491	145 744	73 023	72 721
60-64 ans	150 795	75 546	75 249	22 442	11 557	10 685	128 353	63 989	64 364
65-69 ans	83 131	42 292	40 839	12 195	6 145	6 050	70 936	36 147	34 789
70-74 ans	73 307	34 947	38 360	9 354	4 002	5 354	63 951	30 945	33 006
75-79 ans	39 309	19 490	19 819	5 057	2 259	2 798	34 252	17 231	17 021
80-84 ans	30 034	14 280	15 754	3 352	1 317	2 045	26 672	12 962	13 709
85 ans et plus	34 045	17 403	16 642	3 873	1 669	2 204	30 172	15 734	14 438
Age non déterminé	3 756	1 961	1 795	1 430	947	533	2 276	1 014	1 262

Tableau n° 2REPARTITION DE LA POPULATION DE LA PROVINCE NORD EN 1976PAR GROUPE D'AGE ET PAR SEXE (ZONE II)

AGE	HOMMES	FEMMES	TOTAL
0-4	I69 458	I69 542	339 000
5-9	I55 694	I50 I39	305 833
10-14	I07 93I	88 354	I96 285
15-19	82 39I	97 33I	I79 722
20-24	64 766	96 75I	I6I 5I7
25-29	70 886	I02 623	I73 509
30-34	69 736	89 333	I59 069
35-39	60 I25	58 558	II8 683
40-44	55 243	59 666	II4 909
45-49	39 902	3I 723	7I 625
50-54	42 60I	40 358	82 959
55-59	22 722	I5 362	38 084
60-64	27 78I	27 II7	54 898
65-69	I2 96I	9 365	22 326
70-74	I6 602	I5 856	32 458
75-79	6 639	4 884	II 523
80+	I4 634	I2 757	27 39I
TOTAL	I 020 072	I 069 7I9	2 089 79I

Tableau n° 3REPARTITION DE LA POPULATION DE L'EX-CAMEROUN FRANCOPHONEMOINS LA PROVINCE DU NORDPAR GROUPES D'AGE ET PAR SEXE

AGE	HOMMES	FEMMES	TOTAL
0-4	305 328	303 731	609 059
5-9	257 670	257 196	514 866
10-14	207 923	197 290	405 213
15-19	172 739	178 881	351 620
20-24	138 457	141 072	279 529
25-29	104 741	108 137	212 878
30-34	83 889	94 867	178 756
35-39	93 830	120 358	214 188
40-44	76 494	89 631	166 125
45-49	78 316	94 761	173 077
50-54	55 243	63 062	118 305
55-59	55 674	62 746	118 420
60+	94 246	110 488	204 734
TOTAL	1 724 550	1 822 220	3 546 770

ANNEXE 2

ESTIMATION DE LA POPULATION CAMEROUNAISE DE 1980 A 2000

Sources : Pays d'Afrique et de l'Océan Indien
"perspectives de population à l'horizon 2000"
6 - résultats détaillés
A. GUILLAUME - D. WALTISPERGER
Ministère de la coopération
Office de la recherche scientifique et technique
Outre-Mer, 1980

Tableau n° 1POPULATION ESTIMEE AU I-I-I980

AGE	VALEURS ABSOLUES		TOTAL
	HOMMES	FEMMES	
0-4	738 388	735 913	I 474 30I
5-9	58I 690	6IO 898	I I92 588
10-14	49I 547	5I6 4I7	I 007 964
15-19	42I 683	443 5II	865 I94
20-24	358 85I	379 936	738 787
25-29	303 374	323 662	627 036
30-34	256 0I7	274 37I	530 388
35-39	2I4 6I3	23I 327	445 940
40-44	I78 66I	I93 553	372 2I4
45-49	I46 804	I6I 688	308 492
50-54	II8 7I2	I32 83I	25I 543
55-59	93 35I	I07 309	200 660
60-64	70 627	83 520	I54 I47
65-69	50 025	6I 345	III 370
70-74	32 007	40 564	72 57I
75-79	I7 226	23 267	40 493
80+	8 496	I2 579	2I 075
TOTAL	4 082 072	4 332 69I	8 4I4 763

Tableau n° 2

POPULATION ESTIMEE AU I-I-1985

AGE	VALEURS ABSOLUES		TOTAL
	HOMMES	FEMMES	
0-4	813 966	810 182	1 624 148
5-9	674 709	675 560	1 350 269
10-14	562 226	590 830	1 153 056
15-19	479 362	504 111	983 473
20-24	408 088	431 630	839 718
25-29	344 909	368 101	713 010
30-34	290 908	312 004	602 912
35-39	244 455	263 017	507 472
40-44	203 305	220 526	423 831
45-49	167 346	183 556	350 902
50-54	135 288	151 854	287 142
55-59	106 817	122 345	229 162
60-64	80 861	95 502	176 363
65-69	57 454	70 084	127 538
70-74	36 733	46 816	83 549
75-79	20 041	26 835	46 876
80+	9 842	14 566	24 408
TOTAL	4 636 310	4 887 519	9 523 829

Tableau n° 3

POPULATION ESTIMEE AU I-I-1990

AGE	VALEURS ABSOLUES		TOTAL
	HOMMES	FEMMES	
0-4	898 925	893 576	I 792 50I
5-9	748 263	748 II4	I 496 377
10-14	653 436	654 753	I 308 I89
15-19	548 9I8	577 47I	I I26 389
20-24	464 492	49I 206	955 698
25-29	392 829	4I8 754	8II 583
30-34	33I 272	355 424	686 696
35-39	278 277	299 676	577 953
40-44	232 083	25I 258	483 34I
45-49	I90 942	209 577	400 5I9
50-54	I54 696	I72 785	327 48I
55-59	I22 I75	I40 27I	262 446
60-64	92 944	I09 3I8	202 262
65-69	66 I59	80 574	I46 733
70-74	42 527	53 889	96 4I6
75-79	23 260	3I 286	54 546
80+	II 584	I7 040	28 624
TOTAL	5 252 782	5 504 972	IO 757 754

Tableau n° 4

POPULATION ESTIMEE AU I-I-1995

AGE	VALEURS ABSOLUES		TOTAL
	HOMMES	FEMMES	
0-4	992 218	985 039	I 977 257
5-9	831 326	829 935	I 661 261
10-14	726 107	726 606	I 452 713
15-19	638 694	640 741	I 279 435
20-24	532 555	563 369	I 095 924
25-29	447 798	477 196	924 994
30-34	377 902	404 994	782 896
35-39	317 461	342 042	659 503
40-44	264 772	286 871	551 643
45-49	218 555	239 285	457 840
50-54	177 053	197 725	374 778
55-59	140 206	160 065	300 271
60-64	106 784	125 831	232 615
65-69	76 482	92 729	169 211
70-74	49 360	62 420	111 780
75-79	27 229	36 374	63 603
80+	13 681	20 142	33 823
TOTAL	5 938 183	6 191 364	12 129 547

Tableau n° 5

POPULATION ESTIMEE AU I-I-2000

AGE	VALEURS ABSOLUES		TOTAL
	HOMMES	FEMMES	
0-4	I 088 264	I 079 364	2 I67 628
5-9	922 525	919 957	I 842 482
10-14	808 I82	807 710	I 615 892
15-19	710 503	711 964	I 422 467
20-24	620 440	625 908	I 246 348
25-29	514 209	548 102	I 062 311
30-34	431 489	462 298	893 787
35-39	362 797	390 507	753 304
40-44	302 677	328 097	630 774
45-49	249 929	273 753	523 682
50-54	203 191	226 223	429 414
55-59	I60 964	I83 631	344 595
60-64	I23 017	I44 074	267 091
65-69	88 305	I07 232	I95 537
70-74	57 454	72 301	I29 755
75-79	31 910	42 499	74 409
80+	I6 254	23 837	40 091
TOTAL	6 692 110	6 947 457	I3 639 567

A N N E X E 3

EVOLUTION DES EFFECTIFS SCOLAIRES

Sources : Annuaire statistiques
Service de la planification, de la carte scolaire
et des statistiques
Ministère de l'éducation nationale République
Unie du Cameroun

EVOLUTION DU NOMBRE D'ELEVES PAR PROVINCE ET ORDRE D'ENSEIGNEMENT
YEARLY INCREASE OF NUMBER OF PUPILS BY PROVINCE AND AGENCY

Province	Ordre d'Ens.	1966/67	1967/68	1968/69	1969/70	1970/71	1971/72	1972/73	1973/74	1974/75	1975/76	1976/77	1977/78
CENTRE-SUD	Public	82 579	90 515	109 110	124 601	135 222	149 890	153 980	163 998	178 478	195 999	211 063	228 661
	Catholique	101 479	108 156	101 838	94 737	91 837	93 589	91 824	93 648	91 431	87 476	86 392	84 189
	Protestant	35 669	35 943	35 112	35 715	31 636	28 737	29 929	28 423	29 055	26 842	22 598	18 278
	Franco-Arabe	416	618	586	645	580	403	574	510	346	343	382	410
	Privé Laïc	5 651	5 742	6 798	4 349	2 352	2 635	2 628	2 138	2 786	2 087	1 839	1 425
	Total Privé	144 115	150 459	144 334	136 446	125 776	125 364	124 955	124 719	123 618	116 748	111 251	104 295
	Ensemble	226 694	240 984	253 444	260 047	260 997	269 254	278 915	288 717	302 096	312 747	322 324	332 857
EST	Public	25 456	26 096	28 490	32 545	34 246	38 499	41 675	42 699	43 893	45 028	47 263	51 216
	Catholique	10 532	11 323	10 325	7 166	7 582	8 765	7 043	6 690	7 265	7 065	7 297	7 229
	Protestant	8 333	7 813	7 737	6 711	6 527	5 978	4 650	5 109	4 869	5 211	4 459	3 171
	Franco-Arabe	-	-	-	-	-	-	-	-	-	-	-	-
	Privé Laïc	-	-	-	-	-	-	-	-	-	-	1 283	1 259
	Total Privé	18 865	19 136	18 062	13 877	14 109	14 743	11 875	12 011	12 197	12 707	13 139	11 409
Ensemble	44 321	45 232	46 552	46 422	48 355	53 242	53 550	54 510	56 090	57 735	60 402	62 625	
LITTORAL	Public	46 314	49 278	53 065	58 214	61 336	63 721	64 524	66 689	72 234	75 771	75 120	80 610
	Catholique	40 387	41 529	42 351	42 728	43 577	44 496	43 953	44 739	41 445	42 441	47 899	47 023
	Protestant	29 208	29 269	27 542	25 762	24 982	26 045	26 663	28 365	29 365	29 232	28 439	25 949
	Franco-Arabe	367	458	460	551	519	761	500	507	431	72	407	373
	Privé Laïc	3 134	4 457	4 857	6 290	6 853	6 761	12 589	16 040	16 575	19 440	23 404	24 737
	Total Privé	73 226	75 491	75 210	75 334	75 931	78 083	83 804	89 651	87 783	89 725	100 149	98 065
Ensemble	119 580	124 769	128 275	133 548	137 267	141 804	148 328	156 340	160 017	165 496	175 269	178 675	
NORD	Public	51 432	54 518	58 233	62 416	69 473	74 594	82 588	83 956	88 996	93 211	98 515	108 631
	Catholique	9 823	10 266	11 762	10 416	11 951	12 380	12 050	11 476	11 678	11 231	11 801	12 231
	Protestant	5 189	5 495	5 609	5 620	6 089	5 430	7 183	6 589	7 201	7 317	7 126	7 259
	Franco-Arabe	134	252	314	479	517	723	723	985	1 026	904	524	1 105
	Privé Laïc	-	-	-	-	-	-	-	-	-	-	-	-
	Total Privé	15 146	16 013	17 385	16 515	18 526	18 536	19 956	19 131	19 987	19 502	19 851	20 595
Ensemble	66 578	70 531	75 618	78 931	87 999	93 130	102 544	103 087	108 983	112 713	118 366	129 226	

EVOLUTION DU NOMBRE D'ELEVES PAR PROVINCE ET GROUPE D'ENSEIGNEMENT
YEARLY INCREASE OF NUMBER OF PUPILS BY PROVINCE AND AGENCY

Province	Grades d'Ens.	1958/59	1967/60	1968/59	1969/70	1970/71	1971/72	1972/73	1973/74	1974/75	1975/76	1976/77	1977/78
NORD-OUEST	Public	2 439	2 880	2 523	3 142	3 245	22 153	23 153	30 125	34 136	39 050	45 251	59 313
	Catholique	34 748	37 039	40 726	43 671	45 455	31 557	31 521	33 301	37 634	41 215	39 594	33 753
	Protestant	50 616	50 115	53 373	58 912	63 427	41 485	41 403	44 128	48 504	52 279	41 036	35 402
	Franco-Arabe	-	-	-	-	-	-	-	-	-	-	-	-
	Privé Laïc	-	-	-	-	-	-	-	-	-	-	-	-
	Total Privé	85 362	87 954	94 109	102 583	108 882	73 452	72 924	77 429	86 198	93 494	74 530	69 195
	Ensemble	68 094	50 834	97 037	105 725	112 127	95 605	96 367	107 555	120 384	131 532	120 491	129 008
OUEST	Public	77 633	85 158	93 094	98 424	104 407	108 960	112 013	117 490	135 554	149 511	158 808	160 532
	Catholique	45 532	45 515	43 380	45 741	46 636	52 004	57 260	61 359	59 545	61 712	52 059	63 310
	Protestant	29 103	23 803	26 225	23 259	25 093	23 547	24 753	24 761	24 530	20 205	23 230	21 201
	Franco-Arabe	1 104	1 773	1 802	1 080	1 128	-	1 084	1 016	1 253	1 249	1 402	1 466
	Privé Laïc	149	562	643	2 801	1 109	3 139	-	-	-	242	2 115	4 536
	Total Privé	76 488	75 780	72 051	72 881	73 966	79 719	83 197	87 135	86 339	83 408	88 906	90 613
	Ensemble	154 121	161 908	165 155	171 305	178 373	188 679	195 210	204 625	220 903	232 919	247 514	253 145
SUD-OUEST	Public	15 190	17 297	17 592	19 150	20 390	29 226	33 566	37 553	41 567	43 895	45 839	53 673
	Catholique	28 889	32 445	33 940	35 814	37 786	29 547	29 557	30 637	31 995	32 170	27 506	29 141
	Protestant	29 875	32 393	34 370	37 677	39 829	29 540	29 464	30 912	31 985	33 672	28 495	27 708
	Franco-Arabe	-	-	-	-	-	-	-	-	-	-	-	-
	Privé Laïc	335	442	452	435	111	-	-	-	-	-	80	357
	Total Privé	59 105	65 281	68 772	73 927	77 726	59 197	59 021	61 569	63 981	65 842	56 062	57 239
	Ensemble	74 295	82 578	86 365	93 077	98 116	88 415	92 587	99 122	105 549	109 736	101 971	111 115
CAMEROUN	Public	304 335	325 742	362 519	398 492	428 319	481 045	511 789	542 520	594 913	641 474	682 319	751 439
	Catholique	271 290	235 842	284 042	280 273	234 824	272 843	273 347	281 866	281 055	283 360	273 548	273 585
	Protestant	103 034	129 828	109 539	193 664	193 922	120 232	164 045	168 387	175 433	173 298	155 324	136 936
	Franco-Arabe	2 624	3 105	3 162	2 755	2 744	2 631	2 861	2 972	3 030	2 568	3 115	3 354
	Privé Laïc	9 259	11 343	12 560	13 875	10 425	12 615	15 499	18 390	19 524	22 200	28 671	32 194
	Total Privé	472 344	491 415	499 933	490 588	494 915	449 035	455 772	471 615	475 103	481 426	453 918	451 402
	Ensemble	773 680	815 651	862 452	889 060	923 234	930 191	967 561	1 014 135	1 074 022	1 122 935	1 146 437	1 202 544

REPARTITION DES ENFANTS PAR PROVINCES D'ENSEIGNEMENT AGREE D'ETUDES ET SEXE

DISTRIBUTION OF PUPILS BY PROVINCE AGENCY CLASS AND SEX

Province	1950												1951												Total 1950-51																	
	Quebec				New Brunswick				Nova Scotia				Newfoundland				Total		Quebec				New Brunswick				Nova Scotia				Newfoundland				Total							
	P	F	T	U	P	F	T	U	P	F	T	U	P	F	T	U	P	F	T	U	P	F	T	U	P	F	T	U	P	F	T	U	P	F	T	U	P	F	T	U		
Public	3007	3350	6357	2721	3401	2924	6325	3096	1829	2019	3848	757	1854	365	974	304	13597	9873	23470	4637	1519	1033	1371	1257	944	977	684	851	655	445	121	425	105	351	89	4898	2522	1832	320			
Catholic	2833	3171	6004	2651	3241	2784	6025	2996	1759	1928	3687	727	1829	365	974	304	13597	9873	23470	4637	1519	1033	1371	1257	944	977	684	851	655	445	121	425	105	351	89	4898	2522	1832	320			
Protest.	600	477	1077	770	160	140	300	100	70	90	160	30	30	30	60	10	60	60	120	20	20	20	40	40	40	40	40	80	80	80	40	40	80	80	80	40	40	80	80	80		
Private I.	1955	1907	3862	2070	1600	1140	2740	1096	670	791	1461	267	200	200	400	100	400	400	800	100	100	100	200	200	200	200	200	400	400	400	200	200	400	400	400	200	200	400	400	400		
Total P.	4422	3127	7549	2879	5001	4064	9065	4192	2499	2810	5309	1024	2054	565	1374	404	14000	10373	24370	4837	1619	1133	1571	1457	1144	1177	884	1251	1055	845	161	875	2527	1932	640							
Ensemble	9229	8502	17731	6224	10002	8128	18130	8384	4998	5620	10618	2048	4108	1125	2748	704	18000	13746	30740	9474	3238	2166	3142	2904	2288	2177	1568	2101	1710	1290	362	1300	3027	2364	1040							
Public	652	765	1417	817	436	179	615	257	161	258	419	59	185	65	250	45	2159	923	3082	673	129	131	148	132	89	107	63	90	40	46	17	34	11	25	11	551	317	165	39			
Catholic	431	518	949	549	307	63	370	140	100	156	256	37	185	65	250	45	2159	923	3082	673	129	131	148	132	89	107	63	90	40	46	17	34	11	25	11	551	317	165	39			
Protest.	54	23	77	16	59	22	81	30	10	10	20	2	10	10	20	2	20	20	40	4	4	4	8	8	8	8	8	16	16	16	16	16	32	32	32							
Private I.	63	37	100	52	70	23	93	37	51	17	68	22	20	10	30	10	30	30	60	10	10	10	20	20	20	20	20	40	40	40	40	40	80	80	80							
T. Privé	329	325	654	354	238	103	341	135	67	45	112	27	45	25	70	11	1072	451	1523	306	20	20	40	40	40	40	40	80	80	80	80	80	160	160	160							
Ensemble	2021	2330	4351	2171	1767	282	2049	392	228	304	532	76	219	75	294	56	3271	1417	4688	773	213	202	213	213	131	157	88	127	60	52	27	68	165	102	59							
Public	1503	1635	3138	1741	1325	685	1910	738	538	831	1369	217	511	188	699	171	5300	2809	8109	1621	378	393	432	432	271	277	167	224	107	69	171	371	147	195	47	195	529	171	5300	2809	1621	378
Catholic	933	920	1853	1050	577	296	873	337	227	167	394	69	371	147	518	128	5300	2809	8109	1621	378	393	432	432	271	277	167	224	107	69	171	371	147	195	47	195	529	171	5300	2809	1621	378
Protest.	249	200	449	279	190	100	290	100	135	152	287	43	130	45	175	35	896	602	1498	307	160	20	20	20	20	20	20	40	40	40	40	40	80	80	80							
Private I.	1993	2010	3993	2402	2228	1140	3368	1278	670	458	1128	147	45	372	417	58	1300	1818	3118	609	304	200	213	213	131	157	88	127	60	52	27	68	165	102	59							
Total P.	2675	2105	4780	2367	1589	810	2399	820	726	1000	1726	267	1000	693	1693	150	299	77	376	163	268	202	213	213	131	157	88	127	60	52	27	68	165	102	59							
Ensemble	4563	3770	8333	3324	2377	1425	3802	1338	1307	377	1684	294	1274	338	1612	150	828	248	1076	3309	553	500	513	513	311	317	195	274	107	69	171	371	147	195	47	195	529	171	8301	4322	3309	553
Public	2934	3177	6111	2791	318	127	445	135	300	254	554	55	214	28	242	28	160	19	179	72	75	63	68	68	43	68	50	75	50	32	8	39	5	30	5	274	60	95	48			
Catholic	63	23	86	13	68	50	75	50	32	8	39	5	30	5	39	5	274	60	95	48	48	48	96	96	60	60	60	120	120	120	120	120	240	240	240							
Protest.	124	17	141	31	64	35	73	7	22	22	44	2	22	22	44	2	44	44	88	16	16	16	32	32	32	32	32	64	64	64	64	64	128	128	128							
Private I.	130	34	164	85	180	72	252	80	68	46	114	23	46	23	69	11	88	11	99	20	20	20	40	40	40	40	40	80	80	80	80	80	160	160	160							
Total P.	502	34	536	30	132	90	222	17	33	8	41	8	33	5	38	5	799	151	950	95	10	10	20	20	20	20	20	40	40	40	40	40	80	80	80							
Ensemble	1503	1635	3138	1741	1325	685	1910	738	538	831	1369	217	511	188	699	171	5300	2809	8109	1621	378	393	432	432	271	277	167	224	107	69	171	371	147	195	47	195	529	171	8301	4322	3309	553

RÉPARTITION DES CLASSES PAR PROVINCE ORDRE D'ENSEIGNEMENT ANNÉE D'ÉTUDES ET SEXE
DISTRIBUTION OF PUPILS BY PROVINCE AGENCY CLASS AND SEX

Province	1ère Année		2ème Année		3ème Année		4ème Année		5ème Année		6ème Année		7ème Année		8ème Année		Total		Total		Équivalent
	ou 6ème		ou 5ème		ou 4ème		ou 3ème		ou 2ème		ou 1ère		Générale		Cyclin		Cyclin				
	G	F	G	F	G	F	G	F	G	F	G	F	G	F	G	F	G	F			
Public	304	158	342	143	209	82	71	32	22	11	344	136	200	122	965	428	804	258	1970	684	
Cathol.	181	155	171	140	172	164	149	116	140	95	5	7	-	-	814	679	5	7	149	656	
Protest.	123	73	252	84	205	15	179	74	150	18	34	15	37	17	97	393	65	39	1075	352	
Privé L.	112	162	370	184	110	103	83	65	37	21	35	23	49	34	654	517	18	37	722	550	
Total P.	597	410	604	374	501	308	416	255	327	152	71	45	55	27	2042	1497	127	77	2569	1572	
Ensemble	258	368	915	547	710	390	407	287	339	160	307	283	345	149	3408	1925	791	321	4339	2855	
Public	2278	970	1580	801	1060	556	1253	421	804	255	709	203	597	134	7051	2751	2190	592	9212	3243	
Cathol.	912	504	543	363	430	201	362	190	200	55	182	38	175	29	2347	1870	550	122	2926	1400	
Protest.	313	176	292	130	198	97	214	93	53	14	30	6	34	4	1027	459	129	24	1452	323	
Privé L.	1500	709	1265	509	1124	329	1327	427	416	94	358	52	116	20	5276	1957	960	156	6176	2123	
Total P.	2915	1457	2920	996	1822	659	1303	710	659	163	507	98	328	51	8670	3628	1924	310	11294	4190	
Ensemble	5173	2403	4040	1800	3402	1215	3056	1131	1273	418	1376	299	925	185	15721	6579	3774	902	19491	7431	
Public	376	213	208	151	149	151	139	25	114	30	250	84	180	61	1306	533	430	147	1736	580	
Cathol.	181	164	170	61	122	68	129	61	130	69	10	2	20	-	693	438	30	2	111	420	
Protest.	195	149	138	90	127	201	195	151	130	122	-	-	-	-	1133	1014	-	-	140	200	
P. Privé	195	149	138	90	127	163	135	122	112	105	25	7	6	6	703	717	17	13	712	700	
Ensemble	1000	629	584	312	348	341	313	107	384	134	260	84	180	67	2009	1070	460	160	1847	1080	
Public	1000	629	584	312	348	341	313	107	384	134	260	84	180	67	2009	1070	460	160	1847	1080	
Cathol.	181	164	170	61	122	68	129	61	130	69	10	2	20	-	693	438	30	2	111	420	
Protest.	195	149	138	90	127	163	135	122	112	105	25	7	6	6	703	717	17	13	712	700	
P. Privé	604	607	595	513	512	430	479	350	440	287	121	9	24	6	2750	2676	67	15	2055	2191	
Ensemble	1000	629	584	312	348	341	313	107	384	134	260	84	180	67	2009	1070	460	160	1847	1080	
Public	1000	629	584	312	348	341	313	107	384	134	260	84	180	67	2009	1070	460	160	1847	1080	
Cathol.	181	164	170	61	122	68	129	61	130	69	10	2	20	-	693	438	30	2	111	420	
Protest.	195	149	138	90	127	163	135	122	112	105	25	7	6	6	703	717	17	13	712	700	
P. Privé	604	607	595	513	512	430	479	350	440	287	121	9	24	6	2750	2676	67	15	2055	2191	
Ensemble	1000	629	584	312	348	341	313	107	384	134	260	84	180	67	2009	1070	460	160	1847	1080	

Tableau n°3 : Enseignement Secondaire Technique. Secteur public et privé.
Répartition des élèves par ordre d'enseignement, années
d'études et sexe.

Ordre d'enseignement	Public	Catholique	Protestant	Privé laïc	Total Privé	Ensemble
1ère Année ou 6ème						
G	1912	384	389	3969	4742	6654
F	727	1073	144	2965	4182	4909
2ème Année ou 5ème						
G	1438	256	336	3146	3738	5176
F	467	771	87	2513	3371	3838
3ème Année ou 4ème						
G	906	236	328	2476	3040	3946
F	315	553	88	1735	2376	2691
4ème Année ou 3ème						
G	695	224	292	2113	2629	3324
F	182	442	61	1250	1753	1935
5ème Année ou 2nde						
G	710	141	98	1267	1506	2216
F	331	139	66	968	1173	1504
6ème Année ou 1ère						
G	691	110	42	1013	1165	1856
F	407	155	41	608	804	1211
7ème Année ou Term.						
G	522	72	37	96	205	727
F	279	67	7	36	110	389
Tot 1er cycle						
G	4951	1104	1345	12020	14469	19420
F	1691	2841	380	8633	11854	13545
Tot 2ème cycle						
G	1923	319	177	2060	2556	4479
F	1017	359	114	1442	1915	2932
Ensemble						
G	6974	1423	1522	14080	17925	23899
F	2700	3200	494	10075	13769	16477

EVOLUTION DU NOMBRE D'ETUDIANTS - YEARLY INCREASE OF STUDENTS

Année Universitaire	1966/67	1967/68	1968/69	1969/70	1970/71	1971/72	1972/73	1973 74	1974/75	1975/76	1976/77	1977/78
1 Faculté de droit et de sciences économiques (FDSE)	Capacité: 803	1043	564	430	486	565	560	526	495	315	329	402
	Licence: 220	273	317	444	607	828	1195	1305	1555	2164	2049	4050
	Total: 1022	1321	881	874	1093	1393	1755	1831	2090	2480	3078	4450
2 Institut d'Administration des Entreprises (I.A.E.)	1 ^{re} Section: -	-	87	120	111	90	65	79	79	78
	2 ^e Section: -	-	-	-	-	35	15	12	-	33
	Total: -	-	87	120	111	125	80	91	79	111	150	...
3 Faculté des Sciences (FS)	255	139	341	280	427	561	922	1240	1400	1549	1563	1516
4 Faculté des Lettres et des Sciences Humaines (FLSH)	173	203	314	305	450	590	821	1274	1206	1627	1707	1859
5 Ecole Normale Supérieure (ENS)	175	202	204	240	333	394	485	563	742	574	562	763
6 Ecole Nationale Supérieure Agronomique (ENSA)	39	48	69	51	45	60	55	59	63	110	171	...
7 Centre Universitaire des Sciences de la Santé (CUSS)	-	-	-	39	80	132	191	258	342	393	434	512
8 Ecole Supérieure Internationale de Journalisme (ESIJ)	-	-	-	-	25	50	84	88	121	114	119	101
9 Ecole Supérieure Polytech. (ENSP)	-	-	-	-	-	29	54	81	106	151	175	200
10 Institut des Relations Internationales du Cameroun (IRIC)	-	-	-	-	-	-	36	30	52	73	43	64
ENSEMBLE	1664	1913	1896	1909	2572	3334	4404	5533	6171	7187	8807	9760

... Renseignements non disponibles

* Il s'agit d'une simple évaluation, cet établissement n'ayant fait parvenir à la Chancellerie de l'Université aucun chiffre.

A N N E X E 4

DEFINITION DES NIVEAUX DE CONNAISSANCE DU FRANCAIS

Compte rendu de la réunion du 8 janvier 1981

CHOIX DES CRITERES DES DIFFERENTS CRITERES DE MAITRISE

DE LA LANGUE

La nécessité, reconnue par tous les participants, de tenir compte du degré de maîtrise de la langue dans le dénombrement des francophones pose le problème de la définition des différentes catégories. Aussi, à partir du bref rappel par M. SALON de la classification utilisée dans sa thèse et de la note préparatoire de M. MAES, il est décidé de distinguer 3 grandes catégories :

- le groupe des "francophones de naissance" caractérisé par un faible taux de déperdition,
- le groupe des francophones d'éducation et de culture : ceux des pays où le français est la langue officielle ou celle de l'enseignement supérieur (exemple type : l'Afrique Noire. Le Maghreb, cas particulier, sera cependant classé à part),
- le groupe des francophones de l'étranger traditionnel pour lesquels le français constitue une langue étrangère.

Le premier groupe pouvant être considéré comme relativement homogène, c'est pour les 2 autres qu'il faut définir les critères permettant de rendre compte des différents niveaux de maîtrise de la langue. La solution retenue consiste à appliquer des critères d'utilisation pratique de la langue auxquels on fera correspondre des équivalents scolaires, établis par pays du fait des différences constatées entre les systèmes éducatifs. Les différents niveaux adoptés sont finalement :

Pour les francophones d'éducation et de culture :

Niveau I

Oralité simple, écoute et compréhension de la radio, capacité de répondre à des questions simples ...

L'équivalent scolaire sera à peu près la fin des deux premières années de l'enseignement primaire. L'importance de l'écoute de la radio pourra servir de contre-épreuve. La projection devra tenir compte du parc Radio-Télévision prévisible.

Niveau 2

Lecture du journal, écriture simple. Ce niveau correspond à la fin d'un enseignement primaire de bonne qualité.

Niveau 3

Lecture d'ouvrages simples, sténodactylo, compréhension d'un film en français... Niveau obtenu en fin de classe de 3ème. L'urbanisation et consommation de biens culturels vont jouer un rôle important pour les niveaux 2 et 3.

Niveau 4

Pratique aisée d'un français correct par un sujet qui domine la langue qu'il utilise : correspond au baccalauréat. Les titulaires d'une formation égale ou supérieure à BAC+ 4 feront l'objet d'un décompte séparé à l'intérieur de ce groupe.

A N N E X E 5

PERSPECTIVES DE POPULATION A L'HORIZON 2000

selon la zône

Tableau n°IEX-CAMEROON ANGLOPHONE : ZONE IREPARTITION DE LA POPULATION PAR SEXE ET GROUPES D'AGEEN 1981, 1991, 2001

AGE	1981		1991		2001	
	HOMMES	FEMMES	HOMMES	FEMMES	HOMMES	FEMMES
5-9	123 665	120 102	178 835	175 807	220 483	216 190
10-14	125 457	121 040	156 417	153 994	192 726	189 184
15-19	104 417	91 098	116 740	113 497	169 893	168 017
20-24	77 467	74 217	118 557	115 109	148 596	147 218
25-29	47 570	57 915	97 317	85 997	109 385	107 708
30-34	44 794	59 761	71 502	69 393	110 139	108 318
35-39	33 723	46 560	45 487	53 629	96 482	80 235
40-44	36 525	42 809	40 628	54 741	65 353	64 050
45-49	28 435	28 829	30 013	42 183	40 938	49 017
50-54	25 186	21 155	31 667	38 228	35 590	49 267
55-59	17 159	14 333	23 658	25 024	25 301	36 953
60+	33 084	28 451	45 709	40 473	62 338	66 902
TOTAL	697 482	706 270	335 252	329 801	1 277 224	1 283 113

Tableau n° 2

PROVINCE DU NORD : ZONE IIREPARTITION DE LA POPULATION PAR SEXE ET GROUPES D'AGEEN 1981, 1991, 2001

AGE	1981		1991		2001	
	HOMMES	FEMMES	HOMMES	FEMMES	HOMMES	FEMMES
5-9	153 868	154 792	214 003	215 457	263 843	264 948
10-14	153 089	144 884	187 178	188 724	230 626	231 850
15-19	105 017	86 146	159 968	146 278	203 303	205 977
20-24	79 590	94 606	141 834	137 785	177 819	180 420
25-29	62 110	93 558	100 592	81 321	149 890	138 818
30-34	67 838	98 723	73 461	88 456	139 433	136 336
35-39	66 458	85 402	59 390	86 635	99 728	79 512
40-44	56 758	55 689	64 294	90 431	72 745	81 645
45-49	51 597	56 544	59 148	77 375	58 289	85 512
50-54	36 680	29 724	49 209	49 730	62 096	81 388
55-59	38 170	36 806	42 929	48 993	49 862	67 780
60+	73 774	65 457	90 035	83 548	112 401	117 565
TOTAL	944 949	816 331	1 242 041	1 294 733	1 620 035	1 671 751

Tableau n°3

EX-CAMEROUN FRANCOPHONE MOINS LA PROVINCE NORD : ZONE IIIREPARTITION DE LA POPULATION PAR SEXE ET GROUPES D'AGEEN 1981, 1991, 2001

AGE	1981		1991		2001	
	HOMMES	FEMMES	HOMMES	FEMMES	HOMMES	FEMMES
5-9	277 238	277 306	355 425	356 850	438 199	438 819
10-14	248 394	248 194	310 872	312 575	383 034	384 003
15-19	202 309	192 358	261 713	262 054	337 654	341 149
20-24	166 866	173 872	234 732	236 032	291 287	298 822
25-29	132 780	136 417	188 552	181 586	245 225	248 689
30-34	100 237	104 028	154 017	162 570	230 758	222 107
35-39	79 890	90 693	128 929	126 137	176 108	169 420
40-44	88 576	114 460	90 915	95 290	140 772	150 052
45-49	71 445	84 791	71 102	82 168	116 036	115 289
50-54	71 894	88 791	76 795	102 213	79 642	85 761
55-59	49 498	57 513	59 442	73 599	59 939	71 979
60+	109 142	132 870	139 704	176 717	170 256	227 381
TOTAL	1 598 269	1 701 293	2 072 198	2 167 791	2 675 310	2 753 471

Tableau n°4

POPULATION DE YAOUNDE ET DOUALAREPARTITION DE LA POPULATION PAR SEXE ET GROUPES D'AGEEN 1981, 1991, 2001

AGE	1981		1991		2001	
	HOMMES	FEMMES	HOMMES	FEMMES	HOMMES	FEMMES
5-9	54 405	53 567	66 134	66 151	79 584	79 697
10-14	41 405	42 197	60 141	60 471	73 385	73 571
15-19	32 485	33 614	51 358	50 621	62 827	63 240
20-24	{94 863	{83 129	39 128	40 129	57 134	57 810
25-29			30 276	31 732	48 122	48 039
30-34	{61 454	{44 442	{89 576	{77 347	36 350	37 662
35-39					28 278	29 606
40-44	{35 206	{28 058	{55 275	{40 412	{81 301	{71 087
45-49						
50-54	{17 352	{12 125	{29 973	{24 757	{47 621	{35 922
55-59						
60+	6 603	7 781	14 517	12 600	27 450	24 095
TOTAL	343 773	304 913	436 378	404 220	542 052	513 729

A N N E X E 6

TABLEAUX CALCULES A PARTIR DU RECENSEMENT DE LA
POPULATION EN 1976

Répartition de la population non scolarisée en 1976, par
zone.

Tableau n° IREPARTITION DE LA POPULATION NON-SCOLARISEE EN 1976DANS L'EX-CAMEROUN ANGLOPHONE (ZONE I)MASCULIN

AGE	PAS DE SCOLARITE	PRIMAIRE	SECONDAIRE	SUPERIEUR	TOTAL
6-9	36 016	1 917	-	-	37 933
10-14	18 032	8 212	570	-	26 814
15-19	15 528	27 747	1 303	-	44 578
20-24	9 598	30 272	3 317	167	43 354
25-29	17 362	22 585	2 848	342	43 137
30-34	13 627	18 708	2 992	319	35 646
35-39	24 236	12 707	1 426	347	38 716
40-44	19 042	9 985	1 120	273	30 420
45-49	21 049	5 664	551	177	27 441
50-54	14 687	3 952	384	123	19 146
55-59	10 582	1 653	124	30	12 389
60+	29 513	2 841	209	39	32 602
TOTAL	229 272	146 243	14 844	1 817	392 176

Tableau n° I (suite)FEMININ

AGE	PAS DE SCOLARITE	PRIMAIRE	SECONDAIRE	SUPERIEUR	TOTAL
6-9	42 882	I 605	-	-	44 487
10-14	25 729	6 I79	623	-	32 53I
15-19	33 495	2I 507	624	-	55 626
20-24	26 3I8	28 I94	2 725	93	57 330
25-29	50 699	9 505	645	I54	6I 003
30-34	39 674	8 I60	676	I37	48 647
35-39	42 386	2 323	I95	88	44 992
40-44	28 73I	I 575	I33	59	30 498
45-49	22 055	443	73	22	22 593
50-54	I5 327	308	5I	I5	I5 70I
55-59	8 968	I05	20	4	9 097
60+	27 289	279	74	8	27 650
TOTAL	363 553	80 I83	5 839	580	450 I55

Tableau n° 2REPARTITION DE LA POPULATION NON-SCOLARISEE EN 1976DANS LA PROVINCE NORD (ZONE II)MASCULIN

AGE	PAS DE SCOLARITE	PRIMAIRE	SECONDAIRE	SUPERIEUR	TOTAL
6-9	90 517	1 815	-	-	92 332
10-14	66 171	5 852	328	-	72 351
15-19	55 862	10 921	1 331	-	68 114
20-24	43 891	16 439	2 394	69	62 793
25-29	60 286	8 230	1 199	141	69 856
30-34	59 330	8 701	1 555	152	69 738
35-39	57 111	2 488	432	76	60 107
40-44	52 507	2 287	398	69	55 261
45-49	39 045	734	115	37	39 931
50-54	41 626	783	123	40	42 572
55-59	22 498	181	34	14	22 727
60+	77 463	426	116	23	78 028
TOTAL	666 307	58 857	8 025	621	733 810

Tableau n° 2 (suite)FEMININ

AGE	PAS DE SCOLARITE	PRIMAIRE	SECONDAIRE	SUPERIEUR	TOTAL
6-9	100 855	1 056	-	-	101 911
10-14	71 907	3 118	79	-	75 104
15-19	87 590	6 345	329	-	94 264
20-24	88 294	8 154	723	18	97 189
25-29	100 058	2 068	270	37	102 433
30-34	86 967	1 956	302	34	89 259
35-39	58 080	315	107	19	58 521
40-44	59 253	321	109	20	59 703
45-49	31 571	71	66	7	31 715
50-54	40 181	91	84	10	40 366
55-59	15 295	14	25	1	15 335
60+	69 172	72	106	3	69 353
TOTAL	809 223	23 581	2 200	149	835 153

Tableau n° 3REPARTITION DE LA POPULATION NON-SCOLARISEE EN 1976DANS L'EX-CAMEROUN FRANCOPHONE MOINS LA PROVINCE DU NORD(ZONE III)MASCULIN

AGE	PAS DE SCOLARITE	PRIMAIRE	SECONDAIRE	SUPERIEUR	TOTAL
6-9	27 926	2 511	-	-	30 437
10-14	8 487	8 760	1 167	-	18 414
15-19	9 795	54 489	13 758	-	78 042
20-24	7 831	76 494	31 266	1 098	116 689
25-29	19 460	56 760	29 947	1 915	108 082
30-34	9 560	47 007	24 339	1 564	82 470
35-39	32 989	49 023	10 387	1 449	93 848
40-44	24 679	41 776	8 787	1 234	76 476
45-49	43 892	31 239	2 662	606	78 399
50-54	27 063	25 442	2 161	494	55 160
55-59	41 783	12 998	713	208	55 702
60+	73 018	18 851	1 154	272	93 295
TOTAL	326 483	425 350	126 341	8 840	887 014

Tableau n° 3 (suite)FEMININ

AGE	PAS DE SCOLARITE	PRIMAIRE	SECONDAIRE	SUPERIEUR	TOTAL
6-9	35 433	2 654	-	-	38 087
10-14	13 798	12 072	1 052	-	26 922
15-19	35 057	76 384	7 471	-	118 912
20-24	17 330	89 066	25 674	406	132 476
25-29	25 883	62 942	18 947	94	107 866
30-34	23 493	54 757	16 426	146	94 822
35-39	98 639	20 017	1 642	245	120 543
40-44	71 658	16 268	1 317	203	89 446
45-49	88 494	5 744	479	94	94 811
50-54	57 982	4 599	358	73	63 012
55-59	61 300	1 295	184	30	62 809
60+	107 216	2 037	342	36	109 631
TOTAL	695 731	489 601	116 500	1 611	1 303 443

A N N E X E 7

LA REPARTITION DE LA POPULATION NON-SCOLARISEE EN 1976

SELON LE NIVEAU DE CONNAISSANCE DU FRANCAIS

Pour chaque région, afin de réaliser cette répartition, nous disposons, à partir des données de recensement, de la population non-scolarisée selon son niveau d'instruction. (tableaux obtenus en annexe 6).

Cas du Cameroun francophone moins la province du Nord et cas de la province du Nord

Dans un premier temps, on considère que la population scolarisée avant 1960 obtient les niveaux suivants :

$$\begin{aligned} \text{N1} &= \text{SI} + \text{CP} \\ \text{N2} &= \text{CEI} + \text{CE2} + \text{CMI} + \text{CM2} \\ \text{N3} &= \text{6ème} + \text{5ème} + \text{4ème} + \text{3ème} \\ \text{N4} &= \text{B.E.P.C.} + \text{2nde} + \text{Ière} + \text{terminale} \\ \text{N5} &= \text{baccalauréat et enseignement supérieur} \end{aligned}$$

Après 1960, on considère que la population scolarisée ~~de~~ francophonie obtient les niveaux suivants :

Cameroun francophone moins le Nord

$$\begin{aligned} \text{N0} &= \text{SI} + \text{CP} \\ \text{N1} &= \text{CEI} + \text{CE2} \\ \text{N2} &= \text{CMI} + \text{CM2} + \text{6ème} + \text{5ème} \\ \text{N3} &= \text{4ème} + \text{3ème} + \text{2nde} \\ \text{N4} &= \text{Ière} + \text{terminale} \\ \text{N5} &= \text{baccalauréat et enseignement} \\ &\quad \text{supérieur} \end{aligned}$$

Province du Nord

$$\begin{aligned} \text{N0} &= \text{SI} + \text{CP} + \text{CEI} + \text{CE2} \\ \text{N1} &= \text{CMI} + \text{CM2} \\ \text{N2} &= \text{6ème} + \text{5ème} \\ \text{N3} &= \text{4ème} + \text{3ème} + \text{2nde} \\ \text{N4} &= \text{Ière} + \text{terminale} \\ \text{N5} &= \text{baccalauréat et} \\ &\quad \text{enseignement supé-} \\ &\quad \text{rieur} \end{aligned}$$

Il suffit donc d'attribuer à un niveau d'instruction un niveau de connaissance du français.

On procède comme suit :

- répartition des effectifs scolaires de 1966, 1971, 1976 selon les niveaux d'instruction et les niveaux de connaissance

du français.

- calcul pour chaque année et chaque groupe d'âge de probabilités appartenent à un niveau d'instruction d'appartenir à un niveau de connaissance du français que l'on notera P_{Ny}^t , $x, x+5$ * probabilité d'appartenir au niveau de connaissance du français N_y à l'âge $x, x+5$ l'année t , sachant que l'on appartient à un ou plusieurs niveaux d'instruction.

- calcul en 1976 pour chaque groupe d'âge ($x+5, x+10$) de la probabilité d'avoir atteint un niveau N_y entre l'âge 5-10 ans** et ($x, x+5$) les années $t-(x-5), \dots, t, x$ variant de 5 en 5 ans.

Chaque probabilité est égale à la probabilité moyenne d'atteindre le niveau N_y à l'âge 5,10 ... $x, x+5$ l'année $t-(x-5), \dots, t$.

Si l'on note P_{Ny}^{20-24} cette probabilité pour le groupe d'âge

20-24 ans en 1976, on aura :

$$P_{Ny}^{20-24} = \frac{\sum_{x=5}^{15} \sum_{t=x-5}^{t=71-(x-5)} P_{Ny}^t x, x+5}{x-5/5}$$

x variant de 5 en 5 ans et P_{Ny}^t $x, x+5$ étant la probabilité précédemment calculée.

On obtient ainsi 5 probabilités par groupe d'âge.

- calcul de la répartition par groupe d'âge et par niveau de connaissance du français des "non-scolarisés" en 1976.

Pour cela, il suffit d'appliquer les probabilités précédemment calculées à la population "non-scolarisée" donnée par le recensement (voir annexe 6).

Cas du Cameroun anglophone

On a considéré ici : - que la population scolarisée avant 1961 obtient seulement le niveau N_5 lors de son passage à l'université ou de l'obtention du l'équivalent du baccalauréat, le reste de la population ayant le niveau N_0 .

* Les probabilités pour les années antérieures à 1965 seront égales à celles calculées pour 1965.

** 5-10 ans = début de scolarisation.

- que la population scolarisée après
1961 obtenait à 50 % les niveaux suivants :

N1 = classe 7 de l'enseignement primaire

N2 = 1ère à 4ème année de l'enseignement secondaire

N3 = équivalent du B.E.P.C. + 5ème année de l'enseigne-
ment secondaire

N4 = 6 et 7èmes années de l'enseignement secondaire

N5 = équivalent du baccalauréat et enseignement supérieur

Puis on a effectué les mêmes types de calcul que précédem-
ment.

A N N E X E 8

CALCUL DES ABANDONS ENTRE 1976 ET 1981

Pour chaque zone géographique, à partir des données des statistiques scolaires, on procède comme suit :

- construction d'une cohorte fictive pour l'âge moyen de chaque groupe d'âge.
- calcul du pourcentage d'abandon par année scolaire.
- calcul du pourcentage d'abandon par groupe d'âge et par niveau de connaissance du français, en additionnant les pourcentages pour les années scolaires correspondant au niveau considéré.
- calcul des abandons par groupe d'âge en soustrayant la population scolarisée à $x+5$, $x+10$ ans l'année $t+5$ à la population scolarisée à x , $x+5$ ans l'année t .

A N N E X E 9

REPARTITION DE LA POPULATION SELON LE SEXE, LE GROUPE
D'AGE ET LE NIVEAU DE CONNAISSANCE DU FRANCAIS EN 1981,
PAR ZONE

Tableau n° I a

REPARTITION DE LA POPULATION TOTALESELON LE SEXE, LE GROUPE D'AGE ET LE NIVEAU DE FRANCOPHONIEEN 1981 DANS L'EX-GAMEROUN ANGLOPHONE ZONE IHOMMES

AGE	NO	NI	N2	N3	N4	N5	TOTAL
5-9	I23 647	I7	I				I23 665
10-14	II4 450	7 736	3 270	I			I25 457
15-19	9I 700	4 23I	6 67I	I 060	630	I25	I04 4I7
20-24	70 57I	I 476	2 9I5	599	645	I 26I	77 467
25-29	43 800	999	I 323	222	259	967	47 570
30-34	44 254					540	44 794
35-39	33 349					374	33 723
40-44	36 I97					328	36 525
45-49	28 I80					255	28 435
50-54	25 024					I62	25 I86
55-59	I7 049					II0	I7 I59
60+	33 034					50	33 084
TOTAL	66I 255	I4 459	I4 I80	I 882	I 534	4 I72	697 482
5-14	238 097	7 753	3 27I	I			249 I22
15-50	348 05I	6 706	I0 909	I 88I	I 534	3 850	372 93I
50+	75 I07					322	75 429

Tableau n°1a bisREPARTITION DE LA POPULATION TOTALESELON LE SEXE, LE GROUPE D'AGE ET LE NIVEAU DE FRANCOPHONIEEN 1981 DANS L'EX-CAMEROUN ANGLOPHONE ZONE IFEMMES

AGE	NO	NI	N2	N3	N4	N5	TOTAL
-9	120 093	9					120 102
-14	114 335	4 277	2 426	2			121 040
-19	83 171	2 937	4 017	689	246	38	91 098
-24	70 962	845	1 385	379	240	406	74 217
-29	55 548	784	1 089	147	109	238	57 915
-34	59 590					171	59 761
-39	46 424					136	46 560
-44	42 725					84	42 809
-49	28 773					56	28 829
-54	21 134					21	21 155
-59	14 319					14	14 333
+4	28 442					9	28 451
TOTAL	685 516	8 852	8 917	1 217	595	1 173	706 270
-14	234 428	4 286	2 426	2			241 142
-50	387 193	4 566	6 491	1 215	595	1 129	401 189
+4	63 895					44	63 939

Tableau n° I bREPARTITION DE LA POPULATION TOTALESELON LE SEXE, LE GROUPE D'AGE ET LE NIVEAU DE FRANCOPHONIEEN 1981 DANS L'EX-CAMEROUN ANGLOPHONE ZONE IPROPORTIONSHOMMES

AGE	NO	NI	N2	N3	N4	N5	TOTAL
5-9	99,99	0,01					100
10-14	91,22	6,17	2,61				100
15-19	87,82	4,05	6,39	1,02	0,60	0,12	100
20-24	91,10	1,91	3,76	0,77	0,83	1,63	100
25-29	92,08	2,10	2,78	0,47	0,54	2,03	100
30-34	98,79					1,21	100
35-39	98,89					1,11	100
40-44	99,10					0,90	100
45-49	99,10					0,90	100
50-54	99,36					0,64	100
55-59	99,36					0,64	100
60+	99,85					0,15	100
TOTAL	94,82	2,07	2,03	0,26	0,22	0,60	100
5-14	95,58	3,11	1,31				100
15-50	93,33	1,80	2,93	0,50	0,41	1,03	100
50+	99,57					0,43	100

Tableau n° I b bisREPARTITION DE LA POPULATION TOTALESELON LE SEXE, LE GROUPE D'AGE ET LE NIVEAU DE FRANCOPHONIEEN 1981 DANS L'EX-CAMEROUN ANGLOPHONE ZONE IPROPORTIONSFEMMES

AGE	NO	NI	N2	N3	N4	N5	TOTAL
5-9	99,99	0,01					100
10-14	94,47	3,53	2,00				100
15-19	91,30	3,22	4,41	0,76	0,27	0,04	100
20-24	95,61	1,14	1,87	0,51	0,32	0,55	100
25-29	95,92	1,25	1,88	0,25	0,19	0,41	100
30-34	99,71					0,29	100
35-39	99,71					0,29	100
40-44	99,80					0,20	100
45-49	99,81					0,19	100
50-54	99,90					0,10	100
55-59	99,90					0,10	100
60+	99,97					0,03	100
TOTAL	97,07	1,25	1,26	0,17	0,08	0,17	100
5-14	97,21	1,78	1,01				100
15-50	96,51	1,14	1,62	0,30	0,15	0,28	100
50+	99,93					0,07	100

Tableau n°2 aREPARTITION DE LA POPULATION TOTALESELON LE SEXE, LE GROUPE D'AGE ET LE NIVEAU DE FRANCOPHONIEEN 1981 DANS LA PROVINCE DU NORDHOMMES

AGE	NO	NI	N2	N3	N4	N5	TOTAL
5-9	I52 900	967	I				I53 868
10-14	I25 216	24 973	2 495	405			I53 089
15-19	80 I72	I5 763	4 64I	3 78I	597	63	I05 0I7
20-24	66 67I	4 078	4 936	2 I99	I 075	63I	79 590
25-29	43 270	IO 484	5 303	I 789	856	408	62 II0
30-34	58 536	5 238	2 639	837	323	265	67 838
35-39	56 500	5 5I4	2 778	I 067	4I5	I84	66 458
40-44	53 930	I 562	786	294	II4	72	56 758
45-49	49 025	I 42I	7I5	268	I04	64	5I 597
50-54	35 867	448	226	76	29	34	36 680
55-59	37 322	467	235	80	30	36	38 I70
60+	73 I95	293	I49	79	3I	27	73 774
TOTAL	832 604	7I 208	24 904	IO 875	3 574	I 784	944 949
5-14	278 II6	25 940	2 496	405			306 957
15-50	408 IO4	44 060	2I 798	IO 235	3 484	I 687	489 368
50+	I46 384	I 208	6IO	235	90	97	I48 624

Tableau n°2 a bisREPARTITION DE LA POPULATION TOTALESELON LE SEXE, LE GROUPE D'AGE ET LE NIVEAU DE FRANCOPHONIEEN 1981 DANS LA PROVINCE DU NORDFEMMES

AGE	NO	NI	N2	N3	N4	N5	TOTAL
5-9	154 394	398					154 792
0-14	134 523	9 790	501	70			144 884
5-19	79 868	4 294	1 320	587	74	3	86 146
0-24	90 619	1 610	1 797	391	140	49	94 606
5-29	84 887	5 243	2 643	516	220	49	93 558
0-34	96 423	1 323	667	187	74	49	98 723
5-39	83 210	1 244	626	207	82	33	85 402
0-44	55 269	199	101	73	29	18	55 689
5-49	56 119	201	102	74	29	19	56 544
0-54	29 589	44	22	45	17	7	29 724
5-59	36 637	56	27	55	22	9	36 806
60+	65 289	43	22	72	28	3	65 457
TOTAL	966 827	24 445	7 828	2 277	715	239	1002 331
5-14	288 917	10 188	501	70			299 676
5-50	546 395	14 114	7 256	2 035	648	220	570 668
50+	131 515	143	71	172	67	19	131 987

Tableau n° 2 b

REPARTITION DE LA POPULATION TOTALESELON LE SEXE, LE GROUPE D'AGE ET LE NIVEAU DE FRANCOPHONIEEN 1981 DANS LA PROVINCE DU NORDPROPORTIONSHOMMES

AGE	N0	N1	N2	N3	N4	N5	TOTAL
5-9	99,37	0,63					100
10-14	81,80	16,31	1,63	0,26			100
15-19	76,34	15,01	4,42	3,60	0,57	0,06	100
20-24	83,78	5,12	6,20	2,76	1,35	0,79	100
25-29	69,66	16,88	8,54	2,88	1,38	0,66	100
30-34	86,29	7,72	3,89	1,23	0,48	0,39	100
35-39	85,01	8,30	4,18	1,61	0,62	0,28	100
40-44	95,02	2,75	1,38	0,52	0,20	0,13	100
45-49	95,02	2,75	1,39	0,52	0,20	0,12	100
50-54	97,78	1,22	0,62	0,21	0,08	0,09	100
55-59	97,78	1,22	0,62	0,21	0,08	0,09	100
60+	99,21	0,40	0,20	0,11	0,04	0,04	100
TOTAL	88,09	7,53	2,64	1,15	0,40	0,19	100
5-14	90,61	8,45	0,81	0,13			100
15-50	83,41	9,00	4,45	2,09	0,71	0,34	100
50+	98,49	0,81	0,41	0,16	0,06	0,07	100

Tableau n°2 b bisREPARTITION DE LA POPULATION TOTALESELON LE SEXE, LE GROUPE D'AGE ET LE NIVEAU DE FRANCOPHONIEEN 1981 DANS LA PROVINCE DU NORDPROPORTIONSFEMMES

AGE	NO	NI	N2	N3	N4	N5	TOTAL
5-9	99,74	0,26					100
10-14	92,84	6,76	0,35	0,05			100
15-19	92,72	4,98	1,53	0,68	0,09		100
20-24	95,79	1,70	1,90	0,41	0,15	0,05	100
25-29	90,74	5,60	2,82	0,55	0,24	0,05	100
30-34	97,67	1,34	0,68	0,19	0,07	0,05	100
35-39	97,43	1,46	0,73	0,24	0,10	0,04	100
40-44	99,25	0,36	0,18	0,13	0,05	0,03	100
45-49	99,25	0,36	0,18	0,13	0,05	0,03	100
50-54	99,55	0,15	0,07	0,15	0,06	0,02	100
55-59	99,55	0,15	0,07	0,15	0,06	0,02	100
60+	99,74	0,07	0,03	0,11	0,04	0,01	100
TOTAL	96,46	2,44	0,78	0,23	0,07	0,02	100
5-14	96,41	3,40	0,17	0,02			
15-50	95,74	2,48	1,27	0,36	0,11	0,04	100
50+	99,65	0,11	0,05	0,13	0,05	0,01	100

Tableau n° 3 a

REPARTITION DE LA POPULATION TOTALESELON LE SEXE, LE GROUPE D'AGE ET LE NIVEAU DE FRANCOPHONIEEN 1981 DANS L'EX-CAMEROUN FRANCOPHONE MOINS LA PROVINCE DU NOUHOMMES

AGE	NO	NI	N2	N3	N4	N5	TOTAL
5-9	214 919	58 448	3 871				277 238
10-14	39 000	74 853	129 754	4 786	I		248 394
15-19	18 098	37 903	96 321	44 054	5 377	556	202 309
20-24	22 458	33 919	64 434	29 159	II 220	5 676	166 866
25-29	17 244	29 343	44 194	23 871	II 859	6 269	132 780
30-34	13 592	21 728	32 593	20 717	8 084	3 523	100 237
35-39	9 835	17 919	26 878	16 700	6 495	2 063	79 890
40-44	31 125	18 511	27 767	7 060	2 745	1 368	88 576
45-49	23 066	15 607	23 412	5 909	2 298	1 153	71 445
50-54	40 217	17 206	11 471	1 760	684	556	71 894
55-59	24 323	9 119	13 677	1 394	542	443	49 498
60+	84 248	9 274	13 912	978	381	349	109 142
TOTAL	538 125	343 830	488 284	156 388	49 686	21 956	1 598 269
5-14	253 919	133 301	133 625	4 786	I		525 632
15-50	135 418	174 930	315 599	147 470	48 078	20 608	842 103
50+	148 788	35 599	39 060	4 132	1 607	1 348	230 534

Tableau n° 3 a bis

REPARTITION DE LA POPULATION TOTALESELON LE SEXE, LE GROUPE D'AGE ET LE NIVEAU DE FRANCOPHONIEEN 1981 DANS L'EX-CAMEROUN FRANCOPHONE MOINS LA PROVINCE DU NORD

AGE	NO	NI	N2	N3	N4	N5	TOTAL
5-9	214 081	59 561	3 664				277 306
0-14	58 423	74 809	112 153	2 808	I		248 194
5-19	36 030	44 309	84 685	24 551	2 665	118	192 358
0-24	34 629	56 078	62 653	15 165	4 060	I 287	173 872
5-29	21 560	34 450	51 743	18 813	8 295	I 556	136 417
0-34	24 662	24 220	36 331	13 145	5 132	538	104 028
5-39	22 269	20 939	31 407	11 307	4 398	373	90 693
0-44	93 629	7 615	11 422	I 124	437	233	114 460
5-49	67 963	6 156	9 234	897	349	192	84 791
0-54	82 872	2 153	3 229	323	126	88	88 791
5-59	52 926	I 678	2 516	235	91	67	57 513
60+	129 860	I 022	I 533	290	114	51	132 870
TOTAL	838 904	332 990	410 570	88 658	25 668	4 503	1701 293
5-14	272 504	134 370	115 817	2 808	I		525 500
5-50	300 742	193 767	287 475	85 002	25 336	4 297	896 619
50+	265 658	4 853	7 278	848	331	206	279 174

Tableau n°3 b

REPARTITION DE LA POPULATION TOTALESELON LE SEXE, LE GROUPE D'AGE ET LE NIVEAU DE FRANCOPHONIEEN 1981 DANS L'EX-CAMEROUN FRANCOPHONE MOINS LA PROVINCE DU NPROPORTIONSHOMMES

AGE	N0	N1	N2	N3	N4	N5	TOTAL
5-9	77,52	21,08	1,40				100
10-14	15,70	30,13	52,24	1,93			100
15-19	8,95	18,74	47,60	21,78	2,66	0,27	100
20-24	13,46	20,33	38,62	17,47	6,72	3,40	100
25-29	12,99	22,10	33,28	17,98	8,93	4,72	100
30-34	13,56	21,68	32,52	20,67	8,06	3,51	100
35-39	12,31	22,43	33,65	20,90	8,13	2,58	100
40-44	35,14	20,90	31,35	7,97	3,10	1,54	100
45-49	32,28	21,84	32,78	8,27	3,22	1,61	100
50-54	55,94	23,93	15,96	2,45	0,95	0,77	100
55-59	49,15	18,42	27,63	2,82	1,09	0,89	100
60+	77,18	8,50	12,75	0,90	0,35	0,32	100
TOTAL	33,68	21,51	30,55	9,78	3,11	1,37	100
5-14	48,31	25,36	25,42	0,91			100
15-50	16,08	20,77	37,48	17,51	5,71	2,45	100
50+	64,55	15,44	16,94	1,79	0,70	0,58	100

Tableau n° 3 b bis

REPARTITION DE LA POPULATION TOTALESELON LE SEXE, LE GROUPE D'AGE ET LE NIVEAU DE FRANCOPHONIEEN 1981 DANS L'EX-CAMEROUN FRANCOPHONE MOINS LA PROVINCE DU NORDPROPORTIONSFEMMES

AGE	N0	N1	N2	N3	N4	N5	TOTAL
5-9	77,20	21,48	1,32				100
0-14	23,54	30,14	45,19	1,13			100
5-19	18,73	23,03	44,03	12,76	1,39	0,06	100
0-24	19,92	32,25	36,03	8,72	2,34	0,74	100
5-29	15,80	25,25	37,94	13,79	6,08	1,14	100
0-34	23,70	23,28	34,93	12,64	4,93	0,52	100
5-39	24,55	23,09	34,63	12,47	4,85	0,41	100
0-44	81,81	6,65	9,98	0,98	0,38	0,20	100
5-49	80,15	7,26	10,89	1,06	0,41	0,23	100
0-54	93,34	2,42	3,64	0,36	0,14	0,10	100
5-59	92,02	2,92	4,37	0,41	0,16	0,12	100
60+	97,73	0,77	1,15	0,22	0,09	0,04	100
TOTAL	49,32	19,57	24,13	5,21	1,51	0,26	100
5-14	51,86	25,57	22,04	0,53			100
5-50	33,54	21,61	32,06	9,48	2,83	0,48	100
50+	95,16	1,74	2,61	0,30	0,12	0,07	100

A N N E X E 10

CALCUL DES PROBABILITES DE PASSAGE D'UN NIVEAU A UN AUTRE

SUR UNE PERIODE DE 5 ANS

Méthode de calcul des probabilités de passage

d'un niveau à un autre sur une période de 5 ans

Pour ce calcul on dispose de la répartition de la population scolaire par groupes d'âge quinquennaux ($x, x+5$) et par niveau l'année t , et de la même répartition l'année $t+5$.

On connaît donc les effectifs suivants :

si N = niveau
 x = âge
 t = l'année

$E_{NI ; t ; x, x+5}$

sera l'effectif de scolarisés au niveau NI , l'année t , dans le groupe d'âge $x, x+5$

et on aura :

$$P_{NI ; t ; x, x+5}^{N2 ; t+5 ; x+5, x+10} = \frac{E_{N2 ; t+5 ; x+5, x+10}}{E_{NI ; t ; x, x+5}} = P_{NI}^{N2}$$

la probabilité étant au niveau NI , l'année t , dans le groupe d'âge $x, x+5$, d'être au niveau $N2$, l'année $t+5$, dans le groupe d'âge $x+5, x+10$

on calculera de la même manière les probabilités suivantes :

LES PROBABILITES DE PASSAGE SELON L'AGE ET LE NIVEAU

Niveau Age x+5 Année t+5	NI	N2	N3	N4	N5
10-14 ans	NI P NI	NI P N2			
15-19 ans		NI ou N2 P N2	N2 ou N3 P N3	N2 ou N3 P N4	N3 P N5
20-24 ans			N2 ou N3 P N3	N2, N3 ou N4 P N4	N3, N4 ou N5 P N5
25-29 ans			N3 P N3	N3 ou N4 P N4	N3, N4 ou N5 P N5
30-34 ans				N3 ou N4 P N4	N3, N4 ou N5 P N5
35-39 ans					N4 ou N5 P N5
40 ans et plus					N5 P N5

A N N E X E I I

REPARTITION DE LA POPULATION SCOLARISEE

LES ANNEES DE PROJECTION - PAR ZONE -

Tableau n° IREPARTITION PAR NIVEAU, PAR SEXE ET PAR AGE DE LA POPULATIONSCOLARISEE EN 1985 - 86 DANS L'EX-CAMEROUN ANGLOPHONE(ZONE I)HOMMES

AGE	NO	NI	N2	N3	N4	N5	TOTAL
5-9	119 864	43	2				119 909
10-14	63 608	13 567	7 739	I			84 915
15-19	2 209	2 352	12 867	3 476	2 316	229	23 449
20-24			595	650	1 232	2 381	4 858
25-29						973	973
30+						389	389
TOTAL	185 681	15 962	21 203	4 127	3 548	3 972	234 493

FEMMES

AGE	NO	NI	N2	N3	N4	N5	TOTAL
5-9	105 231	25					105 256
10-14	52 990	10 617	6 006	4			69 617
15-19	1 461	1 288	7 610	2 413	966	73	13 811
20-24			201	285	475	877	1 838
25-29						428	428
30+						83	83
TOTAL	159 682	11 930	13 817	2 702	1 441	1 461	191 033

Tableau n°2REPARTITION PAR NIVEAU, PAR SEXE ET PAR AGE DE LA POPULATIONSCOLARISEE EN 1990 - 91 DANS L'EX-CAMEROUN ANGLOPHONE(ZONE I)HOMMES

AGE	NO	NI	N2	N3	N4	N5	TOTAL
5-9	142 877	617	3				143 497
10-14	54 778	42 087	9 713	I			106 579
15-19	I 018	4 399	I5 200	4 II2	2 740	27I	27 740
20-24			767	879	I 735	3 362	6 743
25-29						I 793	I 793
30+						8I2	8I2
TOTAL	198 673	47 I03	25 683	4 992	4 475	6 238	287 I64

FEMMES

AGE	NO	NI	N2	N3	N4	N5	TOTAL
5-9	I28 262	444	2				I28 708
10-14	47 459	34 945	7 789	6			90 I99
15-19	636	2 799	9 398	2 993	I I96	90	I7 II2
20-24			290	430	736	I 36I	2 8I7
25-29						9I0	9I0
30+						305	305
TOTAL	I76 357	38 I88	I7 479	3 429	I 932	2 666	240 05I

Tableau n°3REPARTITION PAR NIVEAU, PAR SEXE ET PAR AGE DE LA POPULATIONSCOLARISEE EN 1995 - 96 DANS L'EX-CAMEROUN ANGLOPHONE(ZONE I)HOMMES

AGE	NO	NI	N2	N3	N4	N5	TOTAL
5-9	170 369	736	4				171 109
10-14	65 438	50 366	11 623	2			127 429
15-19	1 205	5 521	19 077	4 766	3 439	340	34 348
20-24			907	1 114	1 036	3 973	7 030
25-29						2 488	2 488
30+						1 553	1 553
TOTAL	237 012	56 623	31 611	5 882	4 475	8 354	343 957

FEMMES

AGE	NO	NI	N2	N3	N4	N5	TOTAL
5-9	155 682	539	2				156 223
10-14	58 103	42 730	9 524	6			110 363
15-19	807	3 626	12 176	3 590	1 551	117	21 867
20-24			359	577	910	1 682	3 528
25-29						1 394	1 394
30+						724	724
TOTAL	214 592	46 895	22 061	4 173	2 461	3 917	294 099

Tableau n° 4REPARTITION PAR NIVEAU, PAR SEXE ET PAR AGE DE LA POPULATIONSCOLARISEE EN 2000 - 2001 DANS L'EX-CAMEROUN ANGLOPHONE(ZONE I)HOMMES

AGE	NO	NI	N2	N3	N4	N5	TOTAL
5-9	201 967	873	4				202 844
10-14	78 029	60 058	13 598	3			151 688
15-19	1 440	6 601	22 809	5 703	4 115	407	41 075
20-24			1 135	1 380	2 537	4 916	9 968
25-29						2 594	2 594
30+						2 408	2 408
TOTAL	281 436	67 532	37 546	7 086	6 652	10 325	410 577

FEMMES

AGE	NO	NI	N2	N3	N4	N5	TOTAL
5-9	187 433	649	3				188 085
10-14	70 524	51 865	11 561	8			133 958
15-19	988	4 437	14 898	4 390	1 896	143	26 752
20-24			465	737	1 160	2 144	4 506
25-29						1 746	1 746
30+						1 262	1 262
TOTAL	258 945	56 951	26 927	5 135	3 056	5 295	356 309

Tableau n° 5REPARTITION PAR NIVEAU, PAR SEXE ET PAR AGE DE LA POPULATIONSCOLARISEE DE LA PROVINCE DU NORD EN 1985 - 86TOUTES HYPOTHESES - (ZONE II)HOMMES

AGE	NO	NI	N2	N3	N4	N5	TOTAL
5-9	90 129	I 375	I				9I 505
10-14	34 874	36 694	3 669	579			75 816
15-19	45I	6 20I	2 874	4 810	916	I54	I5 406
20-24			98	554	I 328	I 468	3 448
25-29				I35	3I3	592	I 040
30+						250	250
TOTAL	I25 454	44 270	6 642	6 078	2 557	2. 464	I87 465

FEMMES

AGE	NO	NI	N2	N3	N4	N5	TOTAL
5-9	45 309	685					45 994
10-14	I2 904	I3 367	695	I07			27 073
15-19	I55	3. I5I	698	I 02I	I33	II	5 I69
20-24			5I	II3	I69	I26	459
25-29				36	5I	23	II0
30+						6	6
TOTAL	58 368	I7. 203	I. 444	I 277	353	I66	78 8II

Tableau n° 6

REPARTITION PAR NIVEAU, PAR SEXE ET PAR AGE DE LA POPULATION

SCOLARISEE DE LA PROVINCE DU NORD EN 1990 - 91

HYPOTHESE I - (ZONE II)HOMMES

AGE	NO	NI	N2	N3	N4	N5	TOTAL
5-9	III 716	I 704	2				II3 422
10-14	49 571	52 158	5 216	824			107 769
15-19	663	9 089	4 213	7 051	I 342	220	22 578
20-24			I33	760	I 875	2 II7	4 885
25-29				213	539	I 173	I 925
30+						606	606
TOTAL	I6I 950	62 951	9 564	8 848	3 756	4 II6	25I 185

FEMMES

AGE	NO	NI	N2	N3	N4	N5	TOTAL
5-9	63 675	962					64 637
10-14	22 201	22 997	I 196	I84			46 578
15-19	207	4 256	944	I 381	I87	I6	6 991
20-24			96	216	330	249	891
25-29				I04	I31	58	293
30+						I9	I9
TOTAL	86 083	28 215	2 236	I 885	648	342	II9 409

Tableau n°7REPARTITION PAR NIVEAU, PAR SEXE ET PAR AGE DE LA POPULATIONSCOLARISEE DE LA PROVINCE DU NORD EN 1990 - 91HYPOTHESE II ET HYPOTHESE III - (ZONE II)HOMMES

AGE	NO	NI	N2	N3	N4	N5	TOTAL
5-9		85 940	27 480	2			II3 422
10-14		7 66I	94 432	6 039	II		I08 I43
15-19		35	9 876	9 932	2 955	220	23 018
20-24				40I	2 339	2 093	4 833
25-29					954	I I83	2 I37
30+						6II	6II
TOTAL		93 636	I3I 788	I6 374	6 259	4 I07	252 I64

FEMMES

AGE	NO	NI	N2	N3	N4	N5	TOTAL
5-9		48 060	I6 577				64 637
10-14		3 08I	42 544	I 334	5		46 964
15-19			4 545	2 I39	595	I6	7 295
20-24				I86	560	249	995
25-29					202	58	260
30+						I9	I9
TOTAL		5I I4I	63 666	3 659	I 362	342	I20 I70

Tableau n°8REPARTITION PAR NIVEAU, PAR SEXE ET PAR AGE DE LA POPULATIONSCOLARISEE DE LA PROVINCE DU NORD EN 1995 - 96HYPOTHESE I - (ZONE II)HOMMES

AGE	NO	NI	N2	N3	N4	N5	TOTAL
5-9	133 485	2 036	2				135 523
10-14	61 444	64 649	6 465	1 021			133 579
15-19	942	12 920	5 989	10 023	1 909	313	32 096
20-24			196	1 114	2 748	3 101	7 159
25-29				292	753	1 663	2 708
30+						1 190	1 190
TOTAL	195 871	79 605	12 652	12 450	5 410	6 267	312 255

FEMMES

AGE	NO	NI	N2	N3	N4	N5	TOTAL
5-9	82 412	1 244	1				83 657
10-14	31 201	32 319	1 681	259			65 460
15-19	355	7 322	1 624	2 375	322	28	12 026
20-24			130	292	447	339	1 208
25-29				198	253	114	565
30+						52	52
TOTAL	113 968	40 885	3 436	3 124	1 022	533	162 968

Tableau n° 9REPARTITION PAR NIVEAU, PAR SEXE ET PAR AGE DE LA POPULATIONSCOLARISEE DE LA PROVINCE DU NORD EN 1995 - 96HYPOTHESE II - (ZONE II)HOMMES

AGE	NO	NI	N2	N3	N4	N5	TOTAL
5-9		I02 687	32 834	2			I35 523
I0-I4		8 680	II7 049	7 486	27		I33 242
I5-I9		23	I4 089	I4 I65	3 8I8	224	32 3I9
20-24				575	3 346	2 359	6 280
25-29					I I73	I 436	2 609
30+						I 303	I 303
TOTAL		III 390	I63 972	22 228	8 364	5 322	3II 276

FEMMES

AGE	NO	NI	N2	N3	N4	N5	TOTAL
5-9		62 202	2I 455				83 657
I0-I4		3 797	59 789	I 874	6		65 466
I5-I9		3	7 893	3 7I0	702	I5	I2 323
20-24				26I	757	3I4	I 332
25-29					452	II2	564
30+						47	47
TOTAL		66 002	89 I37	5 845	I 9I7	488	I63 389

Tableau n° 10REPARTITION PAR NIVEAU, PAR SEXE ET PAR AGE DE LA POPULATIONSCOLARISEE DE LA PROVINCE DU NORD EN 1995 - 96HYPOTHESE III - (ZONE II)HOMMES

AGE	NO	NI	N2	N3	N4	N5	TOTAL
5-9		102 687	32 834	2			135 523
10-14		8 250	110 131	12 817	27		131 225
15-19		31	13 680	30 818	29 642	224	74 395
20-24				754	4 735	2 621	8 110
25-29					627	1 870	2 497
30+						1 283	1 283
TOTAL		110 968	156 645	44 391	35 031	5 998	353 033

FEMMES

AGE	NO	NI	N2	N3	N4	N5	TOTAL
5-9		62 202	21 455				83 657
10-14		3 845	58 044	4 848	17		66 754
15-19		6	7 574	10 801	4 520	15	22 916
20-24				267	1 434	418	2 119
25-29					252	264	516
30+						97	97
TOTAL		66 053	87 073	15 916	6 223	794	176 059

Tableau n° IIREPARTITION PAR NIVEAU, PAR SEXE ET PAR AGE DE LA POPULATIONSCOLARISEE DE LA PROVINCE DU NORD EN 2000 - 2001HYPOTHESE I - (ZONE II)HOMMES

AGE	NO	NI	N2	N3	N4	N5	TOTAL
5-9	I58 523	2 4I7	3				I60 943
I0-I4	73 4I7	77 247	7 725	I 220			I59 609
I5-I9	I I67	I6 0I4	7 423	I2 423	2 366	388	39 78I
20-24			278	I 583	3 906	4 408	I0 I75
25-29				428	I I04	2 437	3 969
30+						I 832	I 832
TOTAL	233 I07	95 678	I5 429	I5 654	7 376	9 065	376 309

FEMMES

AGE	NO	NI	N2	N3	N4	N5	TOTAL
5-9	I04 399	I 578	2				I05 979
I0-I4	40 382	4I 828	2 I75	335			84 720
I5-I9	499	I0 290	2 282	3 338	452	39	I6 900
20-24			223	502	769	583	2 077
25-29				268	342	I54	764
30+						I03	I03
TOTAL	I45 280	53 696	4 682	4 443	I 563	879	2I0 543

Tableau n° I2REPARTITION PAR NIVEAU, PAR SEXE ET PAR AGE DE LA POPULATIONSCOLARISEE DE LA PROVINCE DU NORB EN 2000 - 2001HYPOTHESE II - (ZONE II)HOMMES

AGE	NO	NI	N2	N3	N4	N5	TOTAL
5-9		I2I 947	38 993	3			I60 943
I0-I4		I0 37I	I39 858	8 945	33		I59 207
I5-I9		26	I7 35I	I7 45I	4 733	278	39 839
20-24				820	4 7I5	3 277	8 8I2
25-29					I 678	2 035	3 7I3
30+						I 850	I 850
TOTAL		I32 344	I96 202	27 2I9	II I59	7 440	374 364

FEMMES

AGE	NO	NI	N2	N3	N4	N5	TOTAL
5-9		78 799	27 I80				I05 979
I0-I4		4 9I4	77 383	2 426	9		84 732
I5-I9		4	II 000	5 I7I	987	2I	I7 I83
20-24				453	I 280	505	2 238
25-29					6I7	I85	802
30+						I02	I02
TOTAL		83 7I7	II5 563	8 050	2 893	8I3	2II 036

Tableau n°13REPARTITION PAR NIVEAU, PAR SEXE ET PAR AGE DE LA POPULATIONSCOLARISEE DE LA PROVINCE DU NORD EN 2000 - 2001HYPOTHESE III - (ZONE II)HOMMES

AGE	NO	NI	N2	N3	N4	N5	TOTAL
5-9		I2I 947	38 993	3			I60 943
I0-I4		9 242	I23 324	2I 684	33		I54 283
I5-I9		4I3	I5 389	57 727	25 825	475	99 829
20-24				2 226	20 0I8	I3 350	35 594
25-29					I65	3 650	3 8I5
30+						I 70I	I 70I
TOTAL		I3I 602	I77 706	8I 640	46 04I	I9 I76	456 I65

FEMMES

AGE	NO	NI	N2	N3	N4	N5	TOTAL
5-9		78 799	27 I80				I05 979
I0-I4		4 976	72 782	I0 039	2I		87 8I8
I5-I9		I2	9 902	25 360	II 953	54	47 28I
20-24				735	6 640	2 9I4	I0 289
25-29					II9	826	945
30+						325	325
TOTAL		83 787	I09 864	36 I34	I8 733	4 II9	252 637

Tableau n°14REPARTITION PAR NIVEAU, PAR SEXE ET PAR AGE DE LA POPULATIONSCOLARISEE DANS L'EX-CAMEROUN FRANCOPHONE MOINS LE NORD EN1985 - 86HYPOTHESES I. II. III. - (ZONE III)HOMMES

AGE	NO	NI	N2	N3	N4	N5	TOTAL
5-9	228 507	68 532	4 539				301 578
10-14	15 591	87 822	139 463	6 232			249 108
15-19	147	1 899	51 448	51 311	6 678	1 053	112 536
20-24			452	4 392	10 085	8 270	23 199
25-29			5	246	118	3 155	3 524
30+						1 012	1 012
TOTAL	244 245	158 253	195 902	62 181	16 881	13 490	690 957

FEMMES

AGE	NO	NI	N2	N3	N4	N5	TOTAL
5-9	218 516	71 001	4 368				293 885
10-14	13 046	84 262	120 624	3 794			221 726
15-19	37	891	37 994	28 582	3 411	253	71 168
20-24			634	2 765	3 985	2 113	9 497
25-29			14	310	108	553	985
30+						141	141
TOTAL	231 599	156 154	163 634	35 451	7 504	3 060	597 402

Tableau n°15REPARTITION PAR NIVEAU, PAR SEXE ET PAR AGE DE LA POPULATIONSCOLARISEE DANS L'EX-CAMEROUN FRANCOPHONE MOINS LE NORD.EN 1990 - 91 - HYPOTHESE I - (ZONE III)HOMMES

AGE	NO	NI	N2	N3	N4	N5	TOTAL
5-9	256 919	77 053	5 103				339 075
10-14	18 281	102 975	163 525	7 307			292 087
15-19	156	2 068	55 861	56 044	7 285	1 371	122 785
20-24			535	5 233	12 038	10 037	27 843
25-29			4	535	149	4 322	5 010
30+						1 461	1 461
TOTAL	275 356	182 096	225 028	69 119	19 472	17 191	788 261

FEMMES

AGE	NO	NI	N2	N3	N4	N5	TOTAL
5-9	248 087	80 609	4 959				333 655
10-14	15 551	100 447	143 792	4 522			264 312
15-19	39	973	41 407	31 302	3 733	341	77 995
20-24			778	3 373	4 899	2 580	11 630
25-29			19	408	148	798	1 373
30+						257	257
TOTAL	263 677	182 029	190 955	39 605	8 780	3 976	689 222

Tableau n° 16REPARTITION PAR NIVEAU, PAR SEXE ET PAR AGE DE LA POPULATIONSCOLARISEE DANS L'EX-CAMEROUN FRANCOPHONE MOINS LE NORDEN 1990 - 91 - HYPOTHESES II ET III - (ZONE III)HOMMES

AGE	NO	NI	N2	N3	N4	N5	TOTAL
5-9		256 918	82 146	11			339 075
10-14		18 281	230 542	46 912	91		295 826
15-19		78	24 288	75 292	17 483	1 371	118 512
20-24				3 144	14 227	10 037	27 408
25-29				5	448	4 322	4 775
30+						1 452	1 452
TOTAL		275 277	336 976	125 364	32 249	17 182	787 048

FEMMES

AGE	NO	NI	N2	N3	N4	N5	TOTAL
5-9		248 087	85 552	16			333 655
10-14		15 551	216 996	34 293	87		266 926
15-19		39	21 793	48 780	8 709	341	79 662
20-24				2 700	6 299	2 580	11 579
25-29				7	517	798	1 322
30+						257	257
TOTAL		263 677	324 341	85 796	15 612	3 976	693 401

Tableau n° I7

REPARTITION PAR NIVEAU, PAR SEXE ET PAR AGE DE LA POPULATION

SCOLARISEE DANS L'EX-CAMEROUN FRANCOPHONE MOINS LE NORD

EN 1995 - 96 - HYPOTHESE I (ZONE III)

HOMMES

AGE	NO	NI	N2	N3	N4	N5	TOTAL
5-9	289 329	86 773	5 747				381 849
10-14	20 554	115 778	183 857	8 216			328 405
15-19	183	2 059	65 500	65 714	8 542	1 608	143 606
20-24			581	5 699	13 111	10 999	30 390
25-29			5	346	178	5 189	5 718
30+						2 067	2 067
TOTAL	310 066	204 610	255 690	79 975	21 831	19 863	892 035

FEMMES

AGE	NO	NI	N2	N3	N4	N5	TOTAL
5-9	281 990	91 625	5 636				379 251
10-14	17 656	114 039	163 250	5 134			300 079
15-19	47	1 160	49 360	37 714	4 449	407	93 137
20-24			848	3 684	5 351	2 830	12 713
25-29			23	498	181	977	1 679
30+						371	371
TOTAL	299 693	206 824	219 117	47 030	9 981	4 585	787 230

Tableau n° I8

REPARTITION PAR NIVEAU, PAR SEXE ET PAR AGE DE LA POPULATIONSCOLARISEE DANS L'EX-CAMEROUN FRANCOPHONE MOINS LE NORDEN I995 - 96 - HYPOTHESE II - (ZONE III)HOMMES

AGE	NO	NI	N2	N3	N4	N5	TOTAL
5-9		289 328	92 509	I2			38I 849
I0-I4		20 554	259 200	52 745	82		332 58I
I5-I9		9I	27 37I	9I 678	20 26I	I 55I	I40 952
20-24				3 986	I5 2I8	I0 356	29 560
25-29				3	52I	4 933	5 457
30+						I 993	I 993
TOTAL		3I8 973	379 080	I48 424	36 082	I8 833	892 392

FEMMES

AGE	NO	NI	N2	N3	N4	N5	TOTAL
5-9		28I 990	97 243	I8			379 25I
I0-I4		I7 656	246 348	38 934	86		303 024
I5-I9		47	25 580	5I I60	I0 055	275	97 II7
20-24				2 824	7 I35	2 487	I2 446
25-29				8	630	I 042	I 680
30+						363	363
TOTAL		299 693	369 I7I	92 936	I7 906	4 I67	793 88I

Tableau n°19REPARTITION PAR NIVEAU, PAR SEXE ET PAR AGE DE LA POPULATIONSCOLARISEE DANS L'EX-CAMEROUN FRANCOPHONE MOINS LE NORD.EN 1995 - 96 - HYPOTHESE III - (ZONE III)HOMMES

AGE	NO	NI	N2	N3	N4	N5	TOTAL
5-9		248 204	133 645				381 849
10-14		20 554	259 199	52 745	82		332 580
15-19		91	28 615	110 901	38 856	1 551	180 014
20-24				4 485	23 413	15 534	43 432
25-29					521	8 634	9 155
30+						2 397	2 397
TOTAL		268 849	421 459	168 131	62 872	28 116	949 427

FEMMES

AGE	NO	NI	N2	N3	N4	N5	TOTAL
5-9		246 516	132 735				379 251
10-14		17 656	246 348	38 934	86		303 024
15-19		47	25 580	80 052	28 908	344	134 931
20-24				2 824	15 064	6 650	24 538
25-29					630	2 779	3 409
30+						600	600
TOTAL		264 219	404 663	121 810	44 688	10 373	845 753

Tableau n°20REPARTITION PAR NIVEAU, PAR SEXE ET PAR AGE DE LA POPULATIONSCOLARISEE DANS L'EX-CAMEROUN FRANCOPHONE MOINS LE NORD.EN 2000 - 2001 - HYPOTHESE I - (ZONE III)HOMMES

AGE	NO	NI	N2	N3	N4	N5	TOTAL
5-9	325 385	97 587	6 463				429 435
10-14	23 147	130 384	207 050	9 252			369 832
15-19	206	2 315	73 643	73 884	9 604	1 808	161 460
20-24			677	6 664	15 373	12 897	35 611
25-29			6	377	194	5 664	6 241
30+						2 490	2 490
TOTAL	348 738	230 286	287 839	90 177	25 171	22 859	1 005 069

FEMMES

AGE	NO	NI	N2	N3	N4	N5	TOTAL
5-9	319 756	103 896	6 391				430 043
10-14	20 068	129 624	185 560	5 836			341 088
15-19	53	1 317	55 850	42 363	5 052	462	105 097
20-24			1 011	4 412	6 407	3 406	15 236
25-29			25	544	198	1 068	1 835
30+						466	466
TOTAL	339 877	234 837	248 837	53 155	11 657	5 402	893 765

Tableau n° 2I

REPARTITION PAR NIVEAU, PAR SEXE ET PAR AGE DE LA POPULATIONSCOLARISEE DANS L'EX-CAMEROUN FRANCOPHONE MOINS LE NORDEN 2000 - 2001 - HYPOTHESE II - (ZONE III)HOMMES

AGE	NO	NI	N2	N3	N4	N5	TOTAL
5-9		325 384	104 037	14			429 435
10-14		23 146	291 897	59 399	92		374 534
15-19		103	30 773	103 075	21 842	1 585	157 378
20-24				4 766	18 110	12 484	35 360
25-29				4	576	5 321	5 901
30+						2 384	2 384
TOTAL		348 633	426 707	167 258	40 620	21 774	1 004 992

FEMMES

AGE	NO	NI	N2	N3	N4	N5	TOTAL
5-9		319 755	110 267	21			430 043
10-14		20 068	280 013	44 255	97		344 434
15-19		53	29 040	66 646	11 415	312	107 466
20-24				3 071	7 812	2 644	13 527
25-29				8	697	1 120	1 825
30+						470	470
TOTAL		339 876	419 320	114 001	20 021	4 546	897 765

Tableau n° 22

REPARTITION PAR NIVEAU, PAR SEXE ET PAR AGE DE LA POPULATIONSCOLARISEE DANS L'EX-CAMEROUN FRANCOPHONE MOINS LE NORDEN 2000 - 2001 - HYPOTHESE III - (ZONE III)HOMMES

AGE	NO	NI	N2	N3	N4	N5	TOTAL
5-9		266 251	163 184				429 435
10-14		19 856	291 906	59 399	134		371 295
15-19		103	33 570	146 299	65 525	1 585	247 082
20-24				6 980	48 160	33 288	88 428
25-29					837	19 544	20 381
30+						5 198	5 198
TOTAL		286 210	488 660	212 678	114 656	59 615	1 161 819

FEMMES

AGE	NO	NI	N2	N3	N4	N5	TOTAL
5-9		266 626	163 417				430 043
10-14		26 990	280 027	44 254	133		351 404
15-19		53	29 040	115 116	54 220	390	198 819
20-24				4 327	39 017	20 668	64 012
25-29					1 252	9 570	10 822
30+						2 125	2 125
TOTAL		293 669	472 484	163 697	94 622	32 753	275 778

A N N E X E I 2

REPARTITION SELON LE NIVEAU DE CONNAISSANCE DU FRANCAIS,
LE SEXE ET L'AGE DE LA POPULATION DANS CHAQUE ZONE

ZONE I : EX-CAMEROUN ANGLOPHONE

ZONE II : PROVINCE DU NORD

ZONE III : EX-CAMEROUN FRANCOPHONE MOINS LA
PROVINCE DU NORD

REPARTITION DE LA POPULATION DE L'ANCIEN CAMEROUN ANGLOPHONE

SELON LE NIVEAU DE CONNAISSANCE DU FRANCAIS, LE GROUPE D'AGE

ET LE SEXE, EN 1991 - (ZONE I) -

EFFECTIFS

HOMMES					FEMMES				
âge niveau	5-14	15-49	50 et +	TOTAL	5-14	15-49	50 et +	TOTAL	TOTAL GENERAL
N0	282 817	419 487	100 343	802 647	286 591	469 502	103 573	859 666	1 662 313
N1	42 718	32 214		74 932	35 413	26 017		61 430	136 362
N2	9 716	40 779		50 495	7 791	25 236		33 027	83 522
N3	I	9 293		9 294	6	6 428		6 434	15 728
N4		7 963		7 963		3 390		3 390	11 353
N5		10 508	691	11 199		3 976	152	4 128	15 327
TOTAL	335 252	520 244	101 034	956 530	329 801	534 549	103 725	968 075	1 924 605

REPARTITION DE LA POPULATION DE L'ANCIEN CAMEROUN ANGLOPHONE

SELON LE NIVEAU DE CONNAISSANCE DU FRANCAIS, LE GROUPE D'AGE

ET LE SEXE, EN 1991 - (ZONE I) -

POURCENTAGES

HOMMES					FEMMES				
âge niveau	5-14	15-49	50 et +	TOTAL	5-14	15-49	50 et +	TOTAL	TOTAL GENERAL
N0	84,36	80,63	99,32	83,92	86,90	87,84	99,85	88,79	86,36
N1	12,74	6,19		7,83	10,74	4,87		6,35	7,09
N2	2,90	7,84		5,28	2,36	4,72		3,42	4,34
N3		1,79		0,97		1,20		0,66	0,82
N4		1,53		0,83		0,63		0,35	0,59
N5		2,02	0,68	1,17		0,74	0,15	0,43	0,80
TOTAL	100	100	100	100	100	100	100	100	100

Tableau n° 2

REPARTITION DE LA POPULATION DU NORD SELON LE NIVEAU DE

CONNAISSANCE DU FRANCAIS ET L'HYPOTHESE EN 1991 - ZONE II -

EFFECTIFS

Niveau	HYPOTHESE I			HYPOTHESE II		
	Hommes	Femmes	Total	Hommes	Femmes	Total
NO	I 025 629	I 217 539	2 243 168	861 646	I 133 889	I 995 535
NI	I48 187	60 122	208 309	I78 680	I22 309	300 989
N2	34 555	10 367	44 922	I56 761	30 569	I87 330
N3	I9 825	4 670	24 495	28 677	5 205	33 882
N4	7 488	I 433	8 921	I0 011	2 150	I2 161
N5	6 357	602	6 959	6 266	611	6 877
Total	I 242 041	I 294 733	2 536 774	I 242 041	I 294 733	2 536 774

POURCENTAGES

Niveau	HYPOTHESE I			HYPOTHESE II		
	Hommes	Femmes	Total	Hommes	Femmes	Total
NO	82,58	94,05	88,43	69,37	87,57	78,66
NI	11,93	4,64	8,21	14,39	9,45	11,87
N2	2,78	0,80	1,77	12,62	2,36	7,38
N3	1,60	0,36	0,97	2,31	0,40	1,34
N4	0,60	0,11	0,35	0,81	0,17	0,48
N5	0,51	0,05	0,27	0,50	0,05	0,27
Total	100	100	100	100	100	100

Tableau n° 3

REPARTITION DE LA POPULATION DE L'ANCIEN CAMEROUN FRANCOPHONE

MOINS LA PROVINCE DU NORD, SELON LE NIVEAU DE CONNAISSANCE DU

FRANCAIS, LE SEXE, L'HYPOTHESE EN 1991 - ZONE III -

EFFECTIFS

Niveau	HYPOTHESE I			HYPOTHESE II		
	Hommes	Femmes	Total	Hommes	Femmes	Total
NO	573 752	876 395	I 450 147	291 832	598 894	890 726
NI	444 648	464 828	909 476	517 905	525 392	I 043 297
N2	693 248	634 130	I 327 378	811 361	780 705	I 592 066
N3	240 899	144 489	385 388	313 667	205 384	519 051
N4	73 720	37 682	III 402	91 211	47 096	138 307
N5	45 931	10 267	56 198	46 222	10 320	56 542
Total	2 072 198	2 167 791	4 239 989	2 072 198	2 167 791	4 239 989

POURCENTAGES

Niveau	HYPOTHESE I			HYPOTHESE II		
	Hommes	Femmes	Total	Hommes	Femmes	Total
NO	27,69	40,43	34,20	14,08	27,63	21,01
NI	21,46	21,44	21,45	24,99	24,24	24,61
N2	33,44	29,25	31,30	39,16	36,01	37,55
N3	11,63	6,67	9,09	15,14	9,47	12,24
N4	3,56	1,74	2,63	4,40	2,17	3,26
N5	2,22	0,47	1,33	2,23	0,48	1,33
Total	100	100	100	100	100	100

A N N E X E I 3

ESTIMATION DE L'EVOLUTION DES CENTRES URBAINS

DOUALA ET YAOUNDE

Dans la plupart des états africains, une ville, capitale à la fois politique et économique, attire l'essentiel de l'exode rural. Le Cameroun échappe à ce modèle. Yaoundé, capitale politique et Douala, capitale économique attirent des immigrants venant de régions distinctes. Ainsi, Douala reçoit des immigrants des provinces du littoral et de l'ouest et Yaoundé ceux de la province du centre sud.

Parallèlement à ce phénomène se développe un exode rural au sein même des provinces vers la capitale provinciale.

Nous n'étudions pas ici les phénomènes des migrations qui restent encore mal définis quant aux fluctuations annuelles mais nous estimons important de considérer la population francophone des deux capitales qui regroupent, en 1976, près de 10 % de la population totale camerounaise et où des études universitaires ont été réalisées sur l'utilisation du français dans l'enseignement.

Les estimations de la population francophone de ces deux capitales ont été réalisées selon la méthodologie utilisée pour chaque zone, en tenant compte des hypothèses de niveau de francophonie formulées dans la dernière partie (voir annexe 4) et en faisant des hypothèses sur l'accroissement naturel à l'horizon 2001 (le solde migratoire à venir demandant une étude supplémentaire et remettant en cause les calculs déjà faits).

Ces hypothèses nécessaires à la projection de la population des deux centres urbains concernent :

- 1) - le taux de mortalité, calculé par groupe d'âge et par sexe.
- 2) - le taux de fécondité permettant de calculer les naissances à partir des femmes en âge de procréer.

Les résultats obtenus donnent les tableaux N°1 à 4.

Tableau n°1REPARTITION DE LA POPULATION DES CENTRES URBAINS(DOUALA ET YAOUNDE)SELON L'AGE, LE SEXE ET LE NIVEAU DE CONNAISSANCEDU FRANCAIS EN 1981HOMMES

AGE	NO	NI	N2	N3	N4	N5	TOTAL
5-9	II 882	32 220	IO 302	I			54 405
10-14	IO 684	I 9II	23 389	5 4IO	II		4I 405
15-19	733	850	8 035	I8 393	4 I49	325	32 485
20-29	3 005	I5 76I	2I 280	23 2I4	I8 040	I3 563	94 863
30-39	5 I7I	IO 323	I5 774	I6 789	8 232	5 I65	6I 454
40-49	6 903	7 390	II III	5 558	2 256	I 987	35 205
50-59	5 538	3 642	5 476	I 362	6I5	7I9	I7 352
60+	3 6IO	I IO3	I 2II	296	I47	I92	6 559

FEMMES

AGE	NO	NI	N2	N3	N4	N5	TOTAL
5-9	II 88I	30 995	IO 689	2			53 567
10-14	II 020	I 846	24 906	4 4I5	IO		42 I97
15-19	I 242	I 3I4	I2 400	I5 894	2 66I	IO3	33 6I4
20-29	5 667	I5 773	25 777	20 686	II 666	3, 560	83 I29
30-39	I3 I75	8 364	I2 865	5 98I	3 0II	I 046	44 442
40-49	I6 529	3 756	5 634	I 287	5II	34I	28 058
50-59	9 354	892	I 339	3II	II5	II4	I 2I2
60+	7 I24	I88	282	II4	4I	32	7 78I

Tableau n° 2

REPARTITION DE LA POPULATION DES CENTRES URBAINS

(DOUALA ET YAOUNDE)

SELON L'AGE, LE SEXE ET LE NIVEAU DE CONNAISSANCE

DU FRANCAIS EN 1991HOMMES

AGE	NO	NI	N2	N3	N4	N5	TOTAL
5-9	7 883	44 137	14 112	2			66 134
10-14	2 412	3 567	44 989	9 155	18		60 141
15-19	2 574	431	13 737	27 889	6 239	488	51 358
20-29	2 178	1 176	10 837	18 686	19 204	17 323	69 404
30-39	3 960	14 485	20 678	20 674	13 828	15 951	89 576
40-49	4 621	9 287	14 192	15 105	7 418	4 652	55 275
50-59	5 876	6 292	9 460	4 732	1 921	1 692	29 973
60+	5 544	2 875	4 052	1 005	462	552	14 490

FEMMES

AGE	NO	NI	N2	N3	N4	N5	TOTAL
5-9	7 998	43 239	14 911	3			66 151
10-14	2 987	3 349	46 732	7 385	18		60 471
15-19	3 250	739	19 644	23 012	3 828	148	50 621
20-29	3 903	1 895	22 713	25 910	12 608	4 832	71 861
30-39	5 069	14 673	24 007	18 885	10 535	4 178	77 347
40-49	12 031	7 583	11 670	5 423	2 743	962	40 412
50-59	14 584	3 314	4 971	1 136	451	301	24 757
60+	10 431	684	1 026	269	99	92	12 601

Tableau n° 3REPARTITION DE LA POPULATION DES CENTRES URBAINS(DOUALA ET YAOUNDE)SELON L'AGE, LE SEXE ET LE NIVEAU DE CONNAISSANCEDU FRANCAIS EN 2001HOMMES

AGE	NO	NI	N2	N3	N4	N5	TOTAL
5-9	I 592	48 355	29 637				79 584
10-14	I 468	3 846	56 540	II 505	26		73 385
15-19	I 885	524	I3 514	32 558	I4 007	339	62 827
20-29	4 524	849	I6 650	27 405	30 29I	25 537	105 256
30-39	3 679	I 087	9 997	I6 392	I4 I98	I9 275	64 628
40-49	4 765	I3 I22	I7 730	I8 756	I2 528	I4 400	8I 30I
50-59	3 928	8 005	I2 236	I3 0I9	6 4I4	4 0I9	47 62I
60+	7 046	5 656	8 337	3 540	I 470	I 385	27 434

FEMMES

AGE	NO	NI	N2	N3	N4	N5	TOTAL
5-9	I 594	48 424	29 679				79 697
10-14	I 47I	5 538	57 455	9 080	27		73 57I
15-19	I 586	980	20 I35	28 053	I2 397	89	63 240
20-29	5 I83	I 547	32 506	34 57I	2I 796	I0 246	105 849
30-39	3 878	I 770	2I I98	23 583	I0 84I	5 998	67 268
40-49	4 700	I3 474	22 053	I7 37I	9 667	3 822	7I 087
50-59	I0 683	6 740	I0 376	4 82I	2 445	857	35 922
60+	I6 I35	2 579	3 868	906	355	253	24 096

Tableau n° 4REPARTITION DE LA POPULATION DES CENTRES URBAINS(DOUALA ET YAOUNDE)SELON LE SEXE ET LE NIVEAU DE CONNAISSANCE DUFRANCAIS EN 1991

Niveau	EFFECTIFS			POURCENTAGES		
	HOMMES	FEMMES	TOTAL	HOMMES	FEMMES	TOTAL
N0	35 048	60 253	95 301	8,03	14,91	11,34
N1	82 250	75 476	157 726	18,85	18,67	18,76
N2	132 057	145 674	277 731	30,26	36,04	33,04
N3	97 248	82 023	179 271	22,29	20,29	21,33
N4	49 090	30 282	79 372	11,25	7,49	9,44
N5	40 658	10 513	51 171	9,32	2,60	6,09
TOTAL	436 351	404 221	840 572	100	100	100

Tableau n° 5

REPARTITION DE LA POPULATION DES CENTRES URBAINS(DOUALA ET YAOUNDE)SELON LE SEXE ET LE NIVEAU DE CONNAISSANCE DUFRANCAIS EN 2001

Niveau	EFFECTIFS			POURCENTAGES		
	HOMMES	FEMMES	TOTAL	HOMMES	FEMMES	TOTAL
N0	28 887	45 230	74 117	5,33	8,69	6,97
N1	81 444	81 052	162 496	15,03	15,57	15,29
N2	164 641	197 270	361 911	30,38	37,88	34,06
N3	123 175	118 385	241 560	22,72	22,73	22,73
N4	78 934	57 528	136 462	14,56	11,05	12,84
N5	64 955	21 265	86 220	11,98	4,08	8,11
TOTAL	542 036	520 730	1 062 766	100	100	100

Tableau n° 6REPARTITION DE LA POPULATION DE LA ZONE III ,HYPOTHESE II , SELON LE SEXE ET LE NIVEAU DE CONNAISSANCEDU FRANCAIS

Niveau	EFFECTIFS			POURCENTAGES		
	HOMMES	FEMMES	TOTAL	HOMMES	FEMMES	TOTAL
N0	265 442	547 461	812 903	12,81	25,25	19,17
N1	491 111	502 885	993 996	23,70	23,20	23,44
N2	772 543	780 819	1 553 362	37,29	36,03	36,64
N3	344 851	249 127	593 978	16,64	11,49	14,01
N4	121 102	68 606	189 708	5,84	3,16	4,47
N5	77 149	18 893	96 042	3,72	0,87	2,27
TOTAL	2 072 198	2 167 791	4 239 989	100	100	100

Tableau n° 7REPARTITION DE LA POPULATION DE LA ZONE IIIEN 2001 , HYPOTHESE IIISELON LE SEXE ET LE NIVEAU DE CONNAISSANCE DUFRANCAIS

Niveau	EFFECTIFS			POURCENTAGES		
	HOMMES	FEMMES	TOTAL	HOMMES	FEMMES	TOTAL
NO	230 602	446 769	677 371	8,64	16,23	12,49
NI	481 887	532 191	1 014 078	18,06	19,33	18,70
N2	1 021 295	1 106 938	2 128 233	38,27	40,19	39,26
N3	529 279	424 790	954 069	19,83	15,43	17,59
N4	253 720	184 080	437 800	9,50	6,69	8,07
N5	152 127	58 703	210 830	5,70	2,13	3,89
TOTAL	2 668 910	2 753 471	5 422 381	100	100	100

A N N E X E I 4

REPARTITION DE LA POPULATION, PAR NIVEAU,
PAR SEXE ET PAR AGE, EN 2001, SELON LA
PROVINCE ET L'HYPOTHESE

Tableau n° I

REPARTITION DE L'ANCIEN CAMEROUN ANGLOPHONE SELON LENIVEAU DE CONNAISSANCE DU FRANCAIS, LE GROUPE D'AGEET LE SEXE, EN 2001 - (ZONE I)EFFECTIFS MASCULINS

Niveau	5-14	15-49	50+	TOTAL
NO	338 614	501 635	122 095	962 344
NI	60 990	99 372		160 362
N2	13 602	85 287		98 889
N3	3	18 233		18 236
N4		15 735		15 735
N5		20 524	1 134	21 658
Total	413 209	740 786	123 229	1 277 224

POURCENTAGES

Niveau	5-14	15-49	50+	TOTAL
NO	81,95	67,72	99,08	75,32
NI	14,76	13,41		12,58
N2	3,29	11,51		7,74
N3		2,46		1,43
N4		2,12		1,23
N5		2,78	0,92	1,70
Total	100	100	100	100

Tableau n° I (suite)

REPARTITION DE L'ANCIEN CAMEROUN ANGLOPHONE SELON LE
NIVEAU DE CONNAISSANCE DU FRANCAIS, LE GROUPE D'AGE
ET LE SEXE, EN 2001 - (ZONE I)

EFFECTIFS FEMININS

Niveau	5-14	15-49	50+	TOTAL
N0	341 257	534 721	152 760	1 028 738
N1	52 545	88 111		140 656
N2	11 564	70 059		81 623
N3	8	15 376		15 384
N4		7 322		7 322
N5		9 028	362	9 390
Total	405 374	724 617	153 122	1 283 113

POURCENTAGES

Niveau	5-14	15-49	50+	TOTAL
N0	84,19	73,79	99,76	80,18
N1	12,96	12,16		10,96
N2	2,85	9,67		6,36
N3		2,12		1,20
N4		1,01		0,57
N5		1,25	0,24	0,73
Total	100	100	100	100

Tableau n° 2REPARTITION DE LA POPULATION DE LA PROVINCE NORD SELON LENIVEAU DE CONNAISSANCE DU FRANCAIS, LE SEXE ET L'HYPOTHESEEN 2001 - (ZONE II)EFFECTIFS

Niveau	Hypothèse I			Hypothèse II		
	Hommes	Femmes	Total	Hommes	Femmes	Total
NO	I 233 595	I 510 II8	2 743 7I3	940 677	I 328 092	2 268 769
NI	264 4I0	I3I 593	396 003	2I4 209	II4 73I	328 940
N2	5I 959	I5 555	67 5I4	375 079	204 I29	579 208
N3	38 959	9 938	48 897	54 I06	I7 694	7I 800
N4	I5 I60	3 058	I8 2I8	22 0I9	5 6I9	27 638
N5	I5 952	I 489	I7 44I	I3 945	I 486	I5 43I
Total	I 620 035	I 67I 75I	3 29I 786	I 620 035	I 67I 75I	3 29I 786

Niveau	Hypothèse III		
	Hommes	Femmes	Total
NO	937 40I	I 3I6 702	2 254 I03
NI	208 820	II3 774	322 594
N2	259 496	I57 982	4I7 478
N3	II8 495	47 926	I66 42I
N4	69 58I	23 436	93 0I7
N5	26 242	II 93I	38 I73
Total	I 620 035	I 67I 75I	3 29I 786

Tableau n° 2 (suite)

REPARTITION DE LA POPULATION DE LA PROVINCE NORD SELON LE
NIVEAU DE CONNAISSANCE DU FRANCAIS, LE SEXE ET L'HYPOTHESE
EN 2001 - (ZONE II)

POURCENTAGES

Niveau	Hypothèse I			Hypothèse II		
	Hommes	Femmes	Total	Hommes	Femmes	Total
N0	76,15	90,33	83,35	58,07	79,44	68,92
N1	16,32	7,87	12,03	13,22	6,86	9,99
N2	3,21	0,93	2,05	23,15	12,21	17,60
N3	2,40	0,60	1,49	3,34	1,06	2,18
N4	0,94	0,18	0,55	1,36	0,34	0,84
N5	0,98	0,09	0,53	0,86	0,09	0,47
Total	100	100	100	100	100	100

Niveau	Hypothèse III		
	Hommes	Femmes	Total
N0	57,86	78,76	68,47
N1	12,89	6,81	9,80
N2	16,02	9,45	12,68
N3	7,31	2,87	5,06
N4	4,30	1,40	2,83
N5	1,62	0,71	1,16
Total	100	100	100

Tableau n° 3

REPARTITION DE LA POPULATION DE L'ANCIEN CAMEROUN

FRANCOPHONE MOINS LA PROVINCE DU NORD, SELON LE NIVEAU

DE CONNAISSANCE DU FRANCAIS ET L'HYPOTHESE EN 2001

(ZONE III)

EFFECTIFS

Niveau	Hypothèse I			Hypothèse II		
	Hommes	Femmes	Total	Hommes	Femmes	Total
N0	632 092	910 642	1 542 734	254 839	490 143	744 982
N1	564 367	640 458	1 204 825	567 682	630 733	1 198 415
N2	951 900	920 057	1 871 957	1 124 264	1 177 620	2 301 884
N3	344 010	211 882	555 892	507 753	361 393	869 146
N4	102 702	52 639	155 341	141 736	77 003	218 739
N5	73 839	17 793	91 632	72 636	16 579	89 215
Total	2 668 910	2 753 471	5 422 381	2 668 910	2 753 471	5 422 381

Niveau	Hypothèse III		
	Hommes	Femmes	Total
N0	253 154	495 166	748 320
N1	502 508	556 379	1 058 887
N2	1 074 932	1 121 814	2 196 746
N3	509 579	377 849	887 428
N4	219 342	156 077	375 419
N5	109 395	46 186	155 581
Total	2 668 910	2 753 471	5 422 381

Tableau n° 3 (suite)

REPARTITION DE LA POPULATION DE L'ANCIEN CAMEROUNFRANCOPHONE MOINS LA PROVINCE DU NORD, SELON LE NIVEAUDE CONNAISSANCE DU FRANCAIS ET L'HYPOTHESE EN 2001(ZONE III) - POURCENTAGES

Niveau	Hypothèse I			Hypothèse II		
	Hommes	Femmes	Total	Hommes	Femmes	Total
N0	23,68	33,07	28,46	9,55	17,80	13,74
N1	21,14	23,26	22,22	21,27	22,91	22,10
N2	35,67	33,41	34,52	42,13	42,77	42,45
N3	12,89	7,70	10,25	19,02	13,12	16,03
N4	3,85	1,91	2,86	5,31	2,80	4,03
N5	2,77	0,65	1,69	2,72	0,60	1,65
Total	100	100	100	100	100	100

Niveau	Hypothèse III		
	Hommes	Femmes	Total
N0	9,49	17,98	13,80
N1	18,83	20,21	19,53
N2	40,27	40,74	40,51
N3	19,09	13,72	16,37
N4	8,22	5,67	6,92
N5	4,10	1,68	2,87
Total	100	100	100