

Grundläggande bruksanvisning

DCP-L8400CDN
DCP-L8450CDW

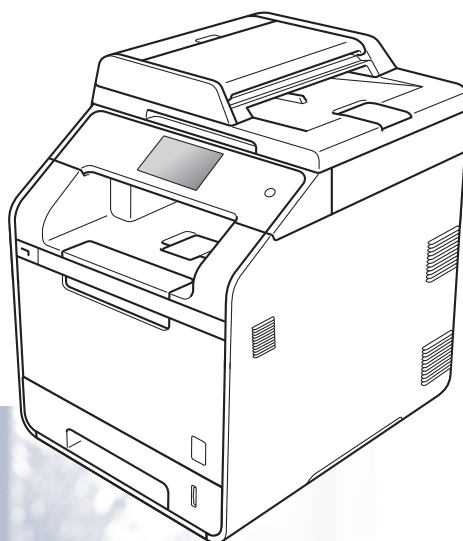

Vissa modeller är inte tillgängliga i alla länder.

Om du behöver kontakta kundtjänst

Fyll i uppgifterna nedan och spara dem för eventuella framtida behov:

Modellnummer: DCP-L8400CDN / DCP-L8450CDW
(Ringa in ditt modellnummer)

Serienummer: ¹ _____

Inköpsdatum: _____

Inköpsställe: _____

¹ Serienumret finns på baksidan av enheten. Förvara bruksanvisningen tillsammans med inköpskvittot som bevis på ditt inköp i händelse av stöld, brand eller garantiservice.

Registrera produkten online på

<http://www.brother.com/registration/>

Bruksanvisningar och var hittar jag dem?

Vilken bruksanvisning?	Vad står det i den?	Var finns den?
Produktsäkerhetsguide	Läs denna bruksanvisning först. Läs säkerhetsföreskrifterna innan du ställer in maskinen. Se denna guide för varumärken och juridiska begränsningar.	Tryckt/i förpackningen
Snabbguide	Följ anvisningarna för inställning av maskinen och installation av drivrutinerna och programvaran för det operativsystem och den anslutningstyp du använder.	Tryckt/i förpackningen
Grundläggande bruksanvisning	Lär dig de grundläggande procedurerna för kopiering, skanning och direktutskrift samt hur du byter förbrukningsvaror. Se felsökningstips.	(Windows®) PDF-fil/cd-skiva/i förpackningen (Macintosh) PDF-fil/Brother Solutions Center ¹
Avancerad bruksanvisning	Lär dig mer avancerade procedurer: kopiering, säkerhetsfunktioner, rapportutskrift och rutinmässigt underhåll.	(Windows®) PDF-fil/cd-skiva/i förpackningen (Macintosh) PDF-fil/Brother Solutions Center ¹
Bruksanvisning för programvara och nätverk	Den här bruksanvisningen innehåller anvisningar för skanning, utskrift och andra funktioner som du kan göra genom att ansluta Brother-maskinen till en dator. Du hittar även praktisk information om hur du använder verktyget Brother ControlCenter med maskinen ansluten till ett nätverk samt vanligt förekommande termer.	(Windows®) HTML-fil/cd-skiva/i förpackningen (Macintosh) HTML-fil/Brother Solutions Center ¹
Guide för Google Cloud Print	Denna bruksanvisning ger information om hur du konfigurerar din Brother-maskin för ett Google-konto och använder Google Cloud Print-tjänster för att skriva ut över Internet.	PDF-fil/Brother Solutions Center ¹
Guide för mobil utskrift och skanning för Brother iPrint&Scan	I den här bruksanvisningen hittar du praktisk information om att skriva ut från en mobil enhet och om att skanna från din Brother-maskin till en mobil enhet över ett Wi-Fi-nätverk.	PDF-fil/Brother Solutions Center ¹
Web Connect-guide	Denna guide ger information om hur din Brother-maskin ska konfigureras och användas för att skanna, ladda och visa bilder och filer på vissa webbplatser som erbjuder dessa tjänster.	PDF-fil/Brother Solutions Center ¹

¹ Besök <http://solutions.brother.com/>.

Innehållsförteckning

(Grundläggande bruksanvisning)

1 Allmän information 1

Använda dokumentationen	1
Symboler och begrepp som används i den här dokumentationen	1
Öppna Brother Utilities (Windows®)	2
Öppna Avancerad bruksanvisning och Bruksanvisning för programvara och nätverk	3
Visa dokumentation	3
Så här öppnar du bruksanvisningarna till avancerade funktioner	4
Tillgång till Brother support (Windows®)	5
Tillgång till Brother support (Macintosh)	5
Översikt över kontrollpanelen	6
LCD-pekskärm	8
Ställa in beredskapsskärmen	12
Grundläggande procedurer	12
Snabbvalsinställningar	13
Lägga till snabbval för kopiering	13
Lägga till snabbval för skanning	14
Lägga till snabbval för Web Connect	16
Lägga till snabbval för appar	17
Ändra snabbval	17
Redigera snabbvalsnamn	18
Radera snabbval	18
Hämta snabbval	18
Ange datum och tid	19
Volyminställningar	19
Volym på ljudsignal	19

2 Fylla på papper 20

Flytta på papper och utskriftsmedia	20
Fylla på papper i standardpappersfacket eller det extra, nedre facket	20
Fylla på papper i kombifacket	22
Område som inte kan skannas och inte skrivs ut	27
Pappersinställningar	28
Pappersstorlek	28
Papperstyp	28
Fackanvändning i kopieringsläge	29
Fackanvändning i utskriftsläge	29
Accepterade papperstyper och annan utskriftsmedia	30
Rekommenderade papperstyper och utskriftsmedia	30
Papperstyp och -format	30
Hantera och använda specialpapper	32

3	Placera dokument	35
	Fylla på dokument	35
	Använda den automatiska dokumentmataren (ADF)	35
	Använda kopieringsglaset	36
4	Kopiering	37
	Så här kopierar du	37
	Avbryta kopieringen	37
	Förinställningar för kopiering	37
	Inställningar och alternativ för kopiering	38
5	Skriva ut data från ett USB-minne eller en digitalkamera med stöd för masslagring	39
	Skapa PRN-filer för direktutskrift	39
	Skriva ut direkt från ett USB-minne eller en digitalkamera med stöd för masslagring	40
	Ändra standardinställningarna för direktutskrift	42
6	Så här skriver du ut från en dator	43
	Skriva ut dokument	43
7	Så här skannar du in till en dator	44
	Före skanning	44
	Skanna ett dokument som en PDF-fil med hjälp av ControlCenter4 (Windows®)	45
	Så här skannar du ett dokument till en PDF-fil med hjälp av pekskärmen	47
A	Rutinunderhåll	49
	Byta förbrukningsvaror	49
	Byta ut tonerkassett	53
	Byta ut trumman	58
	Byta ut bältenheten	65
	Byta behållare för överskottstoner	70
	Rengöra och kontrollera maskinen	77
	Rengöra maskinens utsida	78
	Rengöra kopieringsglaset	79
	Rengöra laserskannerfönstret	81
	Rengöra coronatrådarna	85
	Rengöra trumman	88
	Rengöra pappersmatningsrullar	95
	Färgkalibrering	96
	Färgregistrering	97
	Autokorrigerig	97

B	Felsökning	98
	Identifiera problemet.....	98
	Fel- och underhållsmeddelanden	99
	Dokumentstopp.....	107
	Dokument har fastnat längst upp i dokumentmataren	107
	Dokument har fastnat under maskinens lock	107
	Ta bort små dokument som fastnat i dokumentmataren	108
	Dokument har fastnat vid utmatningsfacket	108
	Papperstopp	109
	Papper har fastnat i kombifacket	109
	Papper har fastnat i pappersfack 1 eller 2.....	110
	Papper har fastnat i maskinens bakre del	111
	Papper har fastnat i maskinen.....	113
	Papper har fastnat under pappersfacket	116
	Om du har problem med din maskin.....	118
	Förbättra utskriftskvaliteten.....	123
	Maskininformation.....	131
	Kontrollera serienumret	131
	Kontrollera firmware-versioner	131
	Återställningsfunktioner	131
	Så här återställer du maskinen.....	132
C	Tabell över inställningar och funktioner	133
	Använda tabeller över inställningar.....	133
	Inställningstabeller	134
	Funktionstabeller	153
	Skriva text.....	176
D	Specifikationer	177
	Allmänt.....	177
	Dokumentstorlek.....	180
	Utskriftsmedier.....	181
	Kopiera	182
	Skanner	183
	Skrivare.....	184
	Gränssnitt	185
	Nätverk	186
	Direktutskriftsfunktionen	187
	Datorkrav	188
	Förbrukningsvaror.....	189
	Viktig information om tonerkassetten livslängd.....	190
E	Register	192

Innehållsförteckning

(Avancerad bruksanvisning)

Mer information finns i Avancerad bruksanvisning.

Windows®: PDF-fil/cd-skiva/i förpackningen

Macintosh: PDF-fil/Brother Solutions Center på <http://solutions.brother.com/>

Den Avancerad bruksanvisning förklarar nedanstående funktioner.

1 Grundinställningar

Minneslagring
Automatisk sommartid
Ställa in tidszonen
Miljöfunktioner
Funktion för tyst läge
Pekskärm

2 Säkerhetsfunktioner

Secure Function Lock 3.0
Active Directory-autentisering
IPSec
Inställningslås
Uppringningsbegränsning
(endast MFC-modeller)

3 Sända ett fax (endast MFC-modeller)

Övriga sändningsalternativ
Övriga sändningsfunktioner

4 Ta emot ett fax (endast MFC-modeller)

Alternativ för minnesmottagning
Fjärråtkomst
Övriga mottagningsfunktioner

5 Uppringning och lagring av nummer (endast MFC-modeller)

Övriga uppringningsfunktioner
Ytterligare sätt att lagra nummer

6 Skriva ut rapporter

Faxrapporter (endast MFC-modeller)
Rapporter

7 Kopiering

Kopieringsinställningar

A Rutinunderhåll

Kontrollera maskinen
Byta ut delar för periodiskt underhåll
Förpacka och transportera maskinen

B Tillbehör

Tillbehör
Extra pappersfack (För
DCP-L8400CDN, DCP-L8450CDW,
MFC-L8650CDW och
MFC-L8850CDW (LT-320CL))
(För MFC-L9550CDW (LT-325CL))
Minneskort

C Ordlista

D Register



Använda dokumentationen

Tack för att du köpt den här Brother-maskinen! Genom att läsa dokumentationen kommer du att få ut mesta möjliga av maskinen.

Symboler och begrepp som används i den här dokumentationen

Nedanstående symboler och begrepp används i dokumentationen.

VARNING

VARNING indikerar en potentiellt farlig situation som kan leda till allvarliga skador eller dödsfall.

VIKTIGT

VIKTIGT indikerar en potentiellt farlig situation som kan leda till skador på egendom eller utrustning.

OBS

Information om hur du agerar i en viss situation eller hur du kan använda den aktuella funktionen tillsammans med andra funktioner.



Ikoner för elektriska faror varnar dig för elektriska stötar.



Brandvarningsikoner upplyser dig om möjligt brandfara.



Ikoner för het yta varnar dig att inte vidröra maskinens varma delar.



Förbudsikoner visar åtgärder som måste utföras.

Fet stil Pekskärmens eller datorskärmens sifferknappar visas fetstilla.

Kursiv stil Text med kursiv stil gör dig uppmärksam på en viktig punkt eller hänvisar dig till ett närliggande avsnitt.

Courier
New Meddelanden på maskinens pekskärm visas med typsnittet Courier New.

Följ samtliga instruktioner och varningstexter som finns på produkten.

OBS

De flesta bilderna i denna bruksanvisning visar DCP-L8400CDN.

Öppna Brother Utilities (Windows®)

Brother Utilities  är ett program som används för att starta alla Brother-program på din enhet.



1 (Windows® 7 / Windows Vista® / Windows® XP)

Klicka på menyn  (**Start**) och välj **Alla program > Brother >  Brother Utilities**

(Windows® 8)

Peka eller klicka på  (**Brother Utilities**) på antingen startskärmen eller skrivbordet.

(Windows® 8.1)

Flytta muspekaren till nedre vänstra hörnet på **Start**-skärmen och klicka på  (om du använder en pekskärm drar du uppåt från nederkanten på **Start**-skärmen för att öppna skärmen **Appar**). När **Appar**-skärmen öppnas pekar eller klickar du på  (**Brother Utilities**).

2 Välj din maskin.

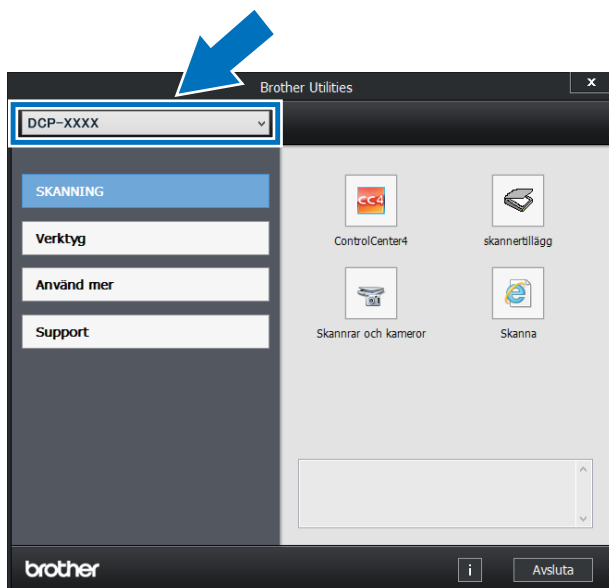

3 Välj den funktion som ska användas.

Öppna Avancerad bruksanvisning och Bruksanvisning för programvara och nätverk

Den här grundläggande bruksanvisningen innehåller inte all information om maskinen, till exempel hur du använder avancerade funktioner för kopiering, skrivare, skanner och nätverk. Om du behöver mer detaljerad information om dessa funktioner kan du läsa **Avancerad bruksanvisning och Bruksanvisning för programvara och nätverk** som finns på cd-skivan.

OBS

Macintosh: Du kan hämta Avancerad bruksanvisning och Bruksanvisning för programvara och nätverk från Brother Solutions Center på <http://solutions.brother.com/>.

Visa dokumentation

Visa dokumentation (Windows®)

(Windows® 7 / Windows Vista® / Windows® XP)

På menyn  (**Start**) väljer du **Alla program** >

Brother >  **Brother Utilities** för att öppna dokumentationen. Klicka på listrutan och välj namnet på din modell (om det inte redan är markerat). Klicka på **Support** i vänster navigationsfält och klicka sedan på **Bruksanvisningar**.

(Windows® 8)

Klicka på  (**Brother Utilities**), och klicka sedan på listrutan och välj ditt modellnamn (om du inte redan valt det). Klicka på **Support** i vänster navigationsfält och klicka sedan på **Bruksanvisningar**.

Om du inte har installerat programvaran kan du hitta dokumentationen på cd-skivan genom att följa stegen nedan:

- 1 Koppla på datorn. Sätt i cd-skivan i cd-enheten.

OBS

Gå till **Dator (Den här datorn)** om Brother-skärmen inte visas. (Windows® 8:

Klicka på  (Utforskaren) i aktivitetsfältet och gå sedan till **Dator (Den här datorn)**.) Dubbelklicka på ikonen för cd-skivan och dubbelklicka sedan på **start.exe**.

- 2 Om skärmen med modellnamn visas klickar du på ditt modellnamn.
- 3 Klicka på ditt språk om skärmen för språkval visas. Huvudmenyn på cd-skivan visas.



- 4 Klicka på **Bruksanvisningar**.
- 5 Klicka på **Bruksanvisningar på cd-skivan**. Välj ditt land om skärmen för landval visas. När listan med bruksanvisningarna visas väljer du vilken bruksanvisning du vill läsa.

Visa dokumentation (Macintosh)

Du kan visa och hämta guider från Brother Solutions Center på adressen:

<http://solutions.brother.com/>.

Klicka på **Manualer** på din modells sida för att hämta dokumentationen.

Här hittar du skanneranvisningar

Det finns flera sätt att skanna in dokument. Anvisningar finns på följande platser:

Bruksanvisning för programvara och nätverk

- *Skanna*
- *ControlCenter*
- *Nätverksskanning*

Anvisningar för Nuance™ PaperPort™ 12SE

(Windows®)

- Den fullständiga bruksanvisningen för Nuance™ PaperPort™ 12SE med anvisningar kan öppnas via hjälpfliken i programmet Nuance™ PaperPort™ 12SE.

Bruksanvisning till Presto! PageManager (Macintosh)

OBS

Presto! PageManager måste laddas hem och installeras innan det används (se *Tillgång till Brother support (Macintosh)* >> sidan 5 för mer information.

- Den fullständiga bruksanvisningen till Presto! PageManager kan öppnas från hjälpen i programmet Presto! PageManager.

Här hittar du instruktioner för nätverksinställning

Din maskin kan anslutas till ett trådlöst (DCP-L8450CDW) eller trådbundet nätverk.

- Instruktioner för grundläggande inställningar: (>> Snabbguide.)
- Anslutning till en trådlös åtkomstpunkt eller router som stöder Wi-Fi Protected Setup™ eller AOSS™: (>> Bruksanvisning för programvara och nätverk.)
- Mer information om nätverksställningar: (>> Bruksanvisning för programvara och nätverk.)

Så här öppnar du bruksanvisningarna till avancerade funktioner

Du kan visa och hämta dessa guider från Brother Solutions Center på adressen:

<http://solutions.brother.com/>

Klicka på **Manualer** på din modells sida för att ladda hem dokumentationen.

Guide för Google Cloud Print

Denna bruksanvisning ger information om hur du konfigurerar din Brother-maskin för ett Google-konto och använder Google Cloud Print™-tjänster för att skriva ut över Internet.

Guide för mobil utskrift och skanning för Brother iPrint&Scan

I den här bruksanvisningen hittar du praktisk information om att skriva ut från en mobil enhet och om att skanna från din Brother-maskin till en mobil enhet över ett Wi-Fi-nätverk.

Web Connect-guide

Denna bruksanvisning ger information om hur din Brother-maskin ska konfigureras och användas för att skanna, ladda och visa bilder och filer på vissa webbplatser som erbjuder dessa tjänster.

Tillgång till Brother support (Windows®)

Du hittar alla kontakter du behöver, t.ex. webbsupport (Brother Solutions Center), på cd-skivan.

- Klicka på **Brother support** på **Huvudmenyn**. Skärmen med Brother Support visas.



- Om du vill öppna webbplatsen (<http://www.brother.com>), klicka på **Brothers hemsida**.
- För senaste nyheter och produktsupportinformation (<http://solutions.brother.com/>), klicka på **Brother Solutions Center**.
- För att besöka vår webbsida för originalförbrukningsmaterial från Brother (<http://www.brother.com/original/>), klicka på **Information om förbrukningsmaterial**.
- Om du vill öppna Brother CreativeCenter (<http://www.brother.com/creativecenter/>) och hitta GRATIS fotoprojekt och ladda ned utskrivbara objekt, klicka på **Brother CreativeCenter**.
- Om du vill återgå till **Huvudmenyn** klickar du på **Bakåt** eller om du redan är klar klickar du på **Avsluta**.

Tillgång till Brother support (Macintosh)

Du hittar alla kontakter du behöver, t.ex. webbsupport.

Besök Brother Solutions Center på <http://solutions.brother.com/>.

Översikt över kontrollpanelen

DCP-L8400CDN har en LCD-pekskärm på 3,7 tum (93,4 mm) med pekpanel. DCP-L8450CDW har en LCD-pekskärm på 4,85 tum (123,2 mm) med pekpanel.



OBS

Bilderna som visar kontrollpanelen avser DCP-L8450CDW.

1 LCD-pekskärm (liquid crystal display)

Detta är en tryckkänslig LCD-skärm. Du kan komma åt menyer och alternativ genom att trycka när de visas på skärmen.

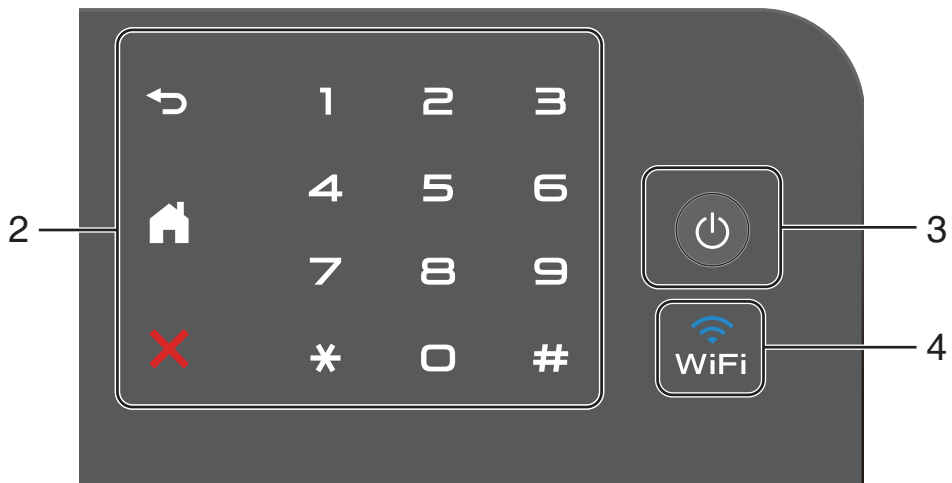

2 Pekpanel:

- **Bakåt**
Tryck för att gå tillbaka till föregående meny.
- **Start**
Tryck för att återgå till startskärmen. Fabriksinställningen visar datum och tid, men du kan ändra startskärmens standardinställning (se *Ställa in beredskapsskärmen* >> sidan 12.)
- **Avbryt**
Tryck för att avbryta en operation.
- **Sifferknappar**
Tryck på siffrorna på pekpanelen för att ange antalet kopior.

3 Strömbrytare

Tryck på för att starta maskinen.

Håll intryckt för att stänga av maskinen. LCD-pekskärmen visar *Stänger ner* och stängs sedan av efter några sekunder.

4 (DCP-L8450CDW)

Wi-Fi-lampan lyser när Brother-maskinen är ansluten till en trådlös åtkomstpunkt.

LCD-pekskärm

Du kan välja tre olika skärmtyper för startskärmen. När startskärmen visas kan du ändra den skärm som visas genom att svepa åt vänster eller höger eller genom att trycka på ◀ eller ▶.

Följande skärmar visar maskinens status när maskinen befinner sig i beredskapsläge.

<p>1: Kopiera ikonen 2: Wi-Fi ikonen 3: Tonernivå ikonen 4: Inställning ikonen 5: Genvägar ikonen 6: Skanna ikonen</p>	<p>Startskärm</p> <p>Startskärmen visar datum och tid och ger åtkomst till skärmarna för kopiering, skanning, Wi-Fi-inställning¹, tonernivåer, inställning och snabbval.</p> <p>När startskärmen visas befinner sig maskinen i beredskapsläge. När Secure Function Lock² är aktiverat visas en ikon. Om Active Directory-autentisering² är aktiverat är maskinens kontrollpanel låst.</p> <p>1 DCP-L8450CDW 2 >> Avancerad bruksanvisning.</p>
<p>2: Wi-Fi ikonen 3: Tonernivå ikonen 4: Inställning ikonen 6: Kopiera ikonen 7: Säker utskrift ikonen 8: Internet ikonen 9: Appar ikonen</p>	<p>Mer1-skärm</p> <p>På Mer1-skärmen får du tillgång till snabbvalskärmar och tilläggsfunktioner som t.ex. Säker utskrift, Snabbval till Internet och Appar.</p>
<p>2: Wi-Fi ikonen 3: Tonernivå ikonen 4: Inställning ikonen 6: Kopiera ikonen 10: USB ikonen</p>	<p>Mer2-skärmar</p> <p>På Mer2-skärmen får du tillgång till snabbvalskärmar och USB-menyn.</p>

OBS

En användarfunktion du utför genom att dra ditt finger över pekskärmen för att visa nästa sida eller nästa post kallas för svepa.

**1 Lägen:**

- Kopiera
Aktiverar kopieringsläget.
- Skanna
Aktiverar skannerläget.

2 WiFi (Wi-Fi-inställning)

(DCP-L8450CDW)

En indikator med fyra nivåer på beredskapsskärmen visar aktuell signalstyrka för det trådlösa nätverket när ett sådant används.?



Det går att konfigurera de trådlösa inställningarna genom att trycka på **WiFi** (för mer information, >> Bruksanvisning för programvara och nätverk.)

3 (Toner)

Se återstående tonernivå.

Tryck för att öppna menyn **Toner**.

OBS

Återstående tonernivå varierar beroende på vilken typ av dokument som skrivs ut och kundens användning.

4 (Inställn.)

Tryck för att öppna huvudinställningarna (mer information hittar du under *Inställningsskärmen* >> sidan 11).

5 Datum och tid

Se vilket datum och vilken tid som ställts in för maskinen.

6 Genvägar (Genvägar)

Tryck för att ställa in snabbval.

Du kan snabbt kopiera, skanna och ansluta till en webbtjänst med de alternativ som du har ställt in som snabbval.

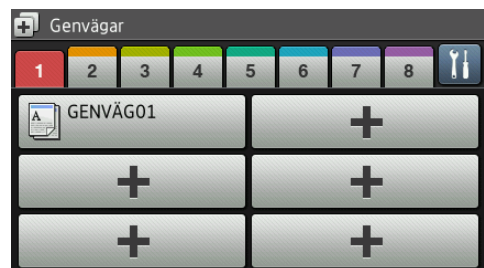
OBS

Det finns åtta tillgängliga snabbvalsflikar. Du kan ställa in upp till sex snabbval på varje snabbvalsflik. Det finns totalt 48 snabbval tillgängligt.

7 Säker utskrift

Öppnar menyn för säker utskrift.

8 Internet

Tryck för att ansluta Brother-maskinen till en Internetjänst (mer information hittar du i >> Web Connect-guide).

9 Appar

Det kan hända att appar har lagts till och/eller namnen på apparna har ändrats av leverantören sedan detta dokument publicerades (för mer information, >> Web Connect-guide).

10 USB

Tryck för att öppna menyerna direktutskrift och skanna till USB.

11 Varningsikon !



Varningsikonen ! visas när det finns ett fel- eller underhållsmeddelande. Tryck på *Detalj* för att visa det och tryck sedan på  för att återgå till beredskapsläget.

Du hittar mer information i *Fel- och underhållsmeddelanden* >> sidan 99.

OBS

- Denna produkt antar samma teckensnitt som ARPHIC TECHNOLOGY CO.,LTD.
- MascotCapsule UI Framework och MascotCapsule Tangible som utvecklats av HI CORPORATION används. MascotCapsule är ett registrerat varumärke som tillhör HI CORPORATION i Japan.



Inställningsskärmen

Maskinens inställningar visas på pekskärmen när du trycker på .

Du kan kontrollera och komma åt maskinens alla inställningar via följande skärm.

(DCP-L8450CDW)



(DCP-L8400CDN)



1 Toner

Se återstående tonernivå.

Tryck för att öppna menyn **Toner**.

2 Nätverk

Tryck för att ställa in en ny nätverksanslutning.

(DCP-L8450CDW)

En indikator med fyra nivåer på skärmen visar aktuell trådlös signalstyrka om du använder en trådlös anslutning.

3 (Datum och tid)

Se datum och tid.

Tryck för att öppna menyn **Datum och tid**.

4 Knappljud

Kontrollera den inställda volymen på ljudsignalen.

Tryck för att öppna inställningen för volymen på ljudsignalen.

5 Alla inställn.

Tryck för att öppna hela inställningsmenyn.

6 Fackinställning

Se vald papperstorlek. Tryck för att vid behov ändra inställningarna för papperstorlek och papperstyp.

7 Wi-Fi Direct

(DCP-L8450CDW)

Tryck för att ställa in Wi-Fi Direct™-nätverksanslutning.

8 Heminställning

(DCP-L8400CDN)

Tryck för att ställa in skärmen som visas när du trycker på .

Ställa in beredskapsskärmen

Ställ in beredskapsskärmen på antingen Hem, Mer1 eller Mer2.

Pekskärmen återgår till den skärm du ställer in, om maskinen befinner sig i beredskapsläge eller om du trycker på .

- 1 Tryck på .
- 2 Tryck på Alla inställn..

OBS

(DCP-L8400CDN)

Du kan även trycka på Heminställning.

- 3 Svep upp eller ner eller tryck på ▲ eller ▼ för att visa Allmän inställ.
- 4 Tryck på Allmän inställ.
- 5 Svep upp eller ner eller tryck på ▲ eller ▼ för att visa Knappinställningar.
- 6 Tryck på Knappinställningar.
- 7 Tryck på Inställningar för hemknappen.
- 8 Tryck på Hem, Mer1 eller Mer2.
- 9 Tryck på .
Maskinen går till den startskärm du valt.

Grundläggande procedurer

Tryck med fingret på pekskärmen för att använda den. Om du vill visa och komma åt alla menyer eller alternativ på skärmen sveper du åt vänster, höger, upp eller ner eller trycker på ◀▶ eller ▲▼ för att bläddra igenom dem.

VIKTIGT

Tryck INTE på pekskärmen med ett vasst föremål, t.ex. en penna eller något spetsigt. Det kan skada maskinen.

Följande steg förklarar hur du ändrar en inställning i maskinen. I det här exemplet ändras inställningen för pekskärmens bakgrundsbelysning från Ljus till Med.

- 1 Tryck på .
- 2 Tryck på Alla inställn..
- 3 Svep upp eller ner eller tryck på ▲ eller ▼ för att visa Allmän inställ.



- 4 Tryck på Allmän inställ.
- 5 Svep upp eller ner eller tryck på ▲ eller ▼ för att visa LCD-inställn..

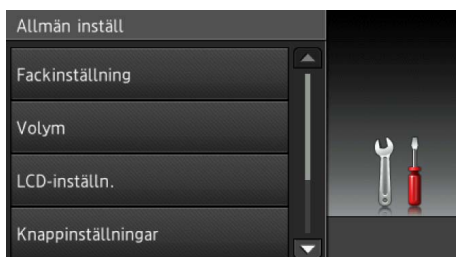

6 Tryck på LCD-inställn..

7 Tryck på Bakgrundsljus.

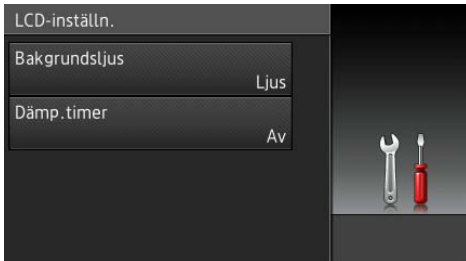

8 Tryck på Med.

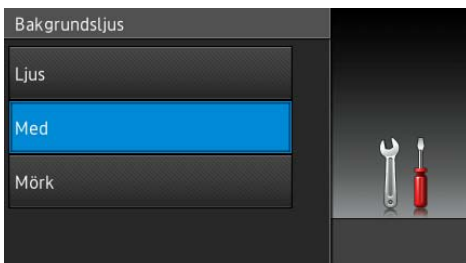

OBS

Tryck på  för att gå tillbaka till föregående nivå.

9 Tryck på .

Snabbvalsinställningar

Du kan lägga till de inställningar för kopiering, skanning och Web Connect som du ofta använder genom att ställa in dem som snabbval. Du kan senare snabbt och enkelt hämta och använda dessa inställningar. Du kan lägga till upp till 48 snabbval.

Lägga till snabbval för kopiering

Följande inställningar kan anges för ett kopieringssnabbval:

- Kvalitet
- Förstora/förminska
- Densitet
- Kontrast
- Stapla/Sortera
- Sidlayout
- Färgjustering
- 2-sidig kopia
- Sidlayout för 2-sidiga kopior (DCP-L8450CDW)
- Fack
- Ta bort bakgrundsfärg

1 Tryck på  Genvägar .

2 Tryck på en flik mellan 1 och 8.

3 Tryck på  där du inte lagt till ett snabbval.

4 Tryck på Kopiera.

5 Läs informationen på pekskärmen och bekräfta sedan genom att trycka på OK.

6 Svep upp eller ner eller tryck på ▲ eller ▼ för att visa förinställningar för kopiering och tryck sedan på den förinställning du önskar.

- 7 Svep upp eller ner eller tryck på ▲ eller ▼ för att visa tillgängliga inställningar och tryck sedan på den inställning du önskar.
- 8 Svep upp eller ner eller tryck på ▲ eller ▼ för att visa tillgängliga alternativ för inställningen och tryck sedan på det alternativ du önskar.
Upprepa steg 7 och 8 tills du har valt alla inställningar för detta snabbval.
- 9 När du är klar med ändringen av inställningarna trycker du på *Spara* som genväg.
- 10 Läs igenom och bekräfta vald lista över inställningar som visas och tryck sedan på *OK*.
- 11 Ange ett namn för snabbvalet med tangentbordet på maskinens pekskärm. (Information om hur du anger tecken finns i *Skriva text* ►► sidan 176.)
Tryck på *OK*.
- 12 Tryck på *OK* för att spara snabbvalet.

Lägga till snabbval för skanning

Följande inställningar kan anges för ett skanningssnabbval:

till USB

- Duplex skanning
(DCP-L8450CDW)
- Skanningstyp
- Upplösning
- Filtyp
- Glas skanningsstorlek
- Filnamn
- Filstorlek
- Ta bort bakgrundsfärg

till e-postserver (DCP-L8400CDN stöds endast efter att Skanna till e-postserver har hämtats)



- Adress
- Duplex skanning
(DCP-L8450CDW)
- Skanningstyp
- Upplösning
- Filtyp
- Glas skanningsstorlek
- Filstorlek

till OCR/till fil/till bild/till e-post

- Val av dator

till FTP/SFTP/till nätverk

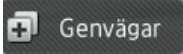
- Profilnamn

- 1 Tryck på  *Genvägar* .
- 2 Tryck på en flik mellan 1 och 8.
- 3 Tryck på  där du inte lagt till ett snabbval.
- 4 Tryck på *Skanna*.
- 5 Svep upp eller ner eller tryck på ▲ eller ▼ för att visa den typ av skanning du önskar och tryck sedan på den.
- 6 Gör något av följande:
 - Om du tryckte på till USB, läs informationen på pekskärmen och tryck sedan på *OK* för att bekräfta den. Gå till steg 9.
 - Om du tryckte på till e-postserver, läs informationen på pekskärmen och tryck sedan på *OK* för att bekräfta den. Gå till steg 7.

- Om du tryckte på till OCR, till fil, till bild eller till e-post, läs informationen på pekskärmen och tryck sedan på OK för att bekräfta den. Gå till steg 8.
- Om du tryckte på till FTP/SFTP eller till nätverk, läs informationen på pekskärmen och tryck sedan på OK för att bekräfta den.
Svep upp eller ner eller tryck på ▲ eller ▼ för att visa profilmamnet och tryck sedan på det.
Tryck på OK för att bekräfta det profilmamn du valde. Gå till steg 14.

OBS

För att lägga till ett snabbval för till FTP/SFTP och till nätverk måste du ha angett profilmamnet i förväg.

7 Gör något av följande:

- Tryck på *Manuell* för att manuellt ange en e-postadress. Ange e-postadressen genom att trycka på tangenterna på maskinens pekskärm. (För att hjälpa dig att ange bokstäver, se *Skriva text* >> sidan 176.)
Tryck på OK.
- För att ange en e-postadress från *Adressbok*, tryck på *Adressbok*. Svep upp eller ner eller tryck på ▲ eller ▼ för att visa den e-postadress du önskar och tryck sedan på den.
Tryck på OK.

Tryck på OK efter att du bekräftat den e-postadress du angav. Gå till steg 9.

OBS

Tryck på *Detalj* för att via en lista över de adresser du har angett.

8 Gör något av följande:

- När maskinen är ansluten till en dator via en USB-anslutning:
Tryck på OK för att bekräfta att USB är valt som datorns namn.
Gå till steg 14.
- När maskinen är ansluten till ett nätverk:
Svep upp eller ner eller tryck på ▲ eller ▼ för att visa datornamnet och tryck sedan på det. Tryck på OK för att bekräfta det datornamn du valde.
Gå till steg 14.

9 Tryck på Alt..**10** Svep upp eller ner eller tryck på ▲ eller ▼ för att visa tillgängliga inställningar och tryck sedan på den inställning du önskar.**11** Svep upp eller ner eller tryck på ▲ eller ▼ för att visa tillgängliga alternativ för inställningen och tryck sedan på det alternativ du önskar.
Upprepa steg 10 och 11 tills du har valt alla inställningar för detta snabbval.
Tryck på OK.**12** Granska de inställningar du valt:

- Om du måste göra ytterligare ändringar återgår du till steg 9.
- Tryck på *Spara* som genväg om du är nöjd med dina ändringar.

13 Granska dina inställningar på pekskärmen och tryck sedan på OK.**14** Ange ett namn för snabbvalet med tangentbordet på maskinens pekskärm. (För att hjälpa dig att ange bokstäver, se *Skriva text* >> sidan 176.)
Tryck på OK.**15** Läs informationen på pekskärmen och tryck sedan på OK för att spara ditt snabbval.



Lägga till snabbval för Web Connect

Inställningar för följande tjänster kan anges som snabbval för Web Connect:

- Skydrive®
- Box
- Picasa Web Albums™
- Google Drive™
- Flickr®
- Facebook
- Evernote®
- Dropbox

OBS

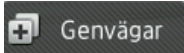
- Det kan hända att webbtjänster har lagts till och/eller namnet på tjänsten ändrats av leverantören sedan detta dokument publicerades.
- För att lägga till ett snabbval för Web Connect måste du ha ett konto hos den önskade tjänsten (mer information hittar du i >> Web Connect-guide).

- 1 Tryck på .
- 2 Tryck på en flik mellan 1 och 8.
- 3 Tryck på  där du inte lagt till ett snabbval.
- 4 Tryck på Internet.

- 5 Läs igenom informationen och bekräfta den genom att trycka på OK om information om Internet-anslutningen visas.

OBS

Ibland visas uppdateringar eller meddelanden om maskinens funktioner på pekskärmen.

Läs informationen och tryck sedan på OK.

- 6 Svep till vänster eller höger eller tryck på ◀ eller ▶ för att visa tillgängliga tjänster och tryck sedan på önskad tjänst.

- 7 Tryck på ditt konto. Ange PIN-koden för kontot genom att trycka på tangenterna på maskinens pekskärm om en PIN-kod måste anges för kontot. Tryck på OK.

- 8 Tryck på den funktion du önskar.

OBS

Funktionerna som kan ställas in varierar beroende på vilken tjänst du valt.

- 9 Läs igenom och bekräfta vald lista över funktioner som visas och tryck sedan på OK.
- 10 Ange ett namn för snabbvalet med tangentbordet på maskinens pekskärm. (Information om hur du anger bokstäver finns i *Skriva text* >> sidan 176.) Tryck på OK.
- 11 Tryck på OK för att spara snabbvalet.



Lägga till snabbval för appar

Inställningar för följande tjänster kan anges som snabbval för appar:

- Ant.skann
- Kontur&Skanna
- Kontur&Kopiera

OBS

Det kan hända att webbtjänster har lagts till och/eller namnet på tjänsten ändrats av leverantören sedan detta dokument publicerades.

- 1 Tryck på  Genvägar .
- 2 Tryck på en flik mellan 1 och 8.
- 3 Tryck på  där du inte lagt till ett snabbval.
- 4 Tryck på Appar.
- 5 Läs igenom informationen och bekräfta den genom att trycka på OK om information om Internet-anslutningen visas.

OBS

Ibland visas uppdateringar eller meddelanden om maskinens funktioner på pekskärmen.

Läs informationen och tryck sedan på OK.

- 6 Svep åt vänster eller höger eller tryck på ◀ eller ▶ för att visa tillgängliga appar och tryck sedan på önskad appar.
- 7 Tryck på ditt konto. Ange PIN-koden för kontot genom att trycka på tangenterna på maskinens pekskärm om en PIN-kod måste anges för kontot. Tryck på OK.
- 8 Tryck på önskad app.

- 9 Läs igenom och bekräfta listan över appar som visas och tryck sedan på OK.
- 10 Ange ett namn för snabbvalet med tangentbordet på maskinens pekskärm. (Information om hur du anger bokstäver finns i *Skriva text* >> sidan 176.) Tryck på OK.
- 11 Tryck på OK för att spara snabbvalet.

Ändra snabbval

Du kan ändra inställningar för ett snabbval.

OBS

Du kan inte ändra snabbval för Web Connect. Om du vill ändra snabbvalet måste du radera det och sedan lägga till ett nytt snabbval.



(För mer information, se *Radera snabbval* >> sidan 18 och *Lägga till snabbval för Web Connect* >> sidan 16.)

- 1 Tryck på  Genvägar .
- 2 Tryck på en av flikarna 1 - 8 för att visa snabbvalet som du vill ändra.
- 3 Tryck på det snabbval du önskar. Inställningarna för det snabbval du väljer visas.
- 4 Ändra inställningarna för det snabbval du väljer i steg 3 (Mer information finns under *Snabbvalsinställningar* >> sidan 13).
- 5 När du är klar med ändringarna, tryck på Spara som genväg.
- 6 Tryck på OK för att bekräfta.

- 7 Gör något av följande:
 - Tryck på **Ja** för att skriva över snabbvalet. Gå till steg 9.
 - Tryck på **Nej** för att ange ett nytt snabbvalsnamn om du inte vill skriva över snabbvalet. Gå till steg 8.
- 8 Håll  intryckt för att radera aktuellt namn och ange sedan ett nytt namn genom att trycka på tangenterna på maskinens pekskärm, om du vill skapa ett nytt snabbval. (För att hjälpa dig att ange bokstäver, se *Skriva text* >> sidan 176.)
Tryck på **OK**.
- 9 Tryck på **OK** för att bekräfta.

Redigera snabbvalsnamn

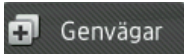
Du kan redigera ett snabbvalsnamn.

- 1 Tryck på  .
- 2 Tryck på en av flikarna 1 - 8 för att visa önskat snabbval.
- 3 Tryck på  .



OBS

Du kan också trycka på , Alla inställn. och Genvägsinställningar.

- 4 Tryck på snabbvalet.
- 5 Tryck på **Ändra genvägens namn**.
- 6 Håll  intryckt för att radera aktuellt namn och ange sedan ett nytt namn genom att trycka på tangenterna på maskinens pekskärm, om du vill ändra namnet. (För att hjälpa dig att ange bokstäver, se *Skriva text* >> sidan 176.)
Tryck på **OK**.

Radera snabbval

Du kan radera ett snabbval.

- 1 Tryck på  .
- 2 Tryck på en av flikarna 1 - 8 för att visa önskat snabbval.
- 3 Tryck på  .

OBS

Du kan också trycka på , Alla inställn. och Genvägsinställningar.



- 4 Tryck på snabbvalet.
- 5 Tryck på **Ta bort** för att radera snabbvalet du valde i steg 4.
- 6 Tryck på **Ja** för att bekräfta.

Hämta snabbval

Inställningar för snabbval visas på snabbvalskärmen. Tryck bara på snabbvalsnamnet för att hämta ett snabbval.

Ange datum och tid

Datum och tid visas på pekskärmen.

- 1 Tryck på .
- 2 Tryck på .
- 3 Tryck på Datum.
- 4 Ange de två sista siffrorna i innevarande år med siffrorna på pekskärmen och tryck sedan på OK.





(t.ex. anger du 1, 4 för 2014.)

- 5 Ange två siffror för innevarande månad med siffrorna på pekskärmen och tryck sedan på OK.
- 6 Ange två siffror för dagens datum med siffrorna på pekskärmen och tryck sedan på OK.
- 7 Tryck på Tid.
- 8 Ange klockslag i 24-timmarsformat med siffrorna på pekskärmen och tryck sedan på OK.
- 9 Tryck på .

Volyminställningar

Volym på ljudsignal

Om knappvolymen är aktiverad hörs en ton när du trycker på en knapp eller gör ett misstag. Du kan välja mellan ett antal olika volymnivåer.

- 1 Tryck på .
- 2 Tryck på Alla inställn..
- 3 Svep upp eller ner eller tryck på ▲ eller ▼ för att visa Allmän inställl.
- 4 Tryck på Allmän inställl.
- 5 Svep upp eller ner eller tryck på ▲ eller ▼ för att visa Volym.
- 6 Tryck på Volym.
- 7 Tryck på Knappljud.
- 8 Tryck på Av, Låg, Med eller Hög.
- 9 Tryck på .

2

Fylla på papper

Flytta på papper och utskriftsmedia

Maskinen kan mata papper från standardpappersfacket, kombifacket eller det extra, nedre facket.

OBS

Om du kan ska du välja pappersformat via utskriftsmenyn i programmet. Om du inte kan ange pappersformat i programvaran ska du ställa in det via skrivardrivrutinen eller med knapparna på pekskärmen.

Fylla på papper i standardpappersfacket eller det extra, nedre facket

Du kan fylla på upp till 250 ark i standardpappersfacket (fack 1). Du kan även fylla på upp till 500 ark i det extra, nedre facket (fack 2). Papper kan fyllas på upp till markeringen för maximalt antal ark (▼▼▼) på höger sida av pappersfacket (se *Accepterade papperstyper och annan utskriftsmedia* ►► sidan 30 för det papper som rekommenderas).

Utskrift på vanligt papper, tunt papper eller återvunnet papper från fack 1 och fack 2

- 1 Dra ut pappersfacket helt ur maskinen.

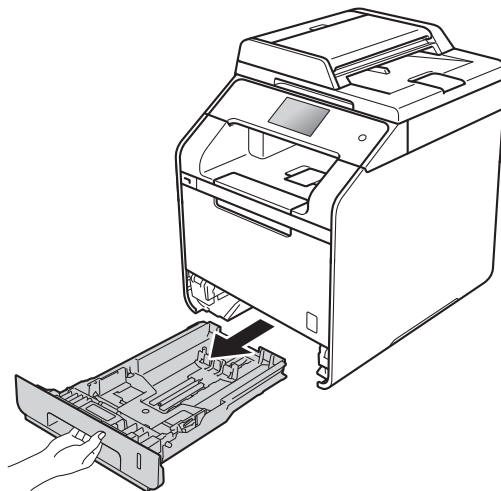

- 2 Ställ in pappersguiderna efter pappersformatet som du fyller på i facket samtidigt som du trycker på den blå frigöringsarmen (1) för pappersguiderna. Kontrollera att pappersguiderna sitter ordentligt fast i spåren.

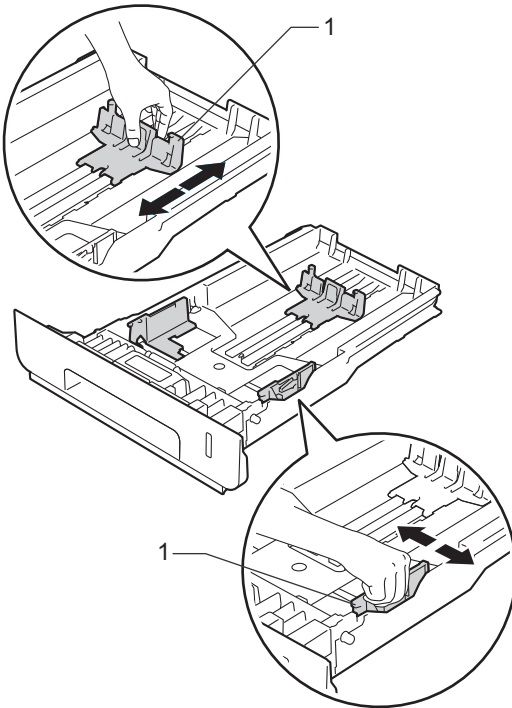

- 3 Om du luftar pappersarken väl minskar du risken för att papper fastnar eller matas fel.

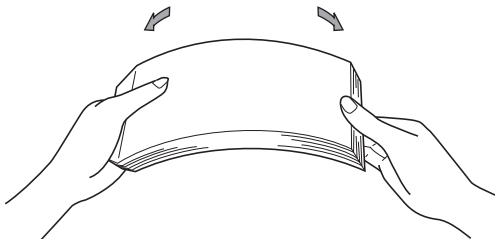

- 4 Lägg papper i facket och se till att:

- Pappret befinner sig under linjen som anger högsta tillåtna arkhöjd (▼▼▼) (1), överfyllning av pappersfacket kan orsaka pappersstopp.
- Sidan som du vill skriva ut på är vänt nedåt.
- Pappersguiderna är kant i kant med pappren så att matningen blir riktig.

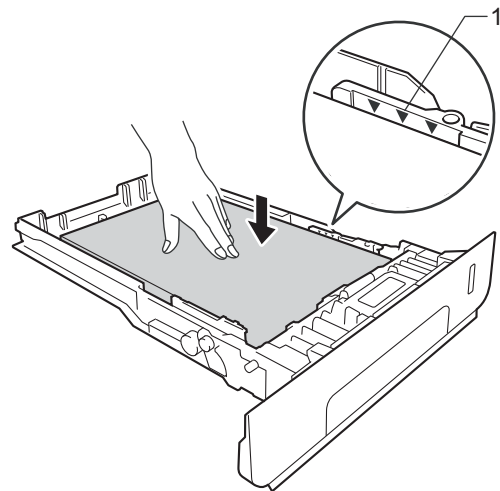

- 5 Sätt försiktigt tillbaka pappersfacket i maskinen. Kontrollera att facket är insatt helt och hållet i maskinen.

- Lyft stödfliken (1) för att förhindra att papperet glider av utmatningsfacket, eller ta bort varje ark så snart det matas ut från maskinen.

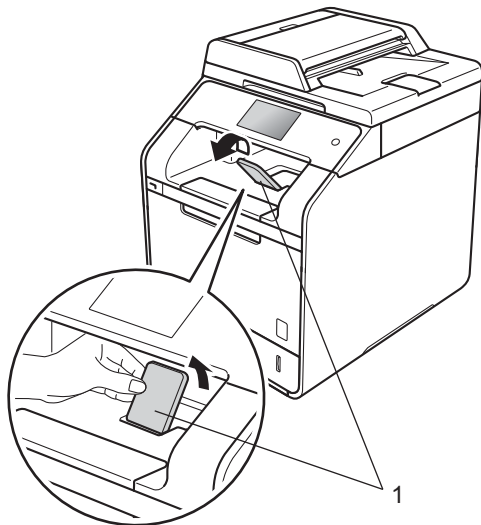

- Skicka utskriftsjobbet till maskinen.

Fylla på papper i kombifacket

Det går att fylla på upp till tre kuvert, ett ark glättat papper, andra specialmedia för utskrift eller upp till 50 ark vanligt papper i kombifacket. Använd det här facket för att skriva ut eller kopiera på tjockt papper, brevpapper, etiketter, kuvert eller glättat papper. (Information om vilket papper som rekommenderas finns i *Accepterade papperstyper och annan utskriftsmedia* >> sidan 30.)

Skriva ut på vanligt papper, tunt papper, återvunnet papper, brevpapper eller glättat papper från kombifacket

- Öppna kombifacket och fäll ned det försiktigt.

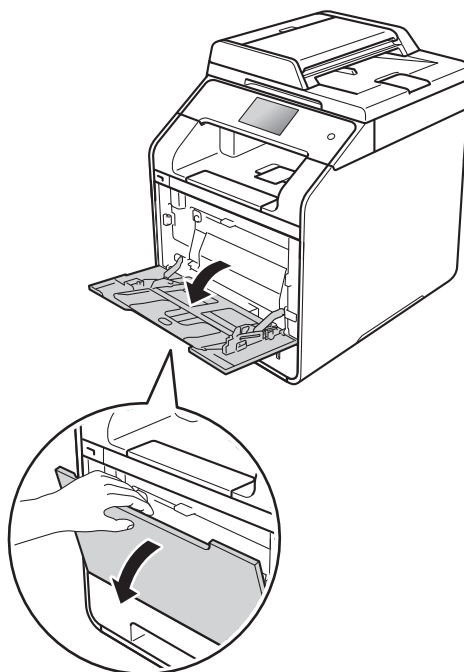

- Dra ut kombifackets stöd (1) och vik ut fliken (2).

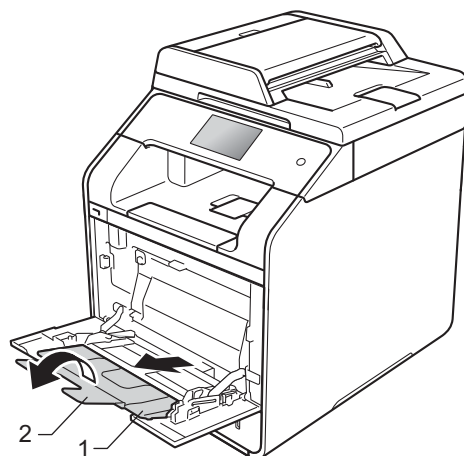

- 3 Fyll på paper i kombifacket och se till att:
- Papperet inte överstiger fliken (1) för maximal pappershöjd.
 - Papperets överkant är placerad mellan pilarna ▲ och ▼ (2).
 - Lägg i arket så att den sida du vill skriva ut på är vänd uppåt och papperets framkant (överkanten) läggs i först.
 - Pappersguiderna är kant i kant med papren så att matningen blir riktig.

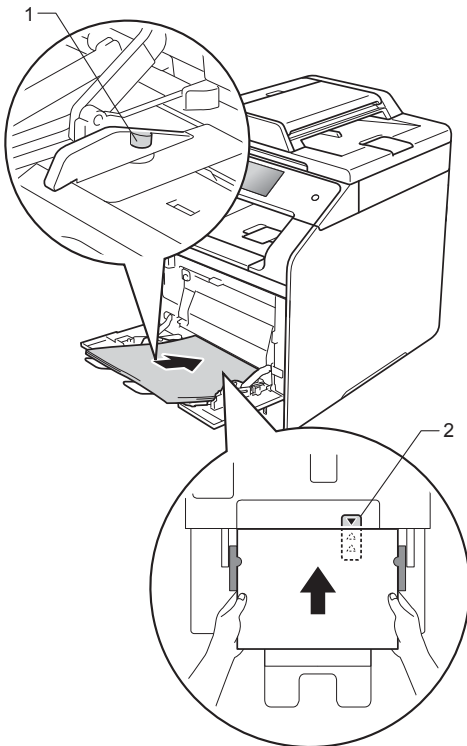

- 4 Lyft stödfliken för att förhindra att papperet glider av utmatningsfacket för nedåtvänd utskrift, eller ta bort varje ark så snart det matas ut från maskinen.

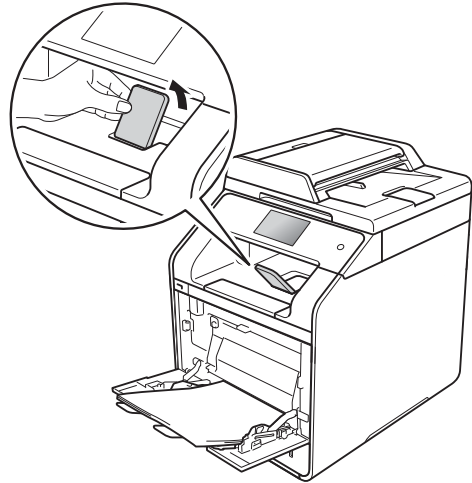

- 5 Skicka utskriftsjobbet till maskinen.

OBS

När du använder glättat paper ska du endast lägga i ett paper i taget i kombifacket för att undvika pappersstopp.

Utskrift på tjockt papper, etiketter och kuvert från kombifacket

När den bakre luckan (utmatningsfacket för uppåtvänd utskrift) fälls ned har maskinen en rak pappersbana från kombifacket till maskinens baksida. Du kan använda den här metoden för att sätta i och mata ut papper när du vill skriva ut på tjockt papper, etiketter eller kuvert. (Se *Accepterade papperstyper och annan utskriftsmedia* >> sidan 30 och *Kuvert* >> sidan 33 för information om rekommenderad papperstyp.)

Innan du fyller på kuvert ska du trycka ned hörnen och sidorna på kuverten för att de ska bli så platta som möjligt.

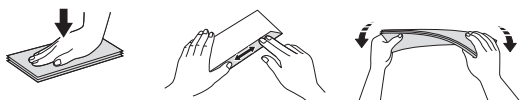

- 1 Öppna den bakre luckan (utmatningsfacket för uppåtvänd utskrift).

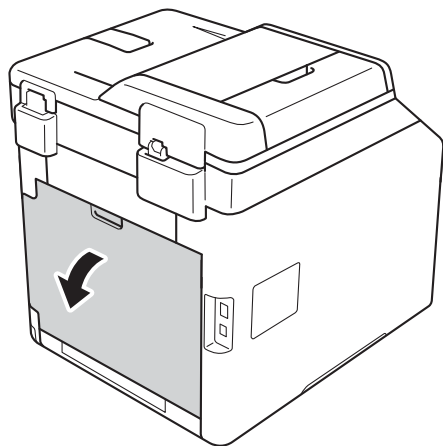

- 2 (Endast för utskrift av kuvert)
Tryck ned de två grå spakarna, en på vänster sida och en på höger sida, enligt figuren nedan.

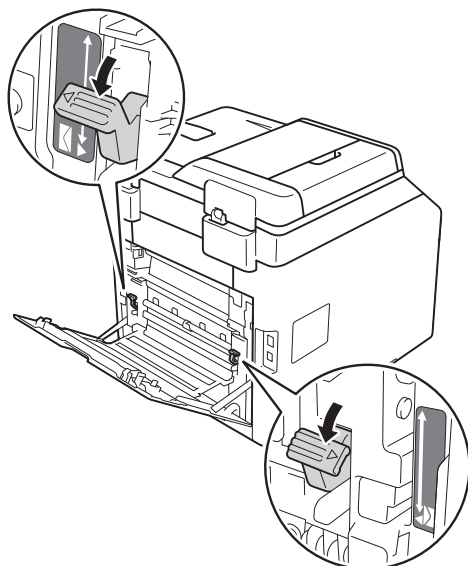

- 3 Öppna kombifacket och fäll ned det försiktigt.

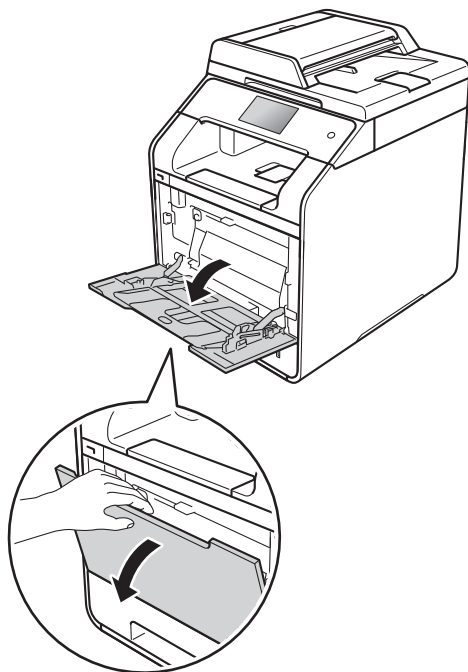

- 4 Dra ut kombifacketets stöd (1) och vik ut fliken (2).

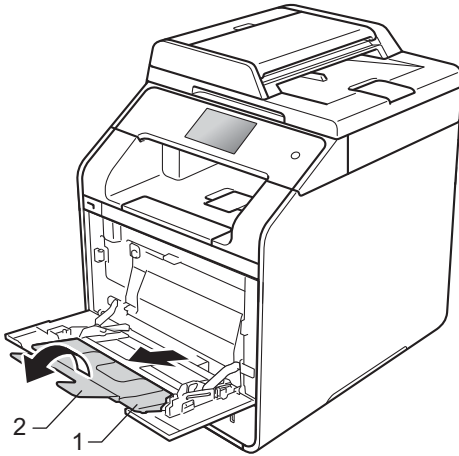

- 5 Fyll på paper, etiketter eller kuvert i kombifacket. Kontrollera att:

- Antalet kuvert i kombifacket inte överskrider tre.
- Papper, etiketter eller kuvert inte överstiger fliken för maximal påfyllning (1).
- Papperets överkant är placerad mellan pilarna ▲ och ▼ (2).
- Sidan som du vill skriva ut på måste vara vänd uppåt.

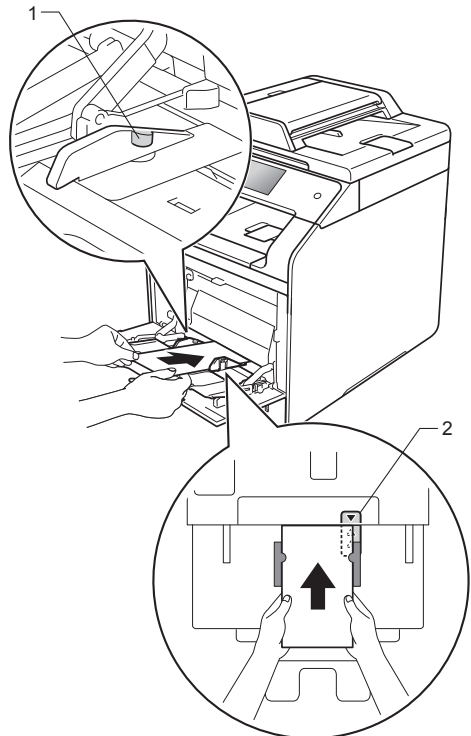

- 6 Skicka utskriftsjobbet till maskinen.

OBS

- Ta bort varje kuvert så snart det skrivs ut. Om kuverten samlas på hög kan de fastna eller rullas ihop.
- Ange **Papperstyp** till **Tjockt kuv.** eller **Tjockare papper** för att öka fixeringstemperaturen om utskriften på kuvert eller tjockt papper blir utsmetad.
- Om kuverten veckas när de skrivs ut, se *Förbättra utskriftskvaliteten* ➤➤ sidan 123.
- Om tjockt papper rullar sig vid utskrift ska du fylla på ett papper i taget i kombifacket.
- Tillverkarens förklustrade kuvertfogar måste vara hållbara.
- Kuvertets alla sidor ska vara rätt vikta och får inte vara skrynkade eller veckade.

- 7 (Endast för utskrift av kuvert)
När du är klar med utskriften återställer du de två grå spakarna som du drog ned i steg 2 till sitt ursprungliga läge.

- 8 Stäng den bakre luckan (utmatningsfacket för uppåtvänd utskrift).

OBS

- För dubbelsidig utskrift av kopior, se *Avancerad bruksanvisning*.
 - För dubbelsidig utskrift med datorn, se *Bruksanvisning för programvara och nätverk*.
-

Område som inte kan skannas och inte skrivas ut

Figurerna i tabellen visar områden som inte kan skannas och inte skrivas ut. Dessa områden kan variera beroende på pappersstorleken och inställningarna i det program du använder.

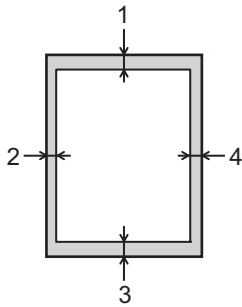

Användning	Dokumentstorlek	Överst (1) Nederst (3)	Vänster (2) Höger (4)
Kopiering* *en enstaka kopia eller en 1 på 1-kopia	Letter	4 mm	4 mm
	A4	4 mm	3 mm
	Legal	4 mm	4 mm
Skanning	Letter	3 mm	3 mm
	A4	3 mm	3 mm
	Legal (dokumentmatare)	Ca 3 mm	Ca 3 mm
Utskrift	Letter	4,2 mm	4,2 mm
	A4	4,2 mm	4,2 mm
	Legal	4,2 mm	4,2 mm

Pappersinställningar

Pappersstorlek

När du byter pappersformat i facket måste du även ändra inställningen för pappersformat så att maskinen kan anpassa dokumentet på sidan.

Du kan använda följande pappersformat.

För utskrift av kopior:

A4, Letter, Legal, Executive, B5(JIS), A5, A5 L (lång kant), A6 och Folio (215,9 × 330,2 mm)

- 1 Tryck på .
- 2 Tryck på Fackinställning.
- 3 Tryck på Pappersformat.
- 4 Tryck på Kombifack, Fack #1 eller Fack #2¹.
- 5 Svep uppåt eller nedåt eller tryck på ▲ eller ▼ för att visa A4, Letter, B5 (JIS), B5 (ISO)², A5, A5 (lång kant)³, A6³, Executive, Legal, Folio, 3"x5" ², Com-10², Monarch², C5², DL² och tryck sedan på det alternativ du önskar.

- 6 Tryck på .



¹ Fack #2 visas endast om det extra nedre facket har installerats.

² endast Kombifack

³ endast Kombifack och Fack #1

Papperstyp

Ställ in maskinen till den papperstyp du använder för att få bästa resultat.

- 1 Tryck på .
- 2 Tryck på Fackinställning.
- 3 Tryck på Papperstyp.
- 4 Tryck på Kombifack, Fack #1 eller Fack #2¹.
- 5 Svep uppåt eller nedåt eller tryck på ▲ eller ▼ för att visa Tunt, Vanl. papper, Tjockt², Tjockare², Återvunnet papper, Bond-papper², Etikett², Kuvert², Tunt kuvert², Tjockt kuvert², Glättat papper² och tryck sedan på det alternativ du önskar.
- 6 Tryck på .

¹ Fack #2 visas endast om det extra nedre facket har installerats.



² endast Kombifack

Fackanvändning i kopieringsläge

Du kan ändra prioriterat fack som maskinen använder för att skriva ut kopior.

När du väljer Endast fack 1, Endast kombi eller Endast fack 2¹ hämtar maskinen paper endast från det facket. Om papperet tar slut i facket visas Paper slut på pekskärmen. Sätt i paper i det tomma facket.

Följ anvisningarna nedan för att ändra fackinställningen:

- 1 Tryck på .
- 2 Tryck på Fackinställning.
- 3 Tryck på Fack: Kopiera.
- 4 Svep uppåt eller nedåt eller tryck på ▲ eller ▼ för att välja Endast fack 1, Endast fack 2¹, Endast kombi, KF>F1>F2¹, KF>F2>F1¹, F1>F2>KF¹ eller F2>F1>KF¹ och tryck sedan på det alternativ du önskar.
- 5 Tryck på .



¹ Endast fack 2 och F2 visas endast om det extra, nedre facket har installerats.

OBS

- När du fyller på paper i dokumentmataren och KF>F1>F2, F1>F2>KF eller F2>F1>KF väljs söker maskinen efter det fack som har det lämpligaste papperet och hämtar paper från det facket. Om det inte finns lämpligt paper i något av facken hämtar maskinen paper från facket med högst prioritet.
- När du använder kopieringsglaset kopieras dokumentet från facket med högst prioritet även om det finns lämpligt paper i det andra pappersfacket.

Fackanvändning i utskriftsläge

Du kan ändra standardfacket som används i maskinen för att skriva ut från dator och vid direktutskrift.

- 1 Tryck på .
- 2 Tryck på Fackinställning.
- 3 Svep upp eller ner eller tryck på ▲ eller ▼ för att visa Fackanvändning: Skriv ut.
- 4 Tryck på Fackanvändning: Skriv ut.
- 5 Svep uppåt eller nedåt eller tryck på ▲ eller ▼ för att välja Endast fack 1, Endast fack 2¹, Endast kombi, KF>F1>F2¹, KF>F2>F1¹, F1>F2>KF¹ eller F2>F1>KF¹ och tryck sedan på det alternativ du önskar.
- 6 Tryck på .

¹ Endast fack 2 och F2 visas endast om det extra, nedre facket har installerats.

Accepterade papperstyper och annan utskriftsmedia

Utskriftskvaliteten kan variera beroende på papperstypen som används.

Du kan använda följande typer av utskriftsmedia: vanligt papper, tunt papper, tjockt papper, tjockare papper, brevpapper, återvunnet papper, etiketter, kuvert eller glättat papper (se *Utskriftsmedier* >> sidan 181).

Följ instruktionerna nedan för bästa resultat:

- Fyll INTE på olika papperstyper i pappersfacket samtidigt eftersom det kan leda till att papper fastnar eller matas fel.
- För korrekt utskrift ska du välja samma pappersstorlek i programvaran som det som finns i pappersfacket.
- Undvik att ta på den utskrivna pappersytan direkt efter utskrift.
- Innan du köper en större mängd papper bör du prova att skriva ut på ett mindre antal ark så att du vet att papperstypen är lämplig för maskinen.
- Använd etiketter som är utformade för användning med *laserskrivare*.

Rekommenderade papperstyper och utskriftsmedia

Papperstyp	Artikelnummer
Vanligt papper	Xerox Premier TCF 80 g/m ²
	Xerox Business 80 g/m ²
Återvunnet papper	Xerox Recycled Supreme 80 g/m ²
Etiketter	Avery laseretikett L7163
Kuvert	Antalis River-serie (DL)
Glättat papper	Xerox Colotech+ Gloss Coated 120 g/m ²

Papperstyp och -format

Maskinen matar papper från det installerade standardpappersfacket, kombifacket eller det extra, nedre facket.

I skrivardrivrutinen och den här bruksanvisningen används följande namn på de olika pappersfacken:

Fack och tillvalsack	Namn
Kombifack	Kombifack
Standardpappersfack	Fack 1
Extra, nedre fack	Fack 2

Pappersfackkapacitet

	Pappersstorlek	Papperstyper	Antal ark
Kombifack	Bredd: 76,2 till 215,9 mm Längd: 127 till 355,6 mm	Vanligt papper, tunt papper, tjockt papper, tjockare papper, återvunnet papper, brevpapper, etiketter, kuvert, tunna kuvert, tjocka kuvert och glättat papper ²	upp till 50 ark (80 g/m ²) 3 kuvert 1 glättat papper
Standardpappersfack (fack 1)	A4, Letter, Legal, B5 (JIS), Executive, A5, A5 (lång kant), A6, Folio ¹	Vanligt papper, tunt papper och återvunnet papper	upp till 250 ark (80 g/m ²)
Extra, nedre fack (fack 2)	A4, Letter, Legal, B5 (JIS), Executive, A5, Folio ¹	Vanligt papper, tunt papper och återvunnet papper	upp till 500 ark (80 g/m ²)

¹ Foliostorlek är 215,9 mm × 330,2 mm.

² Fyll endast på ett ark glättat papper i taget i kombifacket

Specifikationer för rekommenderade papper

Papper med följande specifikationer rekommenderas för maskinen.

Vikt	75-90 g/m ²
Tjocklek	80-110 µm
Grovhet	Över 20 sek.
Styvhet	90 - 150 cm ³ /100
Fiberriktning	Vertikal fiberriktning
Inre resistivitet	10e ⁹ -10e ¹¹ ohm
Ytresistivitet	10e ⁹ -10e ¹² ohm-cm
Fyllnad	CaCO ₃ (Neutral)
Askhalt	Under 23 vikt%
Ljusstyrka	Över 80 %
Opacitet	Över 85 %

- Använd vanligt papper som passar för laser-/LED-maskiner för att ta kopior.
- Använd papper som är 75 till 90 g/m².
- Använd långfibrigt papper med ett neutralt Ph-värde och en fukthalt på ca 5 %.
- I den här maskinen kan man använda återvunnet papper som uppfyller specifikationerna i DIN 19309.

Hantera och använda specialpapper

Maskinen är utformad att fungera bra med de flesta kopierings- och brevpapper. Vissa variabler kan dock påverka utskriftskvaliteten eller hanteringen. Prova alltid att skriva ut för att se att papperet fungerar bra innan du köper det. Förvara pappersarken i de förseglade originalförpackningarna. Se till att arken ligger plant och på behörigt avstånd från fukt, direkt solljus och värme.

Viktiga riktlinjer när du väljer papper:

- Använd INTE bläckstrålepapper eftersom det kan orsaka pappersstopp eller skada maskinen.
- Förtryckt papper måste vara av bläck som kan motstå temperaturen i maskinens fixeringsprocess 200 °C.
- Om du använder strukturpapper, papper med en grov yta eller papper som är skrynklat eller veckat kan resultatet bli sämre.

Papperstyper som bör undvikas

VIKTIGT

Vissa papperstyper fungerar dåligt eller kan skada maskinen.

Använd INTE papper:

- som är mycket texturerat
- som är mycket glatt eller glansigt
- som är böjt eller skevt

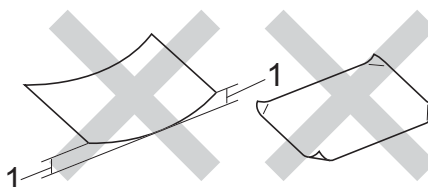

1 En böjning på 2 mm eller större kan orsaka pappersstopp.

- som är bestruket eller har en kemisk ytbehandling
- som är skadat, skrynkligt eller vikt
- som överskrider vikterna som anges i den här bruksanvisningen
- med flikar eller häftklamrar
- med brevhuvuden i tryckfärg för låga temperaturer eller termografi
- som är i flera delar eller karbonfritt
- som är utformat för bläckstråleskrivare

Papperstyperna som anges ovan kan skada maskinen. Sådana skador täcks inte av någon garanti eller något serviceavtal från Brother.

Kuvert

Maskinen är utformad att fungera med de flesta typer av kuvert. Vissa kuvert kan dock leda till problem med matningen eller utskriftskvaliteten beroende på hur de är tillverkade. Kuvert ska ha kanter med raka, välvikta veck. Kuverten ska ligga plant och inte vara påsformade eller sladdriga. Använd endast kvalitetskuvert från en leverantör som känner till att kuverten ska användas i en lasermaskin.

Kuvert kan bara matas från kombifacket.

Vi rekommenderar att du skriver ut ett kuvert som test för att kontrollera resultatet.

Kuverttyper som bör undvikas

VIKTIGT

Använd INTE kuvert:

- som är skadade, krusiga, skrynkliga eller har ovanlig form
- som är mycket glansiga eller texturerade
- med klämmor, häftklamrar, spännen eller band
- med självhäftande förseglingar
- som är pösiga
- som saknar skarpa vikningar
- som är präglade (med upphöjd text)
- som tidigare har använts vid utskrift med en laser- eller LED-maskin
- som är förtryckta på insidan
- som inte kan buntas ordentligt
- som är tillverkade av papper som väger mer än de vikter som specificeras för maskinen
- med kanter som inte är raka eller rätvinkliga
- med fönster, håll, utskurna partier eller perforeringar

- med lim på delen som visas på bilden nedan

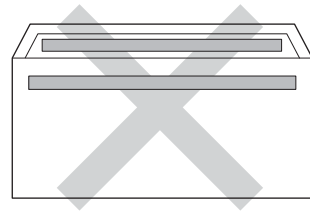

- med dubbla flikar så som visas i figuren nedan

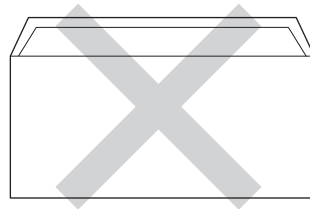

- med egenhändigt vikta förseglingar
- med sidorna vikta så som visas i figuren nedan

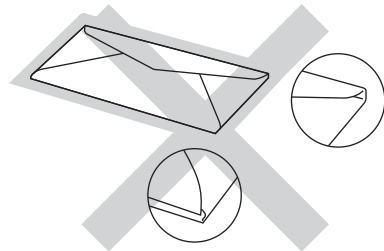

Kuverttyperna som anges ovan kan skada maskinen. Sådana skador kanske inte täcks av Brother garantier eller serviceavtal.

Ibland kan du få problem med pappersmatningen beroende på tjockleken, formatet och flikens form på kuverten som används.

Etiketter

Maskinen skriver ut på de flesta etiketter som är utformade för lasermaskiner. Etiketterna bör ha ett akrylbaserat lim eftersom det bättre motstår de höga temperaturerna i fixeringsenheten. Limmet får inte komma i kontakt med några delar i maskinen eftersom etiketter då kan fastna på trumman eller rullarna och orsaka pappersstopp och problem med utskriftskvaliteten. Lim får inte synas mellan etiketterna. Etiketterna ska vara placerade så att de täcker hela arkets längd och bredd. Om du använder etiketter med mellanrum kan etiketterna lossna och orsaka allvarliga pappersstopp eller utskriftsproblem.

Alla etiketter som används i maskinen måste kunna motstå en temperatur på 200 °C i 0,1 sekund.

Etiketter kan bara matas från kombifacket.

Typer av etiketter som du bör undvika

Använd inte etiketter som är skadade, krusiga, skrynkliga eller har ovanlig form.

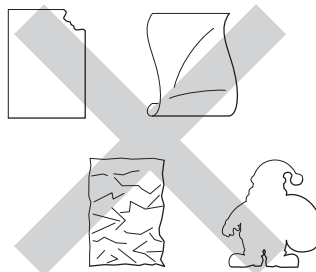

VIKTIGT

- Mata INTE delvis förbrukade etikettark. Underlagsarket kan skada maskinen.
- ÅTERANVÄND INTE eller sätt i etiketter som redan använts eller ark där etiketter saknas.
- Etikettarken får inte överskrida pappersvikterna som specificeras i den här bruksanvisningen. Etiketter som överstiger specifikationerna kanske inte matas eller skrivs ut på rätt sätt och kan skada maskinen.

Fylla på dokument

Du kan göra kopior och skanna från dokumentmataren och kopieringsglaset.

Använda den automatiska dokumentmataren (ADF)

Dokumentmataren rymmer upp till 35 ark (DCP-L8400CDN) eller 50 ark (DCP-L8450CDW) och matar varje ark individuellt. Vi rekommenderar att du använder vanligt 80 g/m²-papper och bläddrar igenom sidorna innan du lägger dem i dokumentmataren.

Stödda dokumentformat

Längd:	147,3 till 355,6 mm
Bredd:	147,3 till 215,9 mm
Vikt:	64 till 90 g/m ²

Fylla på dokument

VIKTIGT

- Låt **INTE** tjocka dokument ligga kvar på kopieringsglaset. Pappersstopp kan uppstå i dokumentmataren om du gör det.
- Använd **INTE** papper som är krusigt, skrynkligt, vikt, rivet, häftat, som har gem eller är limmat eller tejpat.
- Använd **INTE** kartong, tidningspapper eller tyger.
- Dra **INTE** i dokumentet när det matas in av dokumentmataren, det kan skada maskinen.

OBS

- För att skanna dokument som inte är lämpliga för dokumentmataren, se *Använda kopieringsglaset* >> sidan 36.
- Det är lättare att använda dokumentmataren om du fyller på med ett flersidigt dokument.
- Se till att dokument med korrigeringsvätska eller som är skrivna med bläck är helt torra.

- 1 Fäll ut pappersmatarens dokumentstöd (1). Lyft upp och vik upp stödfliken på pappersmatarens dokumentstöd (2).

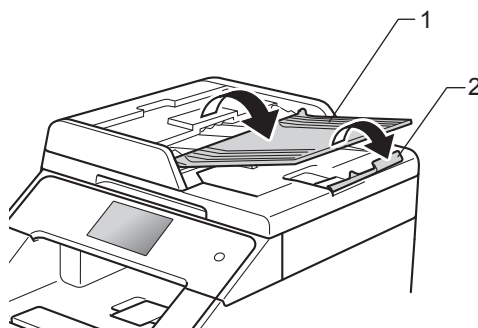

- 2 Bläddra igenom sidorna noga.
- 3 Placera sidorna i dokumentmataren med *texten uppåt och den övre kanten först* till pekskärmen visar ADF redo och du känner att den översta sidan når matarrullarna.

- 4 Justera pappersguiderna (1) efter dokumentets bredd.

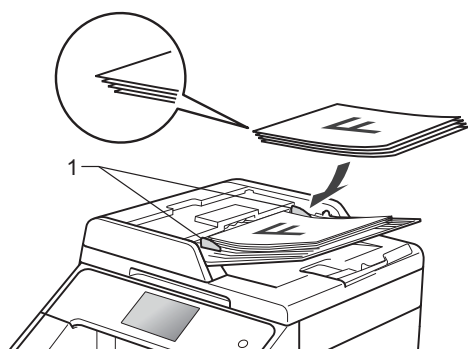

OBS

För att skanna icke-standarddokument, se *Använda kopieringsglaset* >> sidan 36.

Använda kopieringsglaset

Du kan använda kopieringsglaset för att kopiera eller skanna sidor ur en bok en sida åt gången.

Stödda dokumentformat

Längd:	(DCP-L8400CDN) Upp till 297,0 mm (DCP-L8450CDW) Upp till 355,6 mm
Bredd:	Upp till 215,9 mm
Vikt:	Upp till 2,0 kg

Fylla på dokument

OBS

Dokumentmataren måste vara tom när du använder kopieringsglaset.

- 1 Lyft på maskinens lock.

- 2 Placera dokumentet med *texten nedåt* i det övre vänstra hörnet av kopieringsglaset med hjälp av markeringarna till vänster och överst.

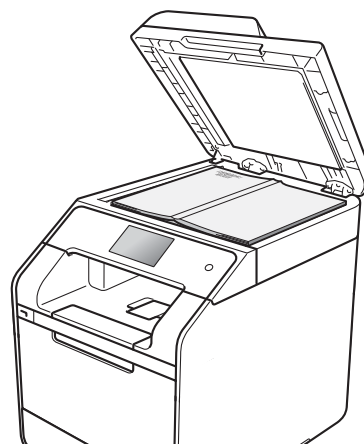
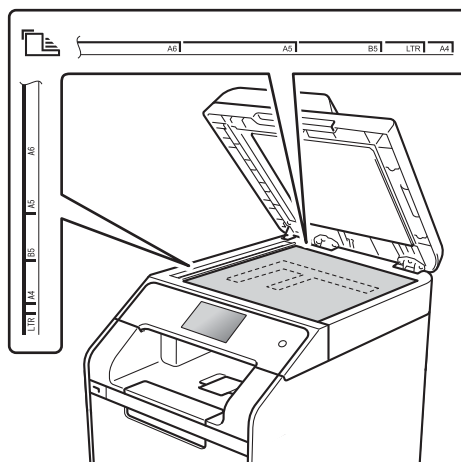

- 3 Stäng maskinens lock.

VIKTIGT

Smäll eller tryck inte ned locket över en bok eller grovt papper som ska kopieras.

Så här kopierar du

Följande steg förklarar det grundläggande kopieringsförfarandet.

- 1 Placera dokumentet genom att göra något av följande:
 - Placera dokumentet med *texten uppåt* i dokumentmataren (se *Använda den automatiska dokumentmataren (ADF)* >> sidan 35).
 - Placera dokumentet med *texten nedåt* på kopieringsglaset (se *Använda kopieringsglaset* >> sidan 36).
- 2 Tryck på knappen **Kopiera** på pekskärmen.



- Pekskrmen visar:



1 Antal kopior

Du kan ange antalet kopior med de kombinerade siffer- och bokstavsknapparna.

- 3 Ange ett tvåsiffrigt nummer om du vill ha flera kopior (upp till 99).
- 4 Tryck på **Färg Start** eller **Mono Start**.

Avbryta kopieringen

För att avbryta kopieringen, tryck på .

Förinställningar för kopiering

Du kan kopiera med flera olika, redan inställda inställningar på maskinen genom att bara trycka på dem.

Följande förinställningar finns tillgängliga.

- Mottagande
- Normal
- 2på1 (ID)
- 2på1
- 2-sidig (1⇒2)
- 2-sidig (2⇒2)
(DCP-L8450CDW)
- Spara papper

- 1 Ladda dokumentet.
- 2 Tryck på  (**Kopiera**).
- 3 Svep åt vänster eller höger för att visa **Mottagande**, **Normal**, **2på1 (ID)**, **2på1**, **2-sidig (1⇒2)**, **2-sidig (2⇒2)** eller **Spara papper** och tryck på önskad förinställning.
- 4 Ange det antal kopior som önskas.
- 5 Gör något av följande:
 - Om du vill ändra fler inställningar går du till steg 6.
 - Om du är klar med ändring av inställningar, gå till steg 10.
- 6 Tryck på **Alt..**

- 7 Svep upp eller ner eller tryck på ▲ eller ▼ för att visa tillgängliga inställningar och tryck sedan på den inställning du önskar.
- 8 Svep upp eller ner eller tryck på ▲ eller ▼ för att visa tillgängliga alternativ och tryck sedan på det nya alternativet. Upprepa stegen 7 och 8 för varje inställning du önskar.

OBS

Tryck på **Spara** som genväg om du vill spara inställningarna som ett snabbval.

- 9 Tryck på **OK**.
- 10 Tryck på **Färg Start** eller **Mono Start**.

Inställningar och alternativ för kopiering

Du kan ändra följande kopieringsinställningar.

(Grundläggande bruksanvisning)

Mer information om hur du ändrar följande inställningar finns i *Pappersinställningar* >> sidan 28.

- Fackinställning (pappersformat och -typ)
- Fack: Kopiera

Tryck på **Kopiera** och tryck sedan på **Alt..** Svep upp eller ner eller tryck på ▲ eller ▼ för att bläddra genom kopieringsinställningarna. När den inställning du önskar visas, trycker du på den och väljer önskat alternativ. När du är klar med ändringen av alternativen trycker du på **OK**.

(Avancerad bruksanvisning)

Mer information om hur du ändrar följande inställningar finns i >> *Avancerad bruksanvisning*:

- Kvalitet
- Förstora/förminska
- 2-sidig kopia
- Fack
- Densitet
- Kontrast
- Stapla/Sortera
- Sidlayout
- 2på1 (ID)
- Färgjustering
- Sidlayout för 2-sidiga kopior (DCP-L8450CDW)
- Ta bort bakgrundsfärg
- Spara som genväg

5

Skriva ut data från ett USB-minne eller en digitalkamera med stöd för masslagring

Om du använder direktutskriftsfunktionen behöver du ingen dator för att skriva ut. Du kan skriva ut genom att bara ansluta ditt USB-minne till maskinens USB-port. Du kan även ansluta och skriva ut direkt från en kamera som är inställd för USB-masslagring.

Du kan använda ett USB-minne som har följande specifikationer:

USB-klass	USB-masslagringsklass
Underklass för USB-masslagringsenhet	SCSI eller SFF-8070i
Överföringsprotokoll	Endast bulköverföring
Format ¹	FAT12/FAT16/FAT32
Sektorstorlek	Max. 4 096 bytes
Kryptering	Krypterade enheter stöds inte.

¹ NTFS-format stöds inte.

OBS

- Det kan hända att en del USB-minnen inte fungerar med maskinen.
- Du kan inte skriva ut från kamerans PictBridge-läge. Läs dokumentationen som medföljde din kamera om hur du ändrar inställningen av PictBridge-läget till masslagringsläge.

Skapa PRN-filer för direktutskrift

OBS

Skärmarna i det här avsnittet kan variera beroende på vilket program och operativsystem som du använder.

- 1 Gå till menyraden i ett program och klicka på **Arkiv**. Klicka sedan på **Skriv ut**.
- 2 Välj **Brother DCP-XXXX** (1) och markera rutan **Skriv till fil** (2). Klicka på **Skriv ut**.

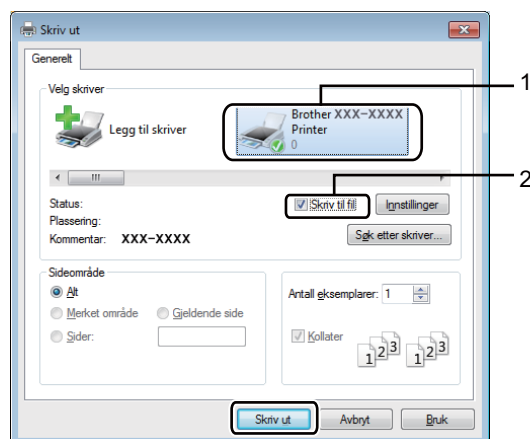

- 3 Välj en mapp där du vill spara filen och ange ett filnamn om du tillfrågas om detta.
Om du bara tillfrågas efter filnamn kan du också ange den mapp som du vill spara filen i genom att ange mappens namn. Till exempel:
C:\Temp\Filnamn.prn
Om du har ett USB-minne anslutet till datorn kan du spara filen direkt i USB-minnet.

Skriva ut direkt från ett USB-minne eller en digitalkamera med stöd för masslagring

OBS

- Kontrollera att digitalkameran är på.
- Din digitalkamera måste växlas över från PictBridge-läge till masslagringsläge.

- 1 Anslut USB-minnet eller digitalkameran till USB-porten (1) på framsidan av maskinen.
USB-minnesmenyn visas automatiskt på pekskärmen, vilket bekräftar att USB-enheten är rätt ansluten.

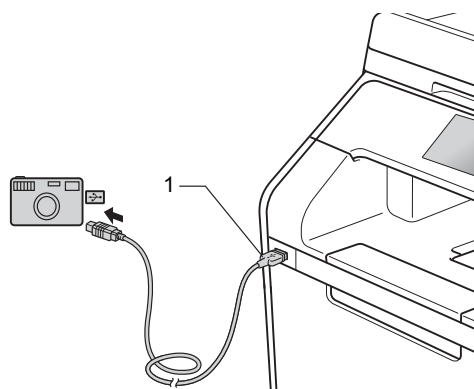
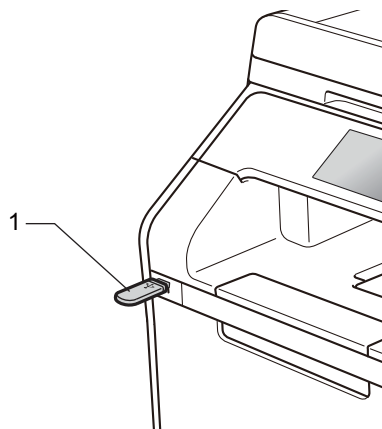

OBS

- Om ett fel uppstår visas inte USB-minnesmenyn på pekskärmen.
- När maskinen befinner sig i djupt viloläge visas ingen information på pekskärmen även om du ansluter ett USB-minne till USB-porten. Tryck på pekskärmen för att väcka maskinen.
- Anslut INTE någon annan enhet än en digitalkamera eller ett USB-minne till USB-porten. I annat fall kan maskinen skadas.

- 2 Tryck på **Direktutskrift**.

OBS

Om maskinen har Secure Function Lock aktiverat är det inte säkert att du får åtkomst till funktionen för direktutskrift (►► Avancerad bruksanvisning).

- 3 Svep upp eller ner eller tryck på ▲ eller ▼ för att välja det mappnamn eller filnamn du önskar.
Svep upp eller ner eller tryck på ▲ eller ▼ om du valt mappnamn, för att välja det filnamn du önskar.

OBS

Om du vill skriva ut ett register över filerna trycker du på **Indexutskrift** på pekskärmen. Tryck på **Färg Start** eller **Mono Start** när du vill starta utskriften.

- 4 Gör något av följande:
- Tryck på **Utskriftsinst.** om du vill ändra dem. Gå till steg 5.
 - Om du inte behöver ändra den aktuella inställningen går du till steg 6.
- 5 Svep upp eller ner eller tryck på ▲ eller ▼ för att visa den inställning du önskar.

- 6 Tryck på det alternativ du önskar.

OBS

- Du kan välja följande inställningar:

Papperstyp
Pappersformat
Flera sidor
Orientering
2-sidigt
Sortera
Fack
Utskr.kvalitet
PDF-alternativ

- Beroende på filtypen kanske inte alla inställningar visas.

- 7 Gör något av följande:
- Upprepa steg 5 för att ändra en annan inställning.
 - Om du inte vill ändra fler inställningar trycker du på **OK** och går till steg 8.
- 8 Ange det antal kopior som önskas med pekskärmspanelen.
- 9 Tryck på **Färg Start** eller **Mono Start** när du vill starta utskriften.

VIKTIGT

Ta INTE bort USB-minnet eller digitalkameran från USB-porten innan utskriften är klar.

- 10 Tryck på .

Ändra standardinställningarna för direktutskrift

Du kan ändra standardinställningarna för direktutskrift.

- 1 Anslut USB-minnet eller digitalkameran till USB-porten på framsidan av maskinen.
- 2 Tryck på **Direktutskrift**.
- 3 Tryck på **Standardinst..**
- 4 Svep upp eller ner eller tryck på ▲ eller ▼ för att visa den inställning du önskar. Tryck på inställningen.
- 5 Tryck på önskat alternativ.
- 6 Upprepa steg 4 och 5 för varje inställning som du vill ändra.
- 7 Tryck på **OK**.
- 8 Tryck på .

Skriva ut dokument

Maskinen kan ta emot dokument från din dator och skriva ut dem. Innan du kan skriva ut från en dator måste du installera skrivardrivrutinen.

(Mer information om inställning av skrivardrivrutinen, >> Bruksanvisning för programvara och nätverk)

- 1 Installera Brothers skrivardrivrutin från cd-skivan eller Brother Solutions Center på <http://solutions.brother.com/>, (>> Snabbguide).
- 2 Välj utskriftskommandot i det program du använder.
- 3 Välj namnet på din dator i dialogrutan **Skriv ut** och klicka på **Egenskaper** (eller **Inställningar**, beroende på vilket program du använder).
- 4 Välj de inställningar du vill ändra i dialogrutan **Egenskaper** och klicka sedan på **OK**.
 - Pappersstorlek
 - Orientering
 - Kopior
 - Papperstyp
 - Utskriftskvalitet
 - Färg / Mono
 - Dokumenttyp
 - Flersidig utskrift
 - Duplex / Häfte
 - Papperskälla
- 5 Klicka på **Skriv ut** för att påbörja utskriften.

Före skanning

Om du vill använda maskinen som skanner, installera en skannerdrivrutin. Om maskinen befinner sig i ett nätverk bör den konfigureras med en TCP/IP-adress.

- Installera skannerdrivrutinerna från cd-skivan eller Brother Solutions Center på <http://solutions.brother.com/>, (➤➤ Snabbguide).
- Konfigurera maskinen med en TCP/IP-adress om nätverksskanning inte fungerar (➤➤ Bruksanvisning för programvara och nätverk).

Skanna ett dokument som en PDF-fil med hjälp av ControlCenter4 (Windows®)

(För Macintosh, >> Bruksanvisning för programvara och nätverk.)

OBS



Det kan hända att skärmbilderna på din dator skiljer sig åt beroende på vilken modell du har.

ControlCenter4 är ett programverktyg där du snabbt och enkelt får åtkomst till de program du använder ofta. Genom att använda ControlCenter4 behöver du inte starta specifika program manuellt.

1 Ladda dokumentet (se *Fylla på dokument* >> sidan 35).

2 Följ anvisningarna för det operativsystem du använder.

- (Windows® XP, Windows Vista® och Windows® 7)

Öppna ControlCenter4 genom att klicka på  (**Start**) > **Alla program** > **Brother** >  **Brother Utilities**. Klicka på listrutan och välj namnet på din modell (om det inte redan är markerat). Klicka på **SKANNING** i vänster navigationsfält och klicka sedan på **ControlCenter4**. Programmet ControlCenter4 öppnas.

- (Windows® 8)

Klicka på  (**Brother Utilities**), och klicka sedan på listrutan och välj ditt modellnamn (om du inte redan valt det). Klicka på **SKANNING** i vänster navigationsfält och klicka sedan på **ControlCenter4**. Programmet ControlCenter4 öppnas.

3 Om ControlCenter4-lägesskärmen visas, väljer du **Avancerat läge** och klickar sedan på **OK**.

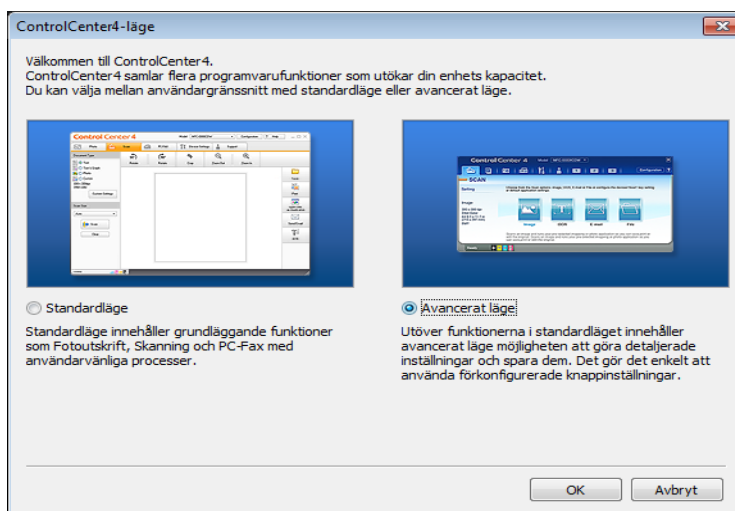

4 Var noga med att välja den maskin du vill använda i listrutan **Modell**.

5 Klicka på **Fil**.



6 Tryck på **Skanna**.
Maskinen börjar skanningsförfarandet. Mappen där skannade data sparas öppnas automatiskt.

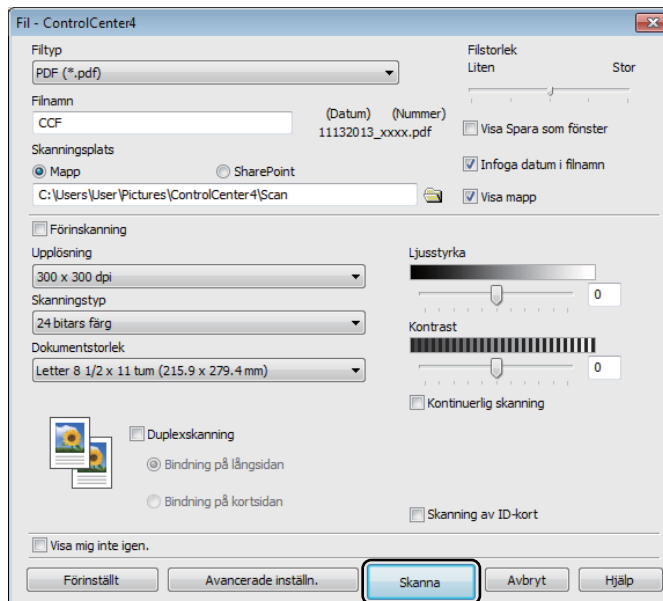

Så här skannar du ett dokument till en PDF-fil med hjälp av pekskärmen

- 1 Ladda dokumentet (se *Fylla på dokument* ►► sidan 35).
- 2 Tryck på Skanna.



- 3 Svep åt vänster eller höger för att visa till fil.



visas i mitten av pekskärmen markerat i blått.

- 4 Tryck på OK.
Tryck på datornamnet när maskinen är ansluten till ett nätverk.
Gör något av följande:

- Gå till steg 8 om du vill använda standardinställningar.
- Gå till steg 5 om du vill ändra standardinställningar.

- 5 Tryck på Alt.. Skanningsinst. ändras till Sätt från enhet.

- 6 Välj inställningar för Duplex skanning¹, Skanningstyp, Upplösning, Filtyp, Skannstorlek och Ta bort bakgrundsfärg efter behov.

- 7 Tryck på OK.

- 8 Tryck på Start.
Maskinen börjar skanningsförfarandet.

¹ DCP-L8450CDW

OBS

Följande skanningslägen finns tillgängliga.

- till USB
- till nätverk (Windows®)
- till FTP/SFTP
- till e-postserver
- till e-post
- till bild
- till OCR
- till fil
- Skanna med WS ¹ (Skanna med webbtjänster)

¹ Endast Windows® (Windows Vista® SP2 eller senare, Windows® 7 och Windows® 8
(►► Bruksanvisning för programvara och nätverk.)

Byta förbrukningsvaror

Du måste byta förbrukningsvara när maskinen indikerar att den är slut. Du kan själv byta ut följande förbrukningsvaror:

Om du använder tillbehör som inte är Brother-produkter kan utskriftskvaliteten, maskinvarans prestanda och maskinens pålitlighet påverkas.

OBS

Trumma och tonerkassett är två separata förbrukningsvaror. Kontrollera att båda har installerats. Om tonerkassetten sätts i maskinen utan trumma kan meddelandet **Trumma !** visas.

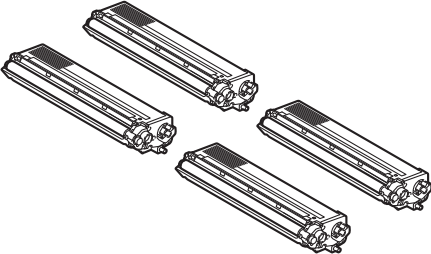
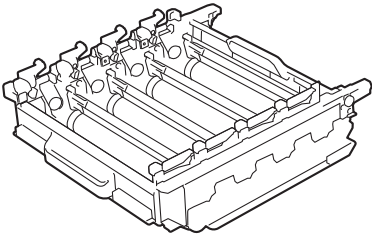
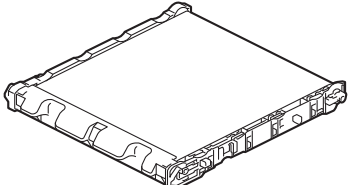
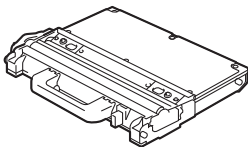
Tonerkassett	Trumma
<p>Se <i>Byta ut tonerkassett</i> >> sidan 53.</p> <p>Modellnamn: TN-321BK, TN-321C, TN-321M, TN-321Y, TN-326BK, TN-326C, TN-326M, TN-326Y, TN-329BK¹, TN-329C¹, TN-329M¹, TN-329Y¹</p> <p>¹ Tillgängligt för DCP-L8450CDW</p>	<p>Se <i>Byta ut trumman</i> >> sidan 58.</p> <p>Modellnamn: DR-321CL</p>
	
Bältenhet	Behållare för överskottstoner
<p>Se <i>Byta ut bältenheten</i> >> sidan 65.</p> <p>Modellnamn: BU-320CL</p>	<p>Se <i>Byta behållare för överskottstoner</i> >> sidan 70.</p> <p>Modellnamn: WT-320CL</p>
	

Meddelandena i tabellen visas på pekskärmen. Meddelandena ger förhandsvarningar om att du bör byta ut förbrukningsmaterialet innan det tar slut. För att undvika störningar kan du köpa förbrukningsmaterial innan maskinen slutar fungera.

Meddelande på pekskärmen	Förbrukningsvara som ska anskaffas	Ungefärlig livslängd	Så här byter du	Modellnamn
Toner snart slut: X	Tonerkassett X = BK, C, M, Y BK = Svart C = Cyan M = Magenta Y = Gul	<Svart> 2 500 sidor ^{1 2 5} 4 000 sidor ^{1 2 6} 6 000 sidor ^{1 2 7} <Cyan, magenta, gul> 1 500 sidor ^{1 2 5} 3 500 sidor ^{1 2 6} 6 000 sidor ^{1 2 7}	Se sidan 53.	TN-321BK ⁵ , TN-321C ⁵ , TN-321M ⁵ , TN-321Y ⁵ , TN-326BK ⁶ , TN-326C ⁶ , TN-326M ⁶ , TN-326Y ⁶ , TN-329BK ⁷ , TN-329C ⁷ , TN-329M ⁷ , TN-329Y ⁷
Trumma snart slut	Trumma	25 000 sidor ^{1 3 4}	Se sidan 58.	DR-321CL
Bältet är snart slut	Bältenhet	50 000 sidor ^{1 8}	Se sidan 65.	BU-320CL
Spilltonerbyte	Behållare för överskottstoner	50 000 sidor ¹	Se sidan 70.	WT-320CL

¹ Enkelsidiga ark i formatet A4 eller Letter.

² Kassettens ungefärliga livslängd är beskriven i enlighet med ISO/IEC 19798.

³ 1 sida per utskrift

⁴ Trummans livslängd är ungefärlig, och kan variera beroende på typ av användning.

⁵ Tonerkassett av standardmodell

⁶ Tonerkassett med hög kapacitet

⁷ Tonerkassett med superhög kapacitet

⁸ 5 sidor per utskrift

Du måste rengöra maskinen regelbundet och byta ut förbrukningsmaterial när meddelandena i tabellen visas på pekskärmen.

Meddelande på pekskärmen	Förbrukningsvaror som ska bytas	Ungefärlig livslängd	Så här byter du	Modellnamn
Byt toner	Tonerkassett Pekskärmen visar färgen på tonerkassetten som måste bytas. BK = Svart C = Cyan M = Magenta Y = Gul	<Svart> 2 500 sidor ^{1 2 5} 4 000 sidor ^{1 2 6} 6 000 sidor ^{1 2 7} <Cyan, magenta, gul> 1 500 sidor ^{1 2 5} 3 500 sidor ^{1 2 6} 6 000 sidor ^{1 2 7}	Se sidan 53.	TN-321BK ⁵ , TN-321C ⁵ , TN-321M ⁵ , TN-321Y ⁵ , TN-326BK ⁶ , TN-326C ⁶ , TN-326M ⁶ , TN-326Y ⁶ , TN-329BK ⁷ , TN-329C ⁷ , TN-329M ⁷ , TN-329Y ⁷
Byt ut trumma	Trumma	25 000 sidor ^{1 3 4}	Se sidan 58.	DR-321CL
Trumstopp	Trumma			
Byt ut bältet	Bältenhet	50 000 sidor ^{1 8}	Se sidan 65.	BU-320CL
Byt spilltonerlådan	Behållare för överskottstoner	50 000 sidor ¹	Se sidan 70.	WT-320CL
Byt ut fixeringsenhet	Fixeringsenhet	100 000 sidor ¹	Kontakta Brothers kundtjänst eller din lokala Brother-återförsäljare när du behöver byta fixeringsenhet.	
Byt ut PF-kit Kombi	Pappersmatningssats	50 000 sidor ¹	Kontakta Brothers kundtjänst eller din lokala Brother-återförsäljare när du behöver byta pappersmatningssats.	
Byt ut PF-kit1	Pappersmatningssats	100 000 sidor ¹		
Byt ut PF-kit2	Pappersmatningssats	100 000 sidor ¹		
Byt ut Laser	Laserenhet	100 000 sidor ¹	Kontakta Brothers kundtjänst eller din lokala Brother-återförsäljare när du behöver byta laserenhet.	

¹ Enkelsidiga ark i formatet A4 eller Letter.

² Kassettenns ungefärliga livslängd är beskriven i enlighet med ISO/IEC 19798.

³ 1 sida per utskrift

⁴ Trummans livslängd är ungefärlig, och kan variera beroende på typ av användning.

⁵ Tonerkassett av standardmodell

⁶ Tonerkassett med hög kapacitet

⁷ Tonerkassett med superhög kapacitet

⁸ 5 sidor per utskrift

OBS

- Mer anvisningar om hur du kan returnera förbrukade förbrukningsvaror till Brothers insamlingsprogram finns på <http://www.brother.com/original/index.html>. Om du inte vill returnera den förbrukade förbrukningsvaran ska du inte slänga den i hushållsavfallet, utan kassera den i enlighet med lokala bestämmelser. Kontakta de lokala myndigheter som har hand om din avfallshantering om du har frågor (►► Produktsäkerhetsguide).
 - Vi rekommenderar att du placerar använda förbrukningsvaror på ett papper så att du inte spillar eller skvätter ut innehållet.
 - Förbrukningsmaterialets och maskindelarnas livslängd kan förkortas om du använder annat papper än det rekommenderade eller motsvarande.
 - Den beräknade livslängden för tonerkassetter baseras på ISO/IEC 19798. Hur ofta du behöver byta toner beror på hur mycket du skriver ut, hur många procent av pappret som täcks, vilken typ av media som används, om maskinen är avstängd/påslagen.
 - Hur ofta du behöver byta förbrukningsvaror med undantag av tonerkassetter beror på hur mycket du skriver ut, vilken typ av media som används och hur mycket maskinen är avstängd/påslagen.
-

Byta ut tonerkassett

Modellnamn: TN-321BK¹, TN-321C¹, TN-321M¹, TN-321Y¹, TN-326BK², TN-326C², TN-326M², TN-326Y², TN-329BK³, TN-329C³, TN-329M³, TN-329Y³

Standardtonerkassetterna kan skriva ut ca 2 500 sidor⁴ (svart) eller ca 1 500 sidor⁴ (cyan, magenta, gul). Tonerkassetten med hög kapacitet kan skriva ut ca 4 000 sidor⁴ (svart) eller ca 3 500 sidor⁴ (cyan, magenta, gul). Tonerkassetten med superhög kapacitet kan skriva ut ca 6 000 sidor⁴ (svart, cyan, magenta, gul). Det aktuella antalet sidor varierar beroende på den genomsnittliga dokumenttypen.

När en tonerkassett börjar ta slut visas *Toner låg* på pekskärmen.

Tonerkassetten som medföljer maskinen måste bytas efter ca 2 500 sidor⁴ (svart) eller ca 1 500 sidor⁴ (cyan, magenta, gul).

¹ Tonerkassett av standardmodell

² Tonerkassett med hög kapacitet

³ Tonerkassett med superhög kapacitet

⁴ Kassettens ungefärliga livslängd är beskriven i enlighet med ISO/IEC 19798.

OBS

- Indikatorn för återstående tonernivå varierar beroende på vilken typ av dokument som skrivs ut och kundens användning.
- Det är praktiskt om du har en ny tonerkassett redo när du ser meddelandet *Toner låg*.
- För att du ska få högkvalitativa utskrifter, rekommenderar vi att du endast använder Brother Original tonerkassetter. När du behöver köpa tonerkassetter, kontakta Brothers kundtjänst eller din lokala Brother-återförsäljare.
- Vi rekommenderar att du rengör maskinen när du byter tonerkassetten (se *Rengöra och kontrollera maskinen* >> sidan 77).
- **PACKA INTE** upp den nya tonerkassetten förrän den ska installeras.

Toner snart slut: X

När *Toner snart slut: X* visas på pekskärmen ska du köpa en ny tonerkassett för den färg som visas på pekskärmen och ha den redo innan meddelandet *Byt toner* visas.

Byt toner

När pekskärmen visar *Byt toner* kommer maskinen att sluta att skriva ut tills du byter tonerkassett.

Pekskärmen anger färgen på tonerkassetten som måste bytas. (BK=Svart, C=Cyan, M=Magenta, Y=Gul).

En ny Brother originaltonerkassett gör att meddelandet *Byt toner* återställs.

OBS

Mer information om hur tonerkassetts livslängd beräknas finns i *Viktig information om tonerkassetts livslängd* >> sidan 190.

Byta ut tonerkasset

- 1 Kontrollera att din maskin är på.
- 2 Tryck på frigöringsknappen för den främre luckan och öppna sedan luckan genom att dra i den.

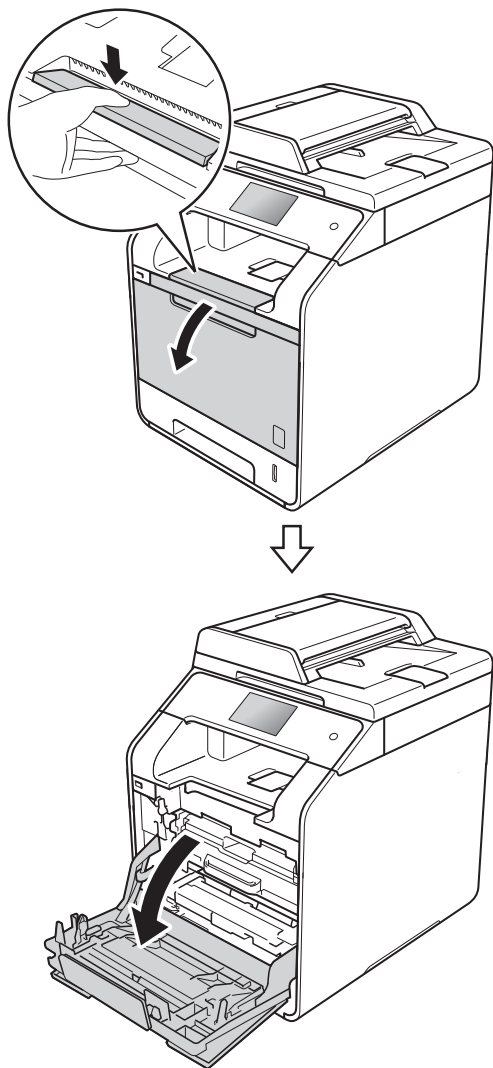

- 3 Håll i det blå handtaget på trumman. Dra ut trumman tills det tar stopp.

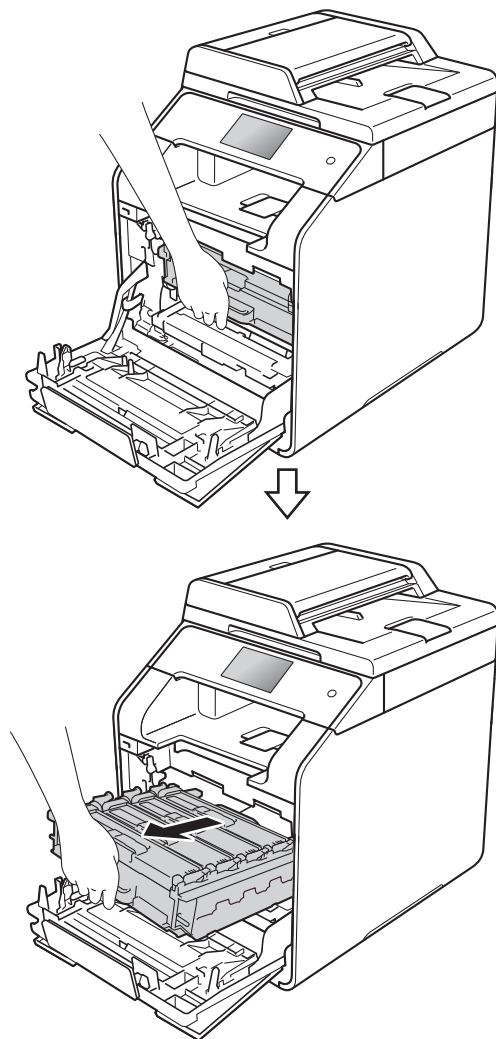

- 4 Håll i handtaget på tonerkassetten och skjut försiktigt kassetten mot maskinen så att den frigörs. Dra sedan ut den ur trumman. Gör på samma sätt med alla tonerkassetter.

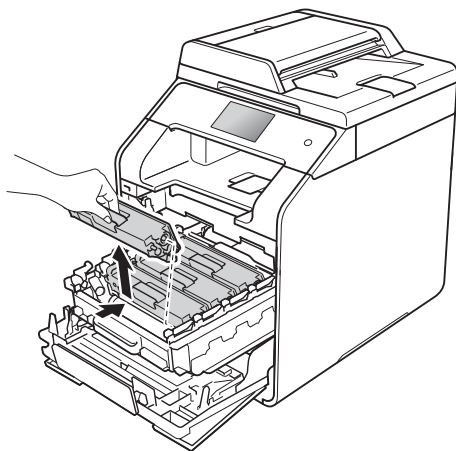

⚠ VARNING



- Släng INTE en tonerkassett i öppen eld. Den kan explodera och orsaka skador.
- Använd INTE lättantändliga medel eller någon form av sprej eller organiska lösningar/vätskor som innehåller alkohol eller ammoniak för att rengöra maskinens insida eller utsida. Det kan leda till brand eller elektriska stötar. Använd istället en torr, luddfri trasa.

(>> Produktsäkerhetsguide)



VIKTIGT

- Handskas försiktigt med tonerkassetterna. Om du får toner på händerna eller kläderna ska du omedelbart torka eller tvätta bort det med kallt vatten.
- Ta INTE på de skuggade delarna som visas på bilderna för att undvika problem med utskriftskvaliteten.

<Tonerkassett>

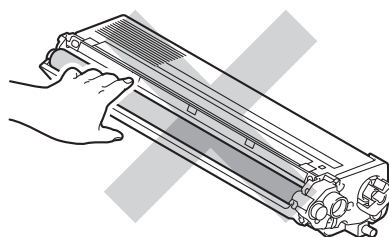

- Vi rekommenderar att du placerar tonerkassetten på en ren, plan och stabil yta med ett papper eller en tygbit under om du av en olyckshändelse råkar spilla eller skvätta toner.

A

OBS

- Lägg den använda tonerkassetten i en påse och förslut den ordentligt, så att inget tonerpulver kan läcka ut.
- Mer anvisningar om hur du kan returnera förbrukade förbrukningsvaror till Brothers insamlingsprogram finns på <http://www.brother.com/original/index.html>. Om du inte vill returnera den förbrukade förbrukningsvaran ska du inte slänga den i hushållsavfallet, utan kassera den i enlighet med lokala bestämmelser. Kontakta de lokala myndigheter som har hand om din avfallshantering om du har frågor (>> Produktsäkerhetsguide).

- 5 Rengör coronatråden inuti trumman genom att försiktigt skjuta den blå fliken från vänster till höger och från höger till vänster flera gånger.

VIKTIGT

Kom ihåg att föra tillbaka fliken till utgångsläget (1). Om du inte gör det kan det bli ett lodrätt streck på utskrifterna.

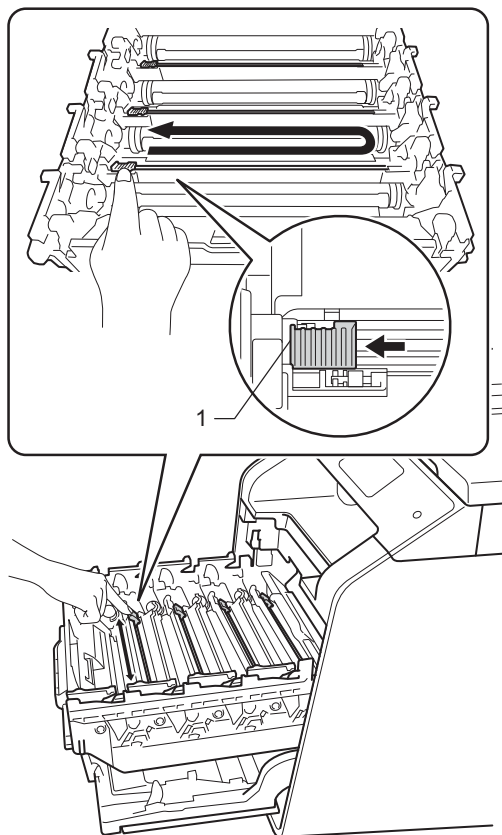

- 6 Upprepa steg 5 för att rengöra var och en av de tre återstående coronatrådarna.

- 7 Packa upp den nya tonerkassetten och dra sedan ut transportskyddet.

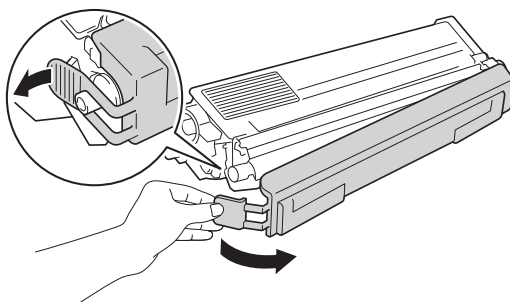

VIKTIGT

- Packa upp tonerkassetten precis innan du ska sätta i den i maskinen. Om tonerkassetten lämnas upppackad under en längre tid kommer tonern att få kortare livslängd än normalt.
- Om en upppackad trumma ställs i direkt solljus (eller rumsbelysning under längre tid), kan enheten skadas.
- Brother-maskinerna är konstruerade för att fungera med toner av en särskild specifikation och kommer att fungera optimalt när de används tillsammans med Brother original tonerkassetter. Brother kan inte garantera bästa möjliga prestanda om toner och/eller tonerkassetter av annan specifikation används. Brother rekommenderar därför att endast Brother Original kassetter används i den här maskinen och att tomma kassetter inte fylls med andra tonersorter. Garantin täcker inte reparationer som måste utföras på grund av skador som genom inkompatibilitet eller olämplighet orsakas på trumman eller andra maskindelar när tonerkassetter eller toner som ej är Brother original används.
- Lägg den nya tonerkassetten i trumman så fort du har tagit av skyddsomslaget. Ta INTE på de skuggade delarna som visas på bilderna för att undvika att utskriftskvaliteten försämras.

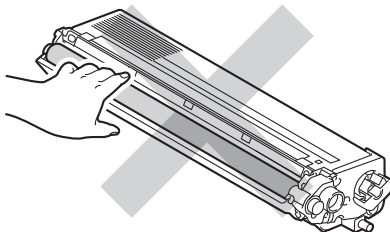

- 8** Håll i handtaget på tonerkassetten och skjut in tonerkassetten i trumman. Dra den sedan försiktigt mot dig tills du hör att den låses fast. Kontrollera att du parar ihop tonerkassetterns färg med samma etikettfärg på trumman. Gör på samma sätt med alla tonerkassetter.

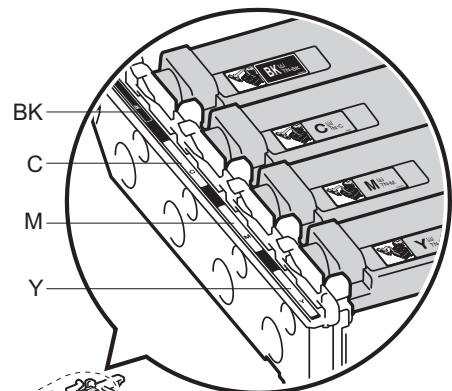
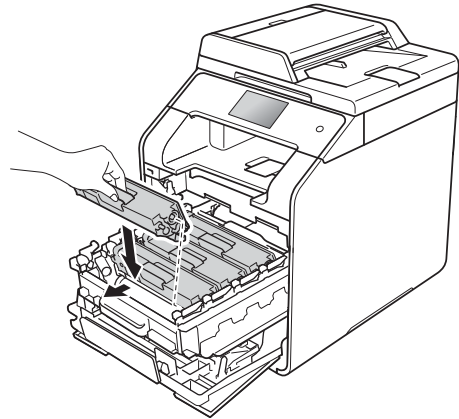

BK = Svart, C = Cyan,
M = Magenta, Y= Gul

OBS

Kontrollera att du har satt i tonerkassetten korrekt eftersom den annars kan separeras från trumman.

- 9 Skjut in trumman tills det tar stopp.

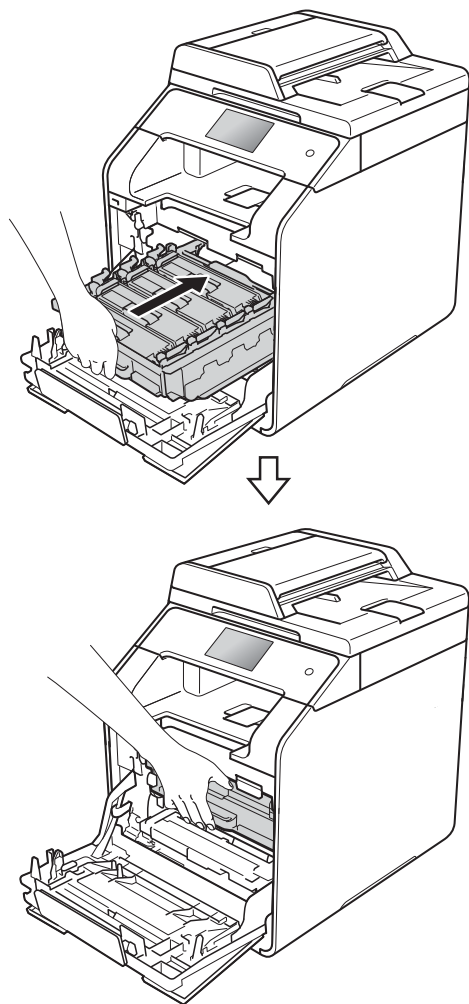

- 10 Stäng främre luckan på maskinen.

OBS

När du har bytt tonerkassetten, stäng INTE av maskinen och öppna INTE luckan framtill förrän meddelandet *Var god vänta.* försvinner på pekskärmen och maskinen återgår till beredskapsläget.

Byta ut trumman

Modellnamn: DR-321CL

En trumma kan användas till att skriva ut cirka 25 000 enkelsidiga ark i formatet A4 eller Letter.¹

¹ Trummans livslängd är ungefärlig, och kan variera beroende på typ av användning.

VIKTIGT

Bäst resultat får du om du bara använder Brother original trummenhet och tonerkassetter. Utskrifter med tredje parts trummor eller toner kan minska inte bara utskriftskvaliteten utan också kvaliteten och livslängden på själva maskinen. Garantin täcker inte problem som har orsakats av att trumma eller tonerkassetter från en annan tillverkare har använts.

Trumma !

Coronatrådarna har fått en beläggning av pappersdamm eller toner. Rengör coronatrådarna i de fyra trummorna (se *Rengöra coronatrådarna* ►► sidan 85).

Om du rengjort coronatrådarna och felet **Trumma !** fortfarande visas på pekskärmen, då är trumman förverkad. Byt ut trumman mot en ny uppsättning.

Trumma snart slut

Trumman är nästan utsliten och behöver snart bytas ut. Vi rekommenderar att du har en Brother originaltrumma redo att installeras. Köp en ny trumma (DR-321CL) och ha den i beredskap innan du får meddelandet om att byta trumma.

Byt ut trumma

Trummans nominella livslängd är slut. Byt ut trumman mot en ny. Vi rekommenderar att du nu installerar en Original Brother-trumma.

När du byter trumman mot en ny måste trummans räkneverk återställas. Instruktioner om hur du gör detta finns i kartongen som den nya trumman levererades i.

Trumstopp

Vi kan inte garantera utskriftskvaliteten. Byt ut trumman mot en ny. Vi rekommenderar att du nu installerar en Original Brother-trumma.

När du byter trumman mot en ny måste trummans räkneverk återställas. Instruktioner om hur du gör detta finns i kartongen som den nya trumman levererades i.

Byta ut trumman

VIKTIGT

- Handskas varsamt med trumman när du tar bort den, eftersom den kan innehålla toner. Om du får toner på händer eller kläder ska du omedelbart torka eller tvätta bort det med kallt vatten.
- Varje gång du byter trumma ska maskinens insida rengöras (se *Rengöra och kontrollera maskinen* >> sidan 77).
- **PACKA INTE** upp den nya trumman förrän den ska installeras. Exponering i direkt solljus (eller rumsbelysning under längre tid) kan skada trumman.

- 1 Kontrollera att din maskin är på.

- 2 Tryck på frigöringsknappen för den främre luckan och öppna sedan luckan genom att dra i den.

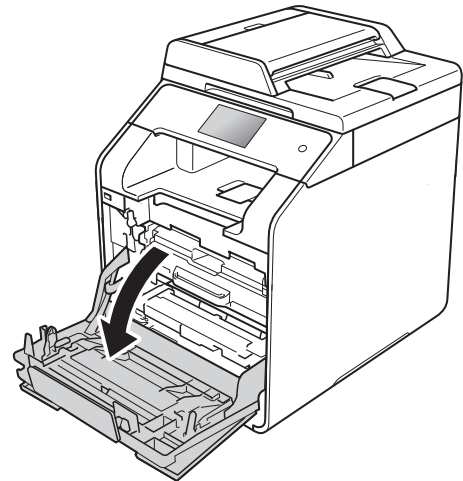
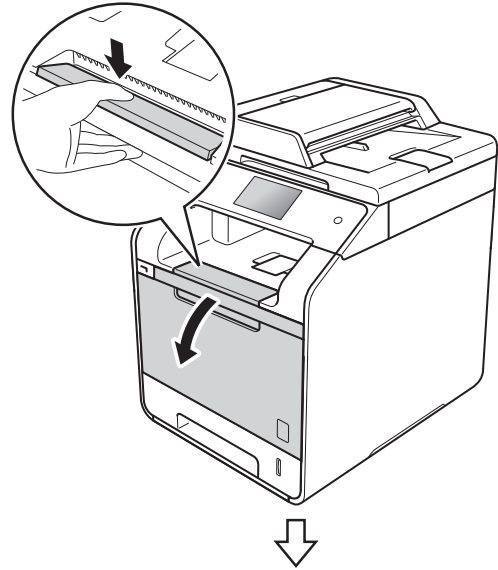

- 3 Håll i det blå handtaget på trumman. Dra ut trumman tills det tar stopp.

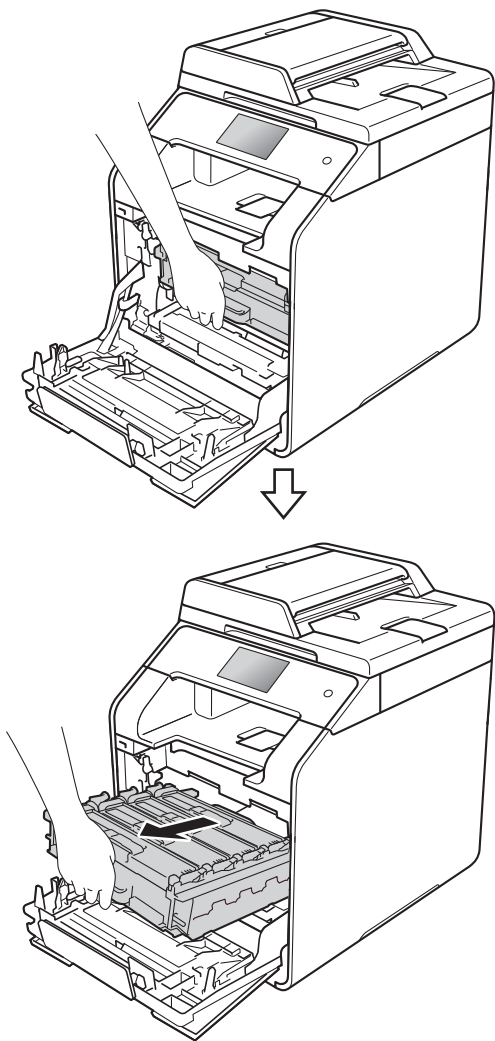

- 4 Vrid den blå låsspaken (1) till vänster på maskinen till det öppna läget. Håll i de blå handtagen på trumman, lyft trumman i framkanten och ta bort den från maskinen.

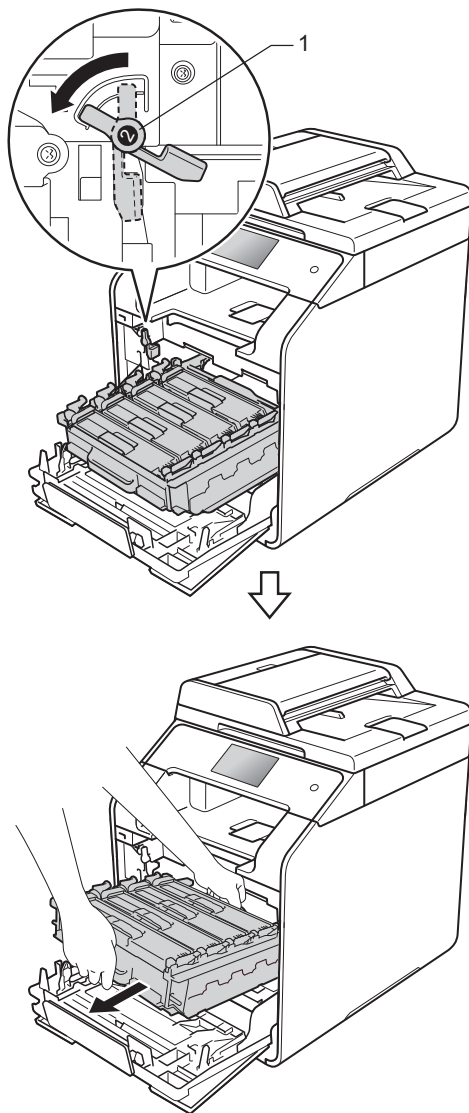

VIKTIGT

- Vi rekommenderar att du lägger trumman på en ren, plan yta med ett papper eller en tygbit under om du av en olyckshändelse råkar spilla eller skvätta ut toner.
- Undvik att maskinen skadas på grund av statisk elektricitet genom att INTE vidröra elektroderna som visas på bilden nedan.

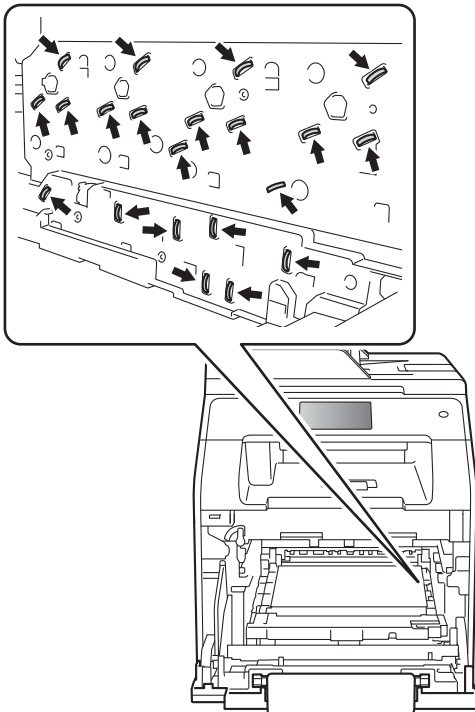

- 5 Håll i tonerkassettenens handtag och skjut försiktigt in kassetten för att låsa upp den. Dra sedan ut den ur trumman. Gör på samma sätt med alla tonerkassetter.

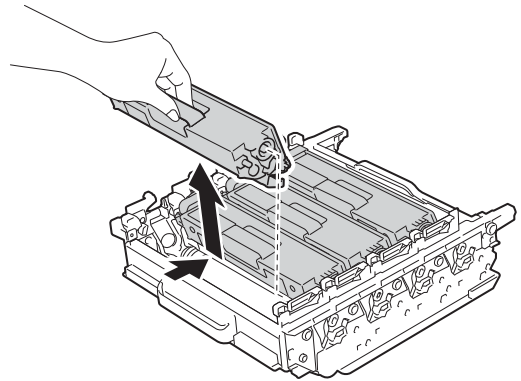
**! VARNING**

- Släng INTE en tonerkassett i öppen eld. Den kan explodera och orsaka skador.
 - Använd INTE lättantändliga medel eller någon form av spray eller organiska lösningar/vätskor som innehåller alkohol eller ammoniak för att rengöra maskinens insida eller utsida. Det kan leda till brand eller elektriska stötar. Använd istället en torr, luddfri trasa.
- (>> Produktsäkerhetsguide)



VIKTIGT

- Handskas försiktigt med tonerkassetterna. Om du får toner på händerna eller kläderna ska du omedelbart torka eller tvätta bort det med kallt vatten.
- Ta INTE på de skuggade delarna som visas på bilderna för att undvika problem med utskriftskvaliteten.

<Tonerkassett>

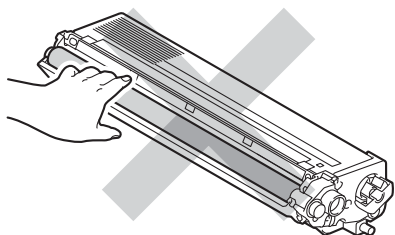

<Trumma>

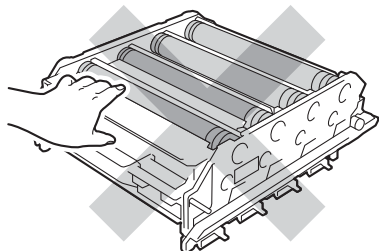
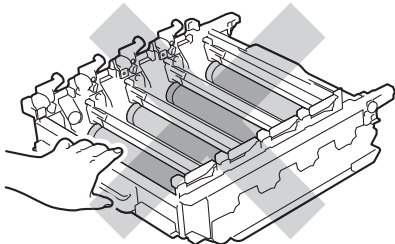

- Vi rekommenderar att du placerar tonerkassetten på en ren, plan och stabil yta med ett papper eller en tygbit under om du av en olyckshändelse råkar spilla eller skvätta toner.

OBS

- Var noga med att försegla den förbrukade trumman ordentligt i en påse så att tonerpulver inte spills ur trumman.
- Mer anvisningar om hur du kan returnera förbrukade förbrukningsvaror till Brothers insamlingsprogram finns på <http://www.brother.com/original/index.html>. Om du inte vill returnera den förbrukade förbrukningsvaran ska du inte slänga den i hushållsavfallet, utan kassera den i enlighet med lokala bestämmelser. Kontakta de lokala myndigheter som har hand om din avfallshandling om du har frågor (►► Produktsäkerhetsguide).

- 6 Packa upp den nya trumman och ta bort transportskyddet.

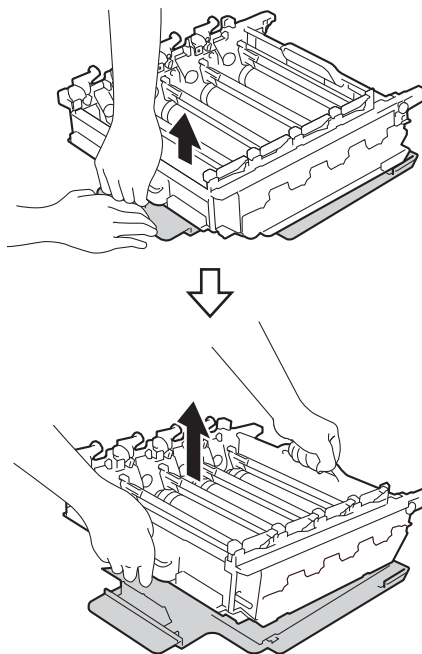

- 7 Håll i handtaget på tonerkassetten och skjut in kassetten på rätt plats för färgen tills den låses fast i trumman.

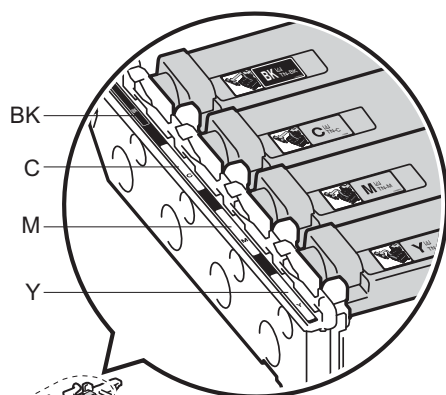
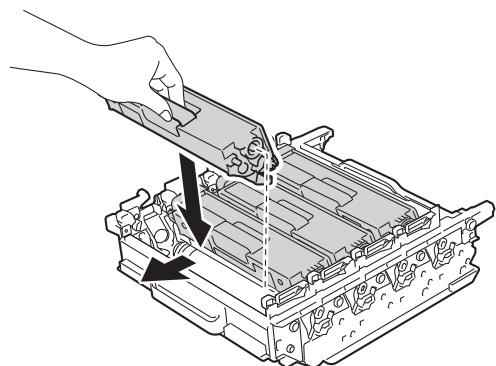

BK = Svart, C = Cyan,
M = Magenta, Y = Gul

OBS

Var noga med att sätta i tonerkassetten korrekt eftersom den annars kan separeras från trumman.

- 8 Kontrollera att den blå låsspaken (1) är i öppet läge enligt bilden.

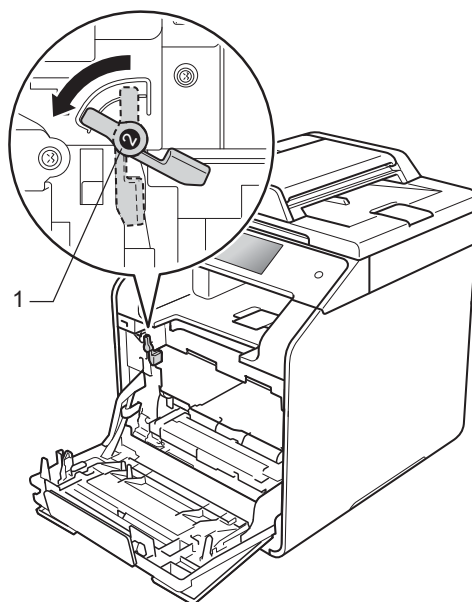

- 9 Skjut försiktigt in trumman i maskinen tills det tar stopp vid den blå låsspaken.

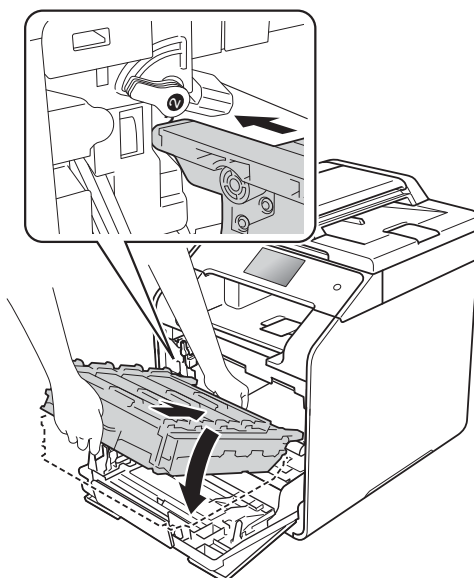

A

- 10 Vrid den blå låsspaken (1) medurs till det låsta läget.

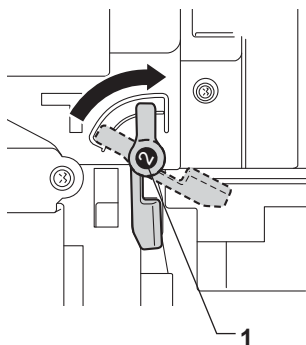

- 11 Skjut in trumman tills det tar stopp.

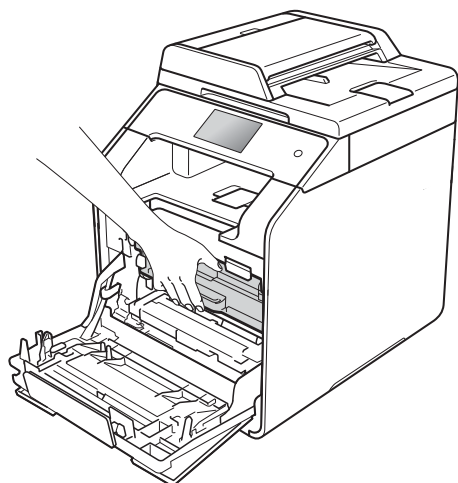
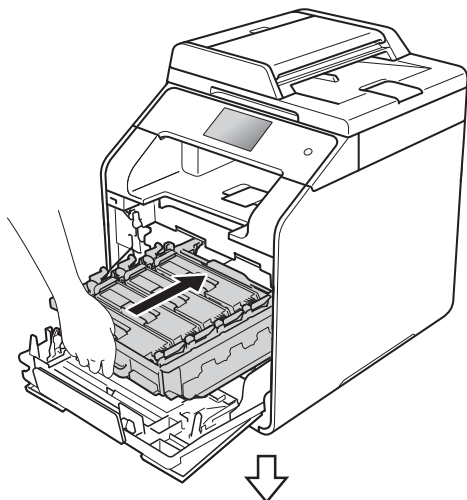

- 12 Stäng främre luckan på maskinen.

- 13 När du byter trumman mot en ny måste trummans räkneverk återställas. Instruktioner om hur du gör detta finns i kartongen som den nya trumman levererades i.

Byta ut bältenheten

Modellnamn: BU-320CL

En bältenhet kan skriva ut ca 50 000 (5 sidor per jobb) enkelsidiga ark i formatet A4 eller Letter.¹

¹ Bältenhetens livslängd är ungefärlig och kan variera mellan olika användningsförhållanden.

Bältet är snart slut

Om Bältet är snart slut visas på pekskärmen innebär det att bältenheten snart behöver bytas. Köp en ny bältenhet och ha den i beredskap innan du får meddelandet *Byt ut bältet*. Information om hur du byter bältenhet finns i *Byta ut bältenheten* >> sidan 65.

Byt ut bältet

När meddelandet *Byt ut bältet* visas på pekskärmen behöver du byta bältenheten.

När du byter bältenhet mot en ny måste bältenhetens räkneverk återställas. Instruktioner om hur du gör detta finns i kartongen som den nya bältenheten levererades i.

VIKTIGT

- Rör INTE bältenhetens yta. Om du rör den kan utskriftskvaliteten försämrans.
- Om skador uppkommer till följd av att bältenheten hanteras på fel sätt, kan garantin upphöra att gälla.

Byta ut bältenheten

- 1 Kontrollera att din maskin är på.
- 2 Tryck på frigöringsknappen för den främre luckan och öppna sedan luckan genom att dra i den.

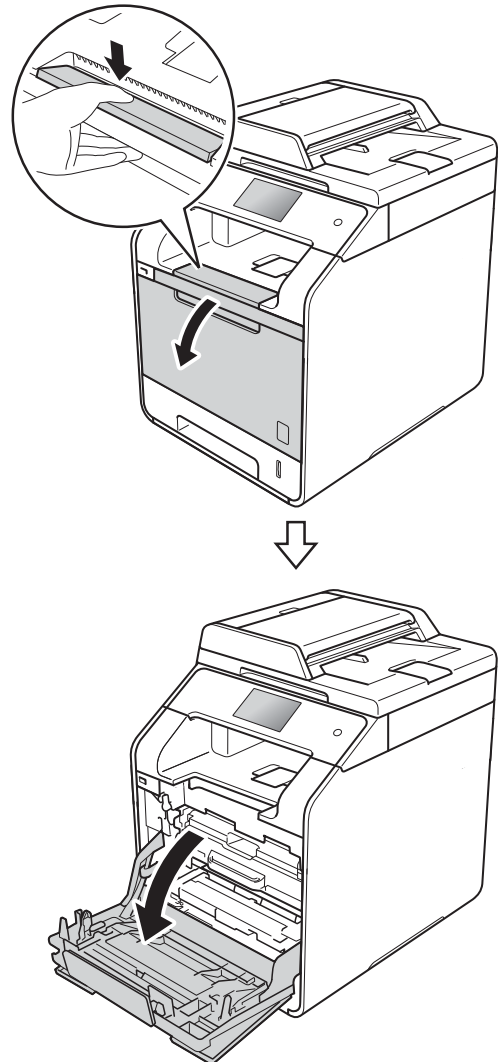

- 3 Håll i det blå handtaget på trumman. Dra ut trumman tills det tar stopp.

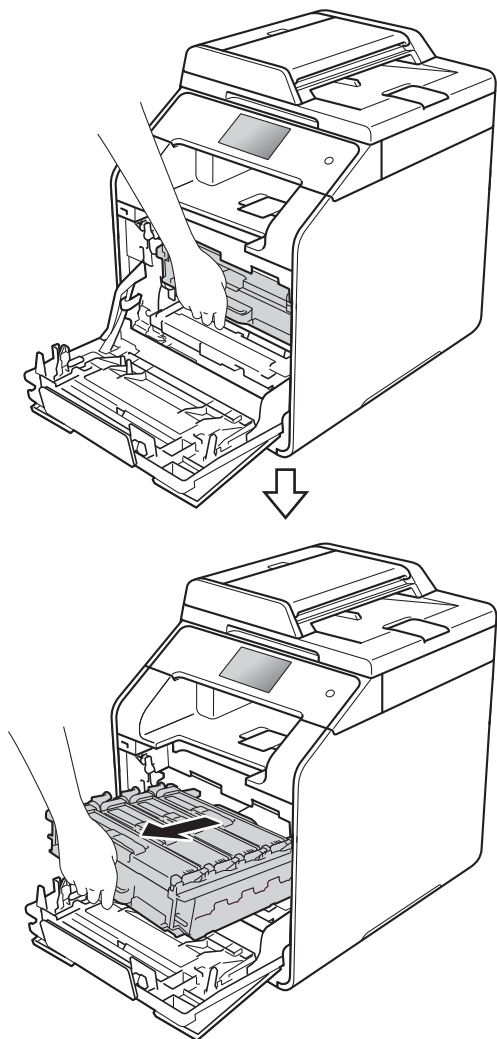

- 4 Vrid den blå låsspaken (1) till vänster på maskinen till det öppna läget. Håll i de blå handtagen på trumman, lyft trumman i framkanten och ta bort den från maskinen.

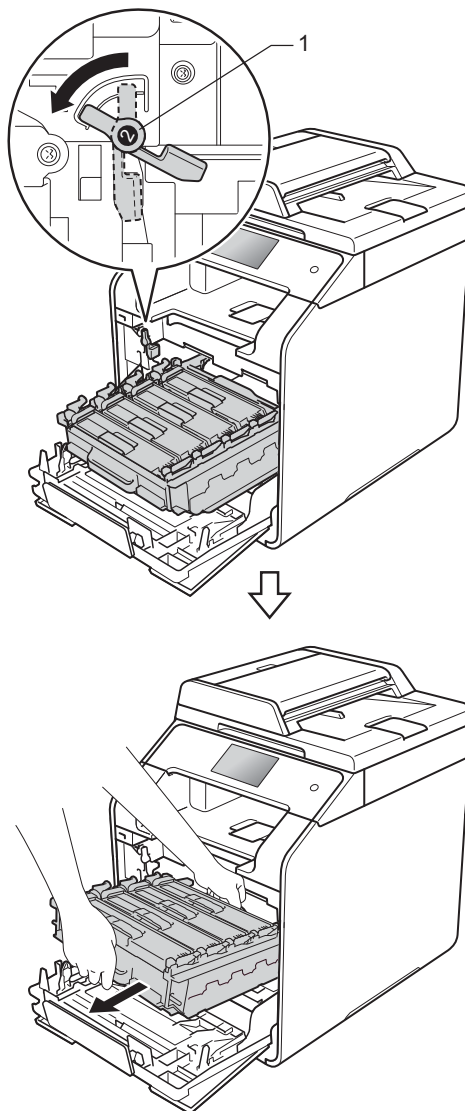

VIKTIGT

- Vi rekommenderar att du lägger trumman på en ren, plan yta med ett papper under om du av en olyckshändelse råkar spilla eller skvätta ut toner.
- Undvik att maskinen skadas på grund av statisk elektricitet genom att **INTE** vidröra elektroderna som visas på bilden nedan.

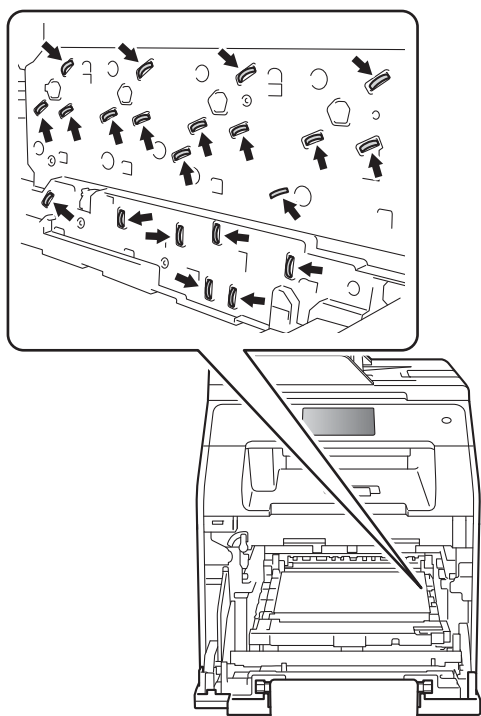

- 5 Håll i det blå handtaget på bältenheten med båda händerna, lyft upp bältenheten och dra sedan ut den.

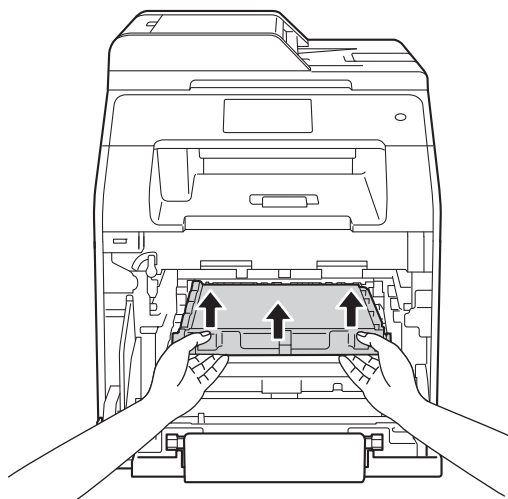
**VIKTIGT**

Ta **INTE** på de skuggade delarna som visas på bilderna för att undvika problem med utskriftskvaliteten.

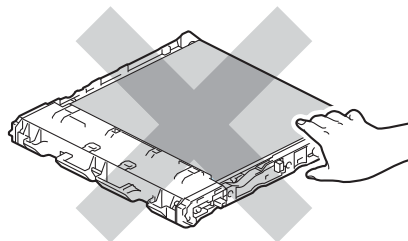
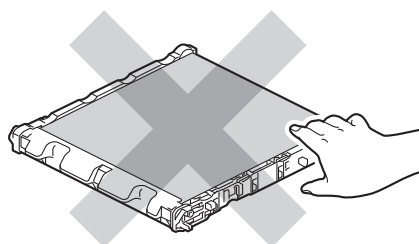

- 6** Packa upp den nya bältenheten och sätt in den i maskinen. Kontrollera att bältenheten är i våg och sitter på rätt sätt.

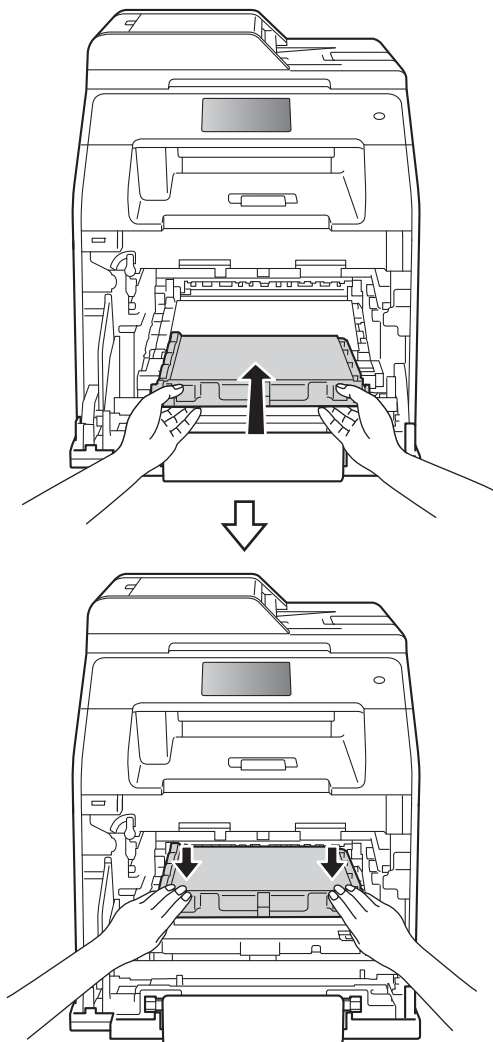

- 7** Kontrollera att den blå låsspaken (1) är i öppet läge enligt bilden.

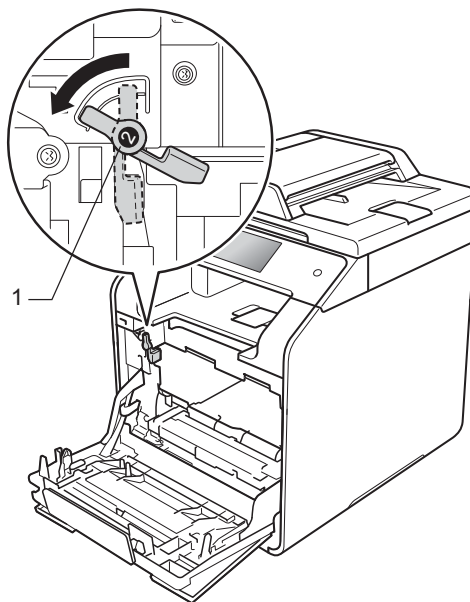

- 8** Skjut försiktigt in trumman i maskinen tills det tar stopp vid den blå låsspaken.

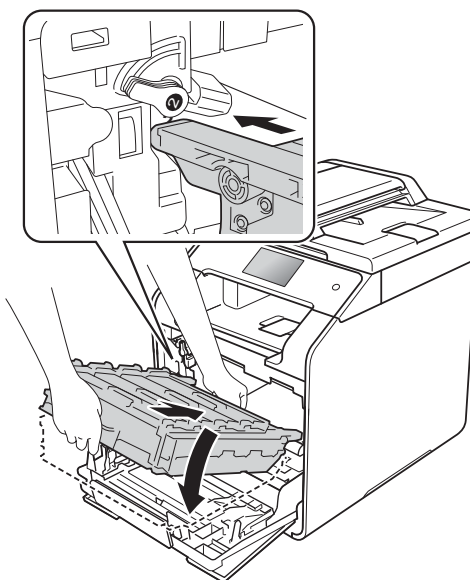

- 9 Vrid den blå låsspaken (1) medurs till det låsta läget.

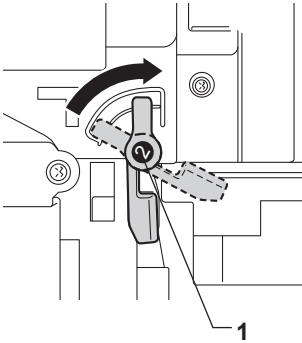

- 10 Skjut in trumman tills det tar stopp.

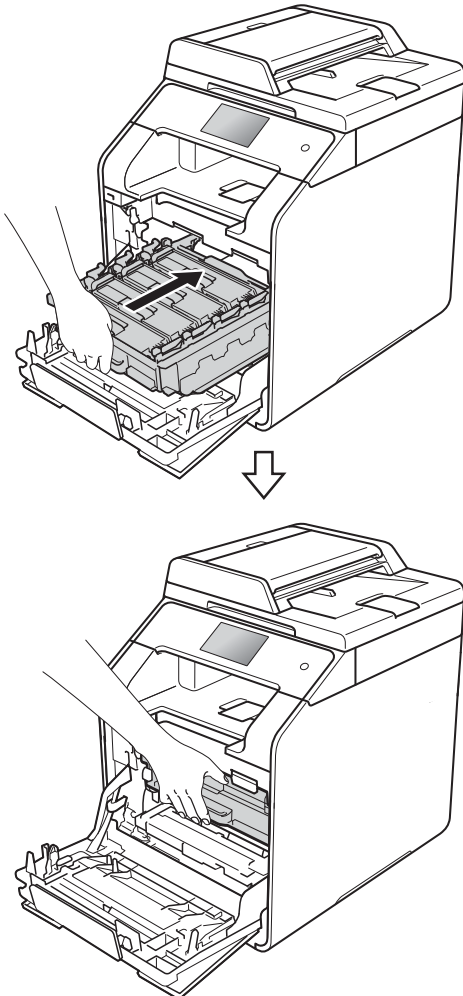

- 11 Stäng främre luckan på maskinen.
- 12 När du byter bältenhet mot en ny måste bältenhetens räkneverk återställas. Instruktioner om hur du gör detta finns i kartongen som den nya bältenheten levererades i.

Byta behållare för överskottstoner

Modellnamn: WT-320CL

Livslängden för en behållare för överskottstoner är cirka 50 000 sidor vid utskrift av enkelsidiga ark i formatet A4 eller Letter.¹

¹ Livslängden för behållaren för överskottstoner är ungefärlig och kan variera mellan olika användningsförhållanden.

Spilltonerbyte

Om *Spilltonerbyte* visas på pekskärmen innebär det att behållaren för överskottstoner snart behöver bytas. Köp en ny behållare för överskottstoner och ha den i beredskap innan du får meddelandet *Byt spilltonerlådan*.

Byt spilltonerlådan

När meddelandet *Byt spilltonerlådan* visas på pekskärmen, måste du byta behållare för överskottstoner.

Byta ut behållaren för överskottstoner

1 Kontrollera att din maskin är på.

2 Tryck på frigöringsknappen för den främre luckan och öppna sedan luckan genom att dra i den.

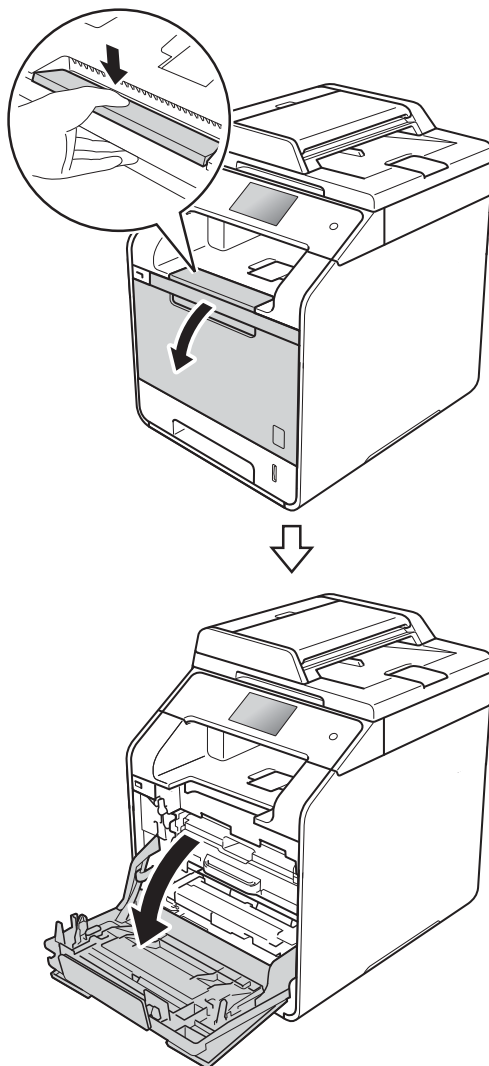

- 3 Håll i det blå handtaget på trumman. Dra ut trumman tills det tar stopp.

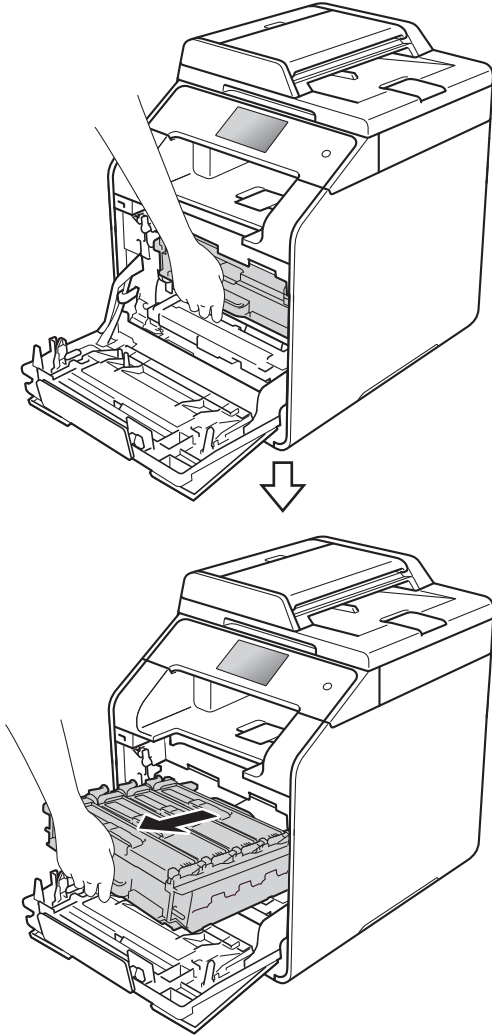

- 4 Vrid den blå låsspaken (1) till vänster på maskinen till det öppna läget. Håll i de blå handtagen på trumman, lyft trumman i framkanten och ta bort den från maskinen.

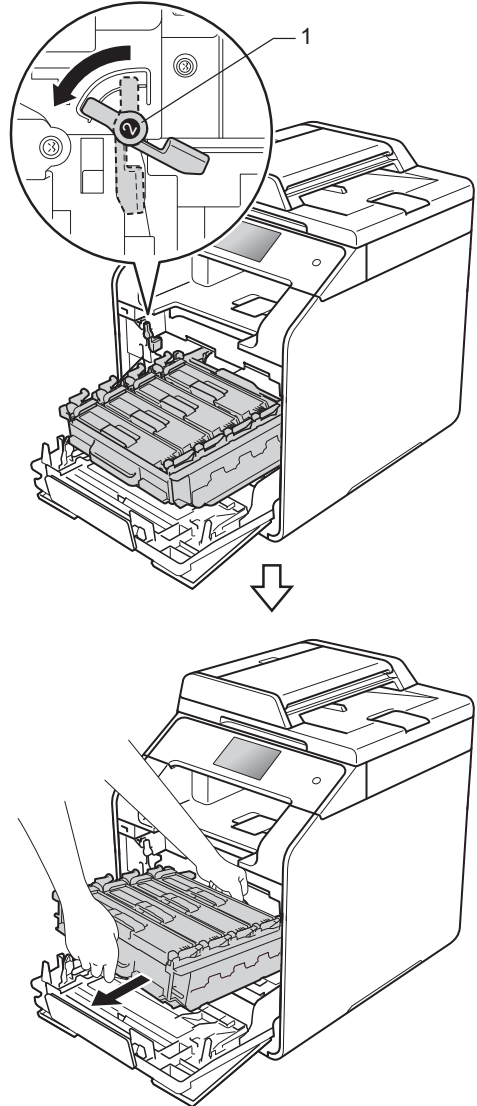

VIKTIGT

- Vi rekommenderar att du lägger trumman på en ren, plan yta med ett papper under om du av en olyckshändelse råkar spilla eller skvätta ut toner.
- Undvik att maskinen skadas på grund av statisk elektricitet genom att INTE vidröra elektroderna som visas på bilden nedan.

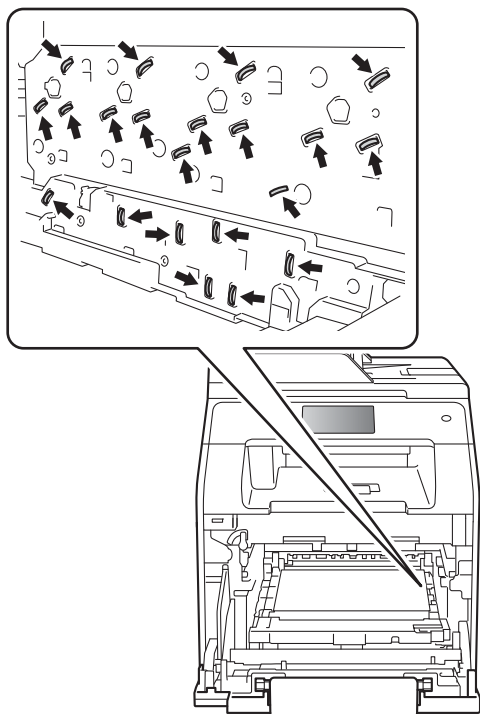

- 5 Håll i det blå handtaget på bältenheten med båda händerna, lyft upp bältenheten och dra sedan ut den.

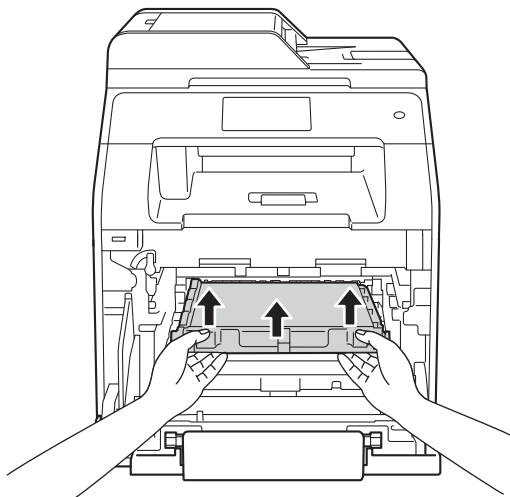

VIKTIGT

Ta INTE på de skuggade delarna som visas på bilderna för att undvika problem med utskriftskvaliteten.

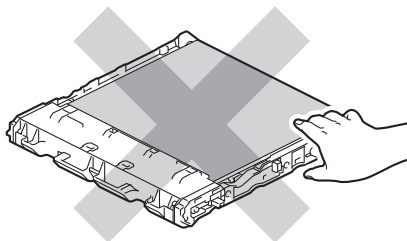
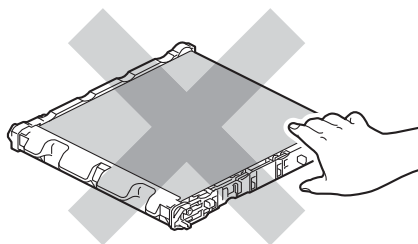

- 6 Ta bort de två orange transportskydden och kasta dem.

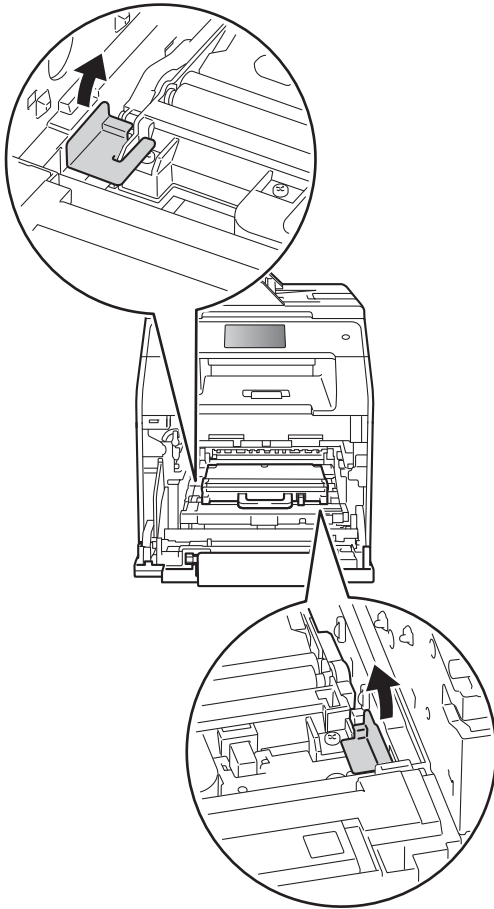

- 7 Håll i behållarens blå handtag och ta bort behållaren för överskottstoner från maskinen.

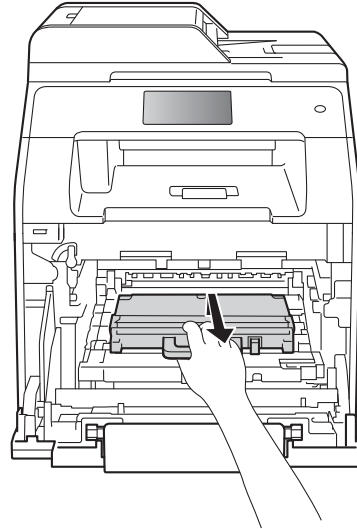

VIKTIGT

Återanvänd INTE behållare för överskottstoner.

A

OBS

Detta steg är endast nödvändigt när du byter behållare för överskottstoner för första gången och krävs inte för nya behållare för överskottstoner. Det orange förpackningsmaterialet monteras vid fabrik och har till uppgift att skydda maskinen under transporten.

⚠ VARNING



- Lägg INTE behållare för överskottstoner i öppen eld. Den kan explodera och orsaka skador.
- Använd INTE lättantändliga medel eller någon form av sprej eller organiska lösningar/vätskor som innehåller alkohol eller ammoniak för att rengöra maskinens insida eller utsida. Det kan leda till brand eller elektriska stötar. Använd istället en torr, luddfri trasa.

(>> Produktsäkerhetsguide)



- 8 Packa upp den nya behållaren för överskottstoner och sätt i den i maskinen genom att hålla i det blå handtaget. Kontrollera att behållaren för överskottstoner är i våg och sitter på rätt sätt.

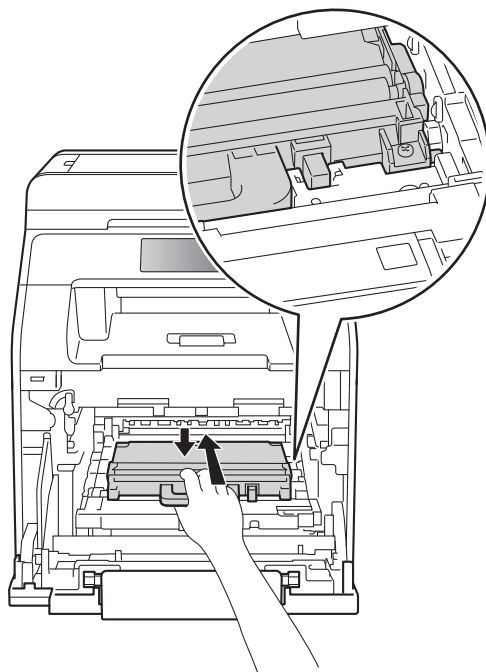

OBS

- Lägg behållaren för överskottstoner i en påse och förslut den ordentligt, så att inget tonerpulver kan läcka ut.
- Släng inte behållaren för överskottstoner i hushållsavfallet, utan kassera den i enlighet med lokala föreskrifter. Kontakta de lokala myndigheter som har hand om din avfallshantering om du har några frågor.

- 9 Skjut in bältenheten i maskinen igen. Kontrollera att bältenheten är i våg och sitter på rätt sätt.

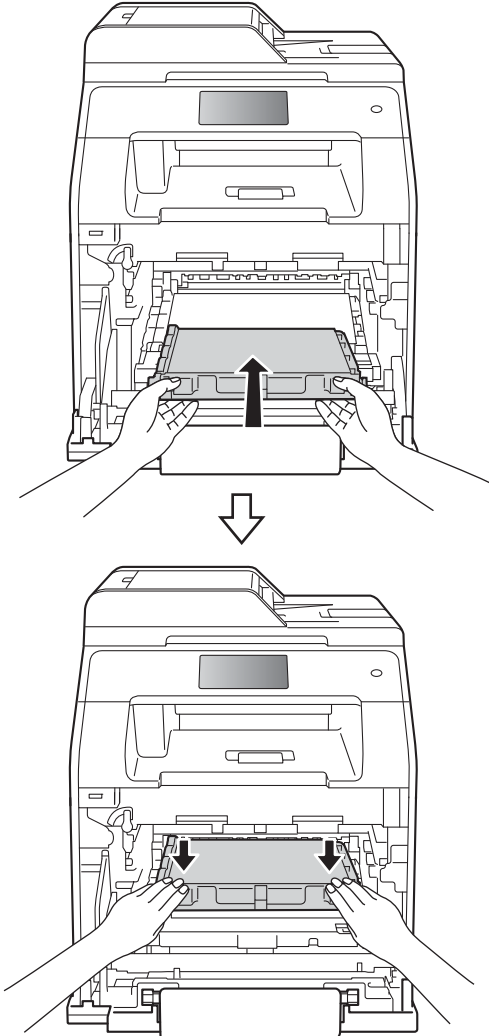

- 10 Kontrollera att den blå låsspaken (1) är i öppet läge enligt bilden.

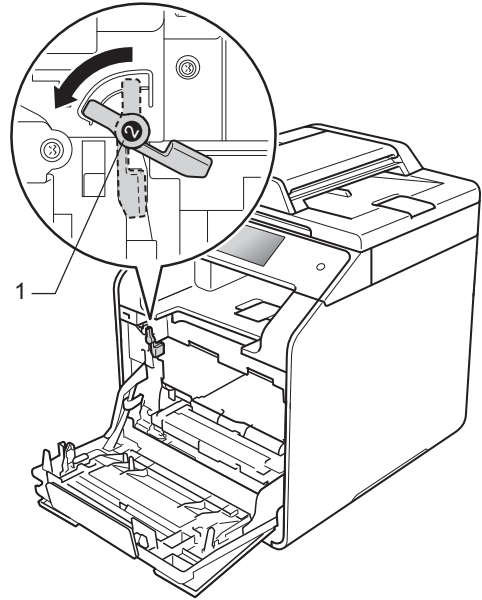

- 11 Skjut försiktigt in trumman i maskinen tills det tar stopp vid den blå låsspaken.

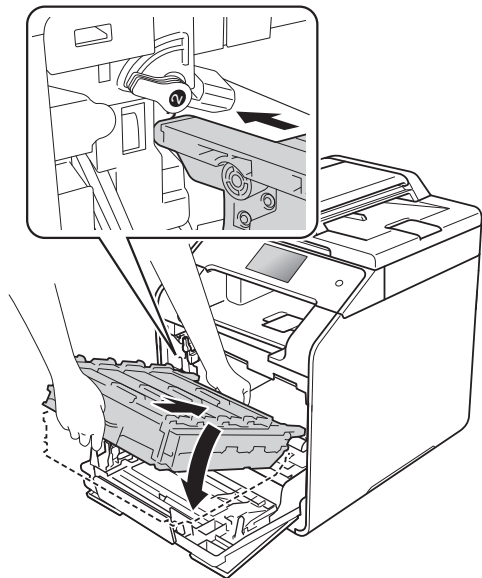

A

- 12 Vrid den blå låsspaken (1) medurs till det låsta läget.

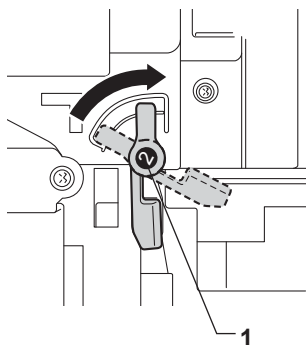

- 14 Stäng främre luckan på maskinen.

- 13 Skjut in trumman tills det tar stopp.

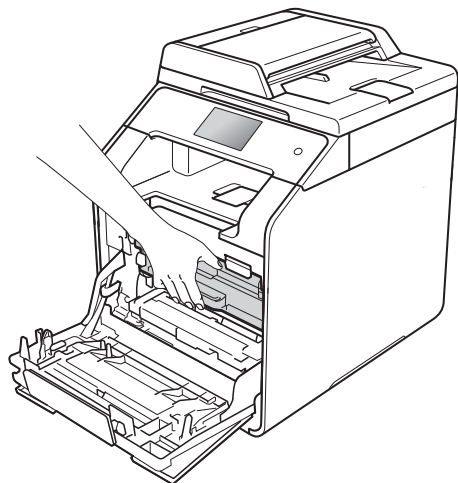
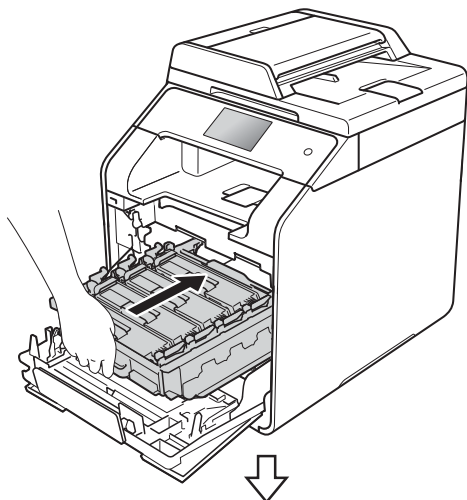

Rengöra och kontrollera maskinen

Använd en torr, luddfri trasa för att rengöra maskinens utsida och insida med jämna mellanrum. När du sätter tillbaka tonerkassetten eller trumman, se till att rengöra maskinens insida. Om de utskrivna sidorna fläckas av toner bör du rengöra maskinens insida med en torr, luddfri trasa.

! VARNING



- Släng INTE en tonerkassett i öppen eld. Den kan explodera och orsaka skador.
- Använd INTE lättantändliga medel eller någon form av sprej eller organiska lösningar/vätskor som innehåller alkohol eller ammoniak för att rengöra maskinens insida eller utsida. Det kan leda till brand eller elektriska stötar. Använd istället en torr, luddfri trasa.

(>> Produktsäkerhetsguide)



VIKTIGT

- Använd neutralt tvättmedel. Rengöring med flyktiga vätskor som thinner och bensin kommer att förstöra maskinens yta.
- Använd INTE rengöringsmedel som innehåller ammoniak.
- Använd INTE isopropylalkohol för att ta bort smuts från kontrollpanelen. Panelen kan spricka.

Rengöra maskinens utsida

VIKTIGT

Använda INTE någon typ av flytande rengöringsmedel (inklusive etanol).

Rengöra pekskärmen

- 1 Håll  intryckt för att stänga av maskinen.
- 2 Rengör pekskärmen med en torr, mjuk luddfri trasa.

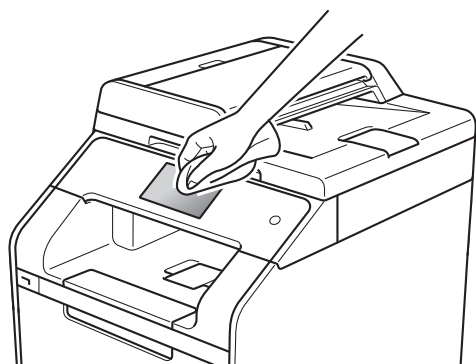

- 3 Sätt på maskinen.

Rengöra maskinens utsida

- 1 Håll  intryckt för att stänga av maskinen.

- 2 Torka av maskinens utsida med en torr, luddfri trasa för att ta bort damm.

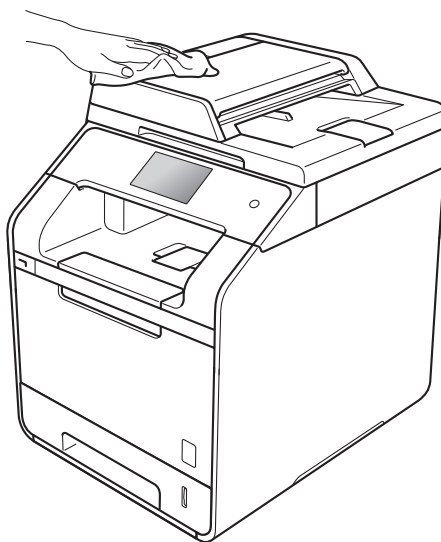

- 3 Dra ut pappersfacket helt ur maskinen.

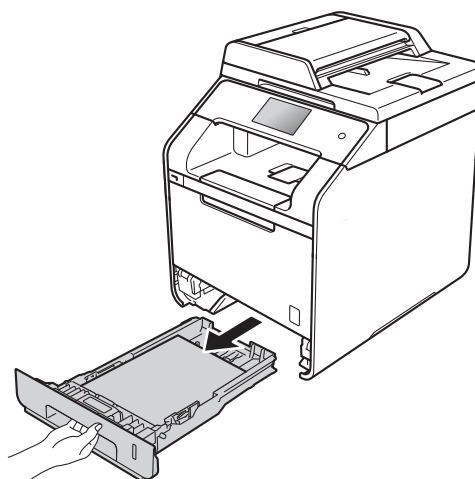

- 4 Ta bort papper som laddats i pappersfacket.
- 5 Ta bort det som eventuellt har fastnat i pappersfacket.

- 6 Avlägsna damm genom att torka pappersfackets in- och utsida med en mjuk, torr och luddfri trasa.

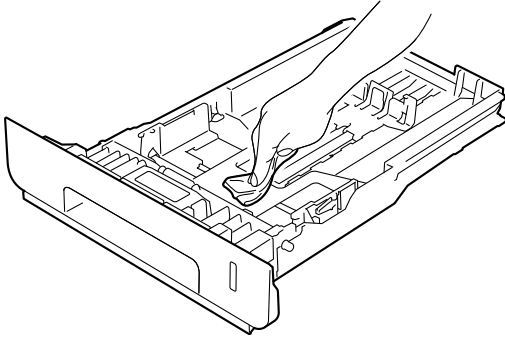

- 7 Fyll på papper och sätt noggrant tillbaka pappersfacket i maskinen.
- 8 Sätt på maskinen.

Rengöra kopieringsglaset

- 1 Håll  intryckt för att stänga av maskinen.
- 2 (DCP-L8450CDW)
Fäll ut dokumentmatarens dokumentstöd (1) och öppna sedan dokumentmatarens lock (2).
Rengör den vita stängen (3) och kopieringsglaset remsa (4) under den med en mjuk, luddfri trasa som fuktats med vatten.
Stäng dokumentmatarens lock (2) och fäll in dokumentmatarens dokumentstöd (1).

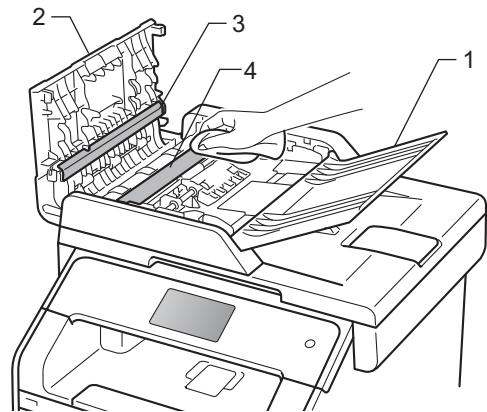

- 3 Lyft på maskinens lock (1). Rengör den vita plastytan (2) och kopieringsglaset (3) under den med en mjuk, luddfri trasa som fuktats med vatten.

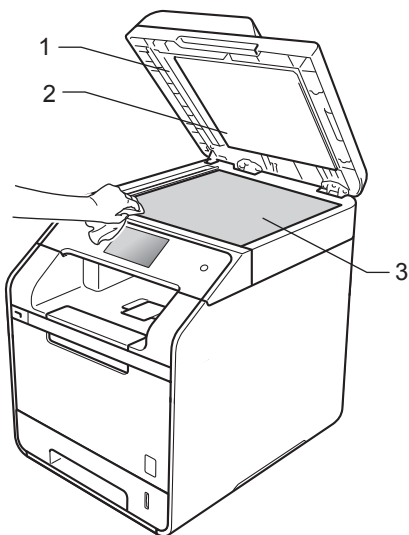

OBS

Utöver rengöring av kopieringsglaset och glasremsan med en mjuk luddfri trasa som fuktats något med vatten bör du dra fingret längs glasremsan för att kontrollera om det finns någon beläggning. Om du känner smuts eller skräp, rengör glasremsan igen och koncentrera dig på smutsfläcken. Du kanske måste upprepa rengöringen tre eller fyra gånger. Gör en kopia efter varje rengöring för att testa resultatet.

- 4 I dokumentmataren ska du rengöra den vita plaststången (1) och kopieringsglasets remsa (2) under den med en mjuk, luddfri trasa som fuktats med vatten.

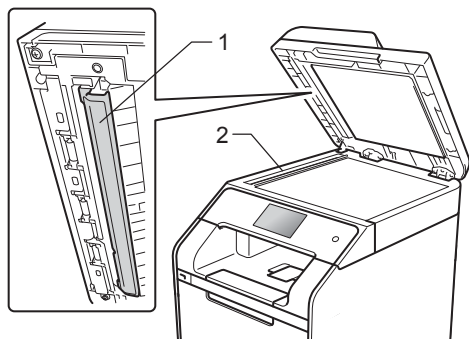

- 5 Stäng maskinens lock.

- 6 Sätt på maskinen.

Rengöra laserskannerfönstret

- 1 Håll  intryckt för att stänga av maskinen.
- 2 Tryck på frigöringsknappen för den främre luckan och öppna sedan luckan genom att dra i den.

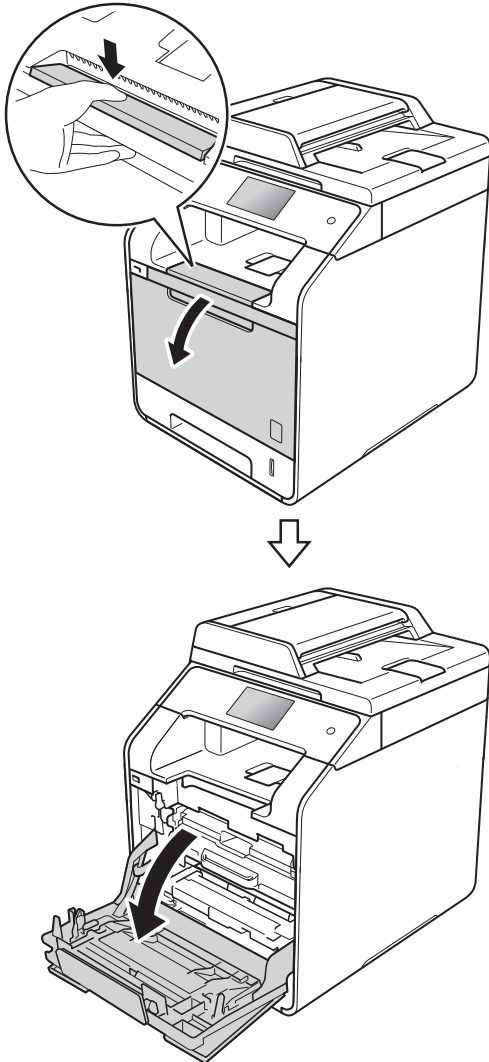

- 3 Håll i det blå handtaget på trumman. Dra ut trumman tills det tar stopp.

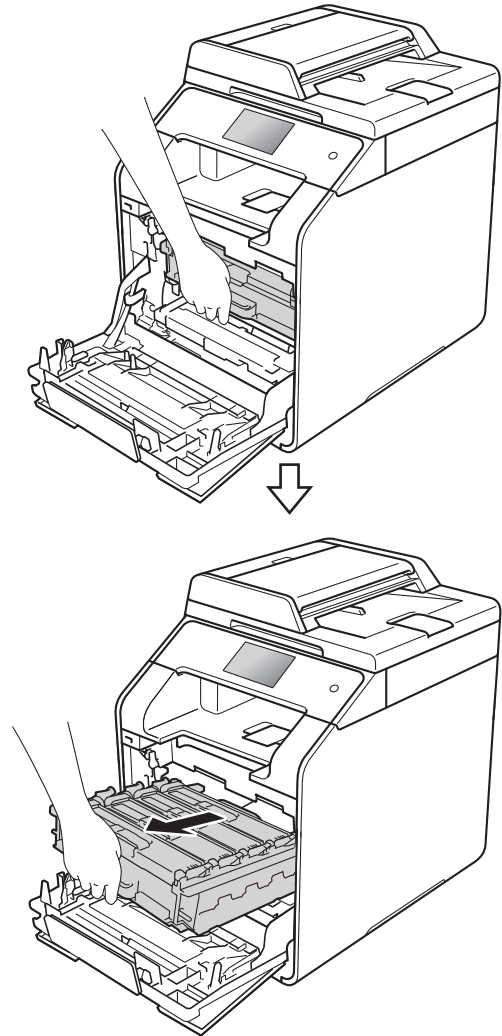

A

- 4 Vrid den blå låsspaken (1) till vänster på maskinen till det öppna läget. Håll i de blå handtagen på trumman, lyft trumman i framkanten och ta bort den från maskinen.

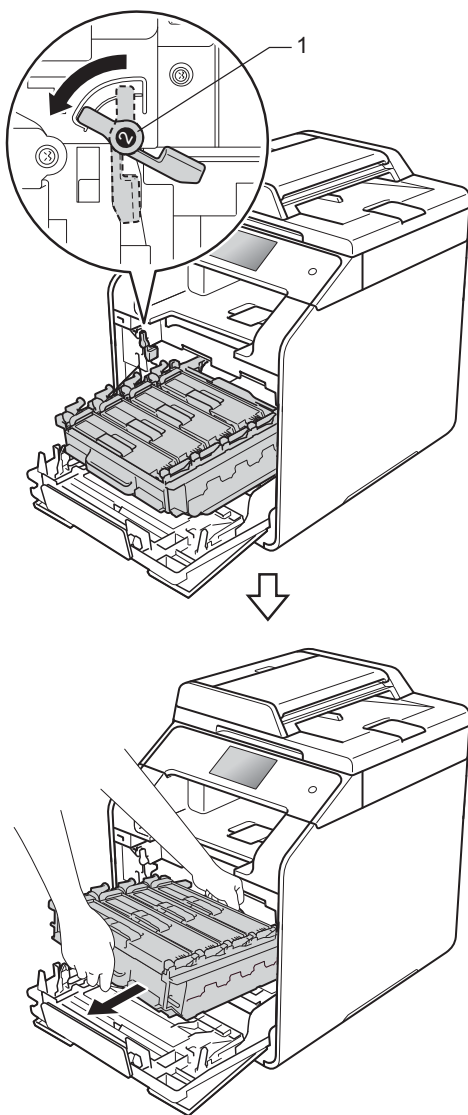

VIKTIGT

- Vi rekommenderar att du lägger trumman på en ren, plan yta med ett papper under om du av en olyckshändelse råkar spilla eller skvätta ut toner.
- Undvik att maskinen skadas på grund av statisk elektricitet genom att INTE vidröra elektroderna som visas på bilden nedan.

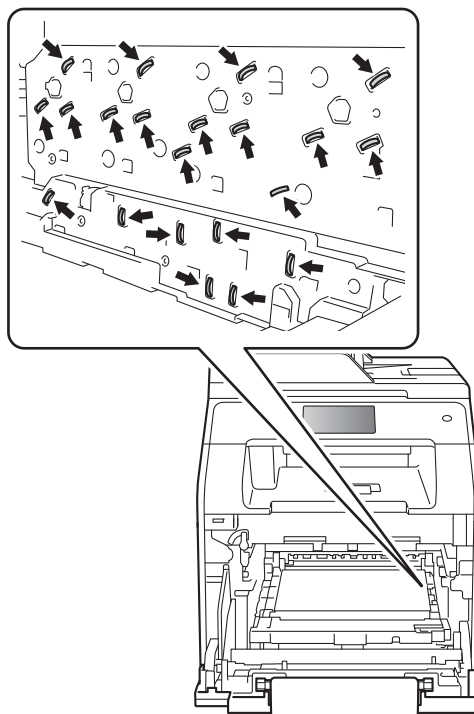

- Håll i de blå handtagen på trumman när du bär den. HÅLL INTE i trummans sidor.

- 5 Torka av de fyra skannerfönstren (1) med en torr, luddfri trasa.

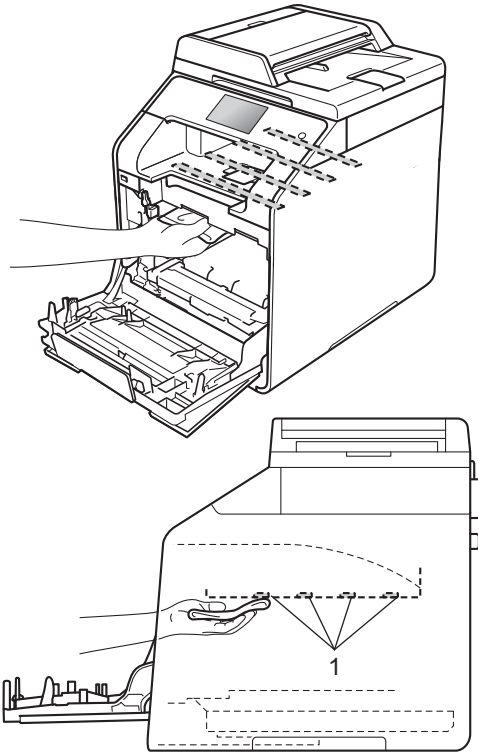

- 6 Kontrollera att den blå låsspaken (1) är i öppet läge enligt bilden.

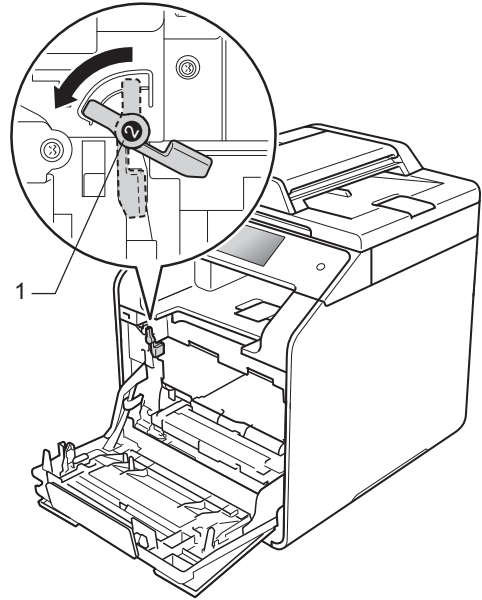

- 7 Skjut försiktigt in trumman i maskinen tills det tar stopp vid den blå låsspaken.

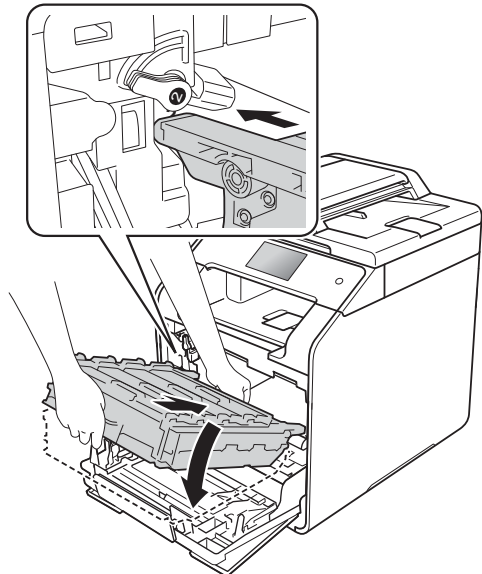

A

- 8 Vrid den blå låsspaken (1) medurs till det låsta läget.

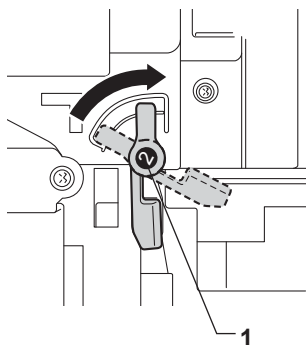

- 10 Stäng främre luckan på maskinen.

- 11 Sätt på maskinen.

- 9 Skjut in trumman tills det tar stopp.

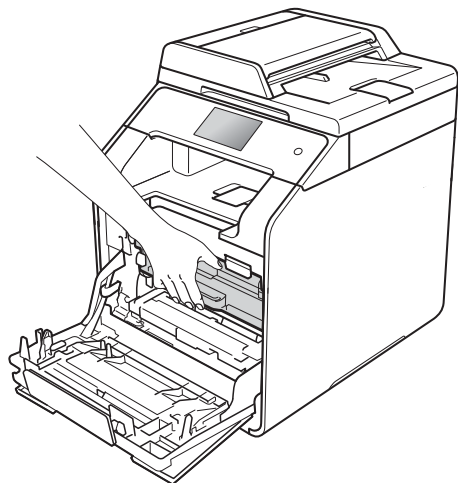
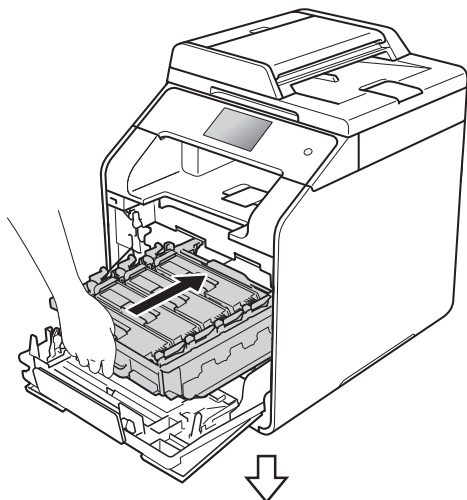

Rengöra coronatrådarna

Rengör coronatråden på följande sätt om du har problem med utskriftskvaliteten eller om pekskärmen visar **Trumma !:**

- 1 Kontrollera att maskinen är på.
- 2 Tryck på frigöringsknappen för den främre luckan och öppna sedan luckan genom att dra i den.

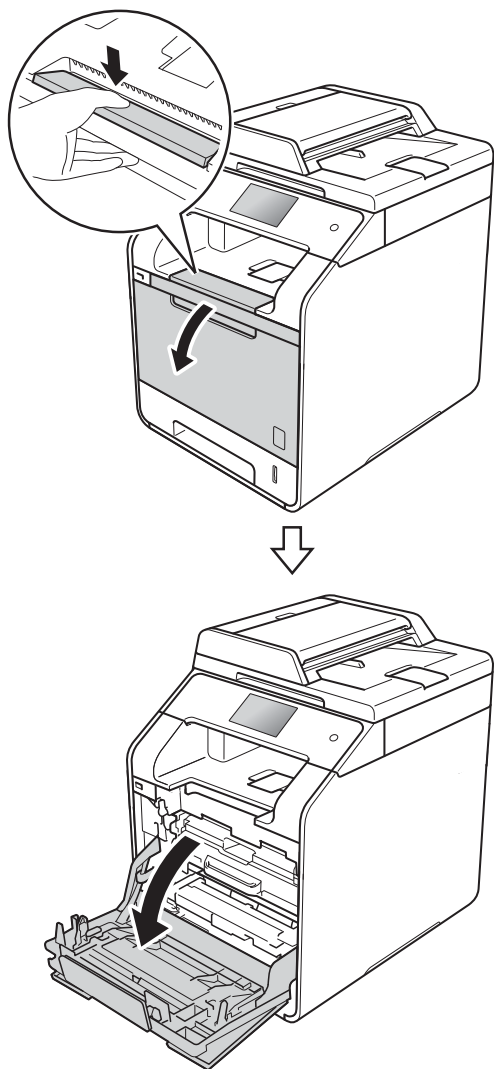

- 3 Håll i det blå handtaget på trumman. Dra ut trumman tills det tar stopp.

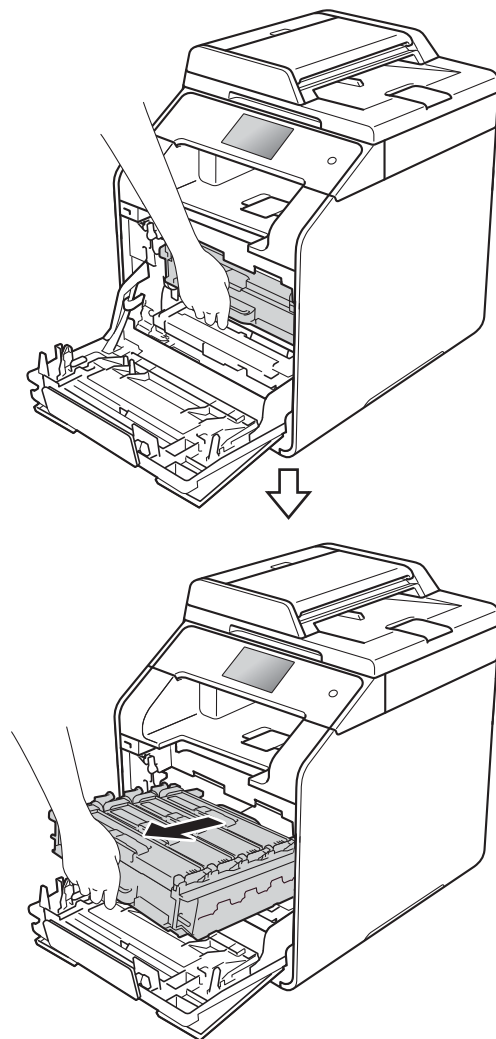

A

- 4 Håll i handtaget på tonerkassetten och skjut försiktigt kassetten mot maskinen så att den frigörs. Dra sedan ut den ur trumman. Gör på samma sätt med alla tonerkassetter.

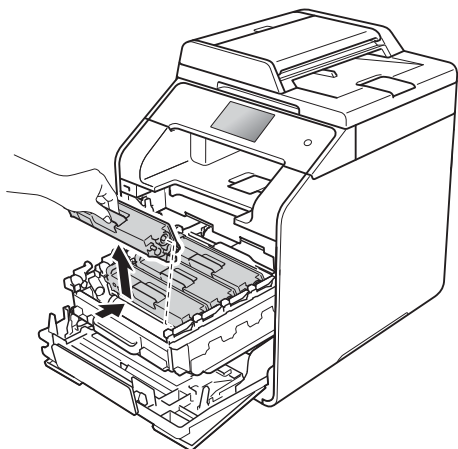

VIKTIGT

- Vi rekommenderar att du lägger tonerkassetten på ett papper eller en tygbit om du skulle råka spilla eller skvätta ut toner.
- Handskas försiktigt med tonerkassetterna. Om du får toner på händerna eller kläderna ska du omedelbart torka eller tvätta bort det med kallt vatten.

- 5 Rengör coronatråden inuti trumman genom att försiktigt skjuta den blå fliken från vänster till höger och från höger till vänster flera gånger.

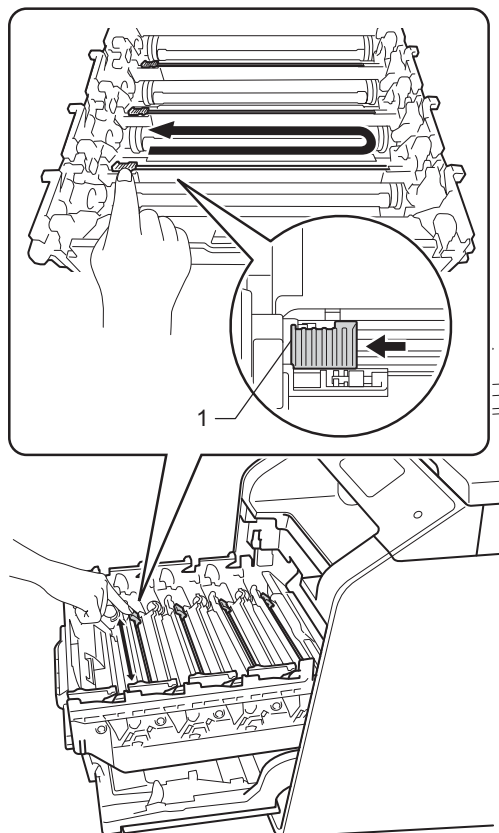

OBS

Kom ihåg att föra tillbaka fliken till utgångsläget (1). Om du inte gör det kan det bli ett lodrätt streck på utskrifterna.

- 6 Upprepa steg 5 för att rengöra var och en av de tre återstående coronatrådarna.

- 7 Håll i handtaget på tonerkassetten och skjut in tonerkassetten i trumman. Dra den sedan försiktigt mot dig tills du hör att den låses fast. Kontrollera att du parar ihop tonerkassetterns färg med samma etikettfärg på trumman. Gör på samma sätt med alla tonerkassetter.

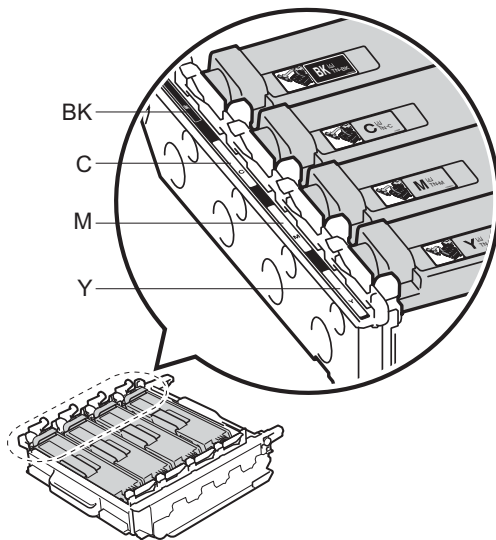
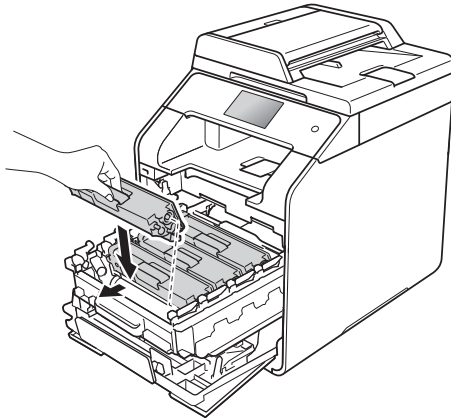

BK = Svart, C = Cyan,
M = Magenta, Y = Gul

- 8 Skjut in trumman tills det tar stopp.

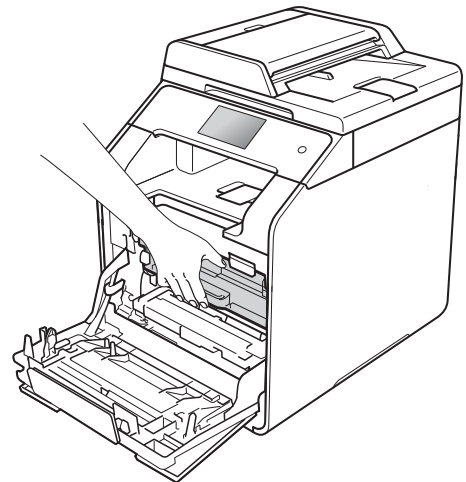
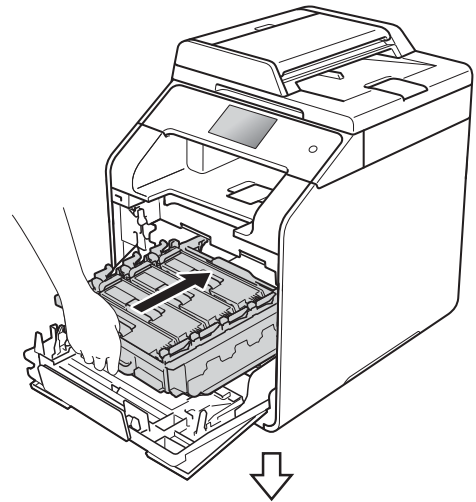



- 9 Stäng främre luckan på maskinen.

A

Rengöra trumman

Om utskriftarna har färgade fläckar med 94 mm intervall följer du stegen nedan för att lösa problemet.

- 1 Kontrollera att maskinen är i beredskapsläget.
- 2 Tryck på .
- 3 Tryck på Alla inställn..
- 4 Sveg upp eller ner eller tryck på ▲ eller ▼ för att visa Skriv rapport.
- 5 Tryck på Skriv rapport.
- 6 Sveg upp eller ner eller tryck på ▲ eller ▼ för att visa Trumpunksutskrift.
- 7 Tryck på Trumpunksutskrift.
- 8 Maskinen kommer att visa Tryck [OK].
Tryck på OK.
- 9 Maskinen skriver ut punktkontrollbladet för trumman. Tryck sedan på .
- 10 Håll  intryckt för att stänga av maskinen.

- 11 Tryck på frigöringsknappen för den främre luckan och öppna sedan luckan genom att dra i den.

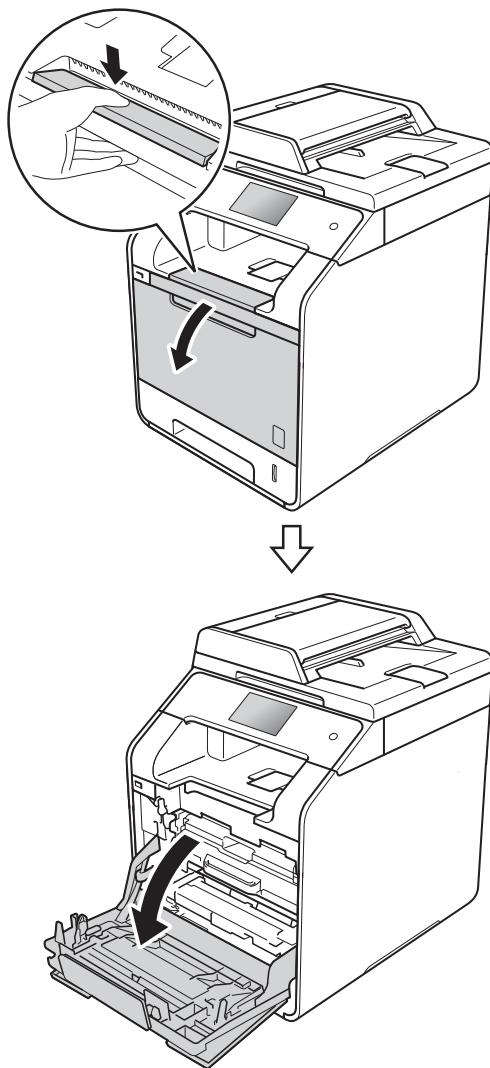

- 12 Håll i det blå handtaget på trumman. Dra ut trumman tills det tar stopp.

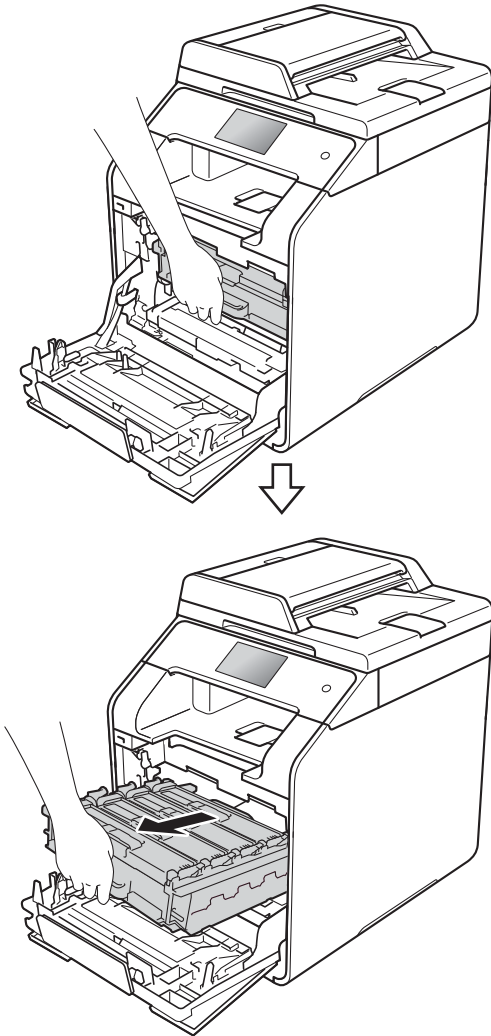

- 13 Vrid den blå låsspaken (1) till vänster på maskinen till det öppna läget. Håll i de blå handtagen på trumman, lyft trumman i framkanten och ta bort den från maskinen.

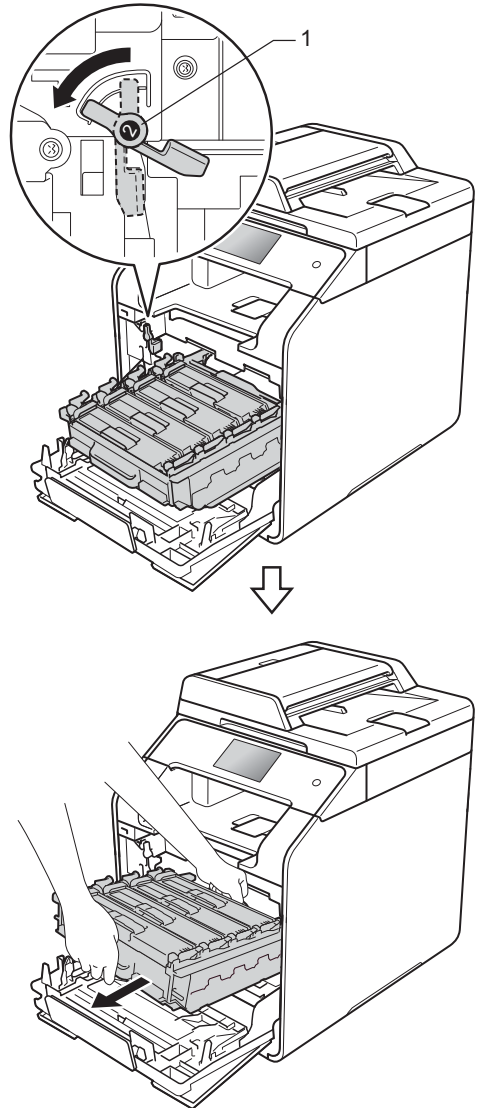

VIKTIGT

- Vi rekommenderar att du lägger trumman på ett papper eller en tygbit om du skulle råka spilla eller skvätta ut toner.
- Undvik att maskinen skadas på grund av statisk elektricitet genom att INTE vidröra elektroderna som visas på bilden nedan.

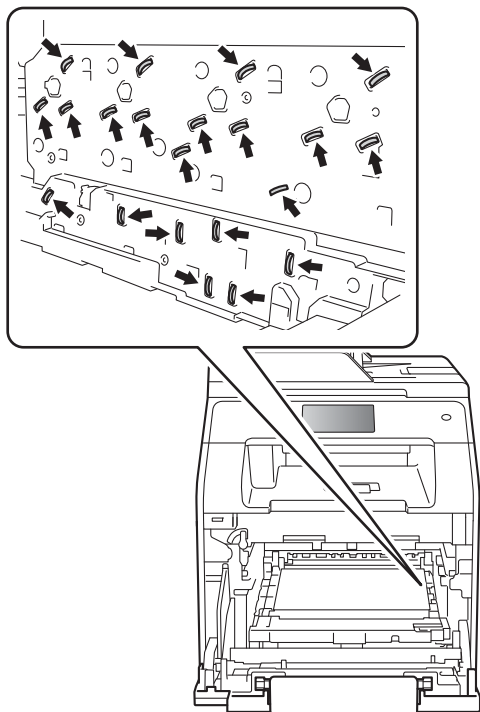

- Håll i de blå handtagen på trumman när du bär den. HÅLL INTE i trummans sidor.

- 14 Håll i handtaget på tonerkassetten och tryck tonerkassetten försiktigt framåt så att den frigörs. Dra sedan ut den ur trumman. Gör på samma sätt med alla tonerkassetter.

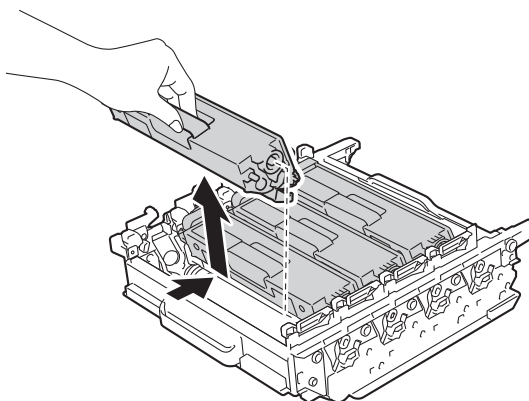

VIKTIGT

- Handskas försiktigt med tonerkassetterna. Om du får toner på händerna eller kläderna ska du omedelbart torka eller tvätta bort det med kallt vatten.
- Ta INTE på de skuggade delarna som visas på bilderna för att undvika problem med utskriftskvaliteten.

<Trumma>

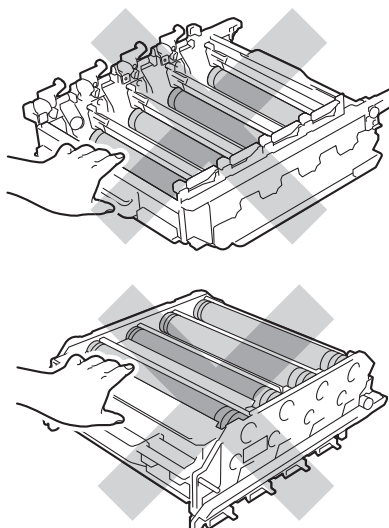

- 15 Vänd på trumman medan du håller i de blå handtagen. Kontrollera att trummans kugghjul (1) finns på vänster sida.

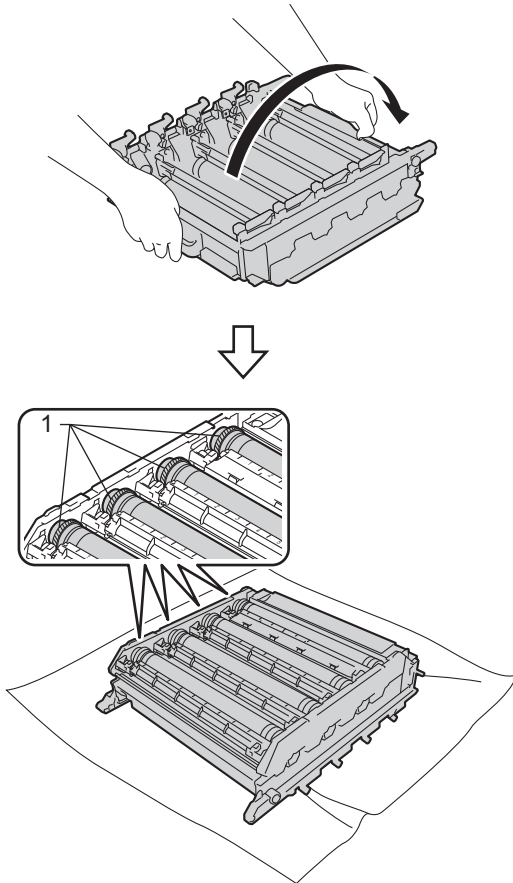

- 16 Kontrollera följande på trummans punktkontrollblad:
- Problem med punkternas färg: Punkterna har samma färg som trumman du behöver rengöra.
 - Punktplacering: Arket har åtta numrerade kolumner. Numret på kolumnen med den utskrivna punkten används för att hitta trummans punktplacering.

- 17 Använd de numrerade markörerna bredvid trumvalsen för att hitta märket. Om t.ex. en cyanfärgad punkt visas i kolumn 2 på punktkontrollbladet betyder det att det finns smuts på cyantrumman i område "2".

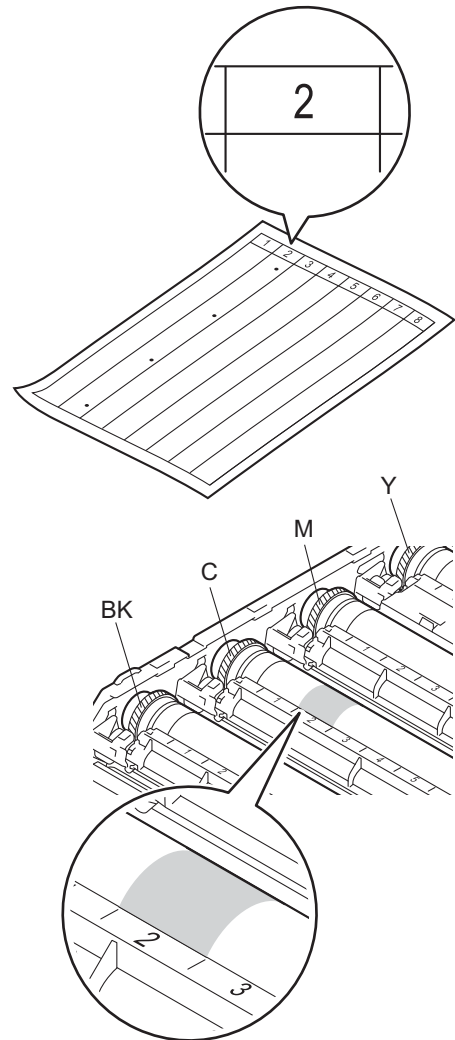

- 18 När du har valt trumma håller du ena handen på trummans kugghjul och den andra handen på trummans andra ände. Sedan rullar du trumman långsamt mot dig medan du kontrollerar den misstänkta ytan.

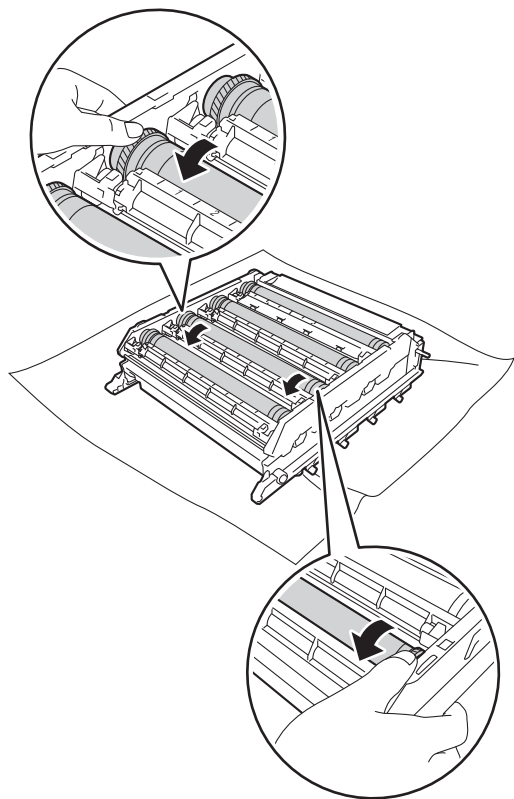

- 19 När du har hittat märket på trumman som motsvarar trumman punktkontrollblad ska du torka av ytan på trumman med en torr bomullstrasa till dess att märket på ytan försvinner.

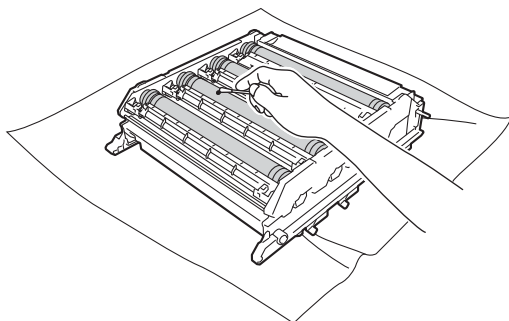

VIKTIGT

- Rör INTE ytan på trumman med händerna för att undvika problem med utskriftskvaliteten.
- Rengör INTE ytan på den fotokänsliga trumman med vassa föremål eller vätskor.

- 20 Håll i handtaget på tonerkassetten och skjut in tonerkassetten i trumman. Dra den sedan försiktigt mot dig tills du hör att den låses fast. Kontrollera att du parar ihop tonerkassetterns färg med samma etikettfärg på trumman. Gör på samma sätt med alla tonerkassetter.

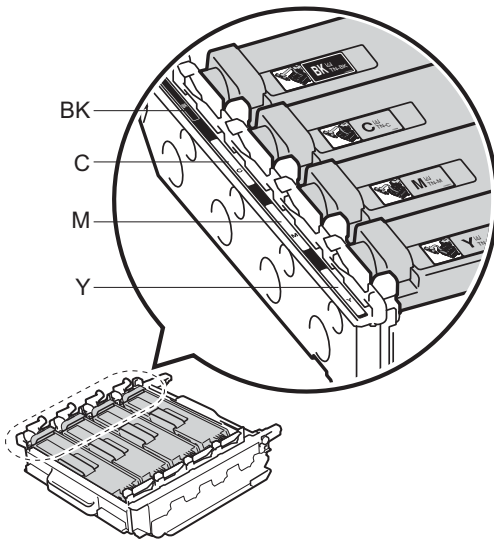
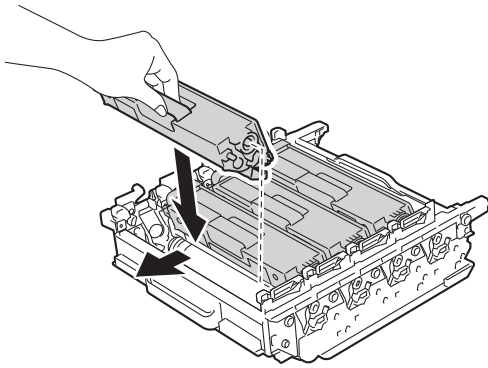

BK = Svart, C = Cyan,
M = Magenta, Y = Gul

- 21 Kontrollera att den blå låsspaken (1) är i öppet läge enligt bilden.

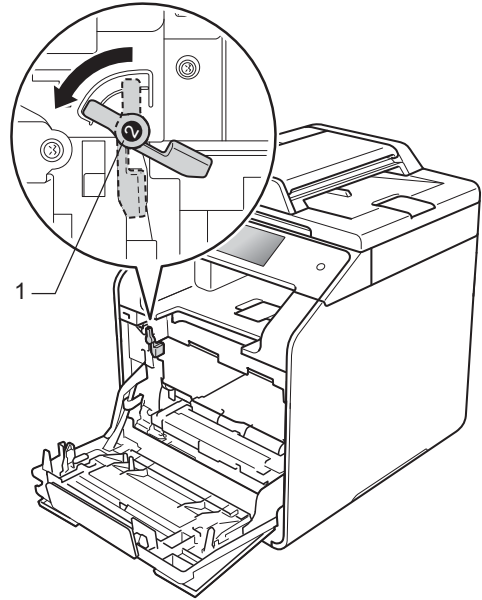

- 22 Skjut försiktigt in trumman i maskinen tills det tar stopp vid den blå låsspaken.

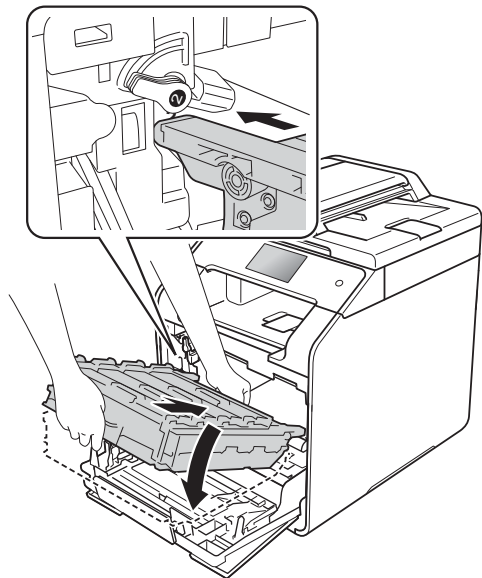

A

- 23 Vrid den blå låsspaken (1) medurs till det låsta läget.

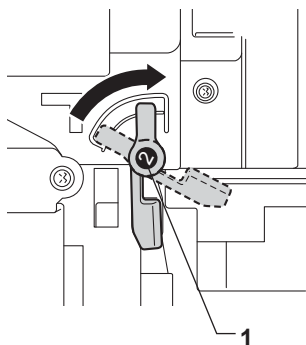

- 25 Stäng främre luckan på maskinen.

- 26 Slå på maskinen och gör en testutskrift.

- 24 Skjut in trumman tills det tar stopp.

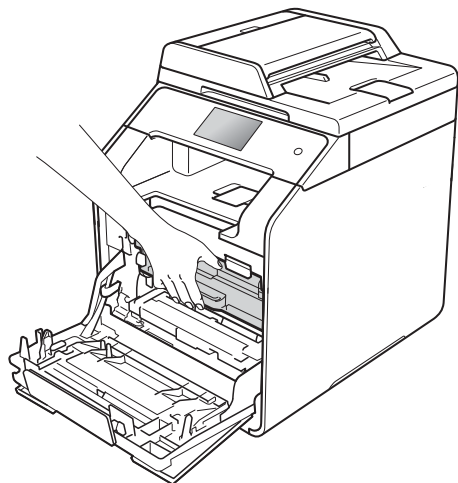
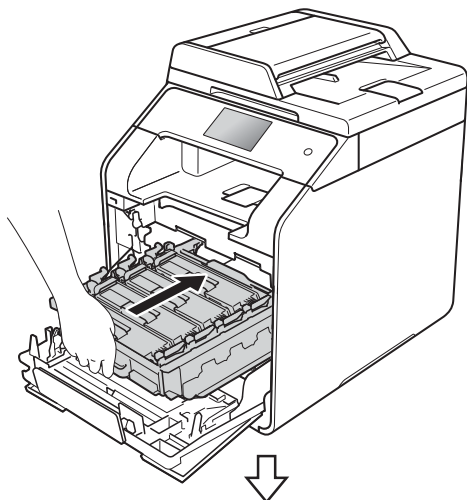

Rengöra pappersmatningsrullar

Du kan förhindra pappersstopp genom att rengöra pappersmatningsrullen regelbundet så att papperet matas korrekt.

Om du har problem med pappersmatningen rengör du matningsrullarna enligt följande:

- 1 Håll  intryckt för att stänga av maskinen.
- 2 Dra ut pappersfacket helt ur maskinen.

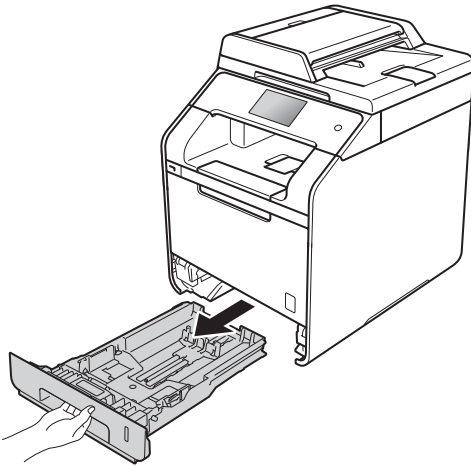

- 3 Ta bort papper som laddats i pappersfacket.
- 4 Ta bort det som eventuellt har fastnat i pappersfacket.

- 5 Torka bort damm från separeringsplattan (1) på pappersfacket med en luddfri trasa som är doppad i ljummet vatten och väl urvriden.

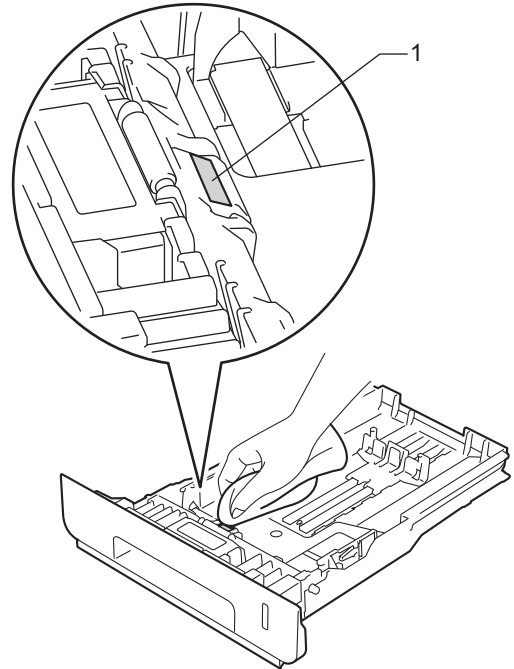

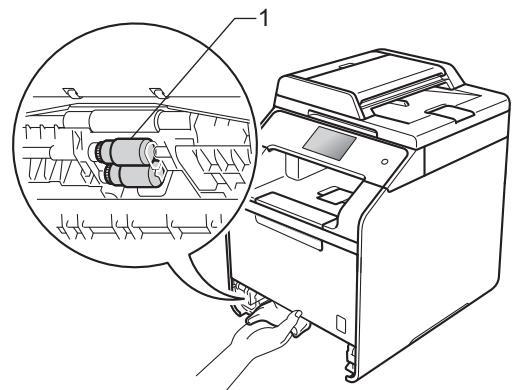

- 6 Torka av de två matningsrullarna (1) i maskinen för att ta bort damm.





- 7 Fyll på papper och sätt noggrant tillbaka pappersfacket i maskinen.
- 8 Sätt på maskinen.

Färgkalibrering

Utskriftstätheten för de olika färgerna kan variera beroende på temperatur och luftfuktighet i maskinens miljö. Med kalibrering får du förbättrad färgtäthet.

- 1 Tryck på .
- 2 Tryck på Kalibrering.
- 3 Tryck på Kalibrera.
- 4 Tryck på Ja för att bekräfta.
- 5 Maskinen kommer att visa Slutförd.
- 6 Tryck på .

Du kan återställa kalibreringsparametrarna till fabriksinställningarna.

- 1 Tryck på .
- 2 Tryck på Kalibrering.
- 3 Tryck på Återställ.
- 4 Tryck på Ja för att bekräfta.
- 5 Maskinen kommer att visa Slutförd.
- 6 Tryck på .

OBS

- Om ett felmeddelande visas, tryck på OK och försök på nytt.
(För ytterligare information, se *Fel- och underhållsmeddelanden* >> sidan 99.)
 - Om du använder Windows®-skrivardrivrutiner, erhåller drivrutinen kalibreringsdata automatiskt om du valt både **Använd kalibreringsdata** och **Hämta enhetsdata automatiskt**. Dessa inställningar är angivna standardinställningar.
(>> Bruksanvisning för programvara och nätverk).
 - Om du använder Macintosh-skrivardrivrutinen måste du göra kalibreringen med Status Monitor. Öppna Status Monitor och välj sedan **Färgkalibrering** på menyn **Kontroll**
(>> Bruksanvisning för programvara och nätverk).
-



Färgregistrering

Om tjocka partier av färg eller bilder får ytterkanter i cyan, magenta eller gult kan du använda funktionen autoregistrering för att rätta till problemet.

- 1 Tryck på .
- 2 Tryck på Registrering.
- 3 Tryck på Ja för att bekräfta.
- 4 Maskinen kommer att visa Slutförd.
- 5 Tryck på .

Autokorrigerigering

Du kan ange att färgkorrigerigering (färgkalibrering och färgregistrering) ska göras automatiskt. Standardinställningen är På. Under färgkorrigeringsprocessen går det åt en viss mängd toner.

- 1 Tryck på .
- 2 Tryck på Alla inställn..
- 3 Tryck på Skrivare.
- 4 Sveg upp eller ner eller tryck på ▲ eller ▼ för att visa Färgkorrigerigering.
- 5 Tryck på Färgkorrigerigering.
- 6 Tryck på Autokorrigerigering.
- 7 Tryck på På eller Av.
- 8 Tryck på .

B

Felsökning

Om du har problem med maskinen följer du felsökningsanvisningarna för varje alternativ nedan.

Du kan avhjälpa de flesta problem själv. Om du behöver mer hjälp kan du få svar på vanliga frågor (FAQ) och läsa felsökningstips på webbplatsen Brother Solutions Center.

Besök <http://solutions.brother.com/>.

Identifiera problemet

Kontrollera först att:

- Maskinens nätkabel är korrekt ansluten och maskinens är påslagen. Se *Andra problem* >> sidan 122 om maskinen inte slås på efter att nätkabeln anslutits.
- Alla skyddsdelar har tagits bort.
- Papperet har lagts i korrekt i pappersfacket.
- Gränssnittskablarna har anslutits till maskinen och datorn på rätt sätt eller att trådlös anslutning har aktiverats för både maskinen och din dator.
- Meddelande på pekskärmen
(Se *Fel- och underhållsmeddelanden* >> sidan 99.)

Om problemet kvarstår trots att du har gått igenom ovanstående kontrollista kan du söka efter problemet i listan nedan och sedan gå vidare till den sida som anvisas.

Problem med pappershantering och utskrift:

- *Utskriftsproblem* >> sidan 118
- *Pappersproblem* >> sidan 119

Problem med kopiering:

- *Kopieringsproblem* >> sidan 120

Problem med skanning:

- *Skanningsproblem* >> sidan 120

Problem med program- och nätverksfunktioner:

- *Programvaruproblem* >> sidan 120
- *Nätverksproblem* >> sidan 121

Fel- och underhållsmeddelanden

Liksom med andra avancerade kontorsprodukter kan fel inträffa och förbrukningsvaror behöva bytas ut. Om så sker identifierar maskinen felet eller begär rutinunderhåll och visar lämpligt meddelande. De flesta vanliga fel- och underhållsmeddelanden visas i tabellen.

Du kan själv åtgärda de flesta fel och utföra rutinunderhåll. Om du behöver hjälp, erbjuder Brother Solutions Center de senaste vanliga frågorna (FAQ) och felsökningstipsen:

Besök <http://solutions.brother.com/>.





OBS

Pekskärmsnamnen är följande.



- **Kombifack:** *Kombifack*
- **Standardpappersfack:** *fack 1*
- **Extra, nedre fack:** *fack 2*



Felmeddelande	Orsak	Åtgärd
2-sidigt inaktiverat	Maskinens bakre lucka är inte helt stängd.	Stäng maskinens bakre luckan tills den låser i stängt läge.
2-sidigt inaktiverat Fyll på papper, tryck på [Försök igen].	Trots att pappersformatet i pappersfacket är detsamma som har valts på kontrollpanelen eller i skrivardrivrutinen har maskinen stoppat utskriften efter att ett annat pappersformat har upptäckts i facket.	Kontrollera att pappersfacket endast innehåller det pappersformat som du har valt antingen på kontrollpanelen eller i skrivardrivrutinen och tryck sedan på <i>Färg Start</i> eller <i>Mono Start</i> .
	Pappersfacket drogs ut innan maskinen hade skrivit ut på båda sidorna av papperet.	Sätt i pappersfacket igen och tryck på <i>Färg Start</i> eller <i>Mono Start</i> .
Byt filnamn	Det finns redan en fil i USB-minnet med samma namn som på filen du försöker spara.	Ändra filnamnet på filen i USB-minnet eller på filen du försöker spara.
Byt spilltonerlådan	Det är dags att byta behållaren för överskottstoner.	Byt behållaren för överskottstoner (se <i>Byta behållare för överskottstoner</i> ►► sidan 70).
Byt toner ¹ ¹ Pekskärmen anger färgen på tonerkassetten som måste bytas. BK=Svart, C=Cyan, M=Magenta, Y=Gul	Tonerkassetten livslängd är nästan slut. Maskinen stoppar alla utskrifter.	Byt tonerkassetten för färgen som anges på pekskärmen (se <i>Byta ut tonerkasset</i> ►► sidan 53).
Byt ut bältet	Det är dags att byta bältenheten.	Byt bältenheten (se <i>Byta ut bältenheten</i> ►► sidan 65).

Felmeddelande	Orsak	Åtgärd
Byt ut fixeringsenhet	Det är dags att byta fixeringsenheten.	Kontakta Brothers kundtjänst eller din lokala Brother-återförsäljare när du behöver byta fixeringsenhet.
Byt ut Laser	Det är dags att byta laserenhet.	Kontakta Brothers kundtjänst eller din lokala Brother-återförsäljare när du behöver byta laserenhet.
Byt ut PF-kit Kombi Byt ut PF-kit1 Byt ut PF-kit2	Det är dags att byta pappersmatningssats.	Kontakta Brothers kundtjänst eller din lokala Brother-återförsäljare när du behöver byta pappersmatningssats.
Byt ut trumma	Det är dags att byta ut trumman.	Byt ut trumman (se <i>Byta ut trumman</i> >> sidan 58).
	Trummans räkneverk återställdes inte när en ny trumma installerades.	Återställ trummans räkneverk genom att följa instruktionerna som medföljer den nya trumman.
Bältet är snart slut	Bältenheten måste snart bytas ut.	Köp en ny bältenhet innan du får meddelandet Byt ut bältet.
DIMM Error	<ul style="list-style-type: none"> ■ DIMM-minnet är inte rätt installerat. ■ DIMM-minnet är trasigt. ■ DIMM-minnet uppfyller inte angivna specifikationer. 	<ul style="list-style-type: none"> ■ Stäng av maskinen och dra ut nätkabeln ur vägguttaget. Ta bort DIMM-minnet. (>> Avancerad bruksanvisning) ■ Kontrollera att DIMM-minnet uppfyller kravspecifikationerna. (>> Avancerad bruksanvisning) ■ Sätt i DIMM-minnet på rätt sätt. Vänta några sekunder. Sätt i nätkabeln och starta sedan maskinen igen. ■ Om felmeddelandet visas igen byter du ut DIMM-minnet mot ett nytt. (>> Avancerad bruksanvisning)
Fack2-fel	Det extra, nedre facket är inte rätt installerat.	Installera det extra, nedre facket igen.
Fel storlek	Papperet i facket har inte korrekt storlek.	Gör något av följande: <ul style="list-style-type: none"> ■ Fyll på papper i pappersfacket med samma format som har angetts i skrivardrutinen och tryck sedan på <i>Start</i>. ■ Välj samma pappersformat i skrivardrutinen som det format du har fyllt på i det angivna pappersfacket.
För många filer	Det finns för många filer sparade i USB-minnet.	Minska antalet filer som är sparade i USB-minnet.
Gränsen överskreds	Antalet sidor du får skriva ut har överskridits. Utskriftsjobbet kommer att avbrytas.	Kontakta din administratör för kontroll av inställningarna för Secure Function Lock.
Hubb stöds ej	En USB-hubb har anslutits till USB-porten.	Koppla bort USB-hubben från USB-porten.



Felmeddelande	Orsak	Åtgärd
Ingen bältenhet	Bältenheten har inte installerats rätt.	Sätt tillbaka bältenheten (se de stegvisa anvisningarna i <i>Byta ut bältenheten</i> >> sidan 65).
Inget fack	Pappersfacket som anges på pekskärmen har inte installerats eller är felinstallerat.	Installera pappersfacket enligt anvisningarna på pekskärmen.
Inget tillstånd	Utskrift av färgdokument är begränsad av Secure Function Lock. Utskriftsjobbet kommer att avbrytas.	Kontakta din administratör för kontroll av inställningarna för Secure Function Lock.
Ingen trummenhet	Trumman är inte rätt installerad.	Sätt tillbaka trummenheten (se de stegvisa anvisningarna i <i>Byta ut trumman</i> >> sidan 59).
Kalibreringen misslyckades.	Kalibrering misslyckades.	<p>Tryck på OK och försök igen.</p> <ul style="list-style-type: none"> ■ Håll  intryckt för att stänga av maskinen. Vänta några sekunder och sätt sedan på maskinen igen. Utför färgkalibrering igen via pekskärmen eller skrivardrivrutinen (se <i>Färgkalibrering</i> >> sidan 96). ■ Montera en ny bältenhet (se <i>Byta ut bältenheten</i> >> sidan 65). ■ Om problemet kvarstår kontaktar du Brothers kundtjänst eller din lokala Brother-återförsäljare.
Kan ej skanna	Dokumentet är för långt för dubbelsidig skanning.	Tryck på  . Använd rätt pappersformat för dubbelsidig skanning (se <i>Utskriftsmedier</i> >> sidan 181).
	Ett mekaniskt fel har uppstått i maskinen.	<ul style="list-style-type: none"> ■ Håll  intryckt för att stänga av maskinen och starta den sedan igen. ■ Om problemet kvarstår bör du kontakta Brothers kundtjänst för hjälp.
Kan ej skriva XX	Ett mekaniskt fel har uppstått i maskinen.	<p>Gör något av följande:</p> <ul style="list-style-type: none"> ■ Håll  intryckt för att stänga av maskinen, vänta några minuter och starta den sedan igen. ■ Om problemet kvarstår bör du kontakta Brothers kundtjänst för hjälp.

Felmeddelande	Orsak	Åtgärd
Kan inte initiera pekskärm	Du tryckte på pekskärmen innan maskinen hade startats igång helt.	Se till så att det inte är något som rör vid eller ligger på pekskärmen.
	Det kan hända att smuts har fastnat mellan pekskärmens nedre del och ramen.	Sätt i en hård pappersbit mellan pekskärmens nedre del och ramen och för den fram och tillbaka för att få bort smutsen.
Kassettfel	Tonerkassetten har inte installerats rätt.	Dra ut trumman, ta bort tonerkassetten för den färg som indikeras på pekskärmen och sätt sedan tillbaka den i trumman. Sätt tillbaka trumman i maskinen. Om problemet kvarstår kontaktar du Brothers kundtjänst eller din lokala Brother-återförsäljare.
Kondensering	En orsak till det här felet är kondensation som kan bildas inuti maskinen vid ändrad rumstemperatur.	Låt maskinen stå på. Vänta ca 30 minuter med främre luckan helt öppen. Stäng sedan av maskinen och stäng luckan. Starta den igen.
Kontr dokument	Dokumentet placerades eller matades in fel, eller dokumentet som skannades från dokumentmataren var för långt.	<i>Se Dokument har fastnat längst upp i dokumentmataren</i> >> sidan 107 eller <i>Använda den automatiska dokumentmataren (ADF)</i> >> sidan 35.
Kortfibrigt papper	Papperet i facket är för kort för att maskinen ska kunna mata ut det till utmatningsfacket för nedåtvänd utskrift.	Öppna bakre luckan (utmatningsfacket med textsidan uppåt) så att utskriften kan matas ut i utmatningsfacket med textsidan uppåt. Ta bort de utskrivna sidorna och tryck sedan på Försök igen.
Litet papper	Pappersformatet som har angetts i skrivardrivrutinen är för litet för att maskinen ska kunna mata ut det till utmatningsfacket för nedåtvänd utskrift.	Öppna bakre luckan (bakre utmatningsfacket) så att utskriften kan matas ut till utmatningsfacket för uppåtvänd utskrift och tryck sedan på Försök igen.
Loggåtkomstfel	Maskinen kunde inte komma åt filen med utskriftsloggen i servern.	Kontakta din administratör för kontroll av lagra utskriftslogg till nätverksinställningarna. För mer information, >> Bruksanvisning för programvara och nätverk.

Felmeddelande	Orsak	Åtgärd
Luckan är öppen.	Främre luckan är inte helt stängd.	Stäng främre luckan på maskinen.
	Fixeringslocket är inte helt stängt eller papperet har matats fel på maskinens baksida när du kopplade på strömmen.	<ul style="list-style-type: none"> ■ Stäng fixeringslocket som sitter bakom maskinens bakre lucka. ■ Kontrollera att papper inte har fastnat bakom fixeringslocket på maskinens baksida, stäng sedan fixeringslocket och tryck på <i>Start</i> (se <i>Papper har fastnat i maskinens bakre del</i> ►► sidan 111).
	Dokumentmatarens lock är inte helt stängt.	Stäng dokumentmatarens lock på maskinen.
	Dokumentmatarens lock är öppet när ett dokument placeras.	Stäng dokumentmatarens lock på maskinen, och tryck sedan på  .
Minnet är fullt	Minnet i maskinen är fullt.	Kopiering pågår Gör något av följande: <ul style="list-style-type: none"> ■ Tryck på <i>Delvis utskrift</i> eller <i>Avsluta</i> för att kopiera de skannade sidorna. ■ Tryck på  och vänta tills annan pågående drift avslutas, och försök sedan igen. ■ Sätt i extra minne (►► <i>Avancerad bruksanvisning</i>).
		Utskrift pågår Gör något av följande: <ul style="list-style-type: none"> ■ Minska upplösningen på utskriften (►► <i>Bruksanvisning för programvara och nätverk</i>). ■ Sätt i extra minne (►► <i>Avancerad bruksanvisning</i>).
Oanvändbar enhet	En USB-enhet eller ett USB-minne som inte stöds/är krypterat har anslutits till USB-porten.	Koppla från enheten från USB-porten (se specifikationerna för de USB-minnen som stöds i <i>Skriva ut data från ett USB-minne eller en digitalkamera med stöd för masslagring</i> ►► sidan 39).
Oanvändbar enhet Ta bort enheten. Stäng av strömmen och slå på den igen.	En trasig USB-enhet eller USB-enhet med hög strömförbrukning har anslutits till USB-porten.	Koppla bort enheten från USB-porten. Håll  intryckt för att stänga av maskinen och starta den sedan igen.

Felmeddelande	Orsak	Åtgärd
Papper slut	Papperet är slut i maskinens pappersfack eller har inte placerats på rätt sätt i pappersfacket.	Gör något av följande: <ul style="list-style-type: none"> ■ Fyll på med papper i pappersfacket. Se till att pappersguiderna är korrekt inställda. ■ Ta ut papperet och stoppa i det igen. Se till att pappersguiderna är korrekt inställda. ■ Om problemet kvarstår kan pappersmatningsrullen behöva rengöras. Rengör pappersmatningsrullen. (Se <i>Rengöra pappersmatningsrullar</i> >> sidan 95)
Registreringen misslyckades.	Registrering misslyckades.	Tryck på OK och försök igen. <ul style="list-style-type: none"> ■ Håll  intryckt för att stänga av maskinen. Vänta några sekunder och starta sedan om igen. Utför automatisk färgregistrering med pekskärmen (se <i>Färgregistrering</i> >> sidan 97). ■ Montera en ny bältenhet (se <i>Byta ut bältenheten</i> >> sidan 65). ■ Om problemet kvarstår bör du kontakta Brothers kundtjänst.
Självdagnostik	Fixeringsenhetens temperatur stiger inte till specificerad temperatur inom bestämd tid.	Håll  intryckt för att stänga av maskinen, vänta några sekunder och starta den sedan igen. Låt maskinen stå i beredskapsläge under 15 minuter med strömmen påslagen.
	Fixeringsenheten är för varm.	
Spilltonerbyte	Livslängden för behållaren för överskottstoner är nästan slut.	Köp en ny behållare för överskottstoner innan du får meddelandet <i>Byt spilltonerlådan</i> .
Spilltonerlåda saknas	Behållaren för överskottstoner har inte installerats rätt.	Sätt tillbaka behållaren för överskottstoner (se de stegvisa anvisningarna i <i>Byta behållare för överskottstoner</i> >> sidan 70).
Stopp 2-sidigt	Papperet har fastnat under pappersfacket eller fixeringsenheten.	Se <i>Papper har fastnat under pappersfacket</i> >> sidan 116.
Stopp bak	Papper har fastnat i maskinens bakre del.	Se <i>Papper har fastnat i maskinens bakre del</i> >> sidan 111.
Stopp i fack1 Stopp fack2	Papper har fastnat i maskinens pappersfack.	Se <i>Papper har fastnat i pappersfack 1 eller 2</i> >> sidan 110.
Stopp inuti	Papper har fastnat i maskinen.	Se <i>Papper har fastnat i maskinen</i> >> sidan 113.
Stopp kombifack	Papper har fastnat i maskinens kombifack.	Se <i>Papper har fastnat i kombifacket</i> >> sidan 109.

Felmeddelande	Orsak	Åtgärd
Storleksfel	Pappersformatet som har definierats i skrivardrivrutinen stöds inte av det definierade facket.	Välj ett pappersformat som stöds för respektive fack (se <i>Papperstyp och -format</i> >> sidan 30).
Storleksfel 2-sidigt	Pappersformatet som definieras i skrivardrivrutinen och på pekskärmensmenyn kan inte användas till automatisk dubbelsidig utskrift.	Tryck på  . Välj ett pappersformat som passar för dubbelsidig utskrift. Det pappersformat du kan använda för automatisk dubbelsidig utskrift är A4.
	Det papper som ligger i pappersfacket har fel format och passar inte för automatisk dubbelsidig utskrift.	Lägg i korrekt pappersstorlek i facket och ställ in pappersstorleken för facket (se <i>Pappersstorlek</i> >> sidan 28). Det pappersformat du kan använda för automatisk dubbelsidig utskrift är A4.
Svalnar Vänta en stund.	Trumman eller tonerkassetten är för varm. Maskinen gör ett avbrott i utskriftsarbetet och går in i nedkylningsläge. I nedkylningsläget kan du höra kylfläkten samtidigt som Svalnar och Vänta en stund. visas på pekskärmen.	Kontrollera att fläkten roterar i maskinen och att ventilationsöppningen inte blockeras av något. Om fläkten är igång, avlägsna föremål omkring luftutsläppen och låt sedan maskinen stå på men använd den inte under flera minuter. Om fläkten inte är igång ska du koppla bort maskinen från strömkällan i flera minuter. Anslut den sedan igen.
Tillgång nekad	Funktionen du vill använda begränsas av Secure Function Lock.	Kontakta din administratör för kontroll av inställningarna för Secure Function Lock.
Toner saknas	Tonerkassetten med den färg som anges på pekskärmen är inte rätt installerad.	Ta ut trumman, ta ut tonerkassetten med den färg som anges på pekskärmen ur trumman och sätt sedan tillbaka tonerkassetten i trumman. Installera trumman i maskinen igen. Byt tonerkasset om problemet kvarstår (se <i>Byta ut tonerkasset</i> >> sidan 53).
Toner snart slut: ¹ ¹ (X) anger färgen för tonerkassetten som håller på att ta slut. BK=Svart, C=Cyan, M=Magenta, Y=Gul	Om pekskärmen visar Toner låg kan du fortfarande skriva ut, men maskinen indikerar att tonerkassetten snart behöver bytas.	Köp direkt en ny tonerkasset för den färg som anges på pekskärmen så att det finns en ersättningstonerkasset när Byt toner visas på pekskärmen.
Tonerfel	En eller flera tonerkassetter har inte installerats på rätt sätt.	Dra ut trumman. Ta ut alla tonerkassetter och sätt sedan tillbaka dem i trumman.
Trumma !	Trummans coronatrådarna måste rengöras.	Rengör alla fyra coronatrådarna i trumman genom att skjuta på den blå fliken (se <i>Rengöra coronatrådarna</i> >> sidan 85).
	Trumman är inte rätt installerad.	Ta ut trumman, ta ut tonerkassetterna ur trumman och sätt tillbaka tonerkassetterna i trumman igen. Installera trumman i maskinen igen.

Felmeddelande	Orsak	Åtgärd
Trumma snart slut	Trumman måste snart bytas ut.	Beställ en ny trumma innan du får meddelandet Byt ut trumma.
Trumstopp	Det är dags att byta ut trumman.	Byt ut trumman (se <i>Byta ut trumman</i> ►► sidan 59).
USB skrivskyddat	Skyddsomkopplaren för USB-minnet är på.	Stäng av skyddsomkopplaren för USB-minnet.
Utskriftsdata full	Minnet i maskinen är fullt.	<ul style="list-style-type: none"> ■ Tryck på  och radera tidigare sparade säkra utskriftsjobb. ■ Sätt i extra minne (►► Avancerad bruksanvisning).
Åtkomstfel	Enheten togs bort från USB-gränssnittet medan data bearbetas.	Tryck på  . Anslut enheten igen och försök skriva ut med direktutskrift.

Dokumentstopp

Dokument har fastnat längst upp i dokumentmataren

- 1 Avlägsna allt löst papper som inte fastnat i dokumentmataren.
- 2 Öppna dokumentmatarens lock.
- 3 Dra ut dokumentet mot maskinens vänstra sida.

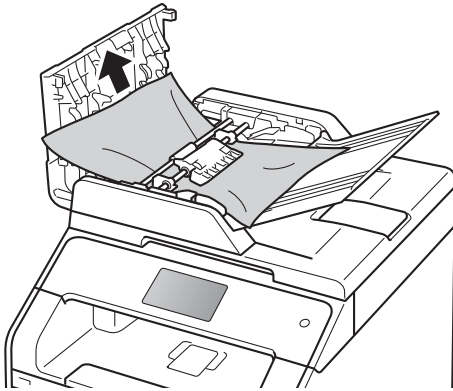

Om dokumentet har gått av eller fått revor måste du se till att få bort alla pappersbitarna för att undvika stopp i maskinen.

- 4 Stäng dokumentmatarens lock.
- 5 Tryck på .

Dokument har fastnat under maskinens lock

- 1 Avlägsna allt löst papper som inte fastnat i dokumentmataren.
- 2 Lyft på maskinens lock.
- 3 Dra ut dokumentet mot maskinens högra sida.

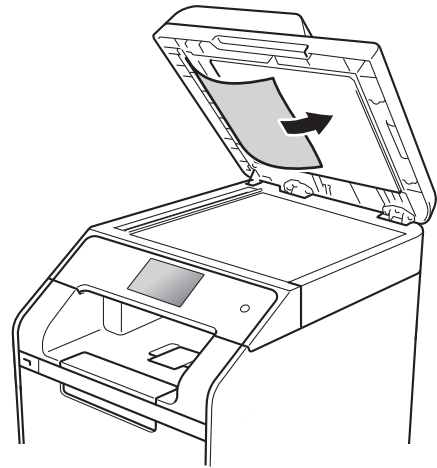



Om dokumentet har gått av eller fått revor måste du se till att få bort alla pappersbitarna för att undvika stopp i maskinen.

- 4 Stäng maskinens lock.
- 5 Tryck på .

Ta bort små dokument som fastnat i dokumentmataren

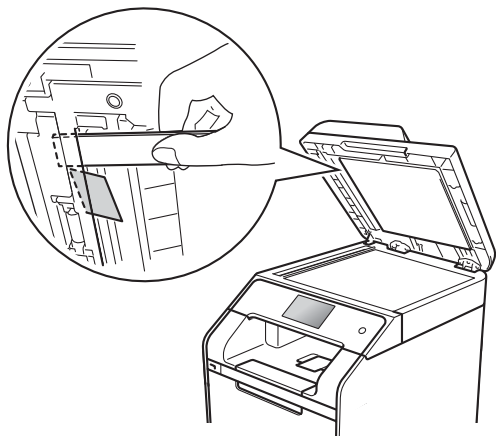
- 1 Lyft på maskinens lock.
- 2 För in en bit styvt papper, exempelvis en bit kartong, i dokumentmataren för att trycka igenom små pappersrester.



- 3 Stäng maskinens lock.
- 4 Tryck på .

Dokument har fastnat vid utmatningsfacket

- 1 Avlägsna allt löst papper som inte fastnat i dokumentmataren.
- 2 Dra ut dokumentet mot maskinens högra sida.

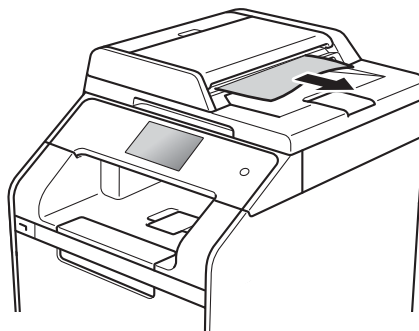

- 3 Tryck på .

Papperstopp

Ta alltid ut allt papper ur pappersfacket och rätta till stapeln innan du lägger i nytt papper. Detta motverkar att flera pappersark matas in i maskinen samtidigt och förhindrar att det bildas papperstopp.

Papper har fastnat i kombifacket

Om pekskärmen visar **Stopp kombifack** ska du följa dessa steg:

- 1 Ta bort papperet från kombifacket.
- 2 Ta bort allt papper som har fastnat i och runt kombifacket.

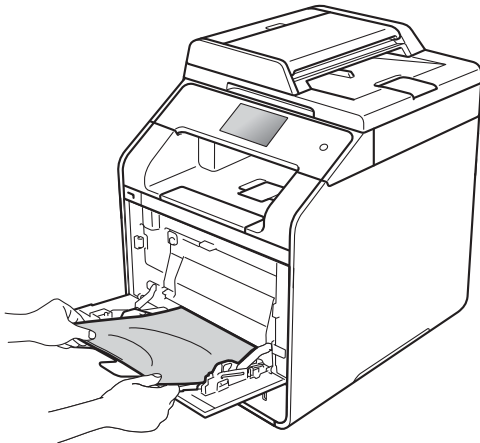

- 3 Lufta pappersbunten och lägg tillbaka den i kombifacket.



- 4 När du fyller på papper i kombifacket ska du kontrollera att pappersbunten inte överstiger de maxmarkeringar (1) som finns på fackets båda sidor.

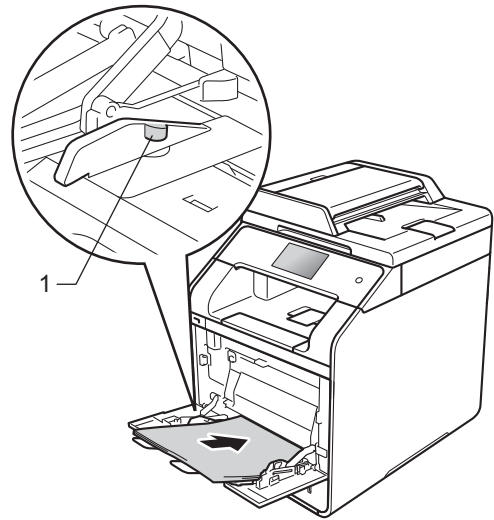

- 5 Tryck på **Försök igen** för att återuppta utskriften.

Papper har fastnat i pappersfack 1 eller 2

Om pekskärmen visar Stopp i fack1 eller Stopp fack2 ska du följa dessa steg:

- 1 Dra ut pappersfacket helt ur maskinen.
För Stopp i fack1:

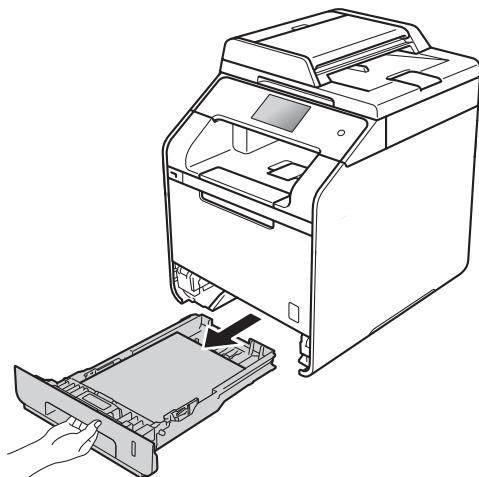

För Stopp fack2:

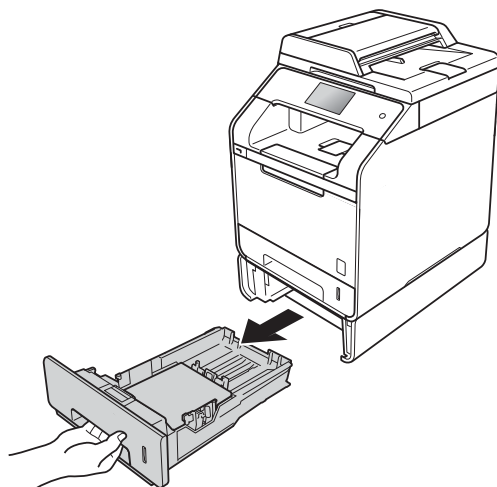

- 2 Använd båda händerna för att sakta dra ut felmatat papper.

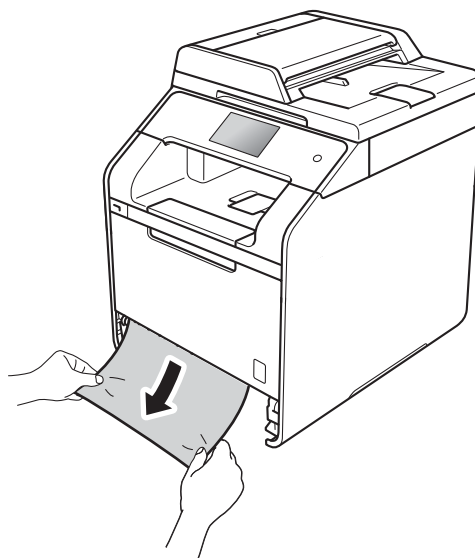

OBS

Om du drar det felmatade papperet nedåt är det lättare att få bort det.

- 3 Kontrollera att papperet är under linjen som anger högsta tillåtna arkhöjd (▼▼▼) i pappersfacket. Tryck på pappersguidernas blå frigöringsarm och anpassa pappersguiderna efter pappersformatet. Kontrollera att pappersguiderna sitter ordentligt fast i spåren.
- 4 Sätt försiktigt tillbaka pappersfacket i maskinen.

Papper har fastnat i maskinens bakre del

Om pekskärmen visar *Stopp bak* ska du följa dessa steg:

- 1 Låt maskinen vara påslagen i 10 minuter för att den interna fläkten skall kyla ner de delar i maskinen som är extremt varma.
- 2 Öppna den bakre luckan.

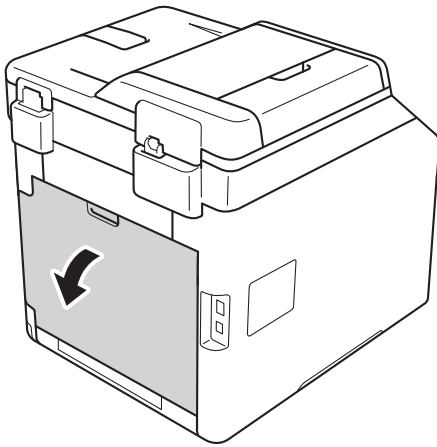

VARNING

HET YTA

Vissa invändiga maskindelar är mycket varma när maskinen just har använts. Vänta till dess att maskinen har svalnat innan du vidrör några inre delar.

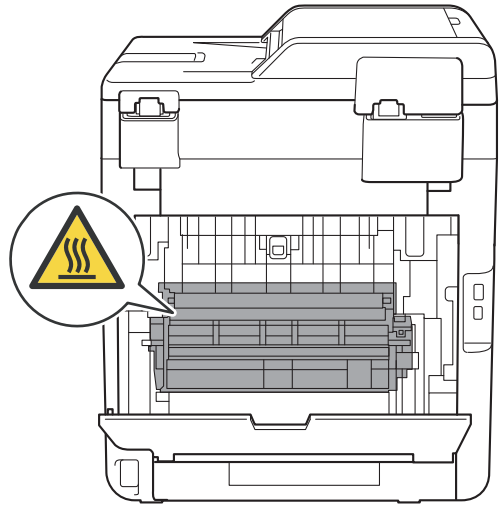

- 3 Dra de blå flikarna (1) på vänster och höger sida nedåt för att lossa fixeringslocket (2).

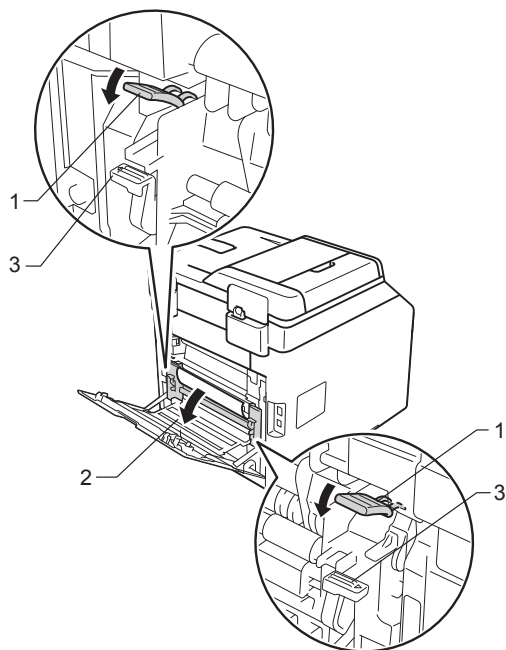

- 4 Dra försiktigt ut det felmatade papperet från fixeringsenheten med båda händerna.

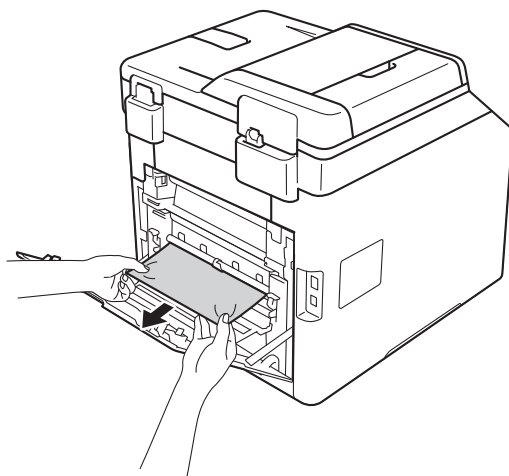

- 5 Stäng fixeringslocket (2).

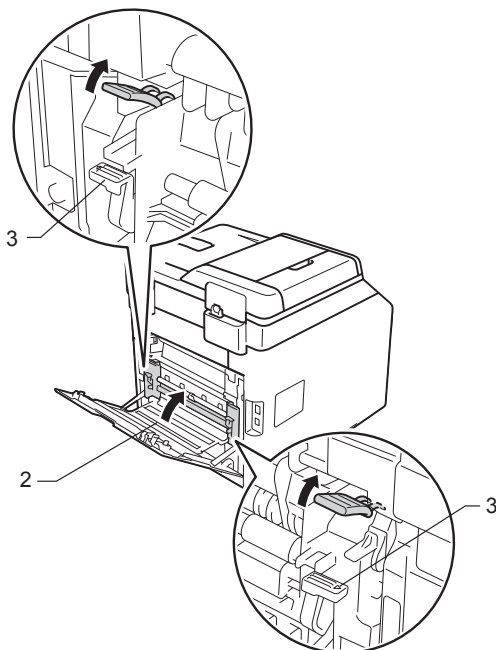

OBS

Om kuvertspakarna (3) inuti den bakre luckan är neddragna till kuvertläget ska du lyfta dessa spakar till utgångsläget innan du drar de blå flikarna (1) nedåt.

OBS

Om du skriver ut på kuvert drar du ned kuvertspakarna (3) till kuvertläget igen innan du stänger den bakre luckan.

- 6 Stäng den bakre luckan.

Papper har fastnat i maskinen

Om pekskärmen visar *Stopp* inuti ska du följa dessa steg:

- 1 Tryck på frigöringsknappen för den främre luckan och öppna sedan luckan genom att dra i den.

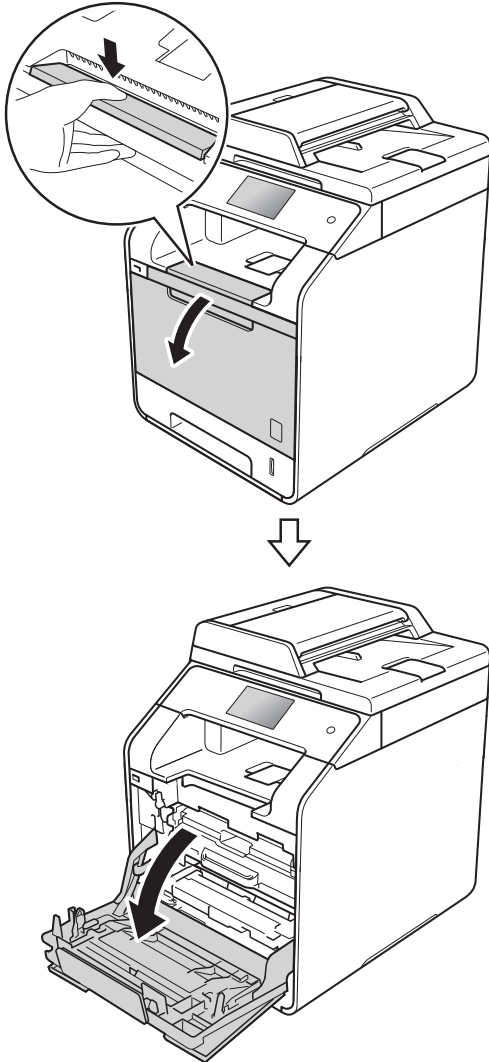

- 2 Håll i det blå handtaget på trumman. Dra ut trumman tills det tar stopp.

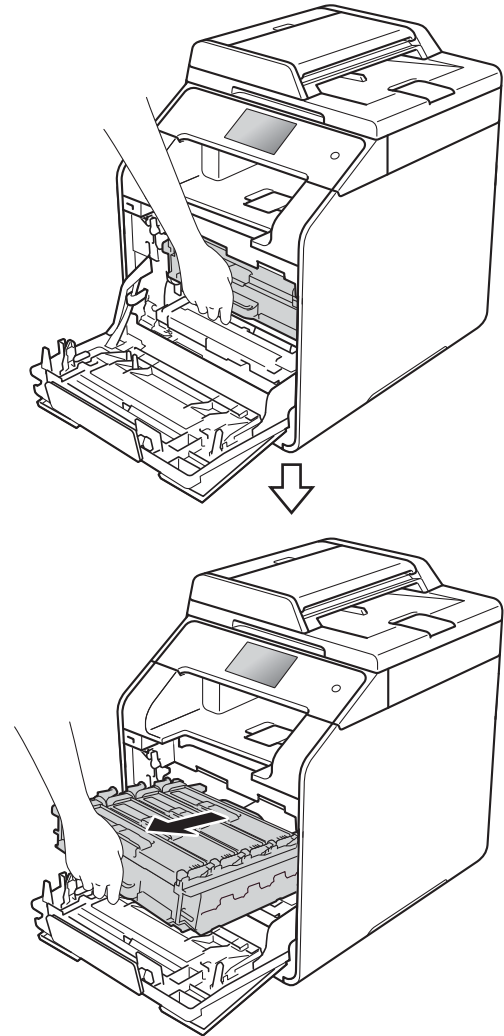

B

- 3 Vrid den blå låsspaken (1) till vänster på maskinen till det öppna läget. Håll i de blå handtagen på trumman, lyft trumman i framkanten och ta bort den från maskinen.

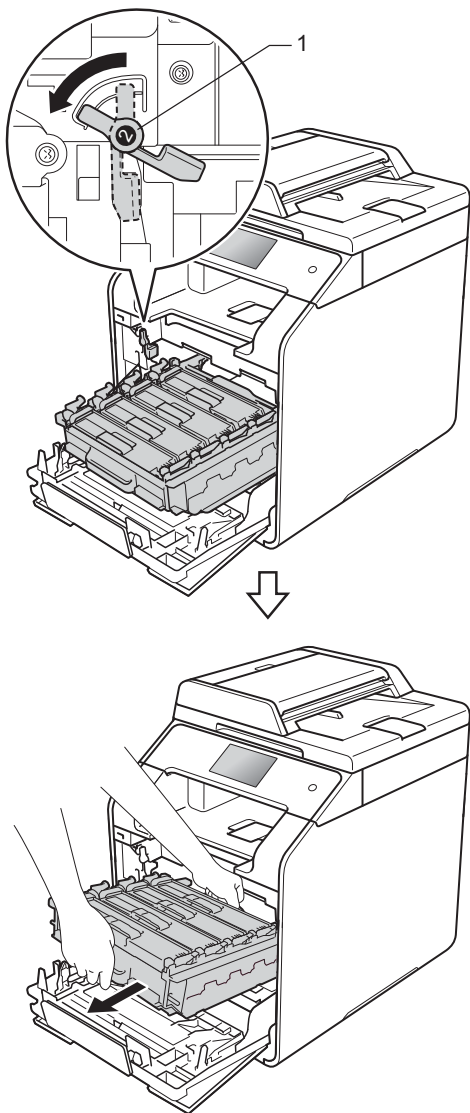

VIKTIGT

- Vi rekommenderar att du lägger trumman på ett papper eller en tygbit om du skulle råka spilla eller skvätta ut toner.
- Undvik att maskinen skadas på grund av statisk elektricitet genom att INTE vidröra elektroderna som visas på bilden nedan.

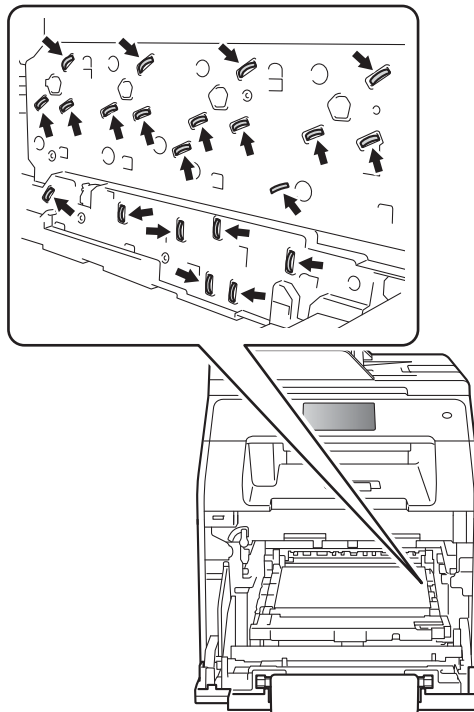

- 4 Dra sakta ut det papper som har fastnat.

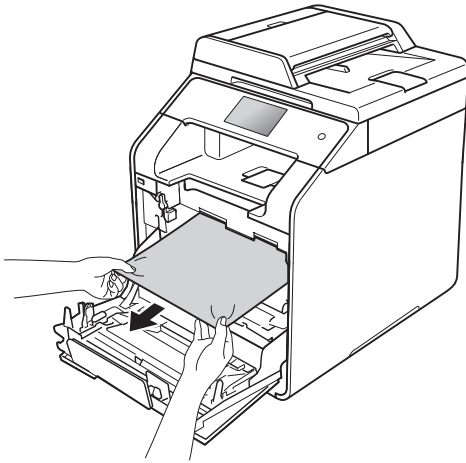

- 5 Kontrollera att den blå låsspaken (1) är i öppet läge enligt bilden.

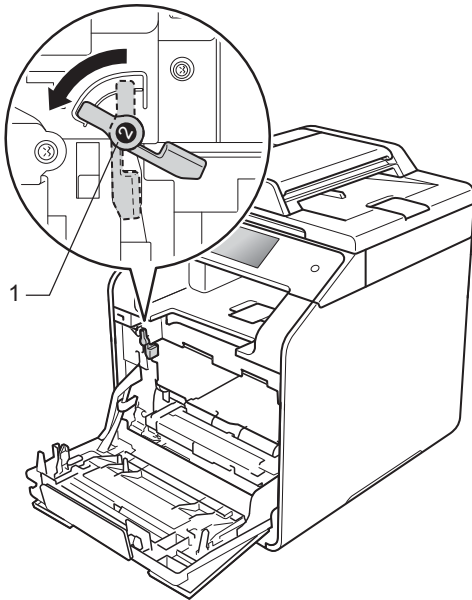

- 6 Skjut försiktigt in trumman i maskinen tills det tar stopp vid den blå låsspaken.

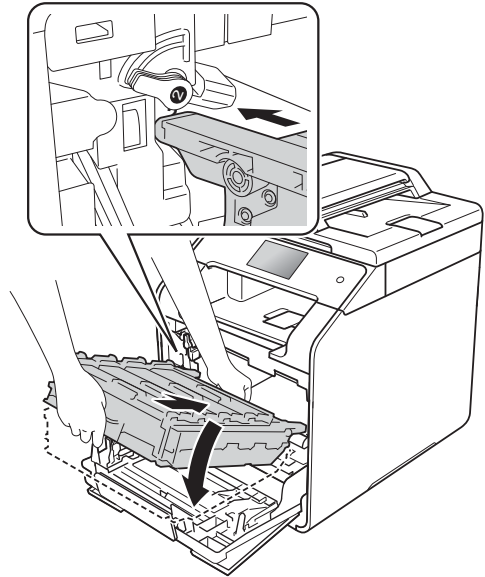

- 7 Vrid den blå låsspaken (1) medurs till det låsta läget.

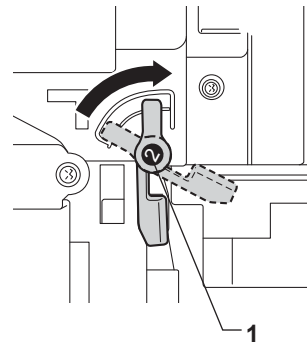

- 8 Skjut in trumman tills det tar stopp.

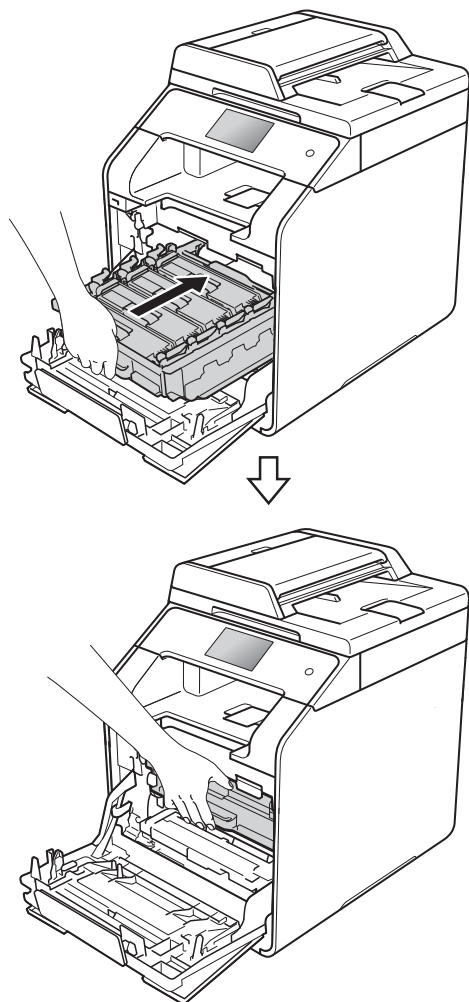

- 9 Stäng främre luckan på maskinen.

OBS

Om du stänger av maskinen medan Stopp inuti visas på pekskärmen skriver maskinen ut ofullständiga data från datorn. Innan du slår på maskinen, töm utskriftsbufferen på din dator.

Papper har fastnat under pappersfacket

Om pekskärmen visar Stopp 2-sidigt ska du följa dessa steg:

- 1 Låt maskinen vara påslagen i 10 minuter för att den interna fläkten skall kyla ner de delar i maskinen som är extremt varma.
- 2 Dra ut pappersfacket helt ur maskinen.

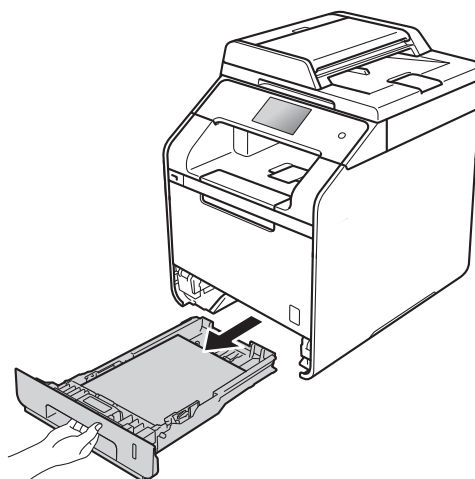

- 3 Kontrollera att det papper som fastnat inte finns kvar inuti maskinen.

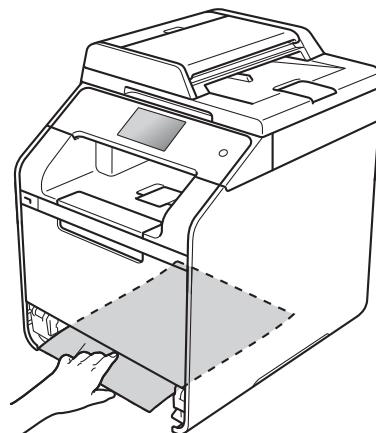

- 4 Om papper inte har fastnat inuti maskinen, kontrollera under pappersfacket.

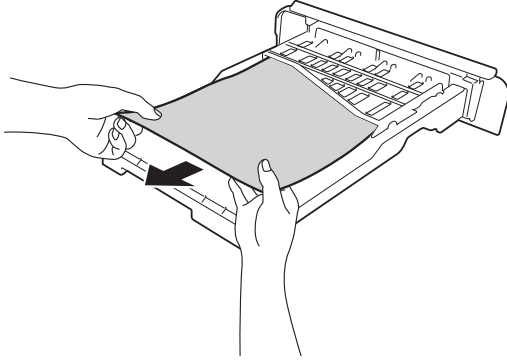

- 5 Om pappret inte har fastnat i pappersfacket, öppna bakre luckan.

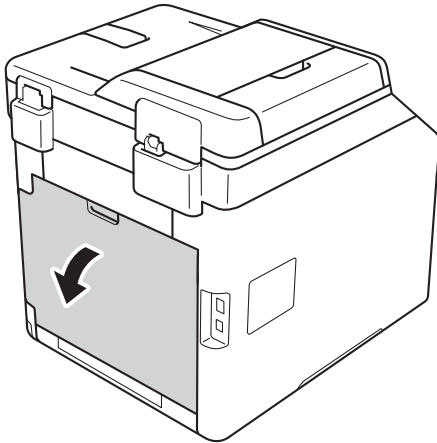

! VARNING

! HET YTA

Vissa invändiga maskindelar är mycket varma när maskinen just har använts. Vänta till dess att maskinen har svalnat innan du vidrör några inre delar.

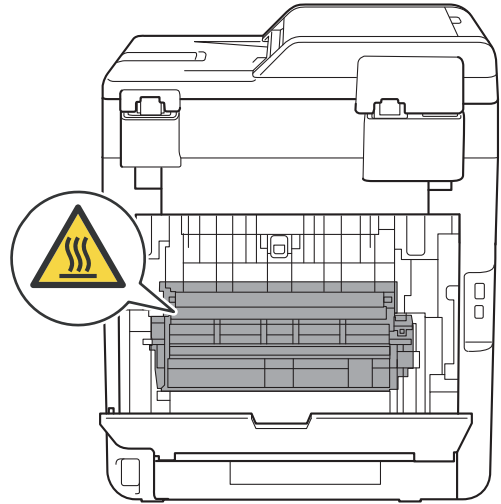

- 6 Dra försiktigt ut det felmatade papperet från maskinens baksida med båda händerna.

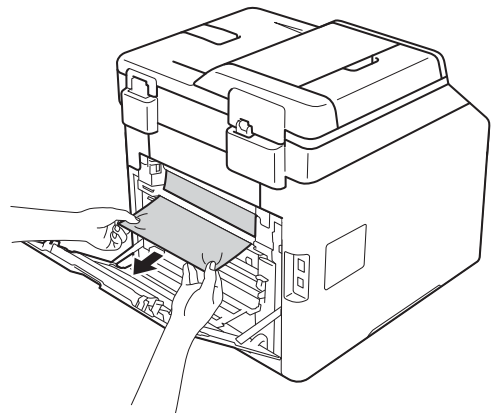

- 7 Stäng den bakre luckan tills den låser i stängt läge.
- 8 Sätt försiktigt tillbaka pappersfacket i maskinen.

B

Om du har problem med din maskin

VIKTIGT



- För att få hjälp med tekniska frågor måste du ringa till Brothers kundtjänst eller din Brother-återförsäljare.
- Om du har problem med maskinen följer du felsökningsanvisningarna i nedanstående tabell. Du kan avhjälpa de flesta problem själv.
- Om du behöver mer hjälp kan du få svar på vanliga frågor (FAQ) och läsa felsökningstips på webbplatsen Brother Solutions Center.

Besök <http://solutions.brother.com/>.

Utskriftsproblem

Problem	Förslag
Ingen utskrift.	Kontrollera att korrekt skrivardrivrutin har installerats och valts.
	Kontrollera om ett felmeddelande visas på pekskärmen (se <i>Fel- och underhållsmeddelanden</i> >> sidan 99).
	Kontrollera att maskinen är Internet-ansluten: (Windows® 7 och Windows Server® 2008 R2) Klicka på knappen  (Start) > Enheter och skrivare . Högerklicka på Brother DCP-XXXX och klicka på Visa utskriftsjobb . Klicka på Skrivare i menyfältet. Se till så att Använd skrivaren offline är avmarkerat. (Windows Vista® och Windows Server® 2008) Klicka på knappen  (Start) > Kontrollpanelen > Maskinvara och ljud > Skrivare . Högerklicka på Brother DCP-XXXX . Se till så att Använd skrivaren online inte finns i listan. Om det finns i listan klickar du på alternativet för att Internet-ansluta drivrutinen. (Windows® XP och Windows Server® 2003) Klicka på knappen Start > Skrivare och fax . Högerklicka på Brother DCP-XXXX . Se till så att Använd skrivaren online inte finns i listan. Om det finns i listan klickar du på alternativet för att Internet-ansluta drivrutinen. (Windows® 8 och Windows Server® 2012) Flytta musen längst ner till höger på skrivbordet. Klicka på Inställningar > Kontrollpanelen när menyfältet visas. Under gruppen Maskinvara och ljud (Maskinvara) klickar du på Visa enheter och skrivare . Högerklicka på Brother DCP-XXXX > Visa utskriftsjobb . Välj din skrivardrivrutin om alternativen med skrivardrivrutiner visas. Klicka på Skrivare i menyfältet och kontrollera att Använd skrivaren offline inte är markerat. (Windows Server® 2012 R2) Klicka på Kontrollpanelen på Start -skärmen. Under gruppen Maskinvara klickar du på Visa enheter och skrivare . Högerklicka på Brother DCP-XXXX > Visa utskriftsjobb . Välj din skrivardrivrutin om alternativen med skrivardrivrutiner visas. Klicka på Skrivare i menyfältet och kontrollera att Använd skrivaren offline inte är markerat.
	Kontakta din administratör för kontroll av inställningarna för Secure Function Lock.

Utskriftsproblem (forts.)

Problem	Förslag
Maskinen skriver inte ut eller har stoppat utskriften.	Tryck på  . Maskinen avbryter utskriftsjobbet och tar bort det från minnet. Utskriften kanske inte är fullständig.
Sidhuvud och sidfötter i dokumentet visas på skärmen, men inte i utskriften av dokumentet.	Ett område skrivs inte ut uppe och nere på sidan. Kompensera för det genom att justera den övre och undre marginalen i dokumentet (se <i>Område som inte kan skannas och inte skrivs ut</i> >> sidan 27).
Maskinen gör oväntade utskrifter eller skriver ut skräpdata.	Tryck på  för att avbryta utskrifterna.
	Kontrollera att programinställningarna fungerar tillsammans med maskinen.
Maskinen skriver ut de första sidorna korrekt, men efterföljande sidor saknar viss text.	Kontrollera att du har åtkomst till utskriftsinställningarna i programmet från maskinens skrivardrivrutin.
	Datorn känner inte igen maskinens signal när inbufferten är full. Se till att gränssnittskabeln är ansluten på rätt sätt (>> Snabbguide).
Maskinen skriver inte ut på båda sidorna av papperet trots att inställningen dubbelsidig utskrift har valts i skrivardrivrutinen.	Kontrollera inställningen av format i skrivardrivrutinen. Du måste välja A4 (60 till 105 g/m ²).
Maskinen ändras inte till USB-menyläget när ett USB-minne är anslutet till USB-porten.	När maskinen befinner sig i djupt viloläge vaknar inte maskinen upp även om du ansluter ett USB-minne till USB-porten. Tryck på pekskärmen för att väcka maskinen.
Kan inte utföra "sidlayout"-utskrift.	Kontrollera att inställningarna för pappersformat är lika i programmet och skrivardrivrutinen.
Utskriftshastigheten är för långsam.	Försök att ändra inställningen i skrivardrivrutinen. Den högsta upplösningen kräver längre databearbetning, sändningstid och utskriftstid.
	Utskriftshastigheten är lägre när maskinen är i tyst läge. Kontrollera inställningen för tyst läge (>> Avancerad bruksanvisning).
Maskinen skriver inte ut från Adobe® Illustrator®.	Minska upplösning på utskriften (>> Bruksanvisning för programvara och nätverk).
Dålig utskriftskvalitet	Se <i>Förbättra utskriftskvaliteten</i> >> sidan 123.

Pappersproblem

Problem	Förslag
Maskinen matar inte papper.	Om pekskärmen visar ett meddelande att papper fastnat och problemet finns kvar, se <i>Fel- och underhållsmeddelanden</i> >> sidan 99.
	Om pappersfacket är tomt, ladda en ny pappersstapel i pappersfacket.
	Se till att det papper som redan finns i facket ligger rakt. Räta ut skrynkligt papper. Det kan hjälpa om du tar ut pappersstapeln, vänder på den och lägger tillbaka den i pappersfacket.
	Minska antalet pappersark i pappersfacket och försök igen.
	Kontrollera att Kombifack inte har valts för Papperskälla i skrivardrivrutinen.
	Rengör pappersmatningsrullarna (se <i>Rengöra pappersmatningsrullar</i> >> sidan 95).
Maskinen matar inte fram papper från kombifacket.	Kontrollera att Kombifack har valts i skrivardrivrutinen.
	Lufta papperet ordentligt och lägg tillbaka det i facket.

Pappersproblem (forts.)

Problem	Förslag
Hur skriver jag ut på kuvert?	Fyll på tre kuvert i taget i kombifacket. Programmet måste vara inställt för att skriva ut med den kuvertstorlek som används. Detta görs vanligtvis i sidoinställnings- eller dokumentinställningsmenyn av ditt program (se bruksanvisningen för ditt program för mer information).

Kopieringsproblem

Problem	Förslag
Det går inte att kopiera.	Glöm inte att trycka på Kopiera och kontrollera att maskinen är i kopieringsläget (se <i>Så här kopierar du</i> >> sidan 37). Kontakta din administratör för kontroll av inställningarna för Secure Function Lock.
Vertikala svarta linjer syns på kopior.	Vertikala svarta linjer på kopior orsakas oftast av smuts eller korrigeringsvätska på kopieringsglaset, eller så är coronatrådarna smutsiga. Rengör glasdelen och kopieringsglaset samt den vita skenan och den vita plastdelen ovanför dem (se <i>Rengöra kopieringsglaset</i> >> sidan 79 och <i>Rengöra coronatrådarna</i> >> sidan 85).
Kopiorna har inget innehåll.	Kontrollera att du har placerat dokumentet korrekt (se <i>Använda den automatiska dokumentmataren (ADF)</i> >> sidan 35 eller <i>Använda kopieringsglaset</i> >> sidan 36).

Skanningsproblem

Problem	Förslag
Ett TWAIN- eller WIA-fel uppstår när en skanning påbörjas. (Windows®)	Kontrollera att Brothers TWAIN- eller WIA-drivrutin har valts som primär källa i skanningsprogrammet. I Nuance™ PaperPort™ 12SE klickar du t.ex. på Skrivbord > Inställningar för inläsning > Välj för att välja Brothers TWAIN-/WIA-drivrutin.
Ett TWAIN- eller ICA-fel uppstår när en skanning påbörjas. (Macintosh)	Kontrollera att Brothers TWAIN-drivrutin är vald som primärkälla. Klicka på File (Fil) > Select Source (Välj källa) i PageManager och välj Brothers TWAIN-drivrutin. I Macintosh går det också att skanna dokument med ICA-skannerdrivrutinen (>> Bruksanvisning för programvara och nätverk).
OCR fungerar inte.	Försök att öka skanningsupplösningen. (Macintosh) Presto! PageManager måste laddas hem och installeras före användning. Mer information finns i <i>Tillgång till Brother support (Macintosh)</i> >> sidan 5.
Nätverksskanning fungerar inte.	Se <i>Nätverksproblem</i> >> sidan 121.
Det går inte att skanna.	Kontakta din administratör för kontroll av inställningarna för Secure Function Lock.





Programvaruproblem

Problem	Förslag
Det går inte att installera program eller skriva ut.	(Endast Windows®) Kör programmet Reparera installationen av MFL-Pro Suite från cd-skivan. Programmet reparerar och installerar om programvaran.

Nätverksproblem

Problem	Förslag
Det går inte att skriva ut och skanna över ett nätverk efter det att programmet är installerat.	När meddelandet <i>Det går inte att skriva ut på nätverksskrivare</i> . visas ska du följa anvisningarna på skärmen. Om problemet kvarstår, >> Bruksanvisning för programvara och nätverk.
Nätverksskanningen fungerar inte.	<p>(Windows® och Macintosh)</p> <p>Det kan hända att nätverksskanning inte fungerar på grund av brandväggens inställningar. Ändra brandväggens inställningar eller inaktivera dem. Du måste ange att tredje parts säkerhets-/brandväggsprogram ska tillåta nätverksskanning. Ange följande information när du ska lägga till port 54925 för nätverksskanning:</p> <ul style="list-style-type: none"> ■ I Namn: Ange en beskrivning. t.ex. Brother nätskanning. ■ I Portnummer: Ange 54925. ■ I Protokoll: Välj UDP. <p>Se bruksanvisningen som följde med din säkerhets-/brandväggsprogramvara eller kontakta programvarutillverkaren.</p> <p>Mer information hittar du under svar på vanliga frågor och felsökningstips på http://solutions.brother.com/.</p> <p>(Macintosh)</p> <p>Välj maskinen igen i fönstret Enhetsväljare från popup-menyn med modellerna i huvudskärmen för ControlCenter2.</p>
Brother-programvaran kan inte installeras.	<p>(Windows®)</p> <p>Om säkerhetsvarningen för programvaran visas på datorskärmen under installationen kan du ändra inställningarna för säkerhetsprogramvaran och tillåta att Brother-inställningsprogrammet eller andra program körs.</p> <p>(Macintosh)</p> <p>Om du använder en brandväggsfunktion eller ett antivirusprogram kan du tillfälligt avaktivera det och installera Brother-programmet.</p>
Kan inte ansluta till trådlöst nätverk. (DCP-L8450CDW)	Undersök problemet med hjälp av WLAN-rapport . Tryck på  , Alla inställn., Skriv rapport, WLAN-rapport och tryck sedan på OK (>> Bruksanvisning för programvara och nätverk).

Andra problem

Problem	Förslag
Maskinen sätts inte på.	<p>Skador på strömanslutningen (t.ex. blixtnedslag eller spänningsvariationer) kan ha utlöst maskinens inre säkerhetsmekanismer. Tryck och håll  nedtryckt för att stänga av maskinen och dra ut nätkabeln. Vänta i tio minuter, koppla sedan in nätkabeln och tryck på  för att starta maskinen.</p> <p>Koppla bort strömbrytaren, om du använder en sådan, för att se till så att det inte är den som är problemet. Koppla in maskinens nätkabel direkt i ett annat fungerande eluttag. Försök med en annan kabel om du fortfarande inte får någon ström.</p>
Maskinen kan inte skriva ut EPS-data som innehåller binära data med BR-Script3-skrivardrivrutinen.	<p>(Windows®) Gör följande för att skriva ut EPS-data:</p> <ol style="list-style-type: none"> <p>Windows® 7 och Windows Server® 2008 R2: Klicka på knappen  (Start) > Enheter och skrivare. Windows Vista® och Windows Server® 2008: Klicka på knappen  (Start) > Kontrollpanelen > Maskinvara och ljud > Skrivare. Windows® XP och Windows Server® 2003: Klicka på knappen Start > Skrivare och fax. Windows® 8 och Windows Server® 2012: Ställ muspekaren längst ner till höger på skrivbordet. Klicka på Inställningar > Kontrollpanelen när menyfältet visas. Under gruppen Maskinvara och ljud ¹ klickar du på Visa enheter och skrivare. Windows Server® 2012 R2: Klicka på Kontrollpanelen på Start-skärmen. Under gruppen Maskinvara klickar du på Visa enheter och skrivare.</p> <p>Högerklicka på ikonen Brother DCP-XXXX BR-Script3 och välj Egenskaper för skrivare ².</p> <p>Gå till fliken Enhetsinställningar och välj TBCP (märkt binärt kommunikationsprotokoll) i Utskriftsprotokoll.</p> <p>(Macintosh) Om din maskin är ansluten till en dator med ett USB-gränssnitt kan du inte skriva ut EPS-data som innehåller binära data. Du kan skriva ut EPS-data på maskinen via ett nätverk. Information om hur du installerar BR-Script3-skrivardrivrutinen via nätverket finns på Brother Solutions Center på http://solutions.brother.com/.</p>

¹ Windows Server® 2012 och Windows Server® 2012 R2: **Maskinvara**.

² Windows® XP, Windows Vista®, Windows Server® 2003 och Windows Server® 2008: **Egenskaper**.

Förbättra utskriftskvaliteten

Om du har problem med utskriftskvaliteten ska du börja med att skriva ut en testsida (, Alla inställn., Skrivare, Utskriftsval, Testutskrift). Om utskriften blir bra beror felet förmodligen inte på maskinen. Kontrollera gränssnittskabelns anslutning och testa att skriva ut ett annat dokument. Om utskriften eller en testsida som skrivs ut från maskinen har kvalitetsproblem, kontrollerar du följande steg först. Om kvalitetsproblemen kvarstår följer du rekommendationerna i nedanstående tabell.

OBS

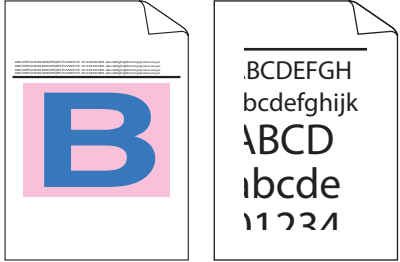
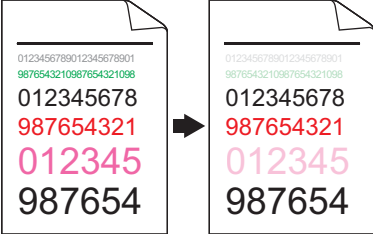

Brother rekommenderar därför att endast originalkassetter från Brother används och att tomma kassetter inte fylls på med andra tonersorter.

- 1 Vi föreslår att du använder rekommenderat papper för bäst utskriftskvalitet. Kontrollera att du använder papper som uppfyller specifikationerna (se *Accepterade papperstyper och annan utskriftsmedia* >> sidan 30).
- 2 Kontrollera att trumman och tonerkassetterna är rätt installerade.

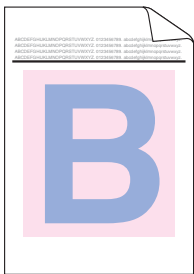
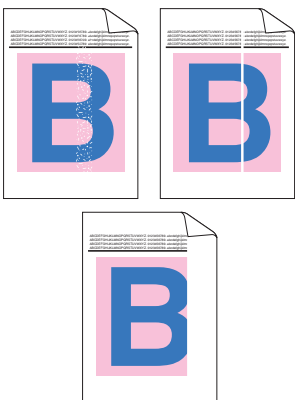

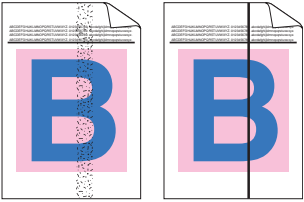
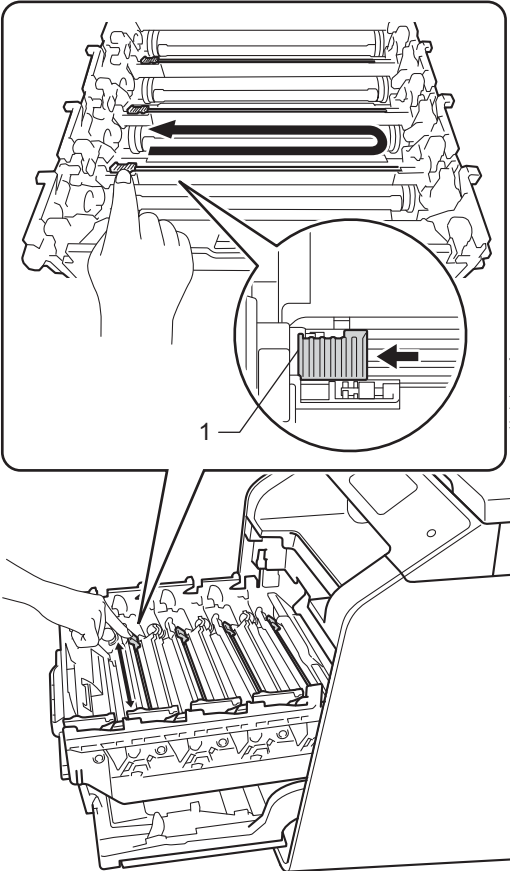
Exempel på dålig utskriftskvalitet	Rekommendation
 <p>Utskrivna sidor komprimeras, vertikala streck visas eller tecken i marginalerna upptill, nedtill, till vänster eller höger försvinner</p>	<ul style="list-style-type: none"> ■ Justera applikationens utskriftsmarginaler och skriv ut dokumentet igen.
 <p>Färgade bokstäver och tunna bokstäver i originaldokumentet visas otydligt på kopian</p>	<ul style="list-style-type: none"> ■ Välj Text eller Mottagande i inställningen av kopieringskvalitet (>> Avancerad bruksanvisning). ■ Justera svärtningsgrad och kontrast för kopieringen (>> Avancerad bruksanvisning).

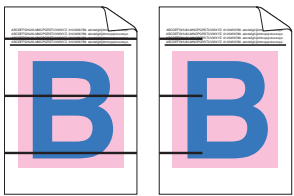
Exempel på dålig utskriftskvalitet	Rekommendation
 <p data-bbox="124 585 509 643">Färgerna är ljusa eller otydliga på hela sidan</p>	<ul style="list-style-type: none"> <li data-bbox="550 266 1181 324">■ Utför kalibrering med pekskärmen eller skrivardrivrutinen (se <i>Färgkalibrering</i> >> sidan 96). <li data-bbox="550 334 1126 392">■ Justera svärtningsgrad och kontrast om du kopierar (>> <i>Avancerad bruksanvisning</i>). <li data-bbox="550 401 1195 459">■ Kontrollera att tonerbesparingsfunktionen inte är aktiverad på pekskärmen eller i skrivardrivrutinen. <li data-bbox="550 469 1201 595">■ Kontrollera att inställningen för mediatyp i skrivardrivrutinen motsvarar den typ av papper som du använder (se <i>Accepterade papperstyper och annan utskriftsmedia</i> >> sidan 30). <li data-bbox="550 604 1009 633">■ Skaka de fyra tonerkassetterna försiktigt. <li data-bbox="550 643 1201 701">■ Torka av laserskannerfönstren med en torr och luddfri mjuk trasa (se <i>Rengöra laserskannerfönstret</i> >> sidan 81).
 <p data-bbox="124 1164 509 1193">Vita streck eller band längs sidan</p>	<ul style="list-style-type: none"> <li data-bbox="550 720 1201 778">■ Torka av laserskannerfönstren med en torr och luddfri mjuk trasa (se <i>Rengöra laserskannerfönstret</i> >> sidan 81). <li data-bbox="550 788 1195 846">■ Torka av kopieringsglasets remsa med en torr luddfri mjuk trasa (se <i>Rengöra kopieringsglaset</i> >> sidan 79). <li data-bbox="550 855 1201 952">■ Kontrollera att inget främmande material som t.ex. en bit papper, post it-lappar eller damm har fastnat inuti maskinen eller runt trumman och tonerkassetten.

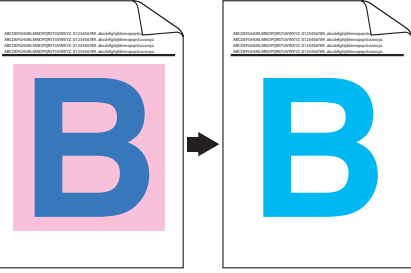
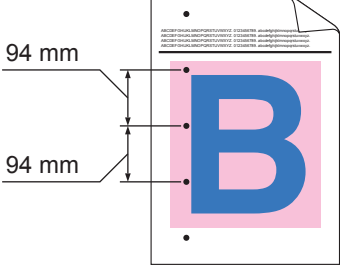
Exempel på dålig utskriftskvalitet	Rekommendation
 <p data-bbox="166 548 529 604">Färgade streck eller band längs sidan</p>	<ul style="list-style-type: none"> <li data-bbox="580 266 1226 322">■ Torka av kopieringsglasets remsa med en <i>torr</i> luddfri mjuk trasa (se <i>Rengöra kopieringsglas</i> >> sidan 79). <li data-bbox="580 338 1226 423">■ Rengör de fyra coronatrådarna (en för varje färg) i trumman genom att skjuta på den blå fliken (se <i>Rengöra coronatrådarna</i> >> sidan 85). <li data-bbox="580 438 1149 494">■ Se till så att coronatrådarnas blå flikar befinner sig i utgångsläget (1).  <ul style="list-style-type: none"> <li data-bbox="580 1437 1226 1493">■ Byt ut tonerkassetten i den färg som stämmer med ränderna eller banden (se <i>Byta ut tonerkassett</i> >> sidan 54). För att identifiera färgen på tonerkassetten besöker du http://solutions.brother.com/ där det finns svar på vanliga frågor samt felsökningstips. <li data-bbox="580 1609 1190 1636">■ Sätt i en ny trumma (se <i>Byta ut trumman</i> >> sidan 59).

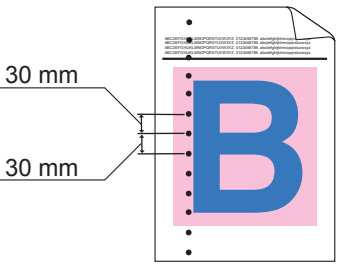
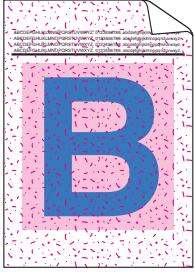
Exempel på dålig utskriftskvalitet	Rekommendation
 <p data-bbox="134 508 498 537">Färgade streck tvärs över sidan</p>	<ul style="list-style-type: none"> <li data-bbox="550 266 1204 382">■ Om färgade streck uppträder med 30 mm mellanrum ska du identifiera färgen som orsakar problemet och byta ut tonerkassetten med samma färg som strecket (se <i>Byta ut tonerkasset</i> >> sidan 54). <li data-bbox="550 392 1204 488">För att identifiera färgen på tonerkassetten besöker du http://solutions.brother.com/ där det finns svar på vanliga frågor samt felsökningstips. <li data-bbox="550 498 1204 546">■ Om färgade streck uppträder med 94 mm mellanrum ska du byta ut trumman (se <i>Byta ut trumman</i> >> sidan 59).
 <p data-bbox="144 894 491 923">Vita fläckar eller ihålig utskrift</p>	<ul style="list-style-type: none"> <li data-bbox="550 566 1204 681">■ Kontrollera att inställningen för mediatyp i skrivardrivrutinen motsvarar den typ av papper som du använder (se <i>Accepterade papperstyper och annan utskriftsmedia</i> >> sidan 30). <li data-bbox="550 691 1204 788">■ Undersök maskinens omgivning. Förhållanden som hög luftfuktighet kan orsaka ihålig utskrift (>> Produktsäkerhetsguide). <li data-bbox="550 797 1204 884">■ Om problemet inte försvinner efter att du har skrivit ut några sidor, kan det finnas främmande material som t.ex. etikettlim på trummans yta (se <i>Rengöra trumman</i> >> sidan 88). <li data-bbox="550 894 1204 923">■ Sätt i en ny trumma (se <i>Byta ut trumman</i> >> sidan 59).
 <p data-bbox="134 1261 504 1309">Sidan helt tom eller vissa färger saknas</p>	<ul style="list-style-type: none"> <li data-bbox="550 933 1204 991">■ Identifiera den färg som orsakar problem, och sätt i en ny tonerkasset (se <i>Byta ut tonerkasset</i> >> sidan 54). <li data-bbox="550 1000 1204 1097">För att identifiera färgen på tonerkassetten besöker du http://solutions.brother.com/ där det finns svar på vanliga frågor samt felsökningstips. <li data-bbox="550 1107 1204 1136">■ Sätt i en ny trumma (se <i>Byta ut trumman</i> >> sidan 59).
 <p data-bbox="116 1647 518 1676">Färgfläckar med 94 mm mellanrum</p>	<ul style="list-style-type: none"> <li data-bbox="550 1329 1204 1445">■ Om problemet inte försvinner efter att du har skrivit ut några tomma sidor, kan det finnas främmande material som t.ex. etikettlim på trummans yta. Rengör trumman (se <i>Rengöra trumman</i> >> sidan 88). <li data-bbox="550 1454 1204 1483">■ Sätt i en ny trumma (se <i>Byta ut trumman</i> >> sidan 59).

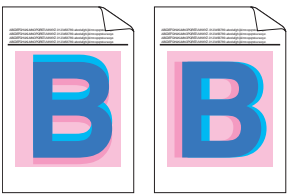
Exempel på dålig utskriftskvalitet	Rekommendation
 <p data-bbox="148 575 546 604">Färgfläckar med 30 mm mellanrum</p>	<ul style="list-style-type: none"> ■ Identifiera den färg som orsakar problem, och sätt i en ny tonerkasset (se <i>Byta ut tonerkasset</i> >> sidan 54). <p>För att identifiera färgen på tonerkassetten besöker du http://solutions.brother.com/ där det finns svar på vanliga frågor samt felsökningstips.</p>
 <p data-bbox="168 942 525 971">Utspilld toner eller tonerfläckar</p>	<ul style="list-style-type: none"> ■ Undersök maskinens omgivning. Hög luftfuktighet och höga temperaturer kan till exempel orsaka detta problem. ■ Identifiera den färg som orsakar problem, och sätt i en ny tonerkasset (se <i>Byta ut tonerkasset</i> >> sidan 54). <p>För att identifiera färgen på tonerkassetten besöker du http://solutions.brother.com/ där det finns svar på vanliga frågor samt felsökningstips.</p> <ul style="list-style-type: none"> ■ Sätt i en ny trumma (se <i>Byta ut trumman</i> >> sidan 59).
<p data-bbox="155 991 546 1039">Färgen på utskrifterna är inte som du förväntar dig</p>	<ul style="list-style-type: none"> ■ För att förbättra färgernas svärtningsgrad, kan du kalibrera färgerna genom att först använda pekskärmen och sedan skrivardrivrutinen (se <i>Färgkalibrering</i> >> sidan 96). ■ För att justera utskriftsläget för färger så att kanterna blir skarpare utför du färgregistrering med pekskärmen (se <i>Färgregistrering</i> >> sidan 97). ■ Justera svärtningsgrad och kontrast om du kopierar (>> <i>Avancerad bruksanvisning</i>). ■ Kontrollera att tonerbesparingsfunktionen inte är aktiverad på pekskärmen eller i skrivardrivrutinen (>> <i>Bruksanvisning för programvara och nätverk</i>). ■ Avmarkera kryssrutan Förbättra gråskala för skrivardrivrutinen om utskriftskvaliteten är dålig (>> <i>Bruksanvisning för programvara och nätverk</i>). ■ Markera kryssrutan Förbättra svart utskrift för skrivardrivrutinen om utskriftskvaliteten för den svarta delen inte är vad du förväntar dig (>> <i>Bruksanvisning för programvara och nätverk</i>). ■ Identifiera den färg som orsakar problem, och sätt i en ny tonerkasset (se <i>Byta ut tonerkasset</i> >> sidan 54). <p>För att identifiera färgen på tonerkassetten besöker du http://solutions.brother.com/ där det finns svar på vanliga frågor samt felsökningstips.</p> <ul style="list-style-type: none"> ■ Sätt i en ny trumma (se <i>Byta ut trumman</i> >> sidan 59).

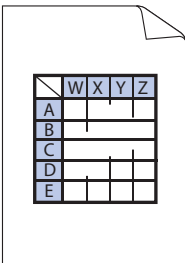
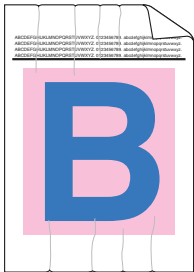
Exempel på dålig utskriftskvalitet	Rekommendation
 <p data-bbox="141 504 495 533">Färgerna registreras på fel sätt</p>	<ul style="list-style-type: none"> ■ Kontrollera att maskinen står på ett jämnt vågrät yta. ■ Utför automatisk färgregistrering med pekskärmen (se <i>Färgregistrering</i> >> sidan 97). ■ Sätt i en ny trumma (se <i>Byta ut trumman</i> >> sidan 59). ■ Montera en ny bältenhet (se <i>Byta ut bältenheten</i> >> sidan 65).
 <p data-bbox="141 871 495 929">Utskriftstätheten blir emellanåt ojämn över sidan</p>	<ul style="list-style-type: none"> ■ Utför kalibrering med pekskärmen eller skrivardrivrutinen (se <i>Färgkalibrering</i> >> sidan 96). ■ Justera svärtningsgrad och kontrast om du kopierar (>> <i>Avancerad bruksanvisning</i>). ■ Avmarkera kryssrutan Förbättra gråskala i skrivardrivrutinen. (>> <i>Bruksanvisning för programvara och nätverk</i>.) ■ Identifiera den färg som orsakar problem, och sätt i en ny tonerkasset (se <i>Byta ut tonerkasset</i> >> sidan 54). För att identifiera färgen på tonerkassetten besöker du http://solutions.brother.com/ där det finns svar på vanliga frågor samt felsökningstips. ■ Sätt i en ny trumma (se <i>Byta ut trumman</i> >> sidan 59).
 <p data-bbox="141 1315 495 1344">Tunna linjer saknas på bilder</p>	<ul style="list-style-type: none"> ■ Kontrollera att tonerbesparingsfunktionen inte är aktiverad på pekskärmen eller i skrivardrivrutinen (>> <i>Bruksanvisning för programvara och nätverk</i>). ■ Ändra upplösning på utskriften.
 <p data-bbox="203 1682 426 1711">Papperet skrynklas</p>	<ul style="list-style-type: none"> ■ Kontrollera att den bakre luckan är stängd på rätt sätt. ■ Kontrollera att de två grå armarna i den bakre luckan är i upprätt läge. ■ Kontrollera att inställningen för mediatyp i skrivardrivrutinen motsvarar den typ av papper som du använder (se <i>Accepterade papperstyper och annan utskriftsmedia</i> >> sidan 30).

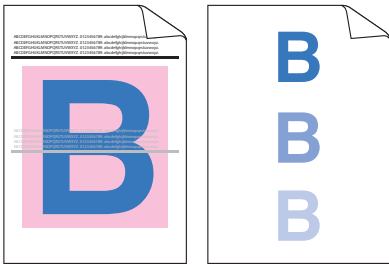
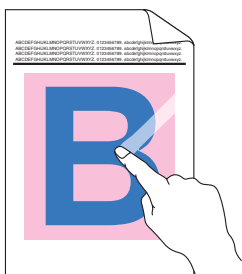
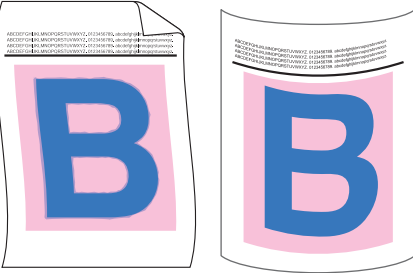
Exempel på dålig utskriftskvalitet	Rekommendation
 <p data-bbox="294 589 397 618">Spökbild</p>	<ul style="list-style-type: none"> ■ Undersök maskinens omgivning. Hög luftfuktighet och höga temperaturer kan till exempel orsaka detta problem med utskriftskvaliteten (➤➤ Produktsäkerhetsguide). ■ Kontrollera att inställningen för mediatyp i skrivardrivrutinen motsvarar den typ av papper som du använder (se <i>Accepterade papperstyper och annan utskriftsmedia</i> ➤➤ sidan 30). ■ Kontrollera att de två grå armarna i den bakre luckan är i upprätt läge. ■ Sätt i en ny trumma (se <i>Byta ut trumman</i> ➤➤ sidan 59).
 <p data-bbox="267 966 425 994">Dålig fixering</p>	<ul style="list-style-type: none"> ■ Kontrollera att de två grå armarna i den bakre luckan är i upprätt läge. ■ Kontrollera att inställningen för mediatyp i skrivardrivrutinen motsvarar den typ av papper som du använder (se <i>Accepterade papperstyper och annan utskriftsmedia</i> ➤➤ sidan 30). ■ Välj läget Förbättra tonerns fästförmåga i skrivardrivrutinen (➤➤ Bruksanvisning för programvara och nätverk). <p data-bbox="603 937 1234 1043">Om detta val inte ger en tillräckligt stor förbättring, ändra skrivardrivrutinens inställning i Papperstyp till en tjock inställning. Välj Tjockt kuv. för inställningen av mediatyp om du skriver ut kuvert.</p>
 <p data-bbox="185 1391 514 1420">Hoprullat eller vågigt papper</p>	<ul style="list-style-type: none"> ■ Välj läget Motverka att papperet böjer sig i skrivardrivrutinen (➤➤ Bruksanvisning för programvara och nätverk). <p data-bbox="603 1159 1214 1217">Välj Vanligt papper för inställningen av mediatyp om det inte går att lösa problemet.</p> <p data-bbox="603 1236 1234 1294">Välj Tunt kuv. för inställningen av mediatyp om du skriver ut kuvert.</p> <ul style="list-style-type: none"> ■ Om du inte använder maskinen ofta, kan papperet ha varit i pappersfacket för länge. Vänd på pappersbunten i pappersfacket. Lufta också stapeln och vrid papperet 180° i pappersfacket. ■ Förvara papperet där det inte utsätts för hög temperatur och hög luftfuktighet. ■ Öppna bakre luckan (utmatningsfacket för uppåtvänd utskrift) så att utskriften kan matas ut i utmatningsfacket för uppåtvänd utskrift.

Exempel på dålig utskriftskvalitet



Kuvert får veck

Rekommendation

- Kontrollera att kuvertspakarna inuti den bakre luckan är neddragna till kuvertläget när du skriver ut på kuvert (se *Fylla på papper i kombifacket* >> sidan 22).

OBS

När du är klar med utskriften öppnar du den bakre luckan och ställer tillbaka de två grå armarna i deras originalposition (1) genom att lyfta dem tills det tar stopp.

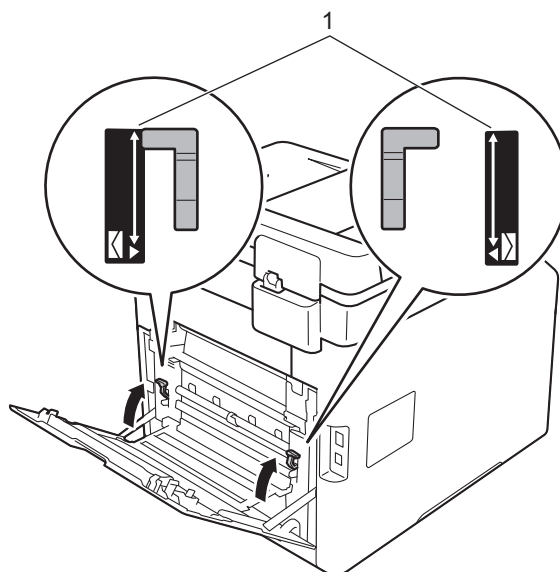



- Om kuverten veckas när du har ställt kuvertspakarna i läget för kuvert öppnar du bakre luckan och skriver ut ett kuvert i taget från kombifacket.

Maskininformation



Kontrollera serienumret

Du kan se maskinens serienummer på pekskärmen.

- 1 Tryck på .
- 2 Tryck på Alla inställn..
- 3 Svep upp eller ner eller tryck på ▲ eller ▼ för att visa Maskininform..
- 4 Tryck på Maskininform..
- 5 Tryck på Serienummer.
- 6 Maskinens serienummer visas på pekskärmen.
- 7 Tryck på .

Kontrollera firmware-versioner

Du kan se maskinens firmware-versioner på pekskärmen.

- 1 Tryck på .
- 2 Tryck på Alla inställn..
- 3 Svep upp eller ner eller tryck på ▲ eller ▼ för att visa Maskininform..
- 4 Tryck på Maskininform..
- 5 Tryck på Inbyggd pro.ver..
- 6 Maskinens firmware-version visas på pekskärmen.
- 7 Tryck på .

Återställningsfunktioner

Följande återställningsfunktioner finns tillgängliga:

- 1 **Maskinåterställning**
Maskinen kan delvis återställas till fabriksinställningarna. Inställningar som *inte* återställs är adressbok, inställningslås, Secure Function Lock och nätverksinställningar.
- 2 **Nätverk**
Du kan återställa den interna skrivarservern till fabriksinställningarna genom att återställa endast nätverksinformationen (t.ex. lösenord och IP-adress).
- 3 **Alla inställn.**
Du kan snabbt återställa alla maskininställningar till fabriksinställningar.
- 4 **Fabriksåterst.**
Den här funktionen återställer maskinens *samtliga* inställningar till fabriksinställningar. Fabriksåterst. tar längre tid än Alla inställn..
Brother rekommenderar att du utför denna funktion när du ska göra dig av med maskinen.

OBS

Dra ut gränssnittskabeln innan du väljer Nätverk, Alla inställn. eller Fabriksåterst..

Så här återställer du maskinen

- 1 Tryck på .
- 2 Tryck på Alla inställn..
- 3 Svep upp eller ner eller tryck på ▲ eller ▼ för att visa Grundinställn..
- 4 Tryck på Grundinställn..
- 5 Tryck på Återställ.
- 6 Tryck på Maskinåterställning, Nätverk, Alla inställn. eller Fabriksåterst..
- 7 Gör något av följande:
 - För att återställa inställningarna, tryck på Ja och gå till steg 8.
 - För att avsluta utan att göra ändringar, tryck på Nej och gå till steg 9.
- 8 Du blir tillfrågad om du vill starta om maskinen. Gör något av följande:
 - Om du vill starta om maskinen trycker du på Ja under 2 sekunder. Maskinen kommer att påbörja omstartningen.
 - För att avsluta utan att starta om maskinen, tryck på Nej. Gå till steg 9.

OBS

Om du inte startar om maskinen återställs inte maskinen och inställningarna förblir oförändrade.

- 9 Tryck på .

OBS

Du kan även återställa nätverksinställningarna genom att trycka på , Alla inställn., Nätverk, Nätv.återst..

Använda tabeller över inställningar

Tryck på knapparna på pekskärmen och pekpanelen för att göra inställningar och välja alternativ när de visas på pekskärmen.







Se inställnings- och funktionstabellerna med steg-för-steg-information om olika alternativ för varje inställning och funktion. Använd dessa tabeller för att snabbt ställa in de inställningar du vill att maskinen ska ha.

Inställningstabeller

Inställningstabellerna är ett hjälpmedel för att förstå menyinställningar och alternativ som finns i maskinens program. Fabriksinställningen visas med fet stil och en asterisk.



(Inställn.)

Nivå 1	Nivå 2	Nivå 3	Alternativ	Beskrivningar	Se sidan
 (Datum och tid)	Datum	—	—	Lägger till datum och tid på pekskärmen.	19
	Tid	—	—		
	Auto sommartid	—	På* Av	Ändrar till sommartid automatiskt.	Se  .
	Tidszon	—	UTCXXX:XX	Ställer in tidszonen för ditt land.	
 (Toner)	Se <i>Toner</i> >> sidan 168.			Gör att du kommer åt <i>Toner</i> -menyerna.	168
Nätverk	Trådbundet LAN	Se <i>Trådbundet LAN</i> >> sidan 143.		Gör att du kommer åt menyerna för inställning av trådbundet LAN.	143
	WLAN (DCP-L8450CDW)	Se <i>WLAN</i> >> sidan 145.		Gör att du kommer åt menyerna för inställning av WLAN.	145
Wi-Fi Direct (DCP-L8450CDW)	Se <i>Wi-Fi Direct</i> >> sidan 147.			Gör att du kommer åt menyerna för Wi-Fi Direct-inställning.	147
 (Knapp ljud)	—	—	Av Låg* Med Hög	Gör att du kommer åt inställningsmenyn för volymen på ljudsignalen.	19
Heminställning (DCP-L8400CDN)	—	—	Hem* Mer1 Mer2	Ställer in den skärm som visas när du trycker på Start  på pekskärmen.	12
◆ Avancerad bruksanvisning					
 Fabriksinställningen visas med fet stil och en asterisk.					

Tabell över inställningar och funktioner

Nivå 1	Nivå 2	Nivå 3	Alternativ	Beskrivningar	Se sidan
Fackinställning	Papperstyp	Kombifack	Tunt	Ställer in paperstyp för pappersfacket.	28
			Vanl. papper*		
			Tjockt		
	Tjockare				
		Återvunnet papper			
		Bond-papper			
		Etikett			
		Kuvert			
		Tunt kuvert			
		Tjockt kuvert			
		Glättat papper			
		Fack #1	Tunt		
			Vanl. papper*		
			Återvunnet papper		
		Fack #2	Tunt		
		(Menyn visas endast om fack 2 har installerats.)	Vanl. papper*		
			Återvunnet papper		
	Pappersformat	Kombifack	A4*	Ställer in pappersstorleken för pappersfacket.	28
			Letter		
			B5 (JIS)		
			B5 (ISO)		
			A5		
			A5 (lång kant)		
			A6		
			Executive		
			Legal		
			Folio		
			3"x5"		
			Com-10		
			Monarch		
			C5		
			DL		
◆ Avancerad bruksanvisning					
 Fabriksinställningen visas med fet stil och en asterisk.					

Nivå 1	Nivå 2	Nivå 3	Alternativ	Beskrivningar	Se sidan
Fackinställning (forts.)	Pappersformat (forts.)	Fack #1	A4* Letter B5 (JIS) A5 A5 (lång kant) A6 Executive Legal Folio	Ställer in pappersstorleken för pappersfacket.	28
		Fack #2 (Menyn visas endast om fack 2 har installerats.)	A4* Letter B5 (JIS) A5 Executive Legal Folio		
	Kolla storlek	—	På* Av	Välj om ett meddelande ska visas eller inte om att du behöver göra en kontroll av att samma pappersformat som är inställt i Pappersformat ligger i maskinen.	
◆ Avancerad bruksanvisning					
 Fabriksinställningen visas med fet stil och en asterisk.					

Tabell över inställningar och funktioner

Nivå 1	Nivå 2	Nivå 3	Alternativ	Beskrivningar	Se sidan
Fackinställning (forts.)	Fack: Kopiera	—	Endast fack 1 Endast fack 2 Endast kombi KF>F1>F2* KF>F2>F1 F1>F2>KF F2>F1>KF (Endast fack 2 och F2 visas endast om du har installerat fack 2.)	Välj facket som ska användas i läget för kopiering eller utskrift.	29
	Fackanvändning: Skriv ut	—	Endast fack 1 Endast fack 2 Endast kombi KF>F1>F2* KF>F2>F1 F1>F2>KF F2>F1>KF (Endast fack 2 och F2 visas endast om du har installerat fack 2.)		29
Alla inställn.	Se <i>Alla inställn.</i> >> sidan 138.			Väljer dina standardinställningar.	138
◆ Avancerad bruksanvisning					
 Fabriksinställningen visas med fet stil och en asterisk.					



Alla inställn.



Nivå 1	Nivå 2	Nivå 3	Nivå 4	Alternativ	Beskrivningar	Se sidan
Allmän inställ	Fackinställning	Paperstyp	Kombifack	Tunt Vanl. papper* Tjockt Tjockare Återvunnet papper Bond-papper Etikett Kuvert Tunt kuvert Tjockt kuvert Glättat papper	Ställer in paperstyp för pappersfacket.	28
			Fack #1	Tunt Vanl. papper* Återvunnet papper		
			Fack #2	Tunt Vanl. papper* Återvunnet papper		
◆ Avancerat Bruksanvisning						
 Fabriksinställningen visas med fet stil och en asterisk.						

Tabell över inställningar och funktioner

Nivå 1	Nivå 2	Nivå 3	Nivå 4	Alternativ	Beskrivningar	Se sidan
Allmän inställning (forts.)	Fackinställning (forts.)	Pappersformat	Kombifack	A4*	Ställer in pappersstorleken för pappersfacket.	28
				Letter		
				B5 (JIS)		
				B5 (ISO)		
				A5		
				A5 (lång kant)		
				A6		
				Executive		
				Legal		
				Folio		
				3"x5"		
				Com-10		
				Monarch		
				C5		
				DL		
			Fack #1	A4*		
				Letter		
				B5 (JIS)		
				A5		
				A5 (lång kant)		
				A6		
				Executive		
				Legal		
				Folio		
			Fack #2	A4*		
				Letter		
				B5 (JIS)		
				A5		
				Executive		
				Legal		
				Folio		
◆ Avancerat Bruksanvisning						
 Fabriksinställningen visas med fet stil och en asterisk.						

Nivå 1	Nivå 2	Nivå 3	Nivå 4	Alternativ	Beskrivningar	Se sidan
Allmän inställning (forts.)	Fackinställning (forts.)	Kolla storlek	—	På* Av	Välj om ett meddelande ska visas eller inte om att du behöver göra en kontroll av att samma pappersformat som är inställt i Pappersformat ligger i maskinen.	28
		Fack: Kopiera	—	Endast fack 1 Endast fack 2 Endast kombi KF>F1>F2* KF>F2>F1 F1>F2>KF F2>F1>KF (Endast fack 2 och F2 visas endast om du har installerat fack 2.)	Välj facket som ska användas i läget för kopiering eller utskrift.	29
		Fackanvändning: Skriv ut	—	Endast fack 1 Endast fack 2 Endast kombi KF>F1>F2* KF>F2>F1 F1>F2>KF F2>F1>KF (Endast fack 2 och F2 visas endast om du har installerat fack 2.)		29
	Volym	Knappljud	—	Av Låg* Med Hög	Justerar knappvolymen.	19
	LCD-inställn.	Bakgrundsljus	—	Ljus* Med Mörk	Justerar ljusstyrkan för pekskärmens bakgrundsbelysning.	Se ♦.
Dämp.timer		—	Av* 10Sek. 20Sek. 30Sek.	Du kan ställa in hur länge pekskärmens bakgrundsbelysning ska vara tänd efter den sista knapptryckningen.		
♦ Avancerat Bruksanvisning						
 Fabriksinställningen visas med fet stil och en asterisk.						

Tabell över inställningar och funktioner

Nivå 1	Nivå 2	Nivå 3	Nivå 4	Alternativ	Beskrivningar	Se sidan
Allmän inställ (forts.)	Knappinställningar	Inställningar för hemknappen	—	Hem* Mer1 Mer2	Ställer in den skärm som visas när du trycker på Start  på pekskärmen.	12
		Miljö	Tonerbesparing	—	På Av*	Ökar sidkapaciteten för en tonerkassett. Det går inte att ange Tyst läge till På om maskinen har ställts in på Tonerbesparing På.
	Vilolägestid		—	Intervall varierar beroende på modell. 3 Min.*	Bevarar ström.	
	Tyst läge			På Av*	Sänker utskriftsljud. Det går inte att ange Tonerbesparing till På om maskinen har ställts in på Tyst läge På.	
	Autoavstängning		—	Av 1 timme* 2 timmar 4 timmar 8 timmar	Ange antalet timmar som maskinen ska befinna sig i djupt viloläge innan den växlar till avstängt läge.	
	Inställningslås	Ange lösenord		Bekräfta:	Förhindrar att obehöriga ändrar maskinens inställningar.	Se ♦.
		Lås Av → På				
Genvägsinställningar	(Välj snabbvalknapp.)	Ändra genvägens namn	—	—	Ändrar snabbvalsnamnet.	18
		Ta bort	—	—	Raderar snabbvalet.	18
♦ Avancerat Bruksanvisning						
 Fabriksinställningen visas med fet stil och en asterisk.						

Nivå 1	Nivå 2	Nivå 3	Nivå 4	Alternativ	Beskrivningar	Se sidan
Skrivare	Emulering	—	—	Auto* HP LaserJet BR-Script 3	Välj emuleringsläget.	Se +.
	Utskriftsval	Internt teckensnitt	—	HP LaserJet BR-Script 3	Skriver ut en lista med maskinens interna teckensnitt.	
		Testutskrift	—	—	Skriva ut en testsida.	
	2-sidigt	—	—	Av* Långsida Kortsida	Aktivera eller inaktivera dubbelsidig utskrift och välj lång kant eller kort kant.	
	Auto fortsatt	—	—	På* Av	Välj denna inställning om du vill att maskinen nollställer pappersformatsfel och använder pappret i facket.	
	Utmatningsfärg	—	—	Auto* Färg Svartvitt	Välj utskrivna dokument i färg eller svartvitt. Om du väljer Auto, väljer maskinen ett lämpligt alternativ (färg eller svartvitt) för dokumentet.	
	Återställ skrivare	—	—	Ja Nej	Återställer skrivarens fabriksinställningar.	
Färgkorrigering	Kalibrering	Kalibrera	Ja Nej	Justera färgmättnaden.	96	
		Återställ	Ja Nej	Återställer färgkalibreringen till fabriksinställningar.		
	Registrering	—	Ja Nej	Justera utskriftsläget för varje färg.	97	
	Autokorrigering	—	På* Av	Välj om färgkalibrering och -registrering ska göras eller inte.		
+ Bruksanvisning för programvara och nätverk						
 Fabriksinställningen visas med fet stil och en asterisk.						

Tabell över inställningar och funktioner

Nivå 1	Nivå 2	Nivå 3	Nivå 4	Nivå 5	Alternativ	Beskrivningar
Nätverk +	Trådbundet LAN	TCP/IP	BOOT metod	—	Auto* Statisk RARP BOOTP DHCP 3* [00000-32767]	Väljer den BOOT-metod som passar dig bäst. Ange antalet försök som ska göras av maskinen för att erhålla en IP-adress när BOOT metod är inställt på något annat än Statisk.
			IP-adress	—	[000-255]. [000-255]. [000-255]. [000-255]	Ange IP-adressen.
			Nätmask	—	[000-255]. [000-255]. [000-255]. [000-255]	Ange nätmasken.
			Gateway	—	[000-255]. [000-255]. [000-255]. [000-255]	Ange gateway-adressen.
			Nodnamn	—	BRNXXXXXXXXXX XXX	Skriv in nodnamnet (högst 32 tecken).
			WINS-konfiguration	—	Auto* Statisk	Väljer WINS-konfigurationsläge.
			WINS-server	Primär	[000-255]. [000-255]. [000-255]. [000-255]	Ange den primära eller sekundära WINS-serverns IP-adress.
	Sekundär	[000-255]. [000-255]. [000-255]. [000-255]				
<p>+ Bruksanvisning för programvara och nätverk</p> <p>● Besök Brother Solutions Center för att ladda ner Web Connect-guide på http://solutions.brother.com/.</p>						
<p> Fabriksinställningen visas med fet stil och en asterisk.</p>						

Nivå 1	Nivå 2	Nivå 3	Nivå 4	Nivå 5	Alternativ	Beskrivningar
Nätverk + (forts.)	Trådbundet LAN (forts.)	TCP/IP (forts.)	DNS-server	Primär	[000-255]. [000-255]. [000-255]. [000-255]	Ange den primära eller sekundära DNS-servrens IP-adress.
				Sekundär	[000-255]. [000-255]. [000-255]. [000-255]	
			APIPA	—	På* Av	Tilldelar IP-adressen automatiskt från det lokala adressomfånget.
		IPv6	—	På Av*	Aktivera eller inaktivera IPv6-protokollet. Om du vill använda IPv6-protokollet, besök http://solutions.brother.com/ för mer information.	
		Ethernet	—	—	Auto* 100B-FD 100B-HD 10B-FD 10B-HD	Väljer Ethernet-läget.
		Trådbunden status	—	—	Aktiv 100B-FD Aktiv 100B-HD Aktiv 10B-FD Aktiv 10B-HD Inaktiv Trådbundet AV	Du kan se det aktuella trådbundna nätverkets status.
		MAC-adress	—	—	—	Visa maskinens MAC-adress.
		Ställ in standard	—	—	Ja Nej	Återställer de trådbundna nätverksinställningarna till fabriksinställningarna.
		Aktivera kabelansl. (DCP-L8450CDW)	—	—	—	På* Av

+ Bruksanvisning för programvara och nätverk

● Besök Brother Solutions Center för att ladda ner Web Connect-guide på <http://solutions.brother.com/>.



Fabriksinställningen visas med fet stil och en asterisk.

Tabell över inställningar och funktioner

Nivå 1	Nivå 2	Nivå 3	Nivå 4	Nivå 5	Alternativ	Beskrivningar
Nätverk + (forts.)	WLAN (DCP-L8450CDW)	TCP/IP	BOOT metod	—	Auto* Statisk RARP BOOTP DHCP	Väljer den BOOT-metod som passar dig bäst.
			(IP Boot-försök)	—	3* [00000-32767]	Ange antalet försök som ska göras av maskinen för att erhålla en IP-adress när BOOT metod är inställt på något annat än Statisk.
			IP-adress	—	[000-255]. [000-255]. [000-255]. [000-255]	Ange IP-adressen.
			Nätmask	—	[000-255]. [000-255]. [000-255]. [000-255]	Ange nätmasken.
			Gateway	—	[000-255]. [000-255]. [000-255]. [000-255]	Ange gateway-adressen.
			Nodnamn	—	BRWXXXXXXXXXX XXX	Skriv in nodnamnet (högst 32 tecken).
			WINS-konfiguration	—	Auto* Statisk	Väljer WINS-konfigurationsläge.
			WINS-server	Primär	[000-255]. [000-255]. [000-255]. [000-255]	Ange den primära eller sekundära WINS-serverns IP-adress.
	Sekundär	[000-255]. [000-255]. [000-255]. [000-255]				

+ Bruksanvisning för programvara och nätverk

● Besök Brother Solutions Center för att ladda ner Web Connect-guide på <http://solutions.brother.com/>.



Fabriksinställningen visas med fet stil och en asterisk.

Nivå 1	Nivå 2	Nivå 3	Nivå 4	Nivå 5	Alternativ	Beskrivningar
Nätverk + (forts.)	WLAN (DCP-L8450CDW) (forts.)	TCP/IP (forts.)	DNS-server	Primär	[000-255]. [000-255]. [000-255]. [000-255]	Ange den primära eller sekundära DNS-servrens IP-adress.
				Sekundär	[000-255]. [000-255]. [000-255]. [000-255]	
			APIPA	—	På* Av	Tilldelar IP-adressen automatiskt från det lokala adressomfånget.
		IPv6	—	På Av*	Aktivera eller inaktivera IPv6-protokollet. Om du vill använda IPv6-protokollet, besök http://solutions.brother.com/ för mer information.	
		WLAN-assistenten	—	—	—	(Endast Windows®) Du kan konfigurera det trådlösa nätverket med hjälp av Brothers cd-skiva.
		Inställn.guide	—	—	—	Du kan konfigurera en intern skrivarserver.
		WPS/AOSS	—	—	—	Du kan konfigurera dina trådlösa nätverksinställningar med metoden enknappstryck.
WPS med pinkod	—	—	—	Du kan konfigurera dina trådlösa nätverksinställningar med hjälp av WPS och en PIN-kod.		

+ Bruksanvisning för programvara och nätverk

● Besök Brother Solutions Center för att ladda ner Web Connect-guide på <http://solutions.brother.com/>.



Fabriksinställningen visas med fet stil och en asterisk.

Nivå 1	Nivå 2	Nivå 3	Nivå 4	Nivå 5	Alternativ	Beskrivningar
Nätverk + (forts.)	WLAN (DCP-L8450CDW) (forts.)	WLAN-status	Status	—	Aktivt (11b) Aktivt (11g) Aktivt (11n) Trådbundet LAN aktivt WLAN av AOSS aktiv Anslutningsfel	Du kan se det aktuella trådlösa nätverksstatusvärdet.
			Signal	—	Stark Mellan Svag Ingen	Du kan se den aktuella trådlösa nätverkssignalstyrkan.
			SSID	—	—	Du kan se aktuellt SSID.
			Komm. läge	—	Ad-hoc Infrastruktur Ingen	Du kan se aktuellt kommunikationsläge.
		MAC-adress	—	—	—	Visa maskinens MAC-adress.
		Ställ in standard	—	—	Ja Nej	Återställer de trådlösa nätverksinställningarna till fabriksinställningarna.
		WLAN Aktiv	—	—	På Av*	Aktivera eller inaktivera trådlöst LAN manuellt.
	Wi-Fi Direct (DCP-L8450CDW)	Tryckknapp	—	—	—	Du kan enkelt konfigurera dina Wi-Fi Direct-nätverksinställningar med metoden enknappstryck.
		PIN-kod	—	—	—	Du kan enkelt konfigurera dina Wi-Fi Direct-nätverksinställningar med WPS och en PIN-kod.
	<p>+ Bruksanvisning för programvara och nätverk</p> <p>● Besök Brother Solutions Center för att ladda ner Web Connect-guide på http://solutions.brother.com/.</p>					
<p> Fabriksinställningen visas med fet stil och en asterisk.</p>						

C

Nivå 1	Nivå 2	Nivå 3	Nivå 4	Nivå 5	Alternativ	Beskrivningar	
Nätverk + (forts.)	Wi-Fi Direct (DCP-L8450CDW) (forts.)	Manuellt	—	—	—	Du kan konfigurera dina Wi-Fi Direct-nätverksinställningar manuellt.	
		Gruppägare	—	—	På Av	Ställer in maskinen som gruppägare.	
		Enhetsinformation	Enhetsnamn	—	—	—	Du kan se enhetsnamnet på din maskin.
			SSID	—	—	(Mitt SSID) (Ansluten till annan parts SSID) Ej ansluten	Visa SSID för gruppägaren. När maskinen inte är ansluten visar pekskärmen Ej ansluten.
			IP-adress	—	—	—	Du kan se aktuell IP-adress på din maskin.
		Statusinformation	Status	—	—	G/Å aktiv(**) Klient aktiv Ej ansluten Av Trådbundet LAN aktivt ** = antal enheter	Du kan se aktuell Wi-Fi Direct-nätverksstatus.
			Signal	—	—	Stark Mellan Svag Ingen	Du kan se aktuell signalstyrka för Wi-Fi Direct-nätverket. När din maskin är gruppägare visar pekskärmen alltid Stark.
		Aktivera I/F	—	—	—	På Av*	Aktivera eller inaktivera Wi-Fi Direct-anslutningen.

+ Bruksanvisning för programvara och nätverk

● Besök Brother Solutions Center för att ladda ner Web Connect-guide på <http://solutions.brother.com/>.



Fabriksinställningen visas med fet stil och en asterisk.

Tabell över inställningar och funktioner

Nivå 1	Nivå 2	Nivå 3	Nivå 4	Nivå 5	Alternativ	Beskrivningar
Nätverk + (forts.)	E-post (DCP-L8400CDN stöds endast efter att Skanna till e-postserver har hämtats.)	E-postadress	—	—	—	Skriv in e-postadressen (högst 60 tecken).
		Konfigurera server	SMTP	Server	[000-255]. [000-255]. [000-255]. [000-255] Namn	Skriv in SMTP-serveradressen eller namnet (högst 64 tecken).
				Port	25* [1-65535]	Ange SMTP-portnummer.
				Aukt. för SMTP	Ingen* SMTP-AUKT	Välj säkerhetsmetod för e-postmeddelanden.
				SSL/TLS	Ingen* SSL TLS	Du kan skicka eller ta emot e-post via en e-postserver som kräver säker SSL-/TLS-kommunikation.
				Bekräfta cert.	På Av*	Kontrollera SMTP-servers certifikat automatiskt.
		Kon. e-post TX	Avsändarämne	—	Scan to E-mail Server Job*	Visa ämnesraden för e-postmeddelandet.
			Storleksbegr.	—	På Av*	Begränsa storleken för e-postdokument.
			Bekräftelse	—	På Av*	Skickar meddelanden.
		Inställningar för internetanslutning ●	Proxyinställ.	Proxyanslutning	—	På Av*
	Adress			—	—	
	Port			—	8080*	
	Användarnamn			—	—	
	Lösenord			—	—	
	Säkerhet	IPsec	—	—	På Av*	Aktivera eller inaktivera IPsec.
Nätv. återst.	—	—	—	Ja Nej	Återställer alla nätverksinställningar till fabriksinställningar.	
+ Bruksanvisning för programvara och nätverk						
● Besök Brother Solutions Center för att ladda ner Web Connect-guide på http://solutions.brother.com/ .						
	Fabriksinställningen visas med fet stil och en asterisk.					

Nivå 1	Nivå 2	Nivå 3	Alternativ	Beskrivningar	Se sidan
Skriv rapport	Adressbok (DCP-L8400CDN stöds endast efter att Skanna till e-postserver har hämtats.)	—	—	Ställer upp namn och nummer som sparats i adressboken i en lista.	Se ♦.
	Journalrapport (DCP-L8400CDN stöds endast efter att Skanna till e-postserver har hämtats.)	—	—	Innehåller information om de 200 senaste utgående e-postmeddelandena.	
	Systeminställ.	—	—	Gör en lista över dina inställningar.	
	Skrivarinställningar	—	—	Gör en lista över skrivarens inställningar.	
	Nätverkskonfiguration	—	—	Gör en lista över dina nätverksinställningar.	
	Trumpkutsutskrift	—	—	Skriver ut trummans punktkontrollblad.	88
	WLAN-rapport (DCP-L8450CDW)	—	—	Skriver ut resultatet av diagnosen för trådlös LAN-anslutbarhet.	Se +.
♦ Avancerat Bruksanvisning					
+ Bruksanvisning för programvara och nätverk					
 Fabriksinställningen visas med fet stil och en asterisk.					

Tabell över inställningar och funktioner

Nivå 1	Nivå 2	Nivå 3	Alternativ	Beskrivningar	Se sidan
Maskininform.	Serienummer	—	—	Du kan kontrollera maskinens serienummer.	131
	Inbyggd pro.ver.	Main-version	—	Du kan kontrollera maskinens firmware-version.	131
		Sub1-version	—		
		Sub2-version	—		
		Sub4-version	—		
	Sidräknare	Totalt	Färg Svartvitt	Du kan kontrollera det totala antalet sidor i färg och svartvitt som hittills har skrivits ut på maskinen.	Se ♦.
		lista	Färg Svartvitt		
		Kopiera	Färg Svartvitt		
		Skriv ut	Färg Svartvitt		
	Dellivslängd	Trumma	—	Kontrollerar den återstående livslängden för maskindelen.	
		Bältenhet	—		
		Fixeringsenhet	—		
		Laserenhet	—		
		PF-kit KF	—		
		PF-kit 1	—		
Återställningsmeny (Visas endast när trumman eller bältenheten är utsliten.)	Trumma	—	Återställ trummans livslängd. Visas när du byter trumma.	64	
	Bältenhet	—	Återställ bältenhetens livslängd. Visas när du byter bältenhet.	69	
♦ Avancerad bruksanvisning					
 Fabriksinställningen visas med fet stil och en asterisk.					

C

Nivå 1	Nivå 2	Nivå 3	Alternativ	Beskrivningar	Se sidan
Grundinställn.	Datum och tid	Datum	—	Lägger till datum och tid på pekskärmen.	19
		Tid	—		
		Auto sommartid	På* Av	Ändrar till sommartid automatiskt.	Se ♦.
		Tidszon	UTCXXX:XX	Ställer in tidszonen för ditt land.	
	Återställ	Maskinåterställning	Ja Nej	Återställ maskininställningarna till fabriksinställningar med undantag av nätverksinställningar och adressbok.	131
		Nätverk	Ja Nej	Återställer alla nätverksinställningar till fabriksinställningar.	
		Alla inställn.	Ja Nej	Återställ snabbt alla maskininställningar till fabriksinställningarna.	
		Fabriksåterst.	Ja Nej	Återställ <i>alla</i> maskininställningar till fabriksinställningar. Utför denna funktion när du ska kassera maskinen.	
	Lokalt språk	—	(Välj ditt språk.)	Ger dig möjlighet att ändra språket på pekskärmen.	Se ‡.
	♦ Avancerad bruksanvisning				
‡ Snabbguide					
 Fabriksinställningen visas med fet stil och en asterisk.					

Funktionstabeller



Kopiera

Nivå 1	Nivå 2	Nivå 3	Alternativ	Beskrivningar	Se sidan
Mono Start	—	—	—	Gör en svartvit kopia.	—
Färg Start	—	—	—	Gör en färgkopia.	
Mottagande Normal 2på1 (ID) 2på1 2-sidig (1→2) 2-sidig (2→2) (DCP-L8450CDW) Spara papper	—	—	—	Du kan välja önskade inställningar från förinställda poster.	37
Alt.	Kvalitet	—	Auto* Text Foto Mottagande (När du väljer 2på1 (ID) för Sidlayout) Auto* Ljusare	Du kan välja kopieringsupplösning för dokumenttypen.	Se ♦.
♦ Avancerad bruksanvisning					
 Fabriksinställningen visas med fet stil och en asterisk.					

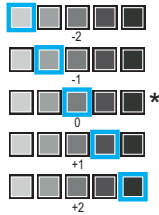
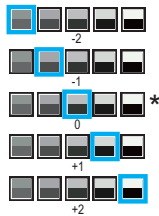

Nivå 1	Nivå 2	Nivå 3	Alternativ	Beskrivningar	Se sidan
Alt. (forts.)	Förstora/förminska	100%*	—	—	Se ♦.
		Förstora	200% 141% A5⇒A4 104% EXE⇒LTR	Du kan välja en förstöringsförhållande för nästa kopia.	
		Förminska	97% LTR⇒A4 94% A4⇒LTR 91% helsida 85% LTR⇒EXE 83% LGL⇒A4 78% LGL⇒LTR 70% A4⇒A5 50%	Du kan välja en förminskningsgrad för nästa kopia.	
		Eget (25-400%)	—	Du kan välja förstörings- eller förminskningsgrad för nästa kopia.	
	Densitet	—		Justerar kopiornas svärtningsgrad. Om du väljer 2på1 (ID) från de förinställda inställningarna är standardinställningen +1.	
	Kontrast	—		Justerar kopiornas kontrast.	
	Stapla/Sortera	—	Stapla* Sortera	Du kan välja att stapla eller sortera flera kopior.	
Sidlayout	—	Av (1 på 1)* 2på1 (S) 2på1 (L) 2på1 (ID) 4på1 (S) 4på1 (L)	Du kan göra kopior N på 1 och 2 på 1 ID.		

♦ Avancerad bruksanvisning

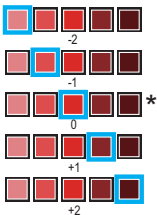
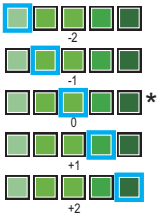
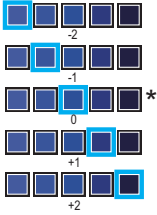

Fabriksinställningen visas med fet stil och en asterisk.

Tabell över inställningar och funktioner

Nivå 1	Nivå 2	Nivå 3	Alternativ	Beskrivningar	Se sidan
Alt. (forts.)	Färgjustering	Röd		Justerar den röda färgen för kopior.	Se ♦.
		Grön		Justerar den gröna färgen för kopior.	
		Blå		Justerar den blå färgen för kopior.	
	2-sidig kopia (DCP-L8400CDN)	—	Av* 1-sidig⇒2-sidig Vänd långsidan 1-sidig⇒2-sidig Vänd kortsidan	Aktivera eller inaktivera dubbelsidig kopiering och välj lång kant eller kort kant.	
	2-sidig kopia (DCP-L8450CDW)	—	Av* 2-sidig⇒2-sidig 1-sidig⇒2-sidig Vänd långsidan 2-sidig⇒1-sidig Vänd långsidan 1-sidig⇒2-sidig Vänd kortsidan 2-sidig⇒1-sidig Vänd kortsidan		
	♦ Avancerad bruksanvisning				
 Fabriksinställningen visas med fet stil och en asterisk.					

Nivå 1	Nivå 2	Nivå 3	Alternativ	Beskrivningar	Se sidan
Alt. (forts.)	Sidlayout för 2-sidiga kopior (DCP-L8450CDW)	—	(L) kant⇒(L) kant* (L) kant⇒(K) kant (K) kant⇒(L) kant (K) kant⇒(K) kant	Välj ett alternativ för sidlayout när du gör dubbelsidiga N på 1-kopior från ett dubbelsidigt dokument.	Se ♦.
	Fack	—	Endast fack 1 Endast fack 2 Endast kombi KF>F1>F2* KF>F2>F1 F1>F2>KF F2>F1>KF (Endast fack 2 och F2 visas endast om du har installerat fack 2.)	Välj facket som ska användas i läget för kopiering.	
	Ta bort bakgrundsfärg	—	Av* Låg Medel Hög	Ändrar mängden bakgrundsfärg som tas bort.	
	Spara som genväg	—	Kvalitet Förstora/förminska Densitet Kontrast Stapla/Sortera Sidlayout Röd Grön Blå 2-sidig kopia Sidlayout för 2-sidiga kopior (DCP-L8450CDW) Fack Ta bort bakgrundsfärg	Du kan lägga till aktuella inställningar som snabbval.	

♦ Avancerad bruksanvisning



Fabriksinställningen visas med fet stil och en asterisk.

Skanna

Nivå 1	Nivå 2	Nivå 3	Alternativ	Beskrivningar	Se sidan
till OCR	(Val av dator)	Alt.	Se <i>Alternativ (till OCR)</i> >> sidan 159.		Se +.
		Spara som genväg	(Val av dator)	Du kan lägga till aktuella inställningar som snabbval.	
		Start	—	Startar skanningen.	
till fil	(Val av dator)	Alt.	Se <i>Alternativ (till fil, till bild och till e-post)</i> >> sidan 160.		
		Spara som genväg	(Val av dator)	Du kan lägga till aktuella inställningar som snabbval.	
		Start	—	Startar skanningen.	
till bild	(Val av dator)	Alt.	Se <i>Alternativ (till fil, till bild och till e-post)</i> >> sidan 160.		
		Spara som genväg	(Val av dator)	Du kan lägga till aktuella inställningar som snabbval.	
		Start	—	Startar skanningen.	
till USB	Alt.	Se <i>Alternativ (till USB)</i> >> sidan 161.			
	Spara som genväg	—	Duplex skanning (DCP-L8450CDW) Skanningstyp Upplösning Filtyp Glas skanningsstorlek Filnamn Filstorlek Ta bort bakgrundsfärg	Du kan lägga till aktuella inställningar som snabbval.	
	Start	—	—	Startar skanningen.	
till e-post	(Val av dator)	Alt.	Se <i>Alternativ (till fil, till bild och till e-post)</i> >> sidan 160.		
		Spara som genväg	(Val av dator)	Du kan lägga till aktuella inställningar som snabbval.	
		Start	—	Startar skanningen.	
+ Bruksanvisning för programvara och nätverk					
 Fabriksinställningen visas med fet stil och en asterisk.					

Nivå 1	Nivå 2	Nivå 3	Alternativ	Beskrivningar	Se sidan
till e-postserver (DCP-L8400CDN stöds endast efter att Skanna till e-postserver har hämtats)	Adressbok	—	—	Väljer mottagarens adress i adressboken.	Se +.
	Manuell	—	—	Anger mottagarens adress manuellt.	
	OK	Alt.	Se <i>Alternativ (till e-postserver)</i> >> sidan 164.		
		Spara som genväg	Adress Duplex skanning (DCP-L8450CDW) Skanningstyp Upplösning Filtyp Glas skanningsstorlek Filstorlek	Du kan lägga till aktuella inställningar som snabbval.	
	Start	—	Startar skanningen.		
till FTP/SFTP	(Profilnamn)	Alt.	Se <i>Alternativ (till FTP/SFTP och till nätverk)</i> >> sidan 166.		
		Spara som genväg	(Profilnamn)	Du kan lägga till aktuella inställningar som snabbval.	
		Start	—	Startar skanningen.	
till nätverk	(Profilnamn)	Alt.	Se <i>Alternativ (till FTP/SFTP och till nätverk)</i> >> sidan 166.		
		Spara som genväg	(Profilnamn)	Du kan lägga till aktuella inställningar som snabbval.	
		Start	—	Startar skanningen.	
Skanna med WS (Visas om du har installerat skannerdrivrutinen för din nätverksanslutna maskin via webbtjänster.)	Skanna	—	—	Skannar data med webbtjänstprotokoll.	
	Skanna till e-post	—	—		
	Skanna till fax	—	—		
	Skanna t. utskrift	—	—		
+ Bruksanvisning för programvara och nätverk					
 Fabriksinställningen visas med fet stil och en asterisk.					

Alternativ (till OCR)

Nivå 1	Nivå 2	Alternativ	Beskrivningar	Se sidan
Alt.	Duplex skanning (DCP-L8450CDW)	Av* Duplex skanning: Långsida Duplex skanning: Kortsida	Väljer dubbelsidigt skanningsläge.	Se +.
	Skanningsinst.	Sätt från enhet Sätt från dator*	Välj Sätt från enhet för att ändra inställningar med pekskärmen.	
	Skanningstyp (Visas när Skanningsinst. är inställt på Sätt från enhet.)	Färg Grå Svartvitt*	Väljer skanningstyp för ditt dokument.	
	Upplösning (Visas när Skanningsinst. är inställt på Sätt från enhet.)	100 dpi 200 dpi* 300 dpi 600 dpi	Väljer skanningsupplösning för ditt dokument.	
	Filtyp (Visas när Skanningsinst. är inställt på Sätt från enhet.)	Text* HTML RTF	Väljer filformat för ditt dokument	
	Skannstorlek (Visas när Skanningsinst. är inställt på Sätt från enhet.)	A4* Letter Legal	Väljer skanningsformat för ditt dokument.	
+Bruksanvisning för programvara och nätverk				
 Fabriksinställningen visas med fet stil och en asterisk.				

Alternativ (till fil, till bild och till e-post)

Nivå 1	Nivå 2	Alternativ	Beskrivningar	Se sidan
Alt.	Duplex skanning (DCP-L8450CDW)	Av* Duplex skanning: Långsida Duplex skanning: Kortsida	Väljer dubbelsidigt skanningsläge.	Se +.
	Skanningsinst.	Sätt från enhet Sätt från dator*	Välj Sätt från enhet för att ändra inställningar med pekskärmen.	
	Skanningstyp (Visas när Skanningsinst. är inställt på Sätt från enhet.)	Färg* Grå Svartvitt	Väljer skanningstyp för ditt dokument.	
	Upplösning (Visas när Skanningsinst. är inställt på Sätt från enhet.)	100 dpi 200 dpi* 300 dpi 600 dpi	Väljer skanningsupplösning för ditt dokument.	
	Filtyp (Visas när Skanningsinst. är inställt på Sätt från enhet.)	(När du väljer Färg eller Grå för Skanningstyp) PDF* JPEG (När du väljer Svartvitt för Skanningstyp) PDF* TIFF	Väljer filformat för ditt dokument.	
	Skannstorlek (Visas när Skanningsinst. är inställt på Sätt från enhet.)	A4* Letter Legal	Väljer skanningsformat för ditt dokument.	
	Ta bort bakgrundsfärg (Visas när Skanningsinst. är inställt på Sätt från enhet.)	Av* Låg Medel Hög	Ändrar mängden bakgrundsfärg som tas bort. Den här funktionen är inte tillgänglig vid skanning i svartvitt.	
+Bruksanvisning för programvara och nätverk				
 Fabriksinställningen visas med fet stil och en asterisk.				

Alternativ (till USB)

Nivå 1	Nivå 2	Alternativ	Beskrivningar	Se sidan
Alt.	Duplex skanning (DCP-L8450CDW)	Av* Duplex skanning: Långsida Duplex skanning: Kortsida	Väljer dubbelsidigt skanningsläge.	Se +.
	Skanningstyp	Färg* Grå Svartvitt	Väljer skanningstyp för ditt dokument.	
	Upplösning	(När du väljer Färg för Skanningstyp) 100 dpi 200 dpi* 300 dpi 600 dpi Auto (När du väljer Grå för Skanningstyp) 100 dpi 200 dpi* 300 dpi Auto (När du väljer Svartvitt för Skanningstyp) 200 dpi* 300 dpi 200x100	Väljer skanningsupplösning för ditt dokument.	
+ Bruksanvisning för programvara och nätverk				
 Fabriksinställningen visas med fet stil och en asterisk.				

Nivå 1	Nivå 2	Alternativ	Beskrivningar	Se sidan
Alt. (forts.)	Filtyp	(När du väljer Färg eller Grå för Skanningstyp) PDF* JPEG PDF/A Säker PDF Signerad PDF XPS (När du väljer Svartvitt för Skanningstyp) PDF* PDF/A Säker PDF Signerad PDF TIFF	Väljer filformat för ditt dokument.	Se +.
	Glas skanningsstorlek	A4* Letter Legal/folio (DCP-L8450CDW)	För att skanna ett dokument med formatet Letter, Legal eller Folio måste du ändra inställningen för skanningsstorlek.	
	Filnamn	XXXXXX (Datum och år)	Skriv in ett filnamn för skannade data.	
	Filstorlek	Liten Medel* Stor	Du kan välja filstorlek för skanning i färg eller gråskala.	
	Ta bort bakgrundsfärg	Av* Låg Medel Hög	Ändrar mängden bakgrundsfärg som tas bort.	
+ Bruksanvisning för programvara och nätverk				
 Fabriksinställningen visas med fet stil och en asterisk.				

Tabell över inställningar och funktioner

Nivå 1	Nivå 2	Alternativ	Beskrivningar	Se sidan
Alt. (forts.)	Som ny standard?	Duplex skanning (DCP-L8450CDW) Skanningstyp Upplösning Filtyp Glas skanningsstorlek Filstorlek Ta bort bakgrundsfärg	Du kan spara skanningsinställningarna som standardinställningar.	Se +.
	Fabriksåterst.	Ja Nej	Du kan återställa alla skanningsinställningar du ändrat till fabriksinställningar.	
+ Bruksanvisning för programvara och nätverk				
 Fabriksinställningen visas med fet stil och en asterisk.				

Alternativ (till e-postserver)

Nivå 1	Nivå 2	Alternativ	Beskrivningar	Se sidan
Alt.	Duplex skanning (DCP-L8450CDW)	Av* Duplex skanning: Långsida Duplex skanning: Kortsida	Väljer dubbelsidigt skanningsläge.	Se +.
	Skanningstyp	Färg* Grå Svartvitt	Väljer skanningstyp för ditt dokument.	
	Upplösning	(När du väljer Färg för Skanningstyp) 100 dpi 200 dpi* 300 dpi 600 dpi Auto (När du väljer Grå för Skanningstyp) 100 dpi 200 dpi* 300 dpi Auto (När du väljer Svartvitt för Skanningstyp) 200 dpi* 300 dpi 200x100	Väljer skanningsupplösning för ditt dokument.	
+ Bruksanvisning för programvara och nätverk				
 Fabriksinställningen visas med fet stil och en asterisk.				

Tabell över inställningar och funktioner

Nivå 1	Nivå 2	Alternativ	Beskrivningar	Se sidan
Alt. (forts.)	Filtyp	(När du väljer Färg eller Grå för Skanningstyp) PDF* JPEG PDF/A Säker PDF Signerad PDF XPS (När du väljer Svartvitt för Skanningstyp) PDF* PDF/A Säker PDF Signerad PDF TIFF	Väljer filformat för ditt dokument.	Se +.
	Glas skanningsstorlek	A4* Letter Legal/folio (DCP-L8450CDW)	För att skanna ett dokument med formatet Letter, Legal eller Folio måste du ändra inställningen för skanningsstorlek.	
	Filstorlek	Liten Medel* Stor	Du kan välja filstorlek för skanning i färg eller gråskala.	
	Som ny standard?	Duplex skanning (DCP-L8450CDW) Skanningstyp Upplösning Filtyp Glas skanningsstorlek Filstorlek	Du kan spara skanningsinställningarna som standardinställningar.	
	Fabriksåterst.	Ja Nej	Du kan återställa alla skanningsinställningar du ändrat till fabriksinställningar.	
+ Bruksanvisning för programvara och nätverk				
	Fabriksinställningen visas med fet stil och en asterisk.			

Alternativ (till FTP/SFTP och till nätverk)

Nivå 1	Nivå 2	Alternativ	Beskrivningar	Se sidan
Alt.	Duplex skanning (DCP-L8450CDW)	Av* Duplex skanning: Långsida Duplex skanning: Kortsida	Väljer dubbelsidigt skanningsläge.	Se +.
	Skanningstyp	Färg* Grå Svartvitt	Väljer skanningstyp för ditt dokument.	
	Upplösning	(När du väljer Färg för Skanningstyp) 100 dpi 200 dpi* 300 dpi 600 dpi Auto (När du väljer Grå för Skanningstyp) 100 dpi 200 dpi* 300 dpi Auto (När du väljer Svartvitt för Skanningstyp) 200 dpi* 300 dpi 200x100	Väljer skanningsupplösning och filformat för dokumentet.	
+ Bruksanvisning för programvara och nätverk				
 Fabriksinställningen visas med fet stil och en asterisk.				

Tabell över inställningar och funktioner

Nivå 1	Nivå 2	Alternativ	Beskrivningar	Se sidan
Alt. (forts.)	Filtyp	(När du väljer Färg eller Grå för Skanningstyp) PDF* JPEG PDF/A Säker PDF Signerad PDF XPS (När du väljer Svartvitt för Skanningstyp) PDF* PDF/A Säker PDF Signerad PDF TIFF	Väljer skanningsupplösning och filformat för dokumentet.	Se +.
	Glas skanningsstorlek	A4* Letter Legal/folio (DCP-L8450CDW)	För att skanna ett dokument med formatet Letter, Legal eller Folio måste du ändra inställningen för skanningsstorlek.	
	Filnamn	BRNXXXXXXXXXXXX* Estimate Report Order sheet Contract sheet Check Receipt <Manuell>	Väljer förinställda filnamn. Om du väljer <Manuell> kan du ange önskat namn för filen. "XXXXXXXXXXXX" är din maskins MAC-adress/Ethernet-adress.	
	Filstorlek	Liten Medel* Stor	Du kan välja filstorlek för skanning i färg eller gråskala.	
	Ta bort bakgrundsfärg	Av* Låg Medel Hög	Ändrar mängden bakgrundsfärg som tas bort.	
	Användarnamn	—	Ange användarnamnet.	
+ Bruksanvisning för programvara och nätverk				
 Fabriksinställningen visas med fet stil och en asterisk.				

C





Toner

Nivå 1	Nivå 2	Alternativ	Beskrivningar	Se sidan
Tonerlivslängd	—	—	Visar ungefärlig mängd toner som finns kvar för varje färg.	Se ♦.
Testutskrift	—	—	Skriver ut testutskriftssidan.	
Kalibrering	Kalibrera	Ja Nej	Justerar färgtätheten eller återställer kalibreringen till fabriksinställningarna.	96
	Återställ	Ja Nej		
Registrering	—	Ja Nej	Justerar utskriftsläget för varje färg automatiskt.	97
♦ Avancerad bruksanvisning				
 Fabriksinställningen visas med fet stil och en asterisk.				



Wi-Fi-inställning (DCP-L8450CDW)



Nivå 1	Nivå 2	Alternativ	Beskrivningar	Se sidan
Inställn. guide	—	—	Konfigurerar din interna skrivarserver.	Se +.
WPS/AOSS	—	—	Du kan enkelt konfigurera dina trådlösa nätverksinställningar med metoden enknappstryck.	
WLAN-assistenten	—	—	(Endast Windows®) Du kan konfigurera det trådlösa nätverket med hjälp av Brothers cd-skiva.	
+ Bruksanvisning för programvara och nätverk				
 Fabriksinställningen visas med fet stil och en asterisk.				

 Genvägar

Genvägar

Nivå 1	Nivå 2	Nivå 3	Alternativ	Beskrivningar	Se sidan
Lägg till genväg	Kopiera	Mottagande	Se <i>Kopiera</i> ➤➤ sidan 153.	Du kan välja önskade inställningar från förinställda poster.	13
		Normal			
		2på1 (ID)			
		2på1			
		2-sidig (1→2)			
		2-sidig (2→2) (DCP-L8450CDW)			
		Spara papper			
	Skanna	till fil	(Val av dator)	Skanna ett svartvitt dokument eller ett färgdokument till din dator.	14
		till OCR	(Val av dator)	Konverterar dina textdokument till en redigerbar textfil.	14
		till bild	(Val av dator)	Skannar en färgbild till ditt grafikprogram.	14
till USB		Duplex skanning (DCP-L8450CDW) Skanningstyp Upplösning Filtyp Glas skanningsstorlek Filnamn Filstorlek Ta bort bakgrundsfärg	Skannar dokument till ett USB-minne.	14	
till e-post		(Val av dator)	Skannar ett svartvitt dokument eller ett färgdokument till ditt e-postprogram.	14	
 Fabriksinställningen visas med fet stil och en asterisk.					

C

Nivå 1	Nivå 2	Nivå 3	Alternativ	Beskrivningar	Se sidan	
Lägg till genväg (forts.)	Skanna (forts.)	till e-postserver (DCP-L8400CDN stöds endast efter att Skanna till e-postserver har hämtats.)	Adress Duplex skanning (DCP-L8450CDW) Skanningstyp Upplösning Filtyp Glas skanningsstorlek Filstorlek	Skannar ett svartvitt dokument eller ett färgdokument till din e-postserver.	14	
		till nätverk	(Profilnamn)	Sänder skannad data till en CIFS-server på ditt lokala nätverk eller på Internet.	14	
		till FTP/SFTP	(Profilnamn)	Skicka skannade data via FTP eller SFTP.	14	
	Internet	Skydrive®	—	Ansluter Brother-maskinen till en Internettjänst.	Det kan hända att webbtjänster har lagts till och/eller namnet på tjänsten ändrats av leverantören sedan detta dokument publicerades. Besök Brother Solutions Center för att hämta Web Connect-guide på http://solutions.brother.com/ .	16
		Box	—			
		Picasa Web Albums™	—			
		Google Drive™	—			
		Flickr®	—			
		Facebook	—			
		Evernote®	—			
Dropbox	—					
Appar	Ant.skann	—	Det kan hända att appar har lagts till och/eller namnen på apparna har ändrats av leverantören sedan detta dokument publicerades. Besök Brother Solutions Center för att hämta Web Connect-guide på http://solutions.brother.com/ .	16		
	Kontur&Skanna	—				
	Kontur&Kopiera	—				
 (Välj en genväg att byta namn på/radera)	(Välj snabbvalknapp.)	Ändra genvägens namn	—	Ändrar snabbvalsnamnet.	18	
		Ta bort	—	Raderar snabbvalet.	18	
 Fabriksinställningen visas med fet stil och en asterisk.						

Webben (Mer1-skärmen)

Nivå 1	Nivå 2	Alternativ	Beskrivningar	Se sidan
Skydrive®	—	—	Ansluter Brother-maskinen till en Internetjänst.	Se ●.
Box	—	—		
Picasa Web Albums™	—	—		
Google Drive™	—	—		
Flickr®	—	—		
Facebook	—	—		
Evernote®	—	—		
Dropbox	—	—		
<p>● Besök Brother Solutions Center för att ladda ner Web Connect-guide på http://solutions.brother.com/.</p>				
<p> Fabriksinställningen visas med fet stil och en asterisk.</p>				

Appar (Mer1-skärmen)

Nivå 1	Nivå 2	Alternativ	Beskrivningar	Se sidan
Ant.skann	—	—	Ansluter Brother-maskinen till Brother-appar via Internet.	Se ●.
Kontur&Skanna	—	—		
Kontur&Kopiera	—	—		
<p>● Besök Brother Solutions Center för att ladda ner Web Connect-guide på http://solutions.brother.com/.</p>				
<p> Fabriksinställningen visas med fet stil och en asterisk.</p>				

USB (Mer2-skärmen)

Nivå 1	Nivå 2	Nivå 3	Nivå 4	Alternativ	Beskrivningar	Se sidan
Skanna > USB	Se till USB >> sidan 157.					Se +.
Direktutskrift	(Välj fil)	Utskriftsinst. (Antal utskrifter (001 - 999))	Papperstyp	Tunt Vanl. papper* Tjockt Tjockare Återvunnet papper Bond-papper Etikett Kuvert Tunt kuvert Tjockt kuvert Glättat papper	Ange typ av utskriftsmedia när du skriver ut direkt från USB-minnet.	40
			Pappersformat	A4* Letter B5 (JIS) B5 (ISO) A5 A5 (lång kant) A6 Executive Legal Folio 3"x5" Com-10 Monarch C5 DL	Ange pappersformat när du skriver ut direkt från USB- minnet.	40
+ Bruksanvisning för programvara och nätverk						
 Fabriksinställningen visas med fet stil och en asterisk.						

Tabell över inställningar och funktioner

Nivå 1	Nivå 2	Nivå 3	Nivå 4	Alternativ	Beskrivningar	Se sidan
Direktutskrift (forts.)	(Välj fil) (forts.)	Utskriftsinst. (Antal utskrifter (001 - 999)) (forts.)	Flera sidor	1på1*	Ange sidlayout när du skriver ut flera sidor direkt från USB-minnet.	40
				2på1		
				4på1		
				9på1		
				16på1		
				25på1		
				1 på 2x2 sidor		
1 på 3x3 sidor						
1 på 4x4 sidor						
1 på 5x5 sidor						
			Orientering	Stående* Liggande	Ange sidorientering när du skriver ut direkt från USB-minnet.	40
			2-sidigt	Av* Långsida Kortsida	Väljer dubbelsidig utskrift vid utskrift direkt från USB-minnet.	40
			Sortera	På* Av	Aktiverar eller avaktiverar sortering av sidor vid utskrift direkt från USB-minnet.	40
			Fack	Auto* Endast kombi Endast fack 1 Endast fack 2 (Endast fack 2 visas endast om du har installerat fack 2.)	Väljer vilket fack som ska användas när du skriver ut direkt från USB-minnet.	40
			Utskr.kvalitet	Normal* Fin	Ange alternativ för utskriftskvalitet när du skriver ut direkt från USB-minnet.	40
			PDF-alternativ	Dokument* Dokument&markering Dokument&stämplar	Ställer in inställning för direktutskrift från USB för att skriva ut anmärkningar eller stämplat i PDF-filen tillsammans med texten.	40
+ Bruksanvisning för programvara och nätverk						
 Fabriksinställningen visas med fet stil och en asterisk.						

C

Nivå 1	Nivå 2	Nivå 3	Nivå 4	Alternativ	Beskrivningar	Se sidan
Direktutskrift (forts.)	Indexutskrift	—	—	—	Skriver ut en miniatyrsida.	40
	Standardinst.	Papperstyp	—	Tunt Vanl. papper* Tjockt Tjockare Återvunnet papper Bond-papper Etikett Kuvert Tunt kuvert Tjockt kuvert Glättat papper	Ange typen av standardmedia när du skriver ut direkt från USB-minnet.	42
		Pappersformat	—	A4* Letter B5 (JIS) B5 (ISO) A5 A5 (lång kant) A6 Executive Legal Folio 3"x5" Com-10 Monarch C5 DL	Ange standardpappersformat när du skriver ut direkt från USB-minnet.	42
+ Bruksanvisning för programvara och nätverk						
 Fabriksinställningen visas med fet stil och en asterisk.						

Tabell över inställningar och funktioner

Nivå 1	Nivå 2	Nivå 3	Nivå 4	Alternativ	Beskrivningar	Se sidan
Direktutskrift (forts.)	Standardinst. (forts.)	Flera sidor	—	1på1* 2på1 4på1 9på1 16på1 25på1 1 på 2x2 sidor 1 på 3x3 sidor 1 på 4x4 sidor 1 på 5x5 sidor	Ange sidans standardstil när flera sidor skrivs ut direkt från USB-minnet.	42
		Orientering	—	Stående* Liggande	Ange standardsidororientering när du skriver ut direkt från USB-minnet.	42
		Sortera	—	På* Av	Aktivera eller inaktivera standardsortering av sidor vid utskrift direkt från USB-minnet.	42
		Utskr.kvalitet	—	Normal* Fin	Ange standardalternativ för utskriftskvalitet när du skriver ut direkt från USB-minnet.	42
		PDF-alternativ	—	Dokument* Dokument&markering Dokument&stämplar	Ställer in standardalternativ för direktutskrift från USB, t.ex. om du vill skriva ut anmärkningar eller stämplor i PDF-filen tillsammans med texten.	42
		Indexutskrift	—	Enkel* Information	Ställer in standardalternativet för indexutskrift till enkelt format eller detaljer.	42
+ Bruksanvisning för programvara och nätverk						
 Fabriksinställningen visas med fet stil och en asterisk.						

Skriva text

När du måste skriva in text i maskinen visas tangenterna på pekskärmen.

Tryck flera gånger på  för att välja mellan bokstäver, siffror och specialtecken.

Tryck på  för att växla mellan små och stora bokstäver.

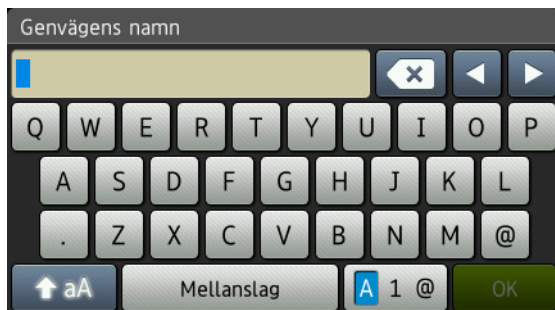

Infoga blanksteg

Tryck på **Mellanslag** eller **►** för att skriva in ett mellanrum.

Göra korrigeringar

Om du angav ett felaktigt tecken och vill ändra det använder du pilknapparna för att flytta markören tills den är under det felaktiga tecknet. Tryck på  och skriv sedan in det korrekta tecknet. Du kan även infoga bokstäver genom att flytta markören och ange ett tecken.

Om **◀** inte visas på skärmen trycker du upprepade gånger på  tills du har raderat det felaktiga tecknet. Ange rätt tecken.

OBS

- Vilka tecken som finns tillgängliga kan skilja sig från land till land.
 - Tangentbordets layout kan skilja sig åt beroende på vilken inställning du anger.
-

Allmänt

Modell		DCP-L8400CDN	DCP-L8450CDW
Skrivartyp		Laser	
Utskriftsmetod		Elektrofotografisk laserskrivare (single-pass)	
Minneskapacitet	Standard	256 MB	
	Tillbehör	1 fack: DDR2 SO-DIMM (144 stift) upp till 256 MB	
LCD-skärm (liquid crystal display)		3,7-tums (93,4 mm) TFT LCD-pekskärm i färg ¹ med pekskärmspanel	4,85-tums (123,2 mm) TFT LCD-pekskärm i färg ¹ med pekpanel
Strömkälla		220 - 240 V AC 50/60Hz	
Elförbrukning ² (medel)	Topp	Cirka 1 200 W	
	Utskrift	Cirka 565 W vid 25 °C	
	Utskrift (Tyst läge)	Cirka 355 W vid 25 °C	
	Kopiering	Cirka 565 W vid 25 °C	
	Kopiering (Tyst läge)	Cirka 355 W vid 25 °C	
	Beredskap	Cirka 65 W vid 25 °C	
	Vilar	Cirka 9,5 W	
	Djupt viloläge	Cirka 1,7 W	
	Avstängt läge ^{3 4}	Cirka 0,04 W	
Mått		DCP-L8400CDN	

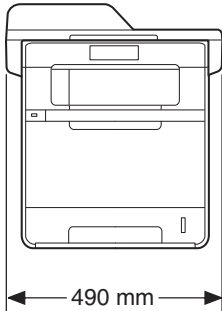
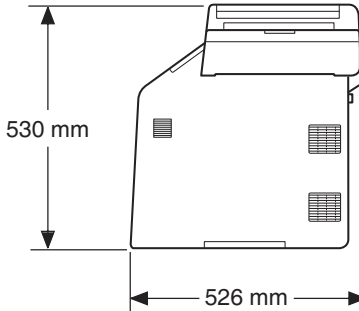
Modell	DCP-L8400CDN	DCP-L8450CDW
	DCP-L8450CDW 	
Vikt (med förbrukningsvaror)	29,0 kg	30,2 kg

¹ Mätt diagonalt

² USB-anslutningar till dator

³ Uppmätt enligt IEC 62301 Utgåva 2.0

⁴ Energiförbrukningen varierar något beroende på användningsmiljön eller förslitning av delar.

Modell			DCP-L8400CDN	DCP-L8450CDW
Ljudnivå	Ljudtryck	Utskrift	LpAm = 55 dB (A)	LpAm = 56 dB (A)
		Utskrift (tyst läge)	LpAm = 52 dB (A)	LpAm = 53 dB (A)
		Beredskap	LpAm = 28 dB (A)	
	Ljudeffektnivå	Kopiering ^{1 2} (Färg)	LWad = 6,73 B (A)	LWad = 6,71 B (A)
		Kopiering ^{1 2} (Svartvitt)	LWad = 6,70 B (A)	LWad = 6,71 B (A)
		Utskrift (tyst läge)	LWad = 6,40 B (A)	LWad = 6,36 B (A)
		Beredskap ^{1 2}	LWad = 4,05 B (A)	
Temperatur		Drift	10 till 32 °C	
		Förvaring	0 till 40 °C	
Luftfuktighet		Drift	20 till 80 % (utan kondensering)	
		Förvaring	10 till 90 % (utan kondensering)	
Dokumentmatare (ADF)			Upp till 35 sidor	Upp till 50 sidor
			För bästa resultat rekommenderar vi: Temperatur: 20 till 30 °C Luftfuktighet: 50 till 70 % Papper: 80 g/m ²	

¹ Uppmätt enligt metoden som beskrivs i RAL-UZ171.

² Kontorsutrustning med LWad > 6,30 B (A) är inte lämplig för användning i rum där hög koncentrationsnivå krävs. Sådan utrustning bör placeras i enskilda rum för att undvika störningar.

Dokumentstorlek

Modell		DCP-L8400CDN	DCP-L8450CDW
Dokumentstorlek (enkelsidig)	Dokumentmatarens bredd	147,3 till 215,9 mm	
	Dokumentmatarens längd	147,3 till 355,6 mm	
	Kopieringsglasets bredd	Max. 215,9 mm	
	Kopieringsglasets längd	Max. 297,0 mm	Max. 355,6 mm
Dokumentstorlek (dubbelsidig)	Dokumentmatarens bredd	147,3 till 215,9 mm	
	Dokumentmatarens längd	147,3 till 355,6 mm	

Utskriftsmedier

Modell			DCP-L8400CDN	DCP-L8450CDW
Pappersinmatning	Pappersfack 1 (standard)	Papperstyp	Vanligt papper, tunt papper, återvunnet papper	
		Pappersstorlek	A4, Letter, B5 (JIS), A5, A5 (lång kant), A6, Executive, Legal, Folio	
		Pappersvikt	60 till 105 g/m ²	
		Maximal papperskapacitet	Upp till 250 ark med 80 g/m ² vanligt papper	
	Kombifack	Papperstyp	Vanligt papper, tunt papper, tjockt papper, tjockare papper, återvunnet papper, brevpapper, etiketter, kuvert, tunna kuvert, tjocka kuvert, glättat papper	
		Pappersstorlek	Bredd: 76,2 till 215,9 mm Längd: 127,0 till 355,6 mm	
		Pappersvikt	60 till 163 g/m ²	
		Maximal papperskapacitet	Upp till 50 ark med 80 g/m ² vanligt papper	
	Pappersfack 2 (tillbehör)	Papperstyp	Vanligt papper, tunt papper, återvunnet papper	
		Pappersstorlek	A4, Letter, B5 (JIS), A5, Executive, Legal, Folio	
		Pappersvikt	60 till 105 g/m ²	
		Maximal papperskapacitet	Upp till 500 ark med 80 g/m ² vanligt papper	
Pappersutmatning ¹	Utmatningsfack för nedåtvänd utskrift	Upp till 150 ark med 80 g/m ² vanligt papper (utskrift med textsidan nedåt till utmatningsfacket för nedåtvänd utskrift)		
	Utmatningsfack för uppåtvänd utskrift	Ett ark (utskrift med textsidan uppåt till utmatningsfacket för uppåtvänd utskrift)		
Dubbelsidig	Automatisk dubbelsidig utskrift	Papperstyp	Vanligt papper, tunt papper, återvunnet papper, glättat papper	
		Pappersstorlek	A4	
		Pappersvikt	60 till 105 g/m ²	

¹ För etikettark rekommenderar vi att du tar bort de utskrivna arken från pappersutmatningsfacket direkt efter att de har matats ut från maskinen för att undvika att de smetar.

Kopiera

Modell		DCP-L8400CDN	DCP-L8450CDW
Kopieringsbredd		Max. 210 mm	
Automatisk dubbelsidig kopiering		—	Ja (från dokumentmataren)
Flera kopior		Stapling eller sortering av upp till 99 sidor	
Förminska/Förstora		25 till 400 % (i steg om 1 %)	
Upplösning		Upp till 1 200 × 600 dpi	
Tid för utmatning av första kopia ¹	Svartvitt	Mindre än 18 sekunder vid 23 °C/230 V	
	Färg	Mindre än 20 sekunder vid 23 °C/230 V	

¹ Från beredskapsläge och standardfack.

Skanner

Modell		DCP-L8400CDN	DCP-L8450CDW
Färg/svartvitt		Ja/Ja	
TWAIN-kompatibel		Ja (Windows® XP/ Windows Vista® / Windows® 7 / Windows® 8 / Mac OS X v10.7.5 / 10.8.x / 10.9.x ¹)	
WIA-kompatibel		Ja (Windows® XP/Windows Vista®/Windows® 7/Windows® 8)	
ICA-kompatibel		Ja (Mac OS X v10.7.5 / 10.8.x / 10.9.x)	
Färgdjup	Färg	48-bitars färgbearbetning (ingång) 24-bitars färgbearbetning (utgång)	
	Gråskala	16-bitars färgbearbetning (ingång) 8-bitars färgbearbetning (utgång)	
Upplösning		Upp till 19200 × 19200 dpi (interpolerad) ² Upp till 1200 × 2400 dpi (optisk) ² (från kopieringsglaset) Upp till 1200 × 600 dpi (optisk) ² (från dokumentmataren)	
Skanningsbredd		Max. 210 mm	
Automatisk dubbelsidig skanning		—	Ja (från dokumentmataren)

¹ De senaste drivrutinerna till den version av OS X du använder finns på <http://solutions.brother.com/>.

² Högst 1200 × 1200 dpi skanning med WIA-drivrutinen i Windows® XP, Windows Vista®, Windows® 7 och Windows® 8 (upplösning upp till 19200 × 19200 dpi kan väljas med skannerverktyget).

Skrivare

Modell		DCP-L8400CDN	DCP-L8450CDW
Automatisk dubbelsidig utskrift		Ja	
Emuleringar		PCL6, BR-Script3 (PostScript® 3™)	
Upplösning		600 × 600 dpi 2400 dpi (2400 × 600) kvalitet	
Utskriftshastighet (dubbelsidig)	Svartvitt	Upp till 14 sidor/minut (upp till 7 ark/minut) (A4-format) ¹	
	Färg	Upp till 14 sidor/minut (upp till 7 ark/minut) (A4-format) ¹	
Utskriftshastighet	Svartvitt	Upp till 28 sidor/minut (A4-format) ¹	Upp till 30 sidor/minut (A4-format) ¹
	Färg	Upp till 28 sidor/minut (A4-format) ¹	Upp till 30 sidor/minut (A4-format) ¹
Tid till första utskrift ²	Svartvitt	Mindre än 15 sekunder vid 23 °C/230 V	
	Färg	Mindre än 15 sekunder vid 23 °C/230 V	

¹ Utskriftshastigheten kan variera beroende på typen av dokument som skrivs ut.

² Från beredskapsläge och standardfack.

Gränssnitt

Modell	DCP-L8400CDN	DCP-L8450CDW
USB	Höghastighets-USB 2.0 ^{1 2} Du bör använda en USB-kabel 2.0 (Typ A/B) som inte är längre än 2,0 meter.	
Ethernet ³	10BASE-T/100BASE-TX Använd en partvinnad "straight-through"-kabel av kategori 5 (eller högre).	
Trådlöst LAN ³	—	IEEE 802.11b/g/n (infrastruktur-/Ad hoc-läge) IEEE 802.11g (Wi-Fi Direct)

- ¹ Din maskin har ett höghastighets-USB 2.0-gränssnitt. Maskinen kan även kopplas till en dator som har ett USB 1.1-gränssnitt.
- ² USB-portar från tredje part stöds inte.
- ³ För information om nätverksspecifikationer, se *Nätverk* >> sidan 186 och Bruksanvisning för programvara och nätverk.

Nätverk

OBS

För mer information om nätverksspecifikationer, >> Bruksanvisning för programvara och nätverk.

Modell		DCP-L8400CDN	DCP-L8450CDW
LAN		Du kan ansluta din maskin till ett nätverk för nätverksutskrift, nätverksskanning och fjärrinställning ¹ . Även programvaran Brother BRAdmin Light ^{2 3} för nätverkshantering ingår.	
Protokoll	IPv4	ARP, RARP, BOOTP, DHCP, APIPA(Auto IP), WINS/NetBIOS-namnupplösning, DNS-matchning, mDNS, LLMNR-svar, LPR/LPD, Custom Raw Port/Port9100, SMTP-klient, IPP/IPPS, FTP-klient och -server, CIFS-klient, TELNET-server, SNMPv1/v2c/v3, HTTP/HTTPS-server, TFTP-klient och -server, ICMP, webbtjänster (utskrift/skanning), SNTP-klient, LDAP ⁴	
	IPv6	NDP, RA, DNS-matchning, mDNS, LLMNR-svar, LPR/LPD, Custom Raw Port/Port9100, IPP/IPPS, FTP-klient och -server, CIFS-klient, TELNET-server, SNMPv1/v2c/v3, HTTP/HTTPS-server, TFTP-klient och -server, SMTP-klient, ICMPv6, SNTP-klient, webbtjänster (utskrift/skanning), LDAP ⁴	
Säkerhetsprotokoll	Kabelansluten	SMTP-AUTH, SSL/TLS (IPPS, HTTPS, SMTP), SNMP v3, 802.1x (EAP-MD5, EAP-FAST, PEAP, EAP-TLS, EAP-TTLS), Kerberos, IPsec	
	Trådlös	—	SMTP-AUTH, SSL/TLS (IPPS, HTTPS, SMTP), SNMP v3, 802.1x (LEAP, EAP-FAST, PEAP, EAP-TLS, EAP-TTLS), Kerberos, IPsec
Säkerhet för trådlösa nätverk		—	WEP 64/128 bit, WPA-PSK (TKIP/AES), WPA2-PSK (AES)
Konfigurationssystem av trådlöst nätverk	AOSS™	—	Ja
	WPS	—	Ja

¹ Se *Datorkrav* >> sidan 188.

² (Windows®) Brother BRAdmin Light finns tillgängligt på cd-skivan som följer med maskinen.
(Macintosh) Brother BRAdmin Light finns tillgängligt för nedladdning från <http://solutions.brother.com/>.

³ (Windows®) Om du behöver mer avancerade maskinfunktioner bör du använda den senaste versionen av verktyget Brother BRAdmin Professional. Det kan hämtas på <http://solutions.brother.com/>.

⁴ DCP-L8400CDN stöds endast efter att Skanna till e-postserver har hämtats.

Direktutskriftsfunktionen

Modell	DCP-L8400CDN	DCP-L8450CDW
Kompatibilitet	PDF-version 1.7 ¹ , JPEG, Exif+JPEG, PRN (skapat med Brother-skrivardrivrutinen), TIFF (skannat med någon av Brother MFC- eller DCP-modellerna), XPS-version 1.0	
Gränssnitt	USB-port	

¹ PDF-data inklusive JBIG2-bildfiler, JPEG2000-bildfiler eller OH-filmfiler stöds inte.

Datorkrav

Datorplattform och operativsystemversion		Datorgränssnitt			Processor	Hårddiskutrymme för installation	
		USB ²	10/100Base-TX (Ethernet)	Trådlös 802.11b/g/n		För drivrutiner	För program
Windows® operativsystem	Windows® XP Home ^{1 3} Windows® XP Professional ^{1 3}	Utskrift Skanna			32-bitars (x86) eller 64-bitars (x64) processor	150 MB	500 MB
	Windows® XP Professional x64 Edition ^{1 3}				64-bitars (x64) processor		
	Windows Vista® ^{1 3}				32-bitars (x86) eller 64-bitars (x64) processor	500 MB	1,2 GB
	Windows® 7 ^{1 3}					650 MB	1,2 GB
	Windows® 8 ^{1 3}						
	Windows Server® 2003	Ej tillämpligt	Utskrift		32-bitars (x86) eller 64-bitars (x64) processor	50 MB	Ej tillämpligt
	Windows Server® 2003 x64 Edition				64-bitars (x64) processor		
	Windows Server® 2008				32-bitars (x86) eller 64-bitars (x64) processor		
	Windows Server® 2008 R2						
	Windows Server® 2012				64-bitars (x64) processor		
Windows Server® 2012 R2							
Macintosh operativsystem	Mac OS X v10.7.5	Utskrift Skanna			Intel®-processor	80 MB	400 MB
	OS X v10.8.x						
	OS X v10.9.x						

¹ För WIA, 1200 x 1200 upplösning. Brothers skannerverktyg gör att du kan öka upp till 19200 x 19200 dpi.

² USB-portar från tredje part stöds inte.

³ Nuance™ PaperPort™ 12SE stöder Windows® XP Home (SP3 eller senare), Windows® XP Professional (SP3 eller senare), Windows® XP Professional x64 Edition (SP2 eller senare), Windows Vista® (SP2 eller senare), Windows® 7 och Windows® 8.

På <http://solutions.brother.com/> kan du hämta de senaste uppdateringarna av drivrutinerna.

Alla varumärken, märken och produktnamn tillhör sina respektive företag.

Förbrukningsvaror

Modell			DCP-L8400CDN	DCP-L8450CDW	Modellnamn
Tonerkassett	I förpackningen	Svart	Cirka 2 500 sidor i A4- eller Letter-format ¹		—
		Cyan	Cirka 1 500 sidor i A4- eller Letter-format ¹		—
		Magenta Gul			
	Standard	Svart	Cirka 2 500 sidor i A4- eller Letter-format ¹		TN-321BK
		Cyan	Cirka 1 500 sidor i A4- eller Letter-format ¹		TN-321C
		Magenta Gul			TN-321M TN-321Y
	Hög kapacitet	Svart	Cirka 4 000 sidor i A4- eller Letter-format ¹		TN-326BK
		Cyan	Cirka 3 500 sidor i A4- eller Letter-format ¹		TN-326C
		Magenta Gul			TN-326M TN-326Y
	Superhög kapacitet	Svart	—	Cirka 6 000 sidor i A4- eller Letter-format ¹	TN-329BK
Cyan			TN-329C		
Magenta			TN-329M		
Gul			TN-329Y		
Trumma			Cirka 25 000 sidor i A4- eller Letter-format (1 sida/jobb) ²		DR-321CL
Bältenhet			Cirka 50 000 sidor i A4- eller Letter-format (5 sidor/jobb) ³		BU-320CL
Behållare för överskottstoner			Cirka 50 000 sidor i A4- eller Letter-format ⁴		WT-320CL

¹ Kassettens ungefärliga livslängd är beskriven i enlighet med ISO/IEC 19798.

² Trummans livslängd är ungefärlig, och kan variera beroende på typ av användning.

³ Bältenhetens livslängd är ungefärlig, och kan variera beroende på typ av användning.

⁴ Livslängden för behållaren för överskottstoner är ungefärlig och kan variera mellan olika användningsförhållanden.

Viktig information om tonerkassettsens livslängd

Färg/svartvit-inställning i skrivardrivrutinen

Det går att ändra inställningarna för utskrifter i färg/svartvitt i skrivardrivrutinen på följande sätt:

■ Auto

Maskinen gör en kontroll av om dokumentet innehåller partier i färg. Om det finns färgpartier någonstans i dokumentet används färgkassetterna för hela dokumentet när det skrivs ut. Med andra ord blandas tonerfärgerna för att uppnå alla nyanser som upptäcks i dokumentet och tonertätheten ökar på sidan. Om inget färginnehåll upptäcks skrivs dokumentet ut i svartvitt.

Standardinställningen för maskinen är **Auto**.

OBS

Maskinens färgsensorer är mycket känsliga och kan uppfatta blek svart text eller en bakgrund som är svagt tonat vit som färg. Om du vet att dokumentet är svartvitt och vill spara färgtoner väljer du läget **Mono**.

■ Färg

Oavsett om dokumentet innehåller färg eller är enbart svartvitt används färgkassetterna när dokumentet skrivs ut.

■ Mono

Välj det här läget om dokumentet endast innehåller text och/eller grafikobjekt i svart och/eller gråskala. Om dokumentet innehåller färg och du väljer det här läget skrivs dokumentet ut i 256 nivåer av grått med den svarta tonern.

OBS

Om tonerfärgen cyan, magenta eller gul tar slut under utskrift av färgdokument, kan inte utskriftsjobbet slutföras. Du kan avbryta utskriftsjobbet och starta om det igen i **Mono** om svart toner finns tillgänglig.

Mer information om inställningarna i skrivardrivrutinen, ►► [Bruksanvisning för programvara och nätverk](#).

Tonerkassettsens livslängd

Skrivaren känner av tonerkassettsens livslängd på följande två sätt:

■ Avkänning genom att antalet prickar som behövs för att skapa en bild räknas för respektive färg

■ Avkänning genom att antalet varv räknas för framkallningsrullen

Den här produkten har en funktion som räknar antalet prickar av respektive färg som behövs för att skriva ut dokumenten och antalet varv för respektive tonerkassetts framkallningsrulle. Utskriften avbryts när något av gränsvärdena uppnås. Det övre gränsvärdet överstiger det antal prickar eller varv som behövs för att kassetten ska uppnå uppskattad sidkapacitet. Den här funktionen är avsedd att minska risken för dålig utskriftskvalitet eller skador på maskinen.

Det finns två meddelanden som indikerar att tonern är slut eller håller på att ta slut: `Toner låg` och `Byt toner`.

`Toner låg` visas på LCD-skärmen när antalet punkter eller varv på framkallningsrullen närmar sig maximalt antal: `Byt toner` visas på LCD-skärmen när antalet prickar eller varv på framkallningsrullen har uppnått maximalt antal.

Färgkorrigering

Varvantalet för framkallningsrullen räknas inte enbart under normal användning som t.ex. utskrift och kopiering, utan även vid inställning av maskinen, t.ex. vid färgkalibrering och färgregistrering.

■ Färgkalibrering (justering av färgtätheten)

Färgtätheten för varje tonerkassett måste hållas på ett konstant värde om utskriftskvaliteten ska kunna bibehållas. Nyanserna blir instabila om balansen mellan de olika färgernas färgtäthet inte bibehålls och färgåtergivningen blir fel. Färgtätheten kan ändras på grund av kemiska förändringar i tonern som påverkar dess elektriska laddning, förslitning av framkallningsenheten eller variationer i temperatur och luftfuktighet i enheten. Vid kalibrering skrivs testmönster med färgtäthet ut på bältenheten.

Kalibrering utförs huvudsakligen vid följande tillfällen:

- När du väljer kalibrering manuellt på kontrollpanelen eller i skrivardrivrutinen. (Utför kalibrering om färgtätheten behöver förbättras.)
- När en förbrukad tonerkassett byts ut.
- När skrivaren känner av att omgivande temperatur och luftfuktighet har ändrats.
- När angivet antal utskrivna sidor har uppnåtts.

■ Färgregistrering (korrigering av färgläge)

I den här enheten är trumman och framkallningsenheten förberedda för svart (K), gul (Y), magenta (M) respektive cyan (C). Fyra färgbilder kombineras till en bild och därför kan färgregistreringsfel (dvs. hur de fyra färgbilderna anpassas till varandra) uppstå. När registreringsfel uppstår skrivs testmönster för registreringskorrigering ut på bältenheten.

Registrering utförs huvudsakligen vid följande tillfällen:

- När du väljer registrering manuellt på kontrollpanelen. (Utför registrering om ett färgregistreringsfel behöver korrigeras.)
- När angivet antal utskrivna sidor har uppnåtts.

E

Register

A

Apple Macintosh	
>> Bruksanvisning för programvara och nätverk.	
Avbryt	7

B

Bakåt	7
Behållare för överskottstoner	
byta	70
Brother	
-appar	17, 171
Byta	
behållare för överskottstoner	70
bältenhet	65
tonerkassetter	53
trumma	58
Bältenhet	
byta	65

C

ControlCenter2 (Macintosh)	
>> Bruksanvisning för programvara och nätverk.	
ControlCenter4 (Windows®)	
>> Bruksanvisning för programvara och nätverk.	

D

Direktutskrift	39, 40
specifikation	187
Dokument	
så här fyller du på	35, 36
Dokumentmatare (ADF)	
använda	35

E

Etiketter	22, 30, 31, 34
-----------------	----------------

F

Felmeddelanden på pekskärmen	99
Kan ej skanna	101
Kan ej skriva XX	101
Papper slut	104
Slut på minne	103
Felsökning	118
dokumentstopp	107, 108
felmeddelanden på pekskärmen	99
om du har problem med	
kopieringskvalitet	120
nätverk	121
pappershantering	119
programvara	120
skanna	120
utskriftskvalitet	123
om du har problem med att	
skriva ut	118
pappersstopp	109, 110, 111, 113, 116
underhållsmeddelanden på	
pekskärmen	99
Fjärrinställning	
>> Bruksanvisning för programvara och nätverk.	
Folio	28, 31
Förbrukningsvaror	49, 50, 51

G

Gråskala	183
----------------	-----

H

Hjälp	
Inställningstabeller	134
meddelande på pekskärmen	133

I

Inställningstabeller	134
----------------------------	-----

K

Kopieringsglas	
använda	36
Kuvert	30, 31, 33
Kvalitet	
skriva ut	123

L

LCD-pekskärm (liquid crystal display)	6, 133
Läge, aktivera	
kopiering	37
-läget, aktivera	
skanning	47

M

Macintosh	
>> Bruksanvisning för programvara och nätverk.	
Maskininformation	
firmware-version	131
serienummer	131
så här återställer du maskinen	132
återställningsfunktioner	131
Meddelandet Minnet är fullt	103
Minne	177
Mått	177

N

Nuance™ PaperPort™ 12SE	
>> Bruksanvisning för programvara och nätverk och Hjälp i programmet PaperPort™ 12SE om hur du öppnar anvisningar.	
Nätverks	
skanning	
>> Bruksanvisning för programvara och nätverk.	
utskrift	
>> Bruksanvisning för programvara och nätverk.	
Nätverksanslutning	185

P

Papper	30
fylla på	
i kombifacket	22
i pappersfacket	20
rekommenderat	30, 31
storlek	28
så här fyller du på	20
typ	28
Pappers	
fackkapacitet	31
format	30
typ	30
Presto! PageManager	
>>> Bruksanvisning för programvara och nätverk och Hjälp i programmet Presto! PageManager.	
Programmera maskinen	133

R

Rengöring	
coronatrådar	85
laserskannerfönstret	81
skanner	79
trumma	88

S

Serienummer	
hitta	
Se inuti luckan på framsidan	
Skanna dokument till en dator	44
Skanning	
>> Bruksanvisning för programvara och nätverk.	
Start	7

T

Text, inmatning	176
Tonerkassetts livslängd	190
Tonerkassetter	
byta	53
Trumma	
byta	58
rengöra	85, 88
Trådlöst nätverk	
>> Bruksanvisning för programvara och nätverk.	

U

Underhåll, rutin	77
byta	
behållare för överskottstoner	70
bältenhet	65
tonerkassetter	53
trumma	58
Upplösning	
kopiering	182
skanning	183
utskrift	184
Utskrift	
dokument från en dator	43
drivrutiner	184
kvalitet	123
problem	118
specifikationer	184
upplösning	184
>> Bruksanvisning för programvara och nätverk.	

V

Vikt	178
Volyminställning	
ljudsignal	19

W

Wi-Fi Direct™	11
Windows®	
>> Bruksanvisning för programvara och nätverk.	

Ö

Översikt över kontrollpanelen	6
-------------------------------------	---

brother

Besök oss på Internet
<http://www.brother.com/>

Dessa maskiner är endast godkända för användning i det land de köpts.



www.brotherearth.com