

PIASA

Art
moderne
et **Contem –**
porain

MERCREDI 25 NOVEMBRE 2020
PIASA



CONTACT DÉPARTEMENT ART MODERNE
CONTEMPORAIN

Directrice
Florence Laticule
Tél. : +33 1 53 34 10 03
f.laticule@piasa.fr

Laura Wilmotte-Koufopandelis
Tél. : +33 1 53 34 13 27
lwilmotte@piasa.fr

Margot Denis-Lutard
Tél. : +33 1 53 34 10 02
m.denis-lutard@piasa.fr

Julia Nagy-Petit
Tél. : +33 1 53 34 10 07
j.nagy-petit@piasa.fr

Consultant-spécialiste
Domitille d'Orgeval
Tél. : +33 1 53 34 13 26
d.dorgeval@piasa.fr

Art moderne et contemporain

Vente N°1882

Enchérissez en direct sur www.piasa.fr

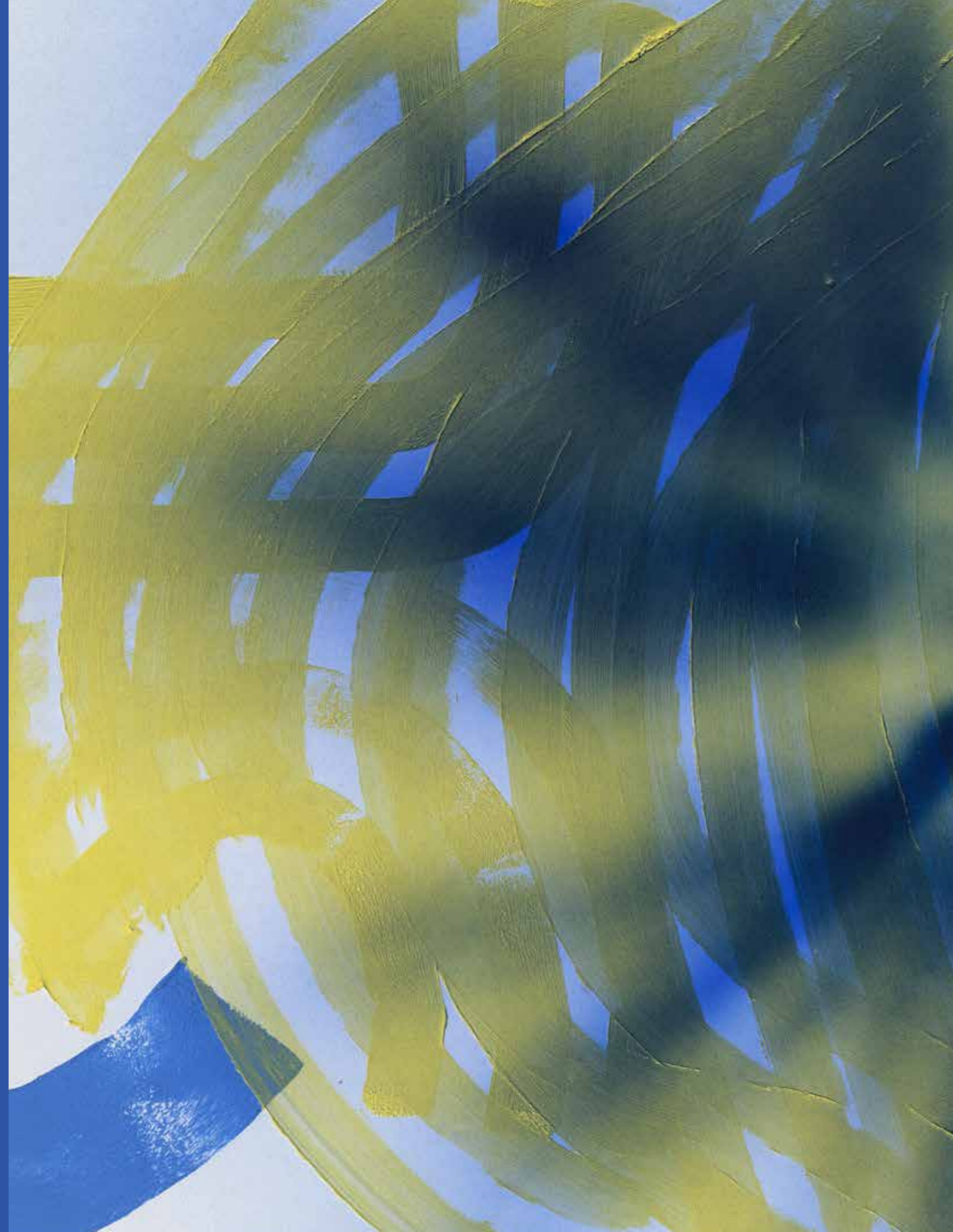

Art moderne et **Contem-** **porain**

Vente : mercredi 25 novembre 2020 à 18h

PIASA
118 rue Faubourg Saint-Honoré 75008 Paris

Exposition publique

Samedi 21 novembre 2020 de 11 à 18 heures
Lundi 23 novembre 2020 de 10 à 18 heures
Mardi 24 novembre 2020 de 10 à 18 heures
Mercredi 25 novembre 2020 de 10 à 12 heures

Téléphone pendant l'exposition et la vente
+33 1 53 34 10 10 / +33 1 5 3 34 10 03

Enchérissez en direct sur www.piasa.fr



Photo: (1) © Droits Réservés

Artistes présentés

- ANDREA Pat 105
APPEL Karel 25
ARMAN 69, 70, 71, 72, 73, 74, 75, 86
ARROYO Eduardo 100
BARCELÓ Miquel 45
BENZAKEN Carole 111
BISSIER Julius 18
BLAIS Jean-Charles 126
BOUABRÉ Frédéric Bruly 113
BROWN James 123, 124
CAMACHO Jorge 26
CÁRDENAS Agustín 27
CÉSAR 68, 76, 77, 78, 79, 80, 81, 82, 83, 84, 85, 91
COCTEAU Jean 10, 11
DELAUNAY Sonia 16, 17
DELVAUX Paul 9
DONALDSON Antony 102
EIELSON Jorge 107
ERRÓ Gudmundur 93, 94, 101
ESTÈVE Maurice 23, 24
FARHI Jean-Claude 90
FAUTRIER Jean 32
FROMANGER Gérard 99
GERMAIN Jacques 41
GILLI Claude 92
GOERITZ Mathias 106
GOLDSWORTHY Andy 119
HAINS Raymond 87
HARTUNG Hans 38
ISNARD Vivien 61
JACQUET Alain 62, 63, 64, 65, 66, 67
JAFFE Shirley 120
KEÏTA Seydou 114, 115
KEPING Wang 30
KLASEN Peter 97, 98
KOUNELLIS Jannis 54
LAUBIÈS René 42
LEWITT Sol 55, 56, 57
LÜPERTZ Markus 46, 48, 49
MACRÉAU Michel 95
MALAVAL Robert 50, 51, 52, 53
MARQUET Albert 4
MASSON André 2
MERZ Gerhard 109
MESSAGIER Jean 31, 39, 40
MICHAUX Henri 19, 20, 21, 22
MIRÓ Joan 15
MUNIZ Vik 117,
MUŠIČ Zoran Antonio 44
MYTARAS Dimitris 96
OTHONIEL Jean-Michel 110
PASQUA Philippe 127
PAVLOS 88, 89
PENCK A.R. 47
PICASSO Pablo 12
PIFFARETTI Bernard 108
PING Huang Yong 112
PLENSA Jaume 28
POLIAKOFF Serge 5
PONCET Antoine 29
PRASSINOS Mario 35
RAZA Sayed Haider 37
REBEYROLLE Paul 13, 14
RODIN Auguste 1
RUSTIN Jean 103, 104
SCHWITTERS Kurt 3
SHERMAN Cindy 116
SZAFRAN Sam 43
TAKIS 58, 59
TITUS-CARMEL Gérard 118, 125
TSINGOS Thanos 33, 34, 36
VIALLAT Claude 60
VLAMINCK Maurice (de) 6, 7
VOSS Jan 121, 122
ZADKINE Ossip 8



01

01. Auguste Rodin (1840-1917)

Deux femmes nues, circa 1898-1900

Aquarelle et crayon sur papier vélin

Signé en bas à droite

32,2 × 24,9 cm

Provenance:

- Vente Paris, Etude Tajan, 19 décembre 2001, lot 1
- Collection particulière, Suisse
- Collection particulière, Paris

Bibliographie: Cette oeuvre sera incluse sous le n°150201 dans le Catalogue Raisoné des dessins et peintures d'Auguste Rodin actuellement en préparation par Madame Christina Buley-Urbe.

Un certificat de Madame Christina Buley-Urbe sera remis à l'acquéreur.

10 000 / 15 000 €

PHOTOS: (1) ET (2) © XAVIER DEFAIX



02

02. André Masson (1896-1987)

Argine, 1926

Encre de Chine et gouache sur papier

Signé en bas à gauche

58 × 43,5 cm

Provenance:

- Collection Claude Berri, Paris
- Vente Paris, Etude Pierre Bergé & Associés, 12 mars 2019, lot 18
- Acquis lors de cette dernière par l'actuel propriétaire
- Collection particulière, Paris

Un certificat d'authenticité du Comité André Masson sera remis à l'acquéreur.

3 000 / 5 000 €

Kurt Schwitters, le peintre et poète dadaïste de Hanovre, célèbre pour ses collages, a lui-même raconté comment, au lendemain de la Première Guerre mondiale, dans l'Allemagne en ruine mais aspirant à l'harmonie sociale, il a sublimé la pénurie et le chaos : « Je me sentais libre et j'éprouvais le besoin de crier ma joie à la face du monde. Pour ce faire, et par mesure d'économie, je pris ce que je trouvais. Car le pays était très appauvri. On peut fort bien créer avec des débris, et c'est ce que je fis en les collant ensemble, en les clouant. Je donnais à ces objets le nom de Merz, et c'était ma prière à moi pour célébrer la fin victorieuse de la guerre, puisque la victoire, une fois encore, revenait à la paix. De toute façon, tout était détruit et il s'agissait de construire quelque chose de neuf avec des débris. Cela, c'était Merz, cela reflétait pour moi la révolution. Non pas comme elle était, mais comme elle aurait dû être. »

Notre collage de Schwitters, « Sans titre » (Heures crépusculaires, circa 1925) est constitué de quantité de fragments de papiers géométriques, agencés selon des axes verticaux et légèrement obliques. Les matériaux choisis par Schwitters sont des morceaux de papier bruts et de pages imprimées dont il transcende la trivialité par son art de l'assemblage, privilégiant les harmonies beiges-grises, les jeux de superposition tactile et de transparence.

03. Kurt Schwitters (1887-1948)

Sans titre (Heures crépusculaires), circa 1925

Merzzeichnung (Dessin Merz)

Collage de papiers sur carton

Signé en bas à gauche

25 x 19,5 cm

Provenance :

- Galerie Anne Abels, Cologne
- Galleria Blu, Milan, 1996
- Galerie Samantha Sellem, 2005
- Collection particulière, Paris

Expositions :

- Düsseldorf, Kunstverein für die Rheinlande und Westfalen, "Dada. Dokumente einer Bewegung", 5 septembre-19 octobre 1958
- Francfort (Main), Monastère carmélite, "Dada. Dokumente einer Bewegung", 1 octobre-1 décembre 1958
- Amsterdam, Stedelijk Museum, "Dada. Dokumente einer Bewegung", 23 décembre 1958-2 février 1959
- Milan, Galleria Blu, "Kurt Schwitters", 26 mars-13 juillet 1996
- Milan, Padiglione d'Arte Contemporanea, "Kurt Schwitters. Collages, dipinti e sculture 1914-1947", 25 octobre 2001-27 janvier 2002
- Bâle, Art Basel, Galerie Zlotowski, "Kurt Schwitters. 1887-1948", 16 juin-19 septembre 2016
- Paris, Galerie Zlotowski, "Kurt Schwitters. 1887-1948", 29 septembre-2 novembre 2016

Bibliographie :

- "Dada", éd. Stedelijk Museum, Amsterdam 1958, n° 385 (titré "sans titre")
- "Dada. Dokumente einer Bewegung", éd. Kunstverein für die Rheinlande und Westfalen, Düsseldorf 1958, n° 472 (titré "sans titre")
- "Kurt Schwitters", éd. Galleria Blu, Milan 1996, reproduit
- "Kurt Schwitters. 1887-1948", Galerie Zlotowski, Paris 2016, reproduit en couleur sous le n° 7, p. 27
- K. Orchard et I. Schulz, "Kurt Schwitters. Catalogue Raisonné, volume 2, 1923-1936", éd. Sprengel Museum Hannover im Auftr. der Niedersächsischen Sparkassenstiftung, der NORD-LB Norddeutschen Landesbank, der Sparkasse Hannover, Ostfildern-Ruit, 2003, n° 1317
- "Kurt Schwitters. Collages, dipinti e sculture 1914-1947", éd. Civiche Raccolte d'Arte - Padiglione d'Arte Contemporanea di Milano, Milan 2001, reproduit en couleur sous le n° 117

40 000 / 60 000 €





04

04. Albert Marquet (1875-1947)

Madame Marquet à Vieux port, 1927

Huile sur panneau parqueté

Signé en bas à gauche

33,5 x 41 cm

Provenance:

- Famille de l'artiste
- Vente Paris, Hôtel Drouot, Millon & Associés, 25 mars 2015, lot 85
- Collection particulière, Paris

Expositions:

- Zurich, Kunsthaus, "Albert Marquet", 27 juin-15 août 1948, n°106
- Tokyo, Bridgestone Museum of Art, "Marquet", 18 septembre-30 octobre 1960, reproduit sous le n°29
- Paris, Galerie Bellier, "Marquet aspects insolites", 9 mai-2 juin 1962, n°19
- Lodève, Musée de Lodève, "Marquet", 27 juin-1er novembre 1998, reproduit sous le n°47, p. 155

Bibliographie: Cette oeuvre sera incluse dans le Catalogue Critique de l'oeuvre d'Albert Marquet actuellement en préparation par le Wildenstein Institute.

18 000 / 22 000 €



05

05. Serge Poliakoff (1900-1969)

Nature morte au paquet de cigarettes, circa 1931

Huile sur toile

Signée en bas à gauche

Contresignée au dos des initiales

46 x 38 cm

Provenance: Collection particulière, Paris

Bibliographie: Cette oeuvre est enregistrée dans les Archives Serge Poliakoff sous le n°931002.

Un certificat de Monsieur Alexis Poliakoff en date du 21 mars 2005 sera remis à l'acquéreur.

12 000 / 18 000 €



06

06. Maurice de Vlaminck (1876-1958)

Village dans l'Oise
Huile sur toile
Signée en bas à gauche
46 x 55,5 cm

Provenance:
- Galerie Vildrac, Paris
- Galerie Barbizon, Paris
- Collection particulière, France
30 000 / 35 000 €



07

07. Maurice de Vlaminck (1876-1958)

La petite église du village
Aquarelle sur papier
Signé en bas à gauche
44 x 53 cm

Provenance: Collection particulière, Paris
Une attestation du Wildenstein Institute sera
remise à l'acquéreur.
8 000 / 12 000 €



08

08. Ossip Zadkine (1890-1967)
Etude de femme
Crayon sur papier
Signé en bas à gauche
25 × 17 cm
Provenance : Collection particulière, Paris
2 500 / 3 500 €

PHOTOS: (1), (2) ET (3) © XAVIER DEFAIX



RECTO.



VERSO.

09

09. Paul Delvaux (1897-1994)
Les deux amies et Homme portant des lunettes, 1944
Dessin double face
Recto :
Encre de Chine sur papier
Signé et daté en bas à droite
30,5 × 41 cm
Verso :
Encre de Chine sur papier
41 × 30,5 cm
Provenance : Collection particulière, Paris
Possibilité de requérir un certificat d'authentification
auprès de la Fondation Paul Delvaux, Belgique.
7 000 / 9 000 €



10

10. **Jean Cocteau** (1889-1963)
La vérité malade, circa 1936-1940
Encre de Chine sur papier
Titre et annoté en bas à droite: "PIRATE. La vérité malade. Et puis surtout ne restez pas à la chambre"
20 x 26,5 cm
Provenance: Collection particulière, Paris
Un certificat de Madame Annie Guédras sera remis à l'acquéreur.
1 000 / 1 500 €



11

11. **Jean Cocteau** (1889-1963)
L'étreinte, circa 1953-55
Mine de plomb sur papier
Cachet de l'atelier en bas à droite
21 x 13,5 cm
Provenance: Collection particulière, Paris
Un certificat de Madame Annie Guédras sera remis à l'acquéreur.
1 000 / 2 000 €

Dans les années de l'après-guerre, la terre prend de l'importance dans l'œuvre de Picasso. Installé dans le Sud de la France, il rencontre Georges et Suzanne Ramié en 1946 à Vallauris, et l'année d'après, il commence à travailler dans leur fabrique Madoura. Leur association marque la rencontre de Picasso avec Jacqueline Roque, qui travaillait pour Madoura ; Muse et dernière épouse de Picasso, elle lui a inspiré de nombreux chefs-d'œuvre.

L'œuvre que nous présentons est une empreinte, procédé inventé par Picasso à travers lequel il sculpte et modèle un moule en plâtre pressé ensuite dans de l'argile pour en enrichir la texture et apporter de la vibration aux couleurs.

Jacqueline est représentée de profil, avec ses yeux d'un noir très souligné et ses cheveux coiffés d'un foulard coloré. Comme l'a écrit Marie-Laure Bernadac : « Il est caractéristique de Picasso, contrairement à Matisse et à de nombreux autres peintres du XXe siècle, qu'il prend comme modèle – ou comme muse – la femme qu'il aime et qui vit avec lui, pas une modèle professionnelle. Ce que ses peintures montrent, ce n'est donc jamais un « modèle » de femme, mais la femme comme modèle. Cela a des conséquences sur sa vie émotionnelle et artistique : car la femme bien aimée signifie « peinture », et la femme peinte est la bien-aimée : le détachement est une impossibilité. Picasso ne peint jamais la vie : Jacqueline ne pose jamais pour lui ; mais elle est toujours là, partout. »

PHOTOS: (1), (2) ET (3) © XAVIER DEFAIX



DÉTAIL DU LOT 12.



VERSO.

12. Pablo Picasso (1881-1973)

Portrait de Jacqueline, 22.1.1956

Céramique en terre de faïence peinte et partiellement émaillée

Datée à l'envers dans l'empreinte au centre à gauche "22.1.56"

Estampillée "Madoura, plein feu" et annotée "empreinte originale de Picasso" au dos

Pièce unique

Diamètre : 42 cm

Provenance : Collection particulière, Neuilly

Un certificat du Comité Picasso sera remis à l'acquéreur.

25 000 / 35 000 €





13

13. Paul Rebeyrolle (1926-2005)
Sans titre, (Série des fumeurs), 1959
Huile sur toile
Signée et datée en haut à gauche
129,5 × 97 cm
Provenance :
- Galerie Maeght, Paris
- Collection particulière, Paris
15 000 / 20 000 €

PHOTOS: (1) ET (2) © XAVIER DEFAIX



14

14. Paul Rebeyrolle (1926-2005)
Le peintre du couple, 1951
Huile sur panneau
Signé et daté en bas à droite
73 × 49,5 cm
Provenance :
- Vente Paris, Etude Tajan, 29 avril 2009, lot 102
- Acquis auprès de cette dernière par l'actuel propriétaire
- Collection particulière, Paris
4 000 / 6 000 €

Dans les dernières décennies de sa vie passées à Palma de Majorque, le papier devient le medium de prédilection de Miró. Ses œuvres graphiques se nourrissent tant du dessin d'enfant, du graffiti que de la calligraphie orientale. Elles ont inspiré ces quelques lignes au principal exégète de l'artiste, Jacques Dupin : « Sauf la persistance de l'étoile et de rares personnages allusifs, les figures, dans les derniers dessins, sont indéterminées. Elles ne dérivent pas de successives analyses formelles de la stylisation du réel. Elles sont appelées par l'espace de la feuille, devenues espace de Miro, avec lequel tout commence et dans lequel tout prend son sens, sa place, sa valeur. »

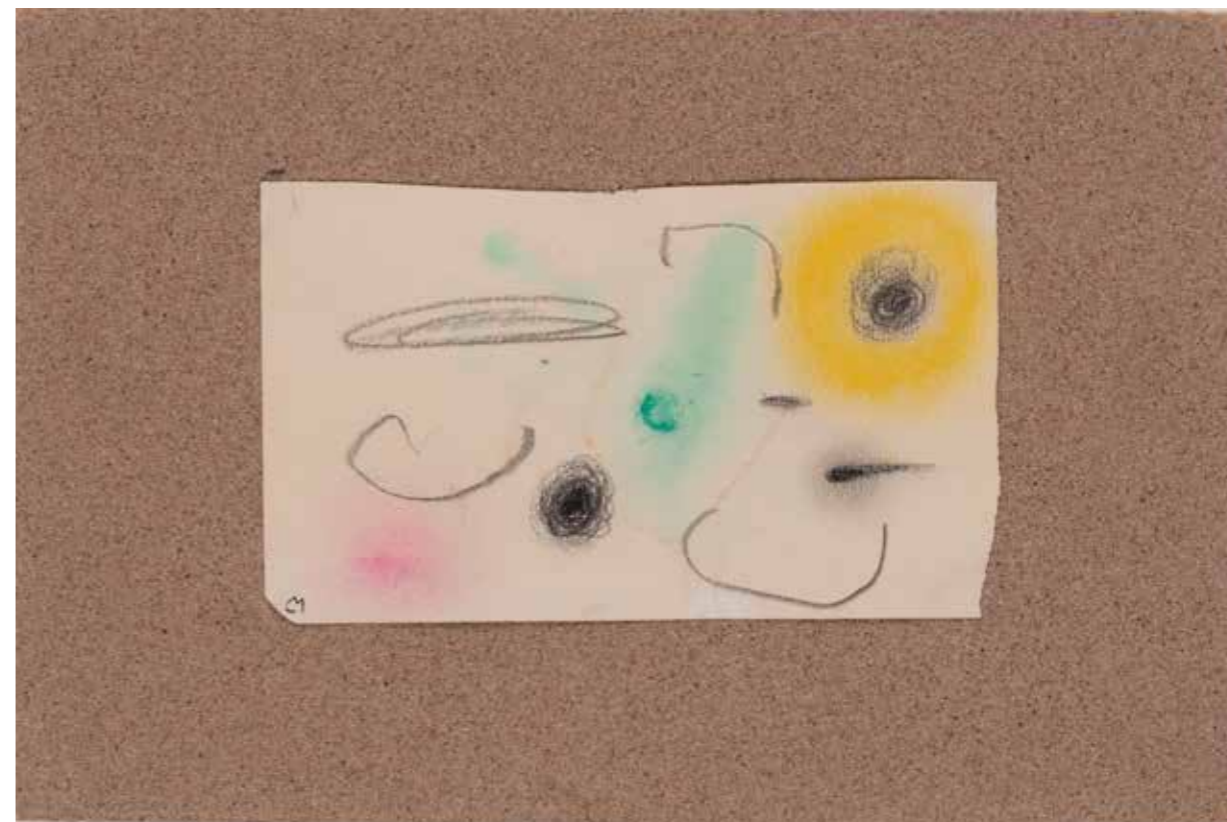

15. Joan Miró (1893-1983)

Sans titre, 1er juin 1960

Crayon cire, pastel et aquarelle sur papier, collé sur papier de verre

Signé en bas à gauche de l'initiale

Contresigné et daté au dos

11,4 x 19,5 cm

Avec le carton : 21,5 x 32,5 cm

Provenance :

- Pierre Matisse Gallery, New York

- Acquavella Galleries, New York

- Galerie Lelong, Paris

- Collection particulière, Paris

Exposition : Barcelone, Fundacio Joan Miro, "Klee, Tanguy, Miro. Tres visions del paisatge", 19 novembre 1999-30 janvier 2000, reproduit en couleur sous le n° 94, p. 154

Bibliographie : J. Dupin et A. Lelong-Mainaud, "Joan Miro. Catalogue raisonné. Drawings, volume III : 1960-1972", éd. Paris, Palma de Mallorca : D. Lelong, 2012, reproduit en couleur sous le n° 1621, p. 25

15 000 / 20 000 €



16

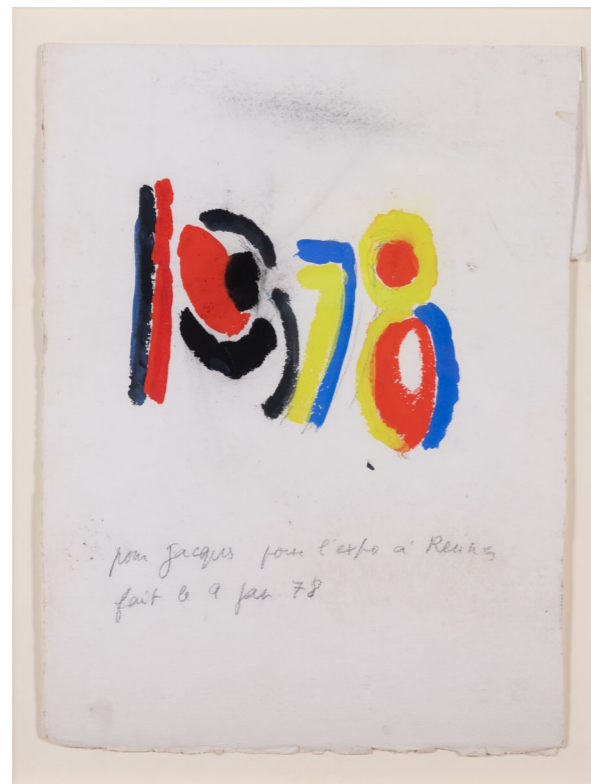

17

PHOTOS: (1), (2) ET (3) © XAVIER DEFAIX



18

16. Sonia Delaunay (1885-1979)
2 Projets de couverture, circa 1969
Gouache et encre de Chine sur papier
17,5 x 14,5 cm et 18 x 13,5 cm
Provenance:
- Succession Jacques Damase
- Collection particulière, France
1 500 / 2 500 €

18. Lot retiré

17. Sonia Delaunay (1885-1979)
Composition, 9 janvier 1978
Gouache et mine de plomb sur papier vélin
Daté et dédié en bas au centre
44 x 33 cm
Provenance:
- Succession Jacques Damase
- Collection particulière, France
Note: Cette oeuvre fut réalisée et offerte par Sonia Delaunay à Jacques Damase en 1978 à l'occasion de l'exposition organisée à la Maison de la Culture de Rennes pour les trente ans des éditions Jacques Damase.
1 000 / 1 500 €

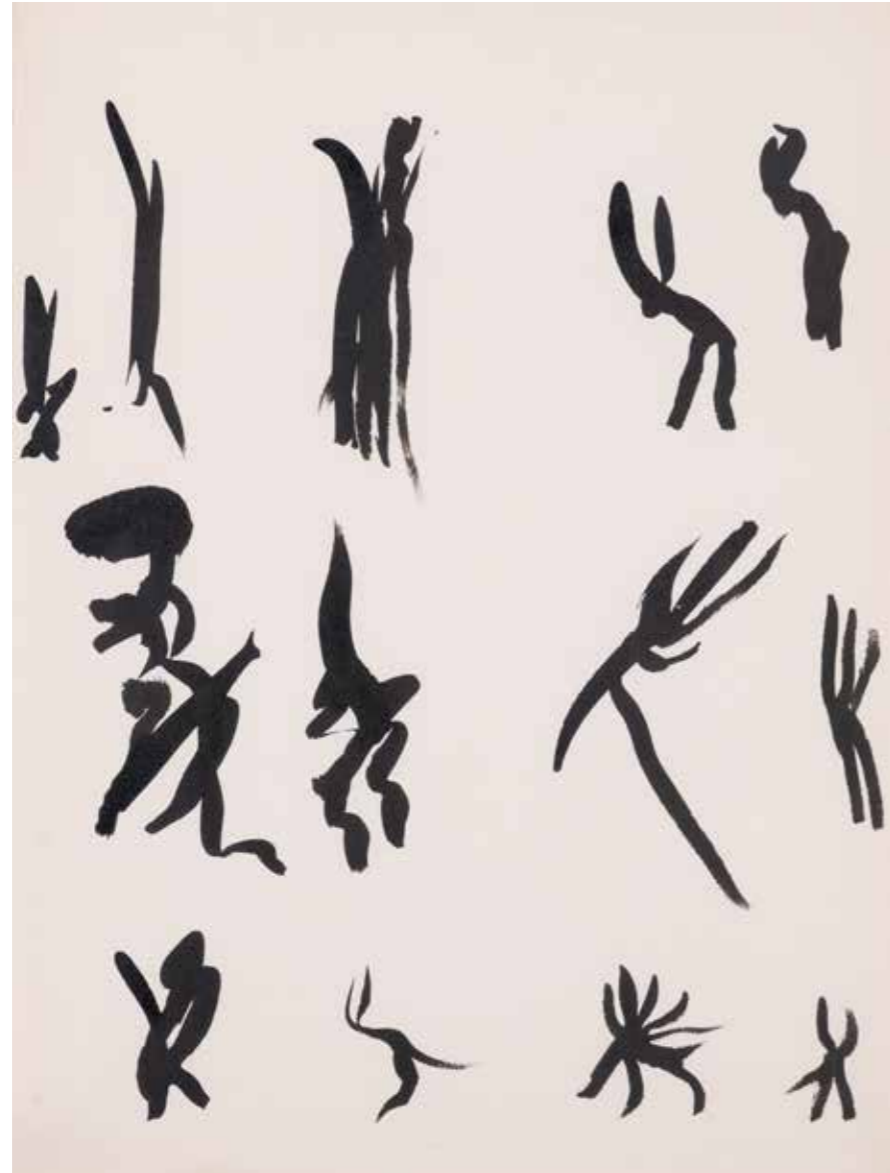

19

19. Henri Michaux (1889-1984)
Sans titre (Mouvements), 1950-1951
Encre de Chine sur papier
31,5 x 24 cm
Provenance: Collection particulière, Paris
Bibliographie: Cette oeuvre sera incluse au Catalogue Raisonné en préparation par Micheline Phankim, Rainer Michael Mason et Frank Leibovici.
3 000 / 5 000 €

PHOTOS: (1) ET (2) © XAVIER DEFAIX



20

20. Henri Michaux (1889-1984)
Sans titre (Composition verte et rose), circa 1970
Aquarelle et encre sur papier
46 x 58 cm
Provenance: Collection particulière, Paris
Bibliographie: Cette oeuvre sera incluse au Catalogue Raisonné en préparation par Micheline Phankim, Rainer Michael Mason et Frank Leibovici.
2 000 / 3 000 €



21

21. Henri Michaux (1889-1984)

Sans titre, Série des "Personnages sur des fonds de paysage", circa 1950

Encre de Chine sur papier

Signé du monogramme en bas à droite

24 x 31,5 cm

Provenance:

- Acquis directement auprès de l'artiste
- Collection Luigi Moretti, Italie
- Collection particulière, Paris

Bibliographie: Cette oeuvre est enregistrée dans le catalogue raisonné de l'artiste sous le n°hm7836.

Nous remercions Monsieur Franck Leibovici pour les informations qu'il nous a aimablement communiquées.

3 000 / 5 000 €



22

22. Henri Michaux (1889-1984)

Sans titre, Série des "Personnages sur des fonds de paysage", circa 1950

Encre de Chine sur papier

Signé du monogramme en bas à droite

24 x 31,5 cm

Provenance:

- Acquis directement auprès de l'artiste
- Collection Luigi Moretti, Italie
- Collection particulière, Paris

Bibliographie: Cette oeuvre est enregistrée dans le catalogue raisonné de l'artiste sous le n°hm7829

Nous remercions Monsieur Franck Leibovici pour les informations qu'il nous a aimablement communiquées.

3 000 / 5 000 €



23

23. Maurice Estève (1904-2001)

Sans titre, 1955

Aquarelle et crayon sur papier

Signé en bas à droite

57,3 × 44 cm

Provenance :

- Vente Paris, Christie's, 5 juillet 2006, lot 38

- Acquis auprès de cette dernière par l'actuel propriétaire

- Collection particulière, Grèce

25 000 / 35 000 €



24

24. Maurice Estève (1904-2001)

Sans titre, 1956

Aquarelle et crayon sur papier

Signé et daté en haut à droite

49,5 × 65,5 cm

Provenance :

- Vente Paris, Christie's, 5 juillet 2006, lot 37

- Acquis auprès de cette dernière par l'actuel propriétaire

- Collection particulière, Grèce

25 000 / 35 000 €

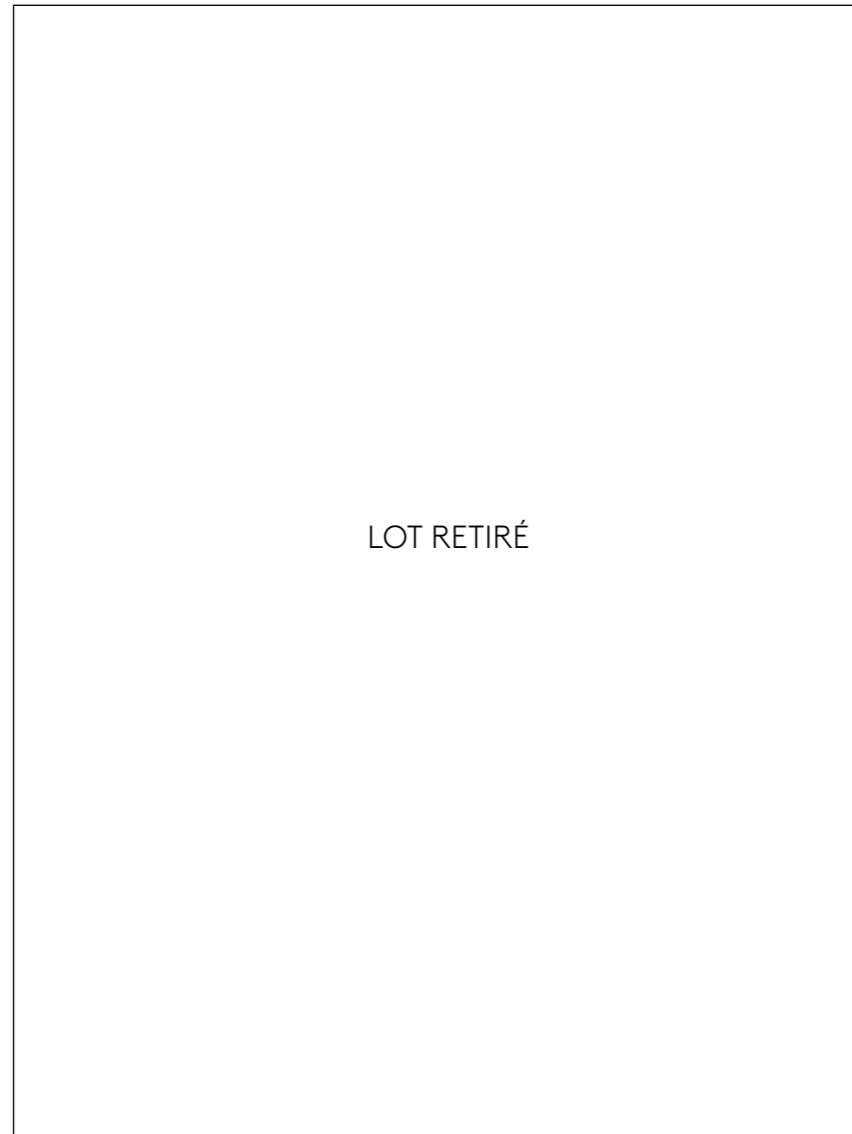

25

Si le nom de Karel Appel est intimement lié aux activités du groupe Cobra, fondé à Paris en 1948, il s'en dégage rapidement pour forger un style qui lui est propre, plus libre et instinctif. En 1954, il bénéficie d'une exposition personnelle à la Martha Jackson Gallery à New York. Pratiquant l'usage direct du tube dès 1954, Appel devient une icône de l'expressionnisme abstrait : « De toutes ses forces, l'homme se jette sur la toile, claqué avec sa spatule de la couleur sur le blanc, oui, la projette même, et de ses mains gantées malaxe la masse gluante. Il travaille avec une spatule dans chaque main – on croirait presque qu'il veut transpercer son support – et presse de gros tubes de peinture à l'huile directement sur la toile » (extrait du film de Jan Vrijman, « De werkelijkheid van Karel Appel » (La réalité de Karel Appel), 1961-1962).

PHOTOS: (1) ET (2) © XAVIER DEFAIX



26

25. Lot retiré

26. **Jorge Camacho** (1934-2011)

Agresif bird, 1974

Huile sur toile

Signée, titrée et datée au dos

130 x 81 cm

Provenance:

- Galerie Jan Krugier, Genève

- Collection particulière, Paris

Bibliographie: Galerie Jan Krugier, "Camacho", Dumaret & Golay, Genève, 1974, reproduit en noir et blanc au catalogue sous le n°11

6 000 / 9 000 €



DÉTAIL DU MONOGRAMME.

PHOTOS: (1) ET (2) © XAVIER DEFAIX

27. **Águstín Cárdenas** (1927-2001)
Sans titre, 1970
Bois sculpté
Signé du monogramme et daté à la base
34 × 11 × 11 cm
Provenance:
- Cadeau de l'artiste à Joachim Ferrer en 1970 à Carrare
- Acquis auprès de ce dernier par l'actuel propriétaire
- Collection particulière, France
20 000 / 30 000 €



Comptant parmi les plus importants sculpteurs de son temps, Jaume Plensa s'est formé à l'école de la Llotja, École supérieure de design et d'art de Barcelone, et à l'École des Beaux-Arts de Sant Jordi. Après avoir vécu dans plusieurs villes d'Europe et aux États-Unis, où il a également enseigné (comme à la School of the Art Institute of Chicago), il vit et travaille désormais à Barcelone.

Ses premières sculptures dont témoigne notre œuvre (*Sans titre*, 1986), exécutées en fonte de fer sont d'une grande expressivité. A l'opposé de la quiétude de ses grandes têtes aux yeux clos, cette oeuvre dégage une puissance inquiétante : « La sculpture, ma sculpture du moins, est plus proche des empreintes de pieds fossilisés que des empreinte fraîches... » a déclaré Jaume Plensa. Leur matière écorchée les relie à une sorte de chaos originel, qui a inspiré à Thierry Prat, dans le catalogue de l'exposition de la galerie Philippe Guimiot, où elle fut exposée en 1987, ces lignes : « Emerge du sol fumant, une forme archaïque agreste et pleine de violence urbaine qui se construit et se formalise dans la tradition du métier, dans l'inachevé, l'accidentel et l'interrompu qui lie Plensa à Rodin ou De Kooning. Il y a chez Jaume Plensa quelque chose du « Prométhée délivré » de Shelley, qui faisait du Titan le symbole de la révolte humaine contre la tyrannie de la matière et de ses aspirations à la vérité et à l'idéal. »



PHOTOS: (1) ET (2) © XAVIER DEFAIX



28. Jaume Plensa (né en 1955)

Sans titre, 1986

Bronze à patine verte

Pièce unique

142 x 119 x 44 cm

Provenance :

- Galerie Philippe Guimiot, Bruxelles
- Acquis auprès de cette dernière par l'actuel propriétaire
- Collection particulière, Paris

Exposition : Bruxelles, Galerie Philippe Guimiot, "Jaume Plensa, Sculptures, Dessins", 1987, reproduit au catalogue en couleur, n.p.

50 000 / 80 000 €



29

Fils du peintre et verrier Marcel Poncet et petit-fils du peintre nabi Maurice Denis, Antoine Poncet a grandi dans une famille d'artistes. Après avoir cotoyé Antoine Bourdelle et Germaine Richier, il a trouvé son style auprès de Brancusi et de Jean Arp, maîtres de la forme pure. Ses marbres et ses bronzes, aux formes lisses et élancées, témoignent d'une subtile recherche d'équilibre et d'harmonie : « A mes yeux, ce que nous faisons n'est justifié que s'il y a un accès au rêve, au spirituel et à un certain humour. Les matières douces et brutales, issues de la nature, sont les réceptacles de ces valeurs essentielles. Il faut essayer de les violenter en les respectant ; Les mains malaxent chaque jour un peu plus intimement ces chairs de la terre, jusqu'à leur transmettre l'essentiel de nos émotions, de nos joies, de nos malheurs ou de nos enthousiasmes, puis pour moi, la croyance en l'homme, en la force de ses qualités, en son avenir. »

Antoine Poncet, « Marbres », Galerie Darthea Speyer, 1997.



30

29. Antoine Poncet (né en 1928)
Sans titre, 1983
Marbre blanc
Signé et daté sur le socle
88 × 34 × 32 cm
Provenance : Collection particulière, Paris
15 000 / 20 000 €

30. Wang Keping (né en 1949)
Première nuit, 2002
Bois de cèdre
Signé de l'initiale en chinois et en pinyin sous la base "K"
37 × 46 × 20 cm
Provenance : Collection particulière, Paris
Un certificat à la charge de l'acquéreur pourra être remis par l'artiste.
20 000 / 30 000 €



31

31. Jean Messagier (1920-1999)
Sans titre, circa 1960
Aquarelle sur papier
Signé en bas à droite
75 × 106,5 cm
Provenance : Collection particulière, France
5 000 / 6 000 €



32

32. Jean Fautrier (1898-1964)
Nu informel, circa 1960
Technique mixte sur buvard
50 × 65 cm
Provenance :
- Galerie Di Meo, Paris
- Galerie de France, Paris
- Collection particulière, Paris
Expositions :
- Bellinzona, Civica Galleria d'Arte-Villa dei Cedri,
"Fautrier : Estampes et dessins", 18 mars-23 mai
1994, reproduit au catalogue p. 109
- Paris, Galerie de France, "Collections
particulières", octobre-décembre 1994, reproduit
sous le n°22, p. 75
Nous remercions Monsieur Dominique Fautrier
pour les informations qu'il nous a aimablement
communiquées.
Un certificat du Comité Fautrier sera délivré à
l'acquéreur.
3 000 / 5 000 €



33



34

33. Thanos Tsingos (1914-1965)

Sans titre, 1952

Huile sur toile

Signée en bas à droite

Contresignée et datée au dos

97 × 130 cm

Provenance :

- Vente Paris, Artcurial, 5 juin 2014, lot 262

- Acquis lors de cette dernière par l'actuel propriétaire

- Collection particulière, Paris

Nous remercions Monsieur Marc Ottavi de nous avoir confirmé l'authenticité de cette oeuvre.

7 000 / 9 000 €

34. Thanos Tsingos (1914-1965)

Fleurs, circa 1957

Huile sur papier marouffé sur panneau d'isorel

Signé en haut à droite

21 × 16 cm

Provenance : Collection particulière, Paris

Nous remercions Monsieur Marc Ottavi de nous avoir confirmé l'authenticité de cette oeuvre.

2 500 / 3 500 €

35



36



35. Mario Prassinos (1916-1985)

Sans titre, circa 1955

Huile sur papier marouffé sur toile

Signée en bas à gauche

50 × 64 cm

Provenance : Collection particulière, Paris

2 500 / 3 500 €

36. Thanos Tsingos (1914-1965)

Fleurs, circa 1962

Huile sur panneau

Signé en haut à gauche

28,5 × 21,5 cm

Provenance : Collection particulière, Grèce

Nous remercions Monsieur Marc Ottavi de nous avoir confirmé l'authenticité de cette oeuvre.

1 500 / 2 000 €

Considéré comme le premier peintre moderne indien, Sayed Haider Raza jouit aujourd'hui d'une grande notoriété internationale. Après une formation à l'école des Beaux-Arts de Bombay, il se rallie à l'avant-garde et devient l'un des membres fondateurs du « Progressive Artists Group », créé pour favoriser l'essor d'un art contemporain indien. A Paris, où Raza se rend dès le début des années 1950 grâce à une bourse du gouvernement français, il étudie à l'école des Beaux-Arts et participe à plusieurs Salons (Mai, Comparaison). Son œuvre, réalisant la synthèse entre culture occidentale et spiritualité orientale, se rattache dans sa première période à la mouvance du paysagisme abstrait. Composition abstraite pure, « Les Vignes » (1967) joue de l'apparition de la lumière dans le chaos de formes sombres, entraînant une dissolution de leurs contours mais aussi un sentiment de respiration. Raza applique avec une touche légère et enlevée la peinture, dont les variations chromatiques de l'ocre au brun en passant par des verts légers. Ces tonalités à la fois terreuses et lumineuses sont le reflet de la dimension spirituelle et intérieure de la peinture de Raza, au sujet de laquelle Jacques Lassaigne écrivait : « Raza a fait un grand effort pour animer sa vision, la nourrir d'apports concrets. Ses formes se développaient dans leurs contrastes, la lumière s'exaltant de l'opacité voisine. Raza peignait toujours un monde imaginaire, traversé de tragiques intensités mais sur le chevauchement de ses plans colorés les énergies se concentraient. Dans les empâtements de la matière circulait tout un réseau de veines violemment colorées. Des rouges et des jaunes fulgurants perçaient les noirs profonds. Des effets de tension, d'agitation nerveuse bouleversaient les zones d'ombre. La composition en était elle-même affectée et dans une même œuvre les battements pressés des formes, donc le caractère pouvait être assimilé à l'angoisse, s'opposaient à des vastes plages sereines et claires. Ainsi toujours fidèle à son sentiment profond, Raza cherchait à se délivrer de l'oppression de la nuit et à exalter le calme retrouvé dans la lumière du matin. »

Jacques Lassaigne, « Paysages intemporels » in Bombay, Gallery Chemould, « Raza », 15-27 avril 1968, n.p.



37. Sayed Haider Raza (1922-2016)
Les Vignes (P-700), 1967
 Acrylique sur toile
 Signée et datée en haut à droite
 Contresignée, datée, titrée et porte la mention de l'inventaire de l'artiste au dos : "P-700'67"
 81 x 65 cm
 Provenance :
 - Acquis directement auprès de l'artiste
 - Collection particulière, France
 Bibliographie : Cette oeuvre sera enregistrée dans l'édition modifiée du Catalogue Raisonné de S. H. Raza 1958-1971 (Volume I) par Anne Macklin entrepris par la Fondation Raza, New Delhi (première publication par Vadehra Art gallery en 2016).
 Nous remercions Madame Anne Macklin pour les informations qu'elle nous a aimablement communiquées.
50 000 / 70 000 €

PHOTOS : (1) ET (2) © XAVIER DEFAIX

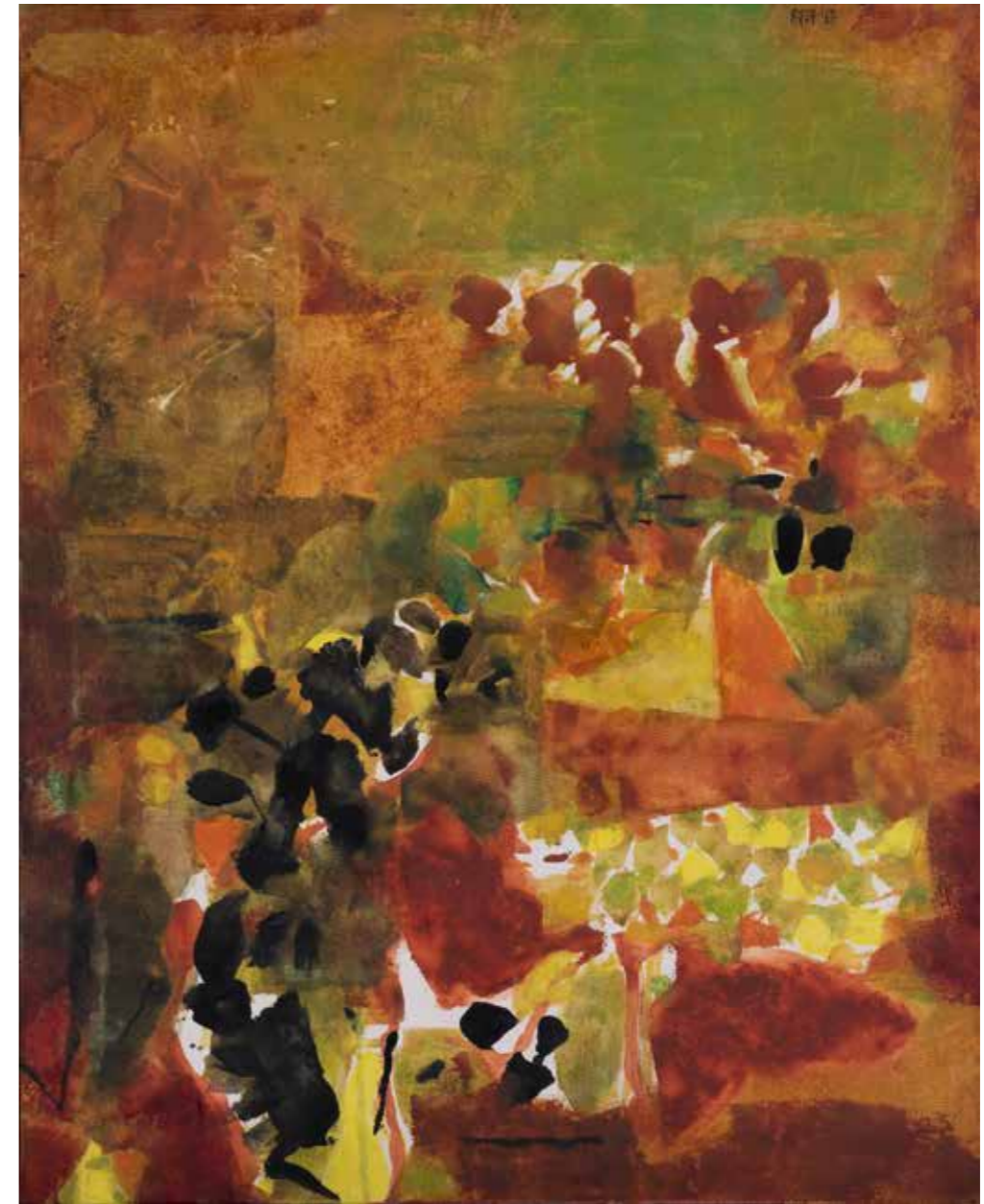

« (...) Chez Hartung, tous les éléments, fonds (pour un seul tableau, ils sont multiples), formes dynamiques, formes statiques, formes de liaison.... Sont issus les uns des autres, de la même famille sans pourtant se confondre, leurs différenciations formelles et fonctionnelles par rapport à l'espace donné de la toile déterminées par ce qui régit aléatoirement le geste du peintre. Plutôt que se développer uniquement dans le temps (ce que l'on appelle l'évolution du style), le registre formel de Hartung se développe avant tout dans la dimension profonde des impulsions que le peintre insuffle au geste formateur. En quelque sorte, un geste unique mais diversiforme, aux rapports multiples avec l'espace de la toile ».

Catherine Millet, « Hartung, le classique du geste », Art Press, 1974, n°14



- 38. Hans Hartung** (1904-1989)
P1974-A12, 1974
Huile et pastel sur carton baryté marouffé sur
toile
Signé et daté en haut à gauche
Titré au dos
74 x 104 cm
Provenance :
- Galerie Patrice Trigano, Paris
- Vente Paris, Christie's, 27 mai 2009, lot 57
- Acquis auprès de cette dernière par l'actuel
propriétaire
- Collection particulière, Grèce
40 000 / 60 000 €

« Lire une toile de Messagier, c'est alors noter ce qui s'arrête, la limite de la raison et de son recouvrement du monde, et repérer ce qui émerge, l'en-deçà. S'arrête le temps, s'abolit la temporalité. Émerge leur au-delà. Que le flux prenne l'aspect du nuage coloré et s'arrête la mesure de la certitude. On aboutit au flou où demeure ce que l'on quitte (ordre, temporalité) et où se trouve ce vers quoi on va (l'en-deçà, le donné, le hors-temps). »

Louis Ucciani, « Jean Messagier », Marval, Paris, 1992, p. 14



39. Jean Messagier (1920-1999)

La grande fracture des matins, 1992

Acrylique et paillettes sur toile

Signée en bas à droite

Titrée en bas au centre

200 × 286 cm

Provenance : Collection particulière, France

Exposition : Cajarc, Maison des Arts Georges Pompidou, Centre d'art Moderne et Contemporain, "Jean Messagier - Rétrospective : Peintures et Sculptures, 1941-1994", 4 juin-3 septembre 1995

Bibliographie : F. Messagier, "Jean Messagier, Traces", NEO Editions, Besançon, 2006, reproduit en couleurs p. 127

45 000 / 55 000 €

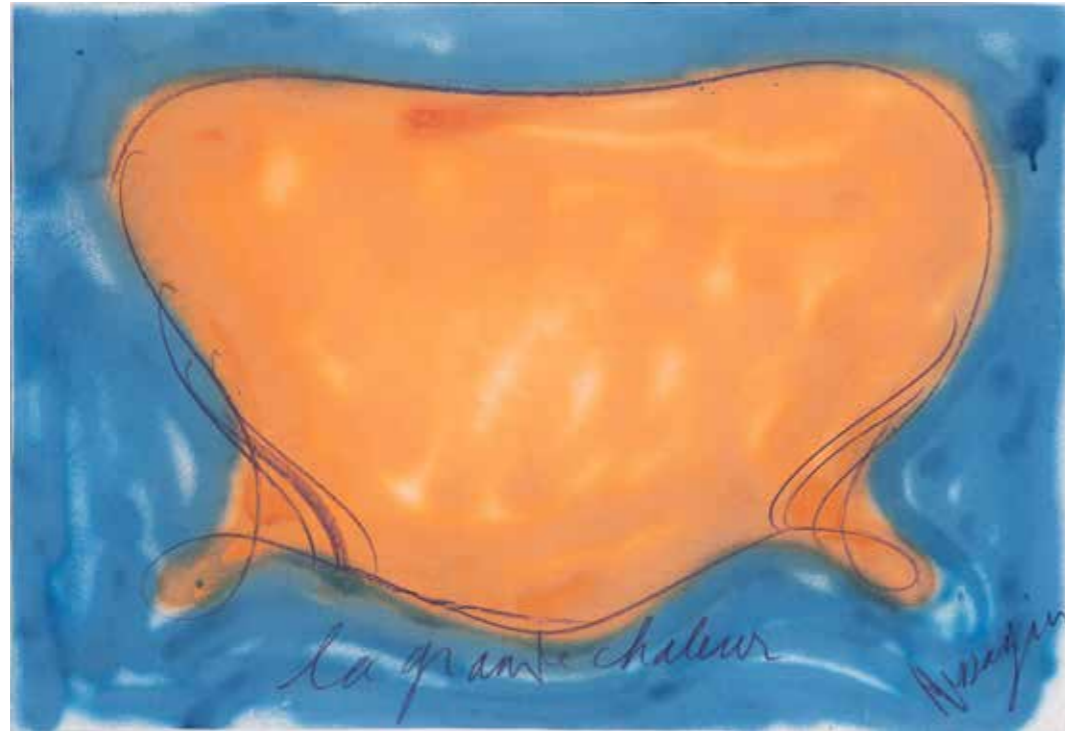

40

40. Jean Messagier (1920-1999)

La grande chaleur

Pastels gras de couleur et aérosol sur papier

maroufflé sur toile

Signé en bas à droite

Titré en bas au centre

Contresignée au dos sur le châssis

52×76 cm

Provenance: Collection Jean Ferrero, Nice

2 500 / 3 000 €

41. Jacques Germain (1915-2001)

Sans titre

Huile sur papier

Signé du monogramme en bas à droite

63×53 cm

Provenance:

- Galerie Barbier-Beltz, Paris

- Collection particulière, France

Un certificat de Monsieur Jacques Barbier et Madame Caroline Beltz sera remis à l'acquéreur.

2 000 / 3 000 €

42. René Laubiès (1924-2006)

Sans titre

Huile sur papier maroufflé sur toile

Signé en bas à droite

66,3×84,3 cm

Provenance: Collection particulière, France

1 200 / 1 800 €



41



42



43

- 43. Sam Szafran** (1934-2019)
Homme au fauteuil, circa 1970
Fusain sur papier
Signé et dédié en bas au centre à "Roman Cieslewicz"
78 x 58 cm
Provenance :
- Atelier de l'artiste
- Collection Roman Cieslewicz, Malakoff
- Collection particulière, France
6 000 / 9 000 €

PHOTOS: (1) ET (2) © XAVIER DEFAIX



44

- 44. Zoran Antonio Mušič** (1909-2005)
Paessagio roccioso, 1977
Acrylique sur toile
Signée et datée en bas à droite
Contresignée et titrée au dos
33 x 41 cm
Provenance : Collection particulière, Paris
5 000 / 7 000 €

« L'art de Barceló, un art sacrificiel : tableaux comme élaborés pour le maître-autel d'une religion païenne en train de se créer. (...) »

Une jubilation de la matière – formes et couleurs – arrivée à son terme, accédant au zénith de l'expression d'elle-même telle une musique n'ayant recours à rien d'autre qu'à elle-même. Essence de l'être. Quintessence jubilatoire (...). »

Castor Seibel, extraits de « Barceló ou La peinture », Paris, L'échoppe, 1992, p. 14



45. Miquel Barceló (né en 1957)

Moule, 11.1985

Technique mixte et collage sur toile

Signée, titrée et datée au dos

36 x 28 cm

Provenance :

- Galerie Bruno Bischofberger, Zürich

- Collection particulière, France

Un certificat de la galerie Bruno Bischofberger sera remis à l'acquéreur.

35 000 / 55 000 €



46



47

46. Markus Lüpertz (né en 1941)

Modèle pour Daphné, 2002

Bronze peint

Signé du cachet en creux du monogramme de l'artiste

Porte le cachet du fondeur

Edition de 6 exemplaires

23 x 5,5 cm

Provenance:

- Michael Werner, Cologne

- Galerie de France, Paris

- Collection particulière, Paris

10 000 / 15 000 €

47. A.R. Penck (1939-2017)

Readers tightest, 1980

Gouache et crayon sur papier

Signé, daté et titré en bas à droite

47 x 65 cm

Provenance:

- Galerie Lelong, Paris

- Collection particulière, Paris

5 000 / 7 000 €



48

48. Markus Lüpertz (né en 1941)
Sans titre
Technique mixte sur papier
Signé en bas à droite du monogramme
50 x 69 cm
Provenance:
- Galerie Michael Schultz, Berlin
- Collection particulière, Espagne
3 000 / 5 000 €



49

49. Markus Lüpertz (né en 1941)
Sim Schalom
Technique mixte sur papier
Signé en bas à droite du monogramme
Titre en haut à gauche
42 x 54 cm
Provenance:
- Galerie Michael Schultz, Berlin
- Collection particulière, Espagne
3 000 / 5 000 €



50

« Ce sont ces peintures réalisées de 1958-1961, sur panneaux d'aggloméré ou sur toiles, avec du sable, de la sciure de bois, du jute, du papier, du coton ou de la colle, où se mêlent le grattage, le frottage, l'incision et le graffiti. Elles tentent d'inventorier toute une réalité cosmique dont le moindre élément balance toujours entre l'immuable et la métamorphose. Ce sont ces cailloux, ces fragments de sol, etc., dont il fait quotidiennement le repérage minutieux, dans ce coin perdu de Haute-Provence, face au plateau de Valensole. »

Jean-Louis Pradel, « Vingt ans Malaval », in Robert Malaval, catalogue du musée d'art moderne de la ville de Paris, mars-mai 1981, n p.

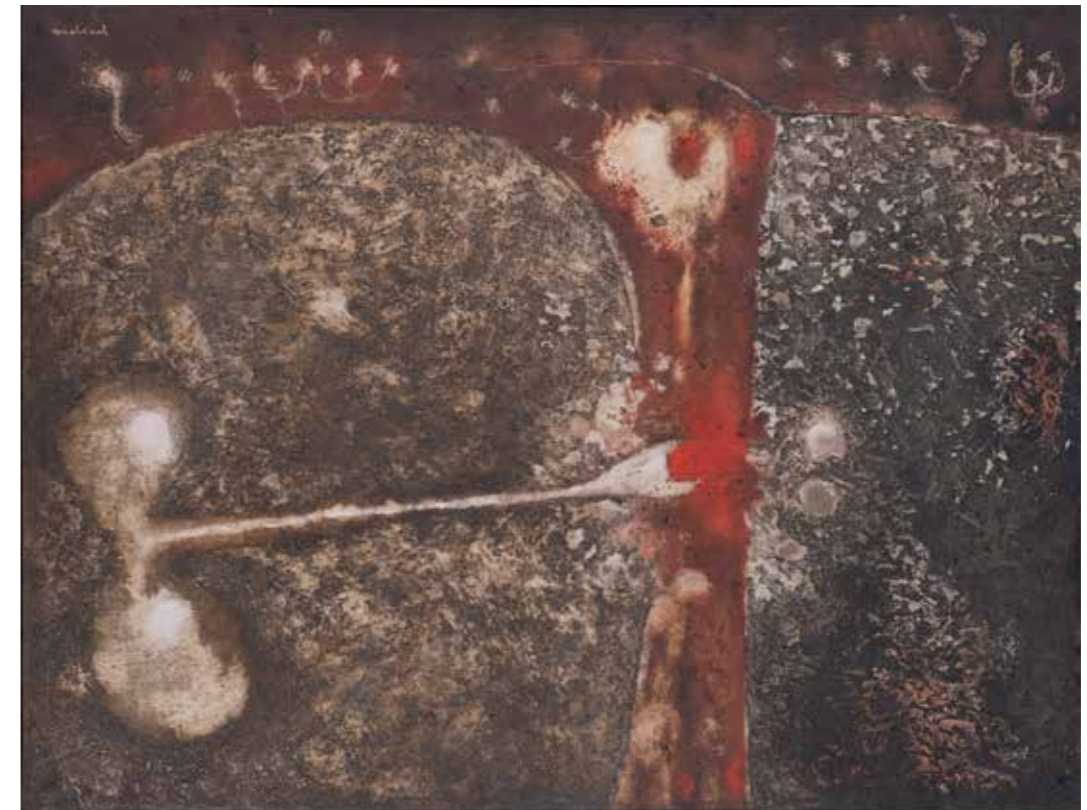

51

50. Robert Malaval (1937-1980)

Petite forme humide, décembre 1960

Technique mixte sur panneau

Signé en bas à droite

Daté et titré au dos

19 x 28 cm

Provenance : Collection Jean Ferrero, Nice

Note : Il existe une grande version de ce tableau intitulée "Forme humide", datant de 1960 qui mesure 89 x 115 cm.

Un certificat d'authenticité de Madame Mathilde Malaval pourra être délivré sur demande de l'acquéreur.

4 000 / 6 000 €

51. Robert Malaval (1937-1980)

Vision de grand luxe, décembre 1960

Technique mixte sur toile

Signée en haut à gauche

Datée et titrée au dos

89 x 116 cm

Provenance :

- Acquis directement auprès de l'artiste en 1963

- Collection Jean Ferrero, Nice

Un certificat d'authenticité de Madame Mathilde Malaval pourra être délivré sur demande de l'acquéreur.

7 000 / 9 000 €



52

52. **Robert Malaval** (1937-1980)

Gloire mural, mars 1961

Technique mixte sur toile

Signée en haut à gauche

Datée et titrée au dos

50 × 72,5 cm

Provenance : Collection Jean Ferrero, Nice

Un certificat d'authenticité de Madame Mathilde

Malaval pourra être délivré sur demande de l'acquéreur.

6 000 / 9 000 €



53

53. **Robert Malaval** (1937-1980)

Décomposition à l'oiseau, Hiver 1961

Technique mixte sur panneau

Signé en haut à gauche

Daté et titré au dos sur une étiquette

70 × 71 cm

Provenance :

- Acquis directement auprès de l'artiste par l'actuel propriétaire en 1963

- Collection Jean Ferrero, Nice

Un certificat d'authenticité de Madame Mathilde

Malaval pourra être délivré sur demande de l'acquéreur.

6 000 / 9 000 €

Après avoir passé ses vingt premières années en Grèce, Kounellis s'installe à Rome en 1956 où il étudie à l'Académie des beaux-arts. Marqué par l'œuvre d'Alberto Burri et de Lucio Fontana, mais aussi par l'expressionnisme abstrait américain, notamment Jackson Pollock et Franz Kline, il peint à partir de 1958 de grands tableaux composés d'agencements de lettres, de chiffres et de signes (flèches, symboles mathématiques). Issus souvent de la vie quotidienne et de l'espace social, ces signes s'opposent au langage subjectif de l'expressionnisme abstrait. Peints sur un fond blanc, totalement décontextualisés, ils constituent des entités autonomes qui sont aussi l'expression d'une rupture du langage. Ces œuvres seront présentées en 1960, lors de la première exposition personnelle de Kounellis à la galerie la Tartuga de Rome.



54. Jannis Kounellis (1936-2017)

Sans titre, 1960

Tempéra sur papier

Signé au dos

70 x 100 cm

Provenance :

- Marlborough Galleria d'Arte, Rome

- Collection particulière, Turin

- A l'actuel propriétaire par sessions successives

Un certificat sur photographie signé par l'artiste sera remis à l'acquéreur.

50 000 / 70 000 €

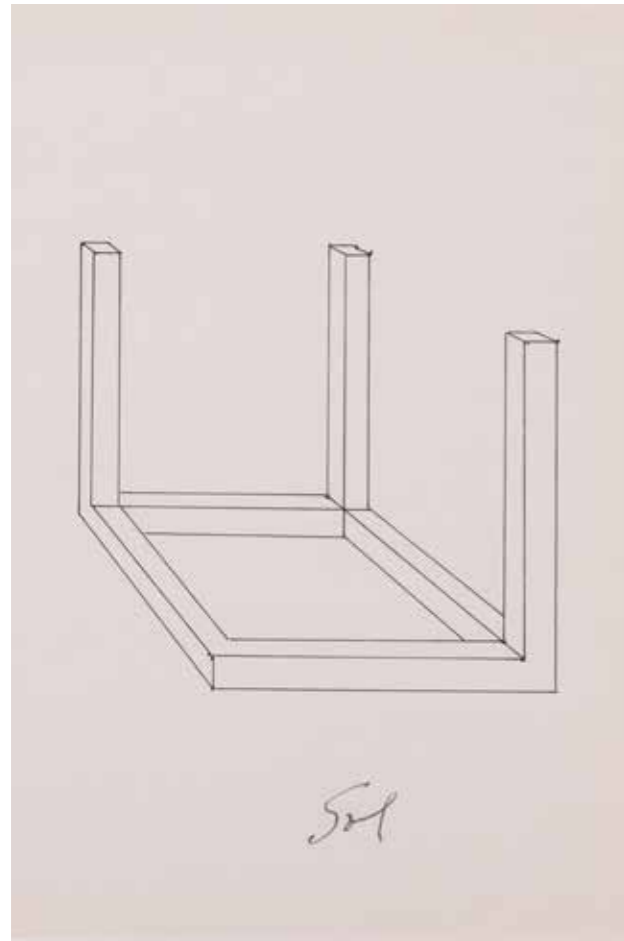

55

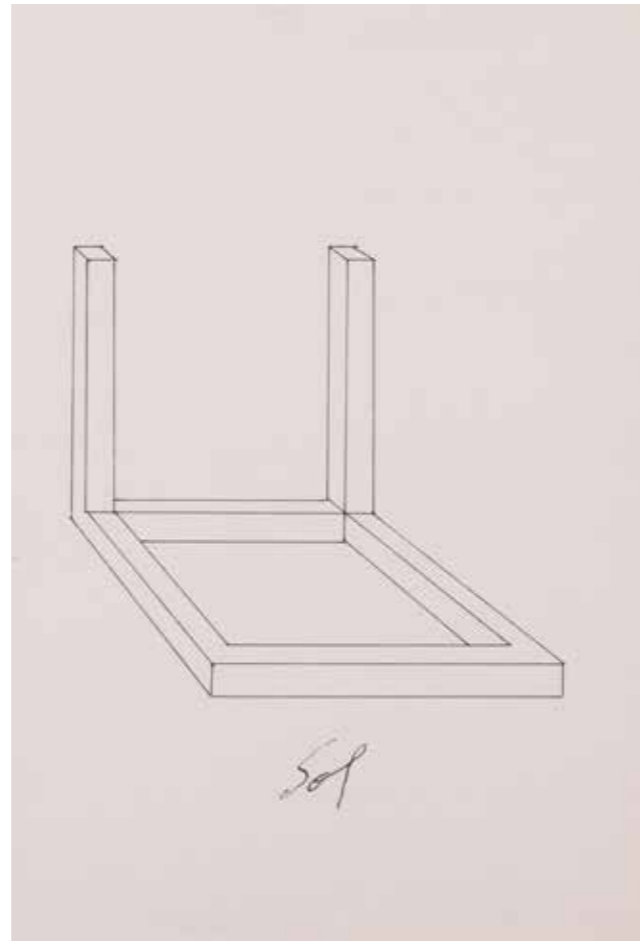

56

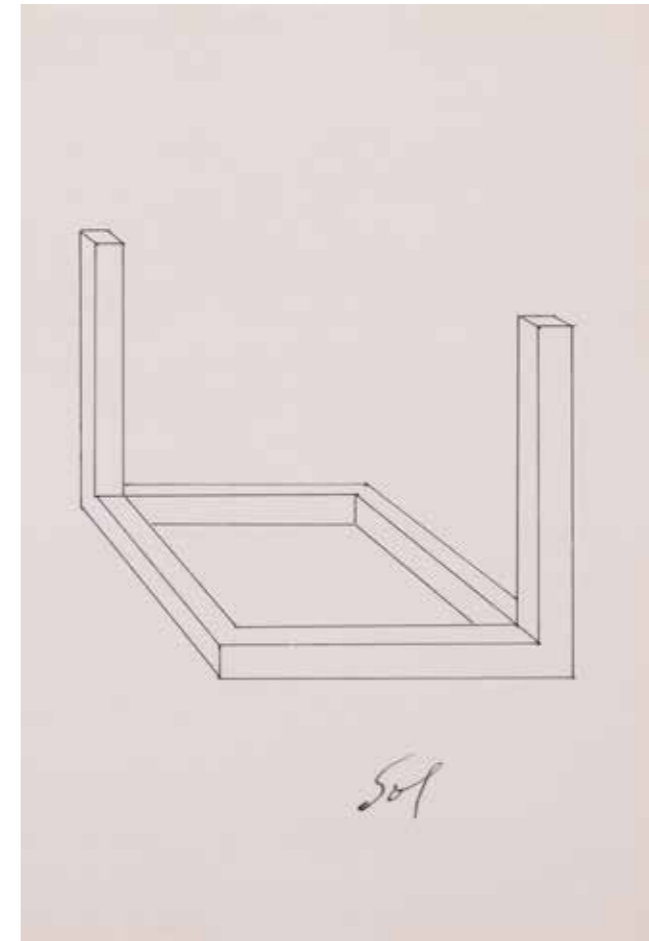

57

55. **Sol Lewitt** (1928-2007)

Open cubes, 1973

Encre sur papier

Signé en bas au centre "Sol"

28 x 18,8 cm

Provenance :

- Acquis directement auprès de l'artiste par l'actuel propriétaire.

- Collection particulière, France

12 000 / 15 000 €

56. **Sol Lewitt** (1928-2007)

Open cubes, 1973

Encre sur papier

Signé en bas au centre "Sol"

28 x 18,8 cm

Provenance :

- Acquis directement auprès de l'artiste par l'actuel propriétaire.

- Collection particulière, France

12 000 / 15 000 €

57. **Sol Lewitt** (1928-2007)

Open cubes, 1973

Encre sur papier

Signé en bas au centre "Sol"

28 x 18,8 cm

Provenance :

- Acquis directement auprès de l'artiste par l'actuel propriétaire.

- Collection particulière, France

12 000 / 15 000 €

58



PHOTOS: (1), (2) ET (3) © NATREA PHOTOGRAPHY

58. Takis (Panayiotis Vassilakis dit) (1925-2019)
Signal lumineux, n°21, série 1, 1974
 Tige d'acier chromé, élément lumineux sur base en acier laqué
 Edition Branger Lajoix
 Porte sous la base l'étiquette de l'éditeur
 208 × 24 × 22 cm
6 000 / 8 000 €

59. Takis (Panayiotis Vassilakis dit) (1925-2019)
Double Signal lumineux n°25, Série 3, 1974
 Tiges d'acier chromé, éléments lumineux sur base en acier laqué
 Edition Branger Lajoix
 Porte sous la base l'étiquette de l'éditeur
 213 × 25,4 × 17,8 cm
8 000 / 10 000 €

59

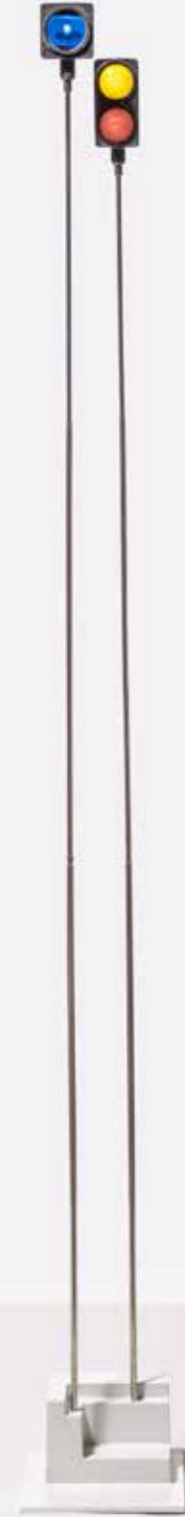



60



61

f 60. **Claude Viallat** (né en 1936)

Sans titre n°110, 1972

Colorant mordant sur tissu teinté au brou de noix

302 x 108 cm

Provenance:

- Galerie Jean Fournier, Paris
- Collection particulière, France
- Collection particulière, Suisse

Note: Cette oeuvre fait partie d'un ensemble de 10 oeuvres.

Un certificat de l'artiste sera remis à l'acquéreur.

40 000 / 60 000 €

61. **Vivien Isnard** (né en 1946)

Sans titre, circa 1975

Teinture à l'acide et acrylique sur toile libre

Étiquette agrafée avec pour mention dactylographiée: "Vivien Isnard" et "O17502"

215 x 158 cm

Provenance: Collection particulière, Paris

2 500 / 3 500 €



62

f 62. Alain Jacquet (1939-2008)

Gabrielle d'Estrées, 1965

Sérigraphie sur toile

Signée et datée en bas à gauche

Annotée au dos sur le châssis: "AJ-GAB-65-9"

115 x 162 cm

Provenance: Galerie le clos de Sierne, Genève

Expositions:

- Lodz, Museum Sztuki, "Alain Jacquet", 1969, un exemplaire similaire reproduit au catalogue
- Grenoble, Saint-Etienne, Marseille, "3 villes.....3 Collections....", 1971, un exemplaire similaire reproduit au catalogue
- Saint-Etienne, Musée d'Art et d'Industrie, "Nouvelle peinture en France", 1974, un exemplaire similaire reproduit au catalogue p. 29
- Paris, Galerie Jousse-Seguin, "Alain Jacquet", 1991, un exemplaire similaire reproduit au catalogue
- Paris, Centre Georges Pompidou, Musée d'Art moderne, "Alain Jacquet", Collection permanente, un exemplaire similaire
- Paris, Centre Georges Pompidou, Musée

d'Art Moderne, "De Klein à Warhol", 1998, un exemplaire similaire reproduit au catalogue p. 85

- Nice, Musée d'Art Moderne, "Alain Jacquet-Camouflages et trames", 2005, un exemplaire similaire reproduit au catalogue

- Paris, Musée Marmottan, "La toilette, naissance de l'intime", 2015, un exemplaire similaire

Bibliographie:

- J. Lepage, Chronique de l'art vivant, n°49, "Peinture/Peinture", mai 1974, un exemplaire similaire reproduit p. 17

- Cette oeuvre sera incluse dans le Catalogue Raisonné de l'oeuvre de l'artiste actuellement en préparation sous le n°AJ-GAB-65-9.

Note: Il s'agit d'une relecture moderniste du célèbre portrait de l'école de Fontainebleau, "Portrait présumé de Gabrielle d'Estrées et de sa soeur, la Duchesse de Villars". Le modèle s'y trouve réduit en sorte d'image-cliché de la société des loisirs, elle-même dissimulée sous le traitement différencié de la couleur, par trames et larges plans horizontaux.

15 000 / 20 000 €



63

f 63. Alain Jacquet (1939-2008)

Feu de Bengale, 1966

Sérigraphie sur toile vinyle

Signée et datée en bas à gauche

Annotée au dos "AJ-FB-V-66-1"

163 x 114 cm

Provenance: Galerie Daniel Varenne, Genève

Bibliographie: Cette oeuvre sera incluse au Catalogue Raisonné de l'artiste actuellement en préparation sous le n° AJ-FB-V-66-1.

Nous remercions Madame Gaïa Jacquet pour les informations qu'elle nous a aimablement communiquées.

6 000 / 9 000 €



64

f 64. Alain Jacquet (1939-2008)

Plage des Antilles, 1970

Sérigraphie sur toile

Signée et annotée au dos: "AJ-PA-T-70-3"

97 × 159 cm

Provenance: Galerie le Clos de Sieme, Genève

Expositions:

- Paris, Musée d'Art Moderne de la Ville de Paris, ARC, "Alain Jacquet, Donut Flight 6078", 27 avril-11 juin 1978, une oeuvre similaire exposée et reproduite au catalogue de l'exposition

- Nice, MAMAC, "Alain Jacquet, Camouflages et Trames", 29 janvier-22 mai 2005, un exemplaire similaire reproduit au catalogue p. 120

Bibliographie: Cette oeuvre sera incluse dans le Catalogue Raisonné de l'oeuvre de l'artiste actuellement en préparation sous le n° AJ-PA-T-70-3.

12 000 / 16 000 €



65

f 65. Alain Jacquet (1939-2008)

Feu de Bengale, 1966

Sérigraphie sur toile vinyle

Signée et datée en bas à gauche

166 × 118 cm

Provenance: Galerie Daniel Varenne, Genève

Nous remercions Madame Gaïa Jacquet pour les informations qu'elle nous a aimablement communiquées.

6 000 / 9 000 €



66

66. Alain Jacquet (1939-2008)
L'oiseau, 1973-1987
Sérigraphie et impression photographique sur
toile
Signée, datée et titrée au dos
102 × 100 cm
Provenance : Collection particulière, Paris
7 000 / 9 000 €

PHOTOS : (1) © STUDIO SEBERT, (2) © XAVIER DEFAIX



67

67. Alain Jacquet (1939-2008)
Moteur d'ID 19, 1969
Sérigraphie sur Plexiglas
17 × 26,5 × 5,5 cm
Provenance : Collection particulière, France
2 000 / 3 000 €



68

68. **Césaire** (César Baldaccini dit) (1921-1998)

Compression

Métal compressé

Signé en bas vers la gauche

60 × 42 × 16 cm

Provenance: Collection Jean Ferrero, Nice

Cette oeuvre est enregistrée dans les Archives de Madame Denyse Durand-Ruel sous le n°7242.

35 000 / 45 000 €

PHOTOS: (1) ET (2) © XAVIER DEFAIX

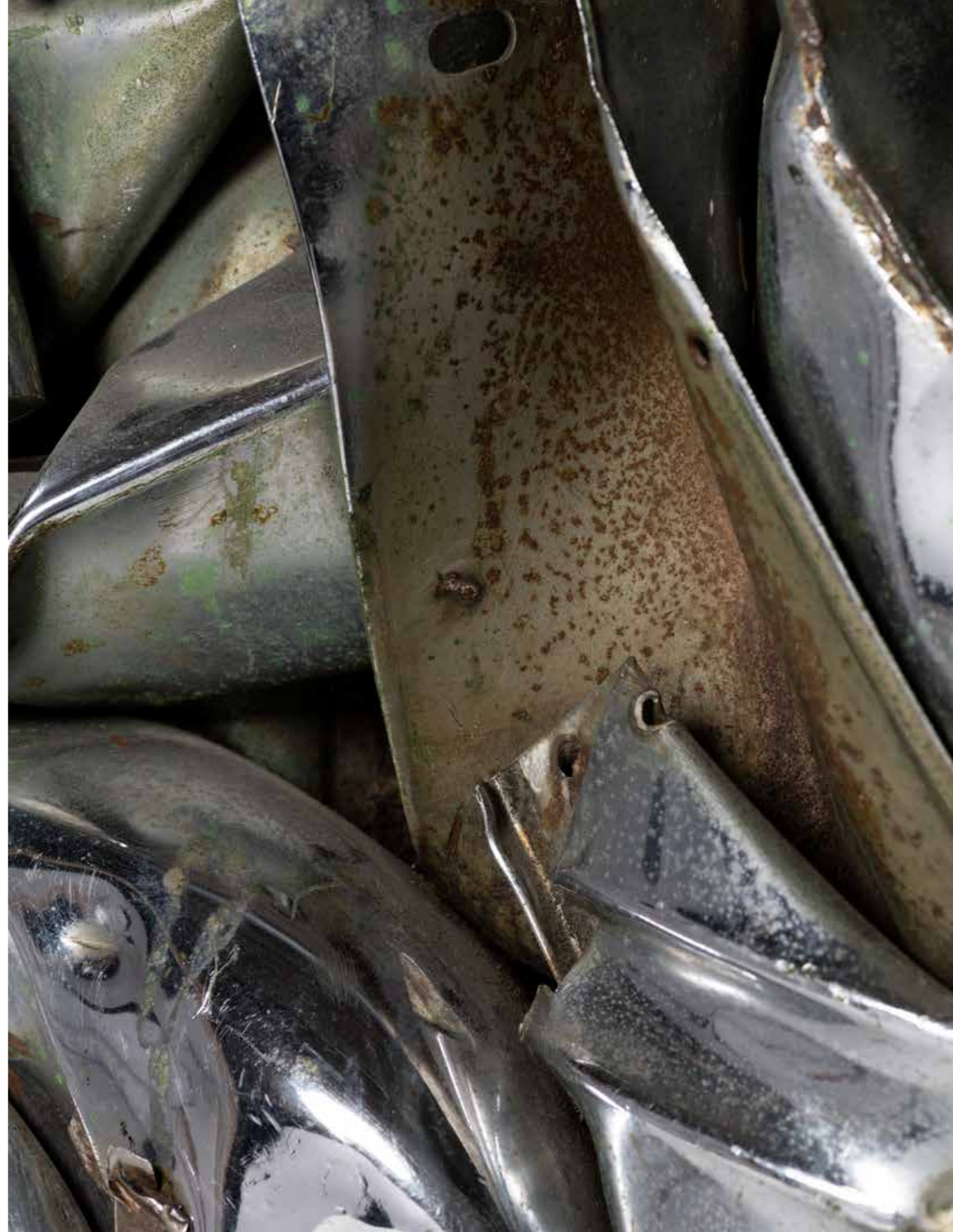



PHOTOS: (1) ET (2) © XAVIER DEFAIX



69. Arman (Armand Fernandez dit) (1928-2005)
Sans titre, 2003
Accumulation de couverts en métal sur panneau de bois
Signé et dédié en bas à gauche
Numéroté au dos "III/VIII"
78,5 x 57 cm
Provenance: Collection Jean Ferrero, Nice
Cet ouvrage est enregistré dans les Archives de Madame Denyse Durand-Ruel sous le n°8309.
8 000 / 12 000 €



VERSO

70

- 70. Arman (Armand Fernandez dit)** (1928-2005)
Poubelle de Milan, 1970
Déchets dans sac en plastique inclus dans
emboîtement Plexiglas
Signé au dos
Contresigné sur une étiquette collée sur l'oeuvre
et annoté "Arman, N.R. Milano 1970"
Pièce unique
22 x 17 x 7,5 cm
Provenance:
- Acquis directement auprès de l'artiste par l'actuel
propriétaire
- Collection particulière, France
Cette oeuvre est enregistrée dans les Archives de
Madame Denyse Durand-Ruel sous le n°1256.
6 000 / 9 000 €

PHOTOS: (1) ET (2) © XAVIER DEFAIX





71

71. Arman (Armand Fernandez dit) (1928-2005)

Sans titre, 1976

Accumulation de billes d'acier dans résine polyester

Signée en bas à droite

Pièce unique

50 x 25 x 6 cm

Provenance :

- Acquis directement auprès de l'artiste par l'actuel propriétaire

- Collection particulière, France

Cette oeuvre est enregistrée dans les Archives de Madame Denyse Durand-Ruel sous le n°9593.

15 000 / 25 000 €

PHOTOS: (1) ET (2) © XAVIER DEFAIX

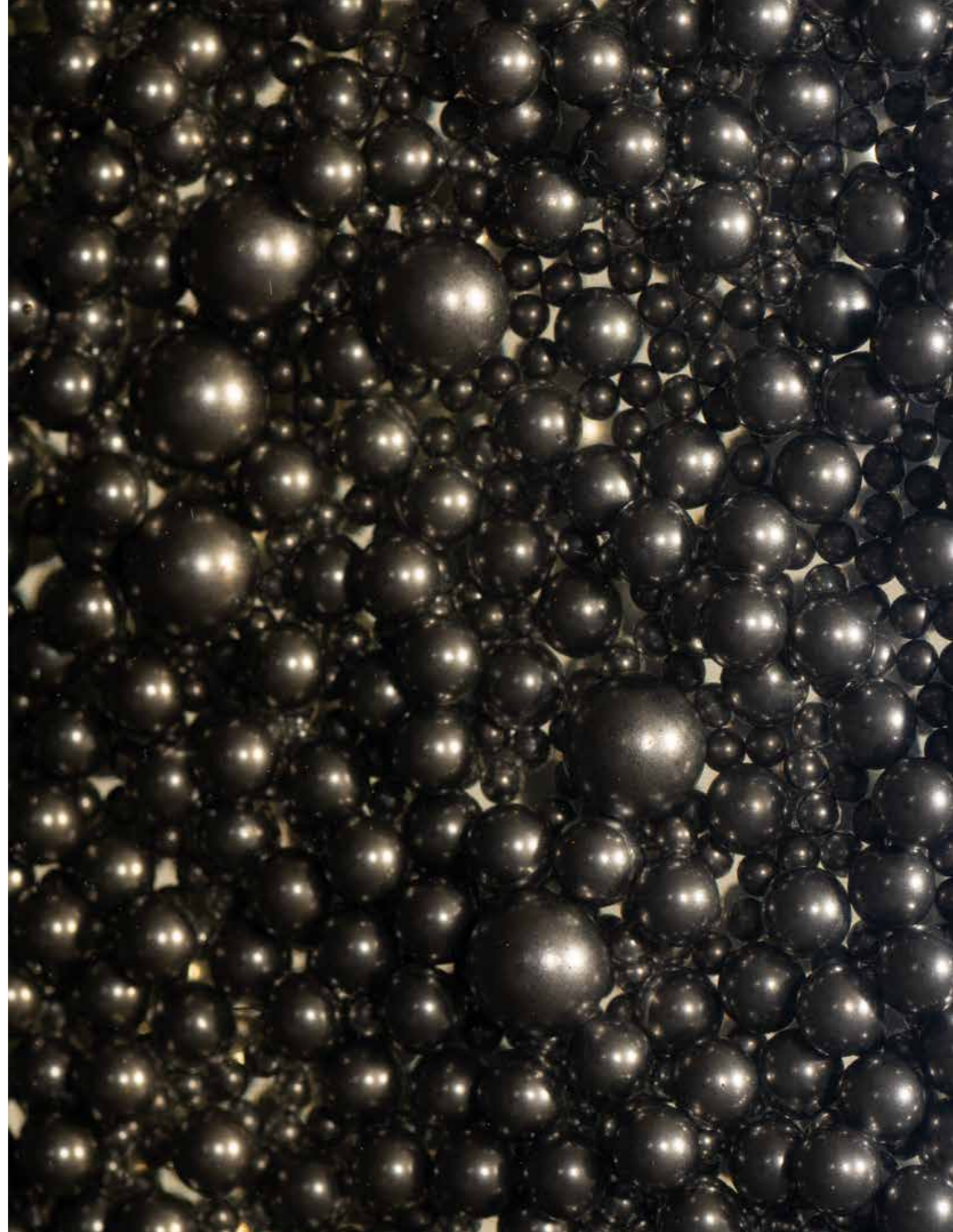



ARMAN RÉALISANT LA GRANDE INCLUSION D'AVIONS, 1980. PHOTO © JEAN FERRERO.

PHOTO: © XAVIER DEFAIX

72. Arman (Armand Fernandez dit) (1928-2005)
Grande inclusion d'avions, 1980
Accumulation d'avions miniatures dans résine polyester
Signée en bas à droite
Pièce unique
60 x 27 x 8 cm
Provenance: Collection Jean Ferrero, Nice
Bibliographie: F. Ballester, "Arman 1928-2005, les inédits, Collection Jean Ferrero", Editions Images en Manoeuvres, Marseille, 2006, reproduit en couleur p. 94
Cette oeuvre est enregistrée dans les Archives de Madame Denyse Durand-Ruel sous le n°9578.
Cette oeuvre est enregistrée dans les Archives Arman sous le n°APA#8003.80.001 avec la collaboration de Madame Corice Canton Arman.
20 000 / 25 000 €





73

73. Arman (Armand Fernandez dit) (1928-2005)

Tubes et coulées bleu, 1985

Tubes de peinture dans résine polyester

Signée en bas à droite

Pièce unique

40 x 25 x 5 cm

Provenance:

- Acquis directement auprès de l'artiste par l'actuel propriétaire

- Collection particulière, France

Cette oeuvre est enregistrée dans les Archives de Madame Denyse Durand-Ruel sous le n°9503.

10 000 / 15 000 €



PHOTOS: (1) ET (2) © XAVIER DEFAIX



74

74. Arman (Armand Fernandez dit) (1928-2005)

Sans titre (Accumulation de violons), 1986
Assemblage de violons en carton sur papier
monté sur panneau de bois dans un emboîtement
en Plexiglas
Signé et daté en bas à droite
135×105×15 cm

Provenance :

- Acquis directement auprès de l'artiste par l'actuel
propriétaire

- Collection particulière, France

Cette oeuvre est enregistrée dans les Archives de
Madame Denyse Durand-Ruel sous le n°7212.

10 000 / 15 000 €

PHOTOS : (1) © DROITS RÉSERVÉS, (2) © XAVIER DEFAIX



75

75. Arman (Armand Fernandez dit) (1928-2005)

Sans titre (Poubelle de Jacques Lepage), 1972
Accumulation de poèmes sur papier dans
emboîtement en Plexiglas
Signé en bas à droite
Editions de 90 exemplaires tous différents
40×30,5×7 cm

Bibliographie : F. Ballester, "Arman, les inédits
de la Collection Jean Ferrero", Editions Images
en manoeuvres, 2006, un exemplaire similaire
reproduit p. 75

Cette oeuvre est enregistrée dans les Archives de
Madame Denyse Durand-Ruel sous le n°3513.

3 000 / 5 000 €



76



77

PHOTOS: (1), (2) ET (3) © XAVIER DEFAIX



78

76. César (César Baldaccini dit) (1921-1998)

Sans titre, 31.12.1970

Combustion d'allumettes calcinées sur dollar brûlé et suie sur papier marouflé sur carton
Signé, daté et situé au milieu vers la droite
Dédicacé en bas au centre de Pierre Restany
20 x 29 cm

Provenance: Collection Jean Ferrero, Nice

Cette oeuvre est enregistrée dans les Archives de Madame Denyse Durand-Ruel sous le n°6596.

7 000 / 9 000 €

77. César (César Baldaccini dit) (1921-1998)

Sans titre

Combustion de boîte d'allumettes calcinées sur toile peinte et son encadrement dans emboitage
Signé en bas à droite
29 x 21 cm

Provenance: Collection Jean Ferrero, Nice

Cette oeuvre est enregistrée dans les Archives de Madame Denyse Durand-Ruel sous le n°7329.

5 000 / 7 000 €

78. César (César Baldaccini dit) (1921-1998)

Sans titre, circa 1984

Boîte d'allumettes calcinées et collages sur carton brûlé
Signé en bas à gauche
10,5 x 12 cm

Provenance: Collection Jean Ferrero, Nice

Cette oeuvre est enregistrée dans les Archives de Madame Denyse Durand-Ruel sous le n°7731.

5 000 / 7 000 €



79



80

PHOTOS: (1), (2) ET (3) © XAVIER DEFAIX



81

79. César (César Baldaccini dit) (1921-1998)

La plage de Nice, 1980

Collage de cannette de bière rouillée et frottage de crayon sur carton kraft

Signé au milieu vers la droite sur l'empreinte du pouce de l'artiste

Daté et titré en bas à droite

37 x 32 cm

Provenance : Collection Jean Ferrero, Nice

Cette oeuvre est enregistrée dans les Archives de Madame Denyse Durand-Ruel sous le n°6464.

7 000 / 9 000 €

80. César (César Baldaccini dit) (1921-1998)

Hôtel Mercure, circa 1980-90

Collage de boîte d'allumettes calcinées, collée sur un carton kraft

Signé sur la boîte

17,5 x 11 cm

Provenance : Collection Jean Ferrero, Nice

Cette oeuvre est enregistrée dans les Archives de Madame Denyse Durand-Ruel sous le n°8132.

5 000 / 7 000 €

81. César (César Baldaccini dit) (1921-1998)

Guerre en or, 1991

Technique mixte sur papier

Doublement signé en bas à droite sur

l'empreinte du pouce de l'artiste

Titré et daté en bas au centre

33 x 41,5 cm

Provenance : Collection Jean Ferrero, Nice

Cette oeuvre est enregistrée dans les Archives de Madame Denyse Durand-Ruel sous le n°6510.

7 000 / 9 000 €



82

82. César (César Baldaccini dit) (1921-1998)
Sans titre
 Technique mixte et empreinte de l'artiste sur papier
 Signé en bas à droite sur une empreinte du pouce de l'artiste
 13,5 x 9 cm
 Provenance : Collection Jean Ferrero, Nice
 Cette oeuvre est enregistrée dans les Archives de Madame Denyse Durand-Ruel sous le n°6421.
7 000 / 9 000 €



83

83. César (César Baldaccini dit) (1921-1998)
La Porchetta
 Technique mixte sur papier maroufflé sur carton
 Signé en bas à droite sur l'empreinte du pouce de l'artiste
 Titré en bas au centre
 21 x 27 cm
 Provenance : Collection Jean Ferrero, Nice
 Cette oeuvre est enregistrée dans les Archives de Madame Denyse Durand-Ruel sous le n°7767.
5 000 / 7 000 €



84



85

84. César (César Baldaccini dit) (1921-1998)
Sans titre
 Technique mixte sur papier
 Signé en bas à droite sur l'empreinte du pouce de l'artiste
 25 x 32,5 cm
 Provenance : Collection Jean Ferrero, Nice
 Cette oeuvre est enregistrée dans les Archives de Madame Denyse Durand-Ruel sous le n°6457.
6 000 / 9 000 €

85. César (César Baldaccini dit) (1921-1998)
Chat, 1996
 Technique mixte sur carton d'invitation
 Signé et daté en bas à droite sur l'empreinte du pouce de l'artiste
 Dedicacé en bas au centre "Amicalement"
 20 x 29 cm
 Provenance : Collection Jean Ferrero, Nice
 Cette oeuvre est enregistrée dans les Archives de Madame Denyse Durand-Ruel sous le n°6463.
 Note : Cette oeuvre a été réalisée sur le carton d'invitation de la 46e Biennale de Venise où César représentait le Pavillon Français en 1995.
5 000 / 7 000 €

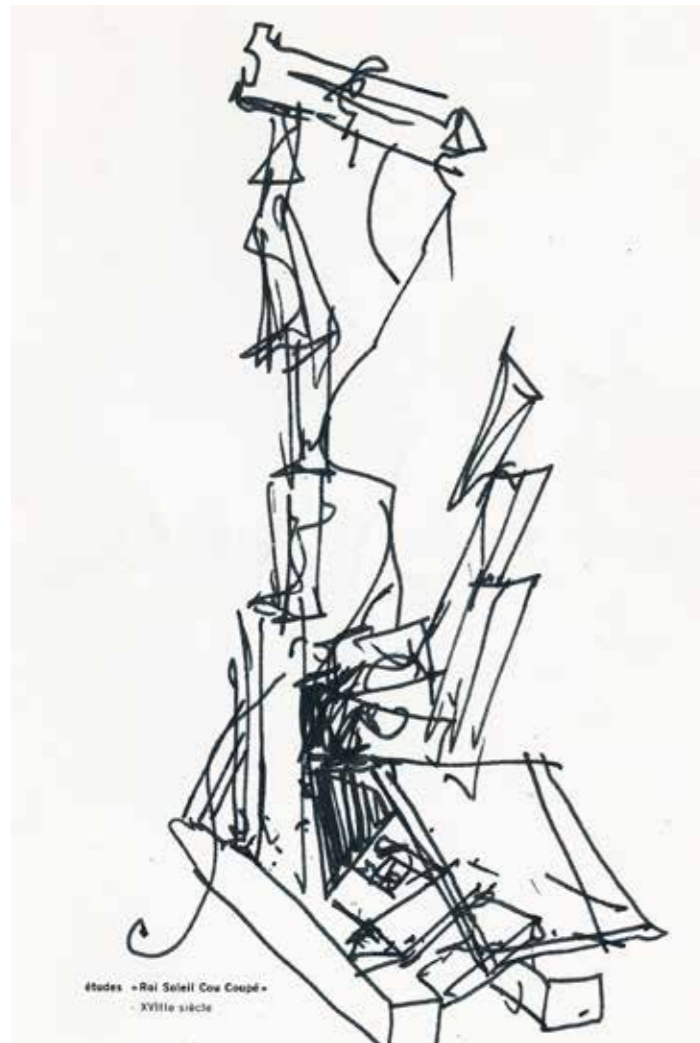

ARMAN, CROQUIS DE L'OEUVRE, REPRODUIT SUR LE CARTON D'INVITATION POUR L'EXPOSITION AU COUVENT DES CORDELIERS, 2000-2001. PHOTO © DROITS RÉSERVÉS.

86. Arman (Armand Fernandez dit) (1928-2005)

Roi soleil cou coupé, 2000

Colère de Guillotine, bois et acier

Pièce unique

320 × 290 × 140 cm

Provenance:

- Acquis directement auprès de l'artiste par l'actuel propriétaire

- Collection particulière, France

Exposition: Paris, Couvent des Cordeliers, "Vingt siècles vus par Arman, 20 stations de l'objet", 20 décembre 2000-21 mars 2001, reproduit au catalogue sous le n°18, n.p.

Cette oeuvre est enregistrée dans les Archives de Madame Denyse Durand-Ruel sous le n°640.

Un certificat de l'artiste sera remis à l'acquéreur.

40 000 / 60 000 €



« Umberto Eco: Tu as une guillotine ?

Arman: Oui, j'ai travaillé sur une vraie guillotine.

U.E. Ah ! Tu l'as faite ?

A. Non, je ne l'ai pas faite, je l'ai commandée à un fabricant de guillotines.

U.E. Ah ! Tu ne l'as pas achetée...

A. D'occasion ? Non, je me suis fait faire une guillotine.

U.E. Pour les cigares ?

A. Non, non En France, à côté de Paris, il y a une fabrique de guillotines et ils livrent dans le monde entier, pour les films, pour le théâtre, pour les musées d'horreur, pour les collectionneurs. C'est encore un bon commerce, la guillotine.

U.E. Et toi, tu as choisi la guillotine. D'un certain point de vue, symbole négatif du siècle, ou symbole positif, la mort du tyran.

A. Oui mais ce n'est pas la solution. Et cette guillotine, je la démolis, je la torture, j'en fait une colère épouvantable. Car même si la Révolution a été quelque chose de bien, on remarque que les révolutions se terminent toujours par des exécutions. Il y avait un très beau film qui s'appelait « Les Professionnels » avec Burt Lancaster, où ils sont payés par un très riche propriétaire de chemin de fer pour récupérer sa femme qui est prisonnière d'un bandit à Mexico. Et c'étaient d'anciens copains qui avaient fait la révolution ensemble au Mexique au XIXe siècle.

A un moment, ils sont blessés et se parlent, et il y en a un qui dit « la révolution c'est comme une femme, c'est comme une pute, on l'a voulue, on l'a eue, mais on est toujours trompé. » Il était très beau ce film. Et c'est vrai que les révolutions ont toujours un cortège assez sinistre. La dernière révolution de ce siècle, la révolution bolchévique, la révolution islamique, toutes les révolutions, quelles qu'elles soient, ont toujours fini par des échafauds, des exécutions. La révolution espagnole a fini dans le sang, les révolutionnaires ont été battus mais ils ont fait quelques horreurs. J'ai toujours cette image de cortège, cette chose qui accompagne les révolutions que sont les exécutions. C'est aussi une prise de position.

U.E. La libération, la mort. »

Entretien entre Arman et Umberto Eco in cat. exp. Paris, Couvent des Cordeliers, « Vingt siècles vus par Arman, 20 Stations de l'objet », décembre 2000-mars 2001, n.p.



« Je suis un ravisseur d'affiches déchirées par les passants. »

Raymond Hains, cité par Michel Nuridsany, « Portrait. Raymond Hains et ses calembours visuels », Le Figaro, 25 janvier 1994.



87. Raymond Hains (1926-2005)

Chirac, 1986

Arrachage d'affiches sur papier marouflées sur carton

Signé et daté en bas à droite

73 × 102 cm

Provenance : Collection particulière, Paris

10 000 / 15 000 €



88. Pavlos (Pavlos Dionyssopoulos dit) (1930-
2019)
Pneus, 2004
Papiers massicotés contrecollés sur panneau de
bois dans un emboîtement en Plexiglas
Doublement signé et daté au dos
113,5 × 183 × 5,5 cm
Provenance: Collection particulière, Paris
20 000 / 30 000 €

89. Pavlos (Pavlos Dionyssopoulos dit) (1930-2019)
Rouleau, 1994
Acrylique, gants, rouleau de peinture, papiers massicotés sur panneau de bois dans un emboîtement en plexiglas
Signé et daté en bas à droite
71 × 51 × 10 cm
Provenance :
- Galerie Rive Gauche, Paris
- Collection particulière, Paris
8 000 / 12 000 €





90

90. **Jean-Claude Farhi** (1940-2012)
Sans titre, circa 1980
Ensemble de sept colonnes en polyméthacrylate
Signé sur la base du socle
52 x 28 x 43 cm
Provenance: Collection Jean Ferrero, Nice
5 000 / 7 000 €



91

91. **César (César Baldaccini dit)** (1921-1998)
Oiseau, circa 1990
Crystal Daum
Signé sur la partie inférieure de la patte gauche
Numéroté sous la base "47/100"
Edition de 100 exemplaires
22,5 x 28 x 12 cm
Provenance: Collection Jean Ferrero, Nice
Cette oeuvre est enregistrée dans les Archives de
Madame Denyse Durand-Ruel sous le n°6426.
2 500 / 3 000 €

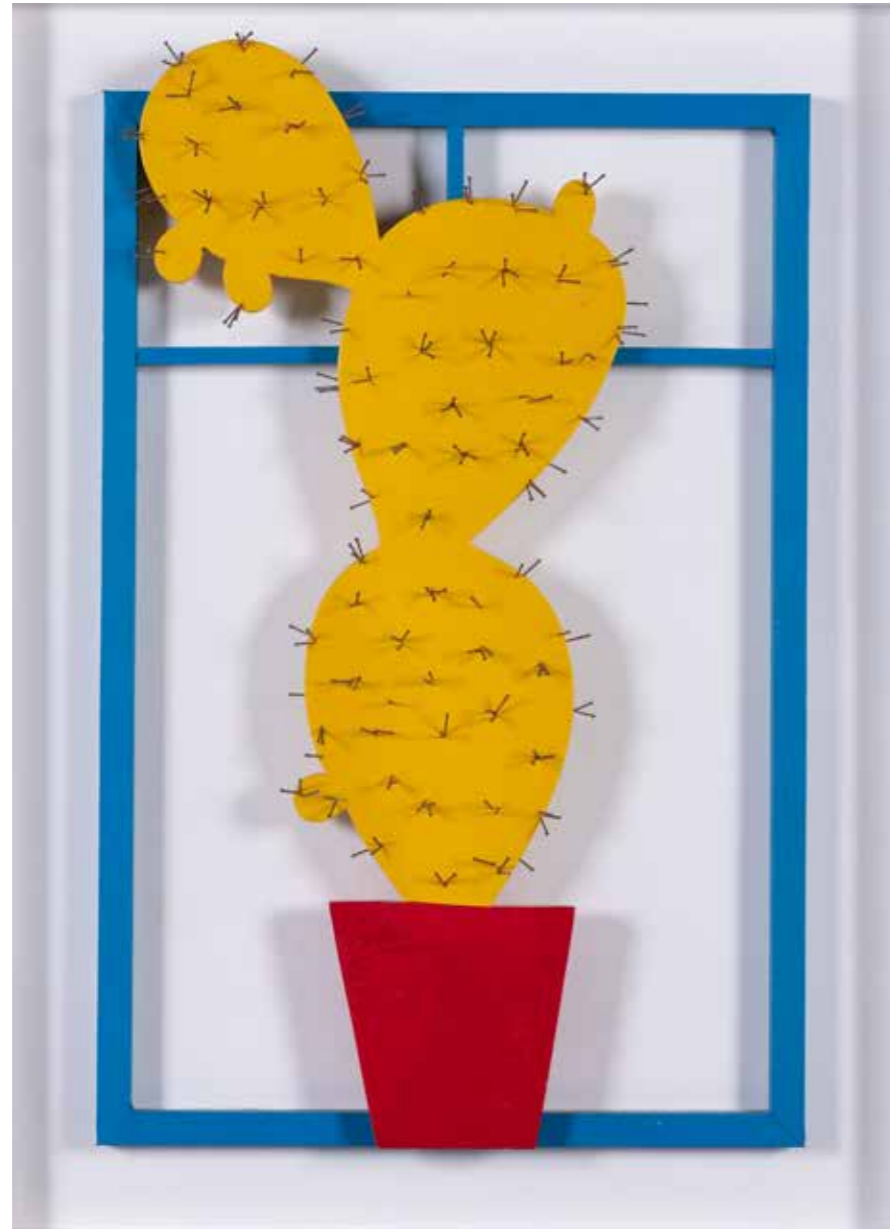

92

92. **Claude Gilli** (1938-2015)

Cactus, 1970

Bois peint et clous

Signé en bas au centre

Contresigné, daté, numéroté et annoté au dos :

Multiple original, 7/10

Edition de 10 exemplaires (tous différents)

63×40×5 cm

Provenance : Collection Jean Ferrero, Nice

3 500 / 4 000 €

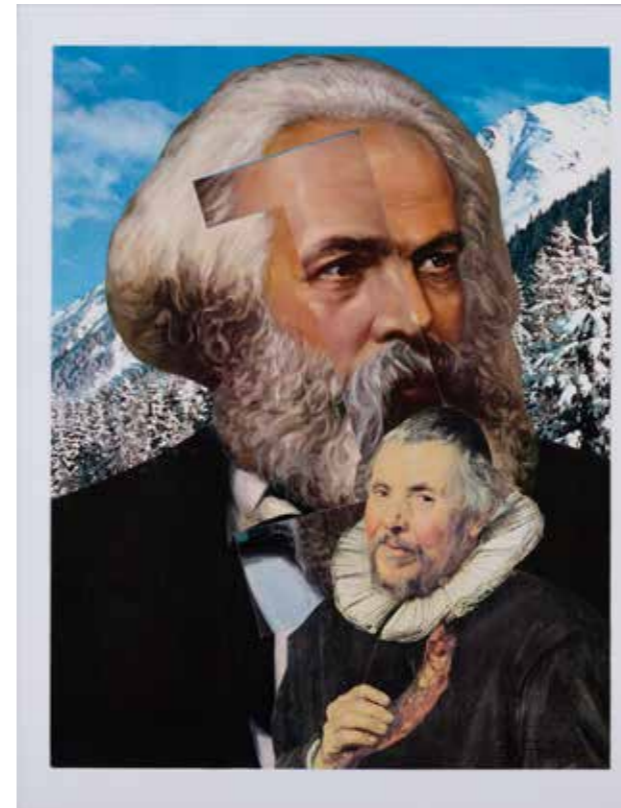

93

93. **Gudmundur Erro** (né en 1932)

Sans titre (Marx), 1975

Collage papier sur panneau d'isorel

Signé et daté en bas à droite

43×33 cm

Provenance : Collection particulière, Paris

2 000 / 3 000 €

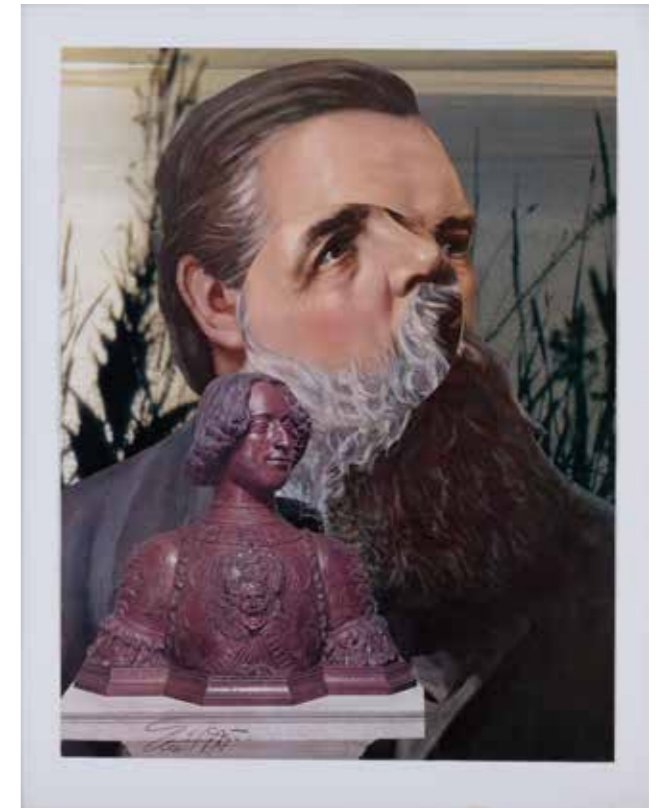

94

94. **Gudmundur Erro** (né en 1932)

Sans titre (Lenine/Marx), 1975

Collage papier sur panneau d'isorel

Signé et daté en bas à gauche

42,5×33 cm

Provenance : Collection particulière, Paris

2 000 / 3 000 €

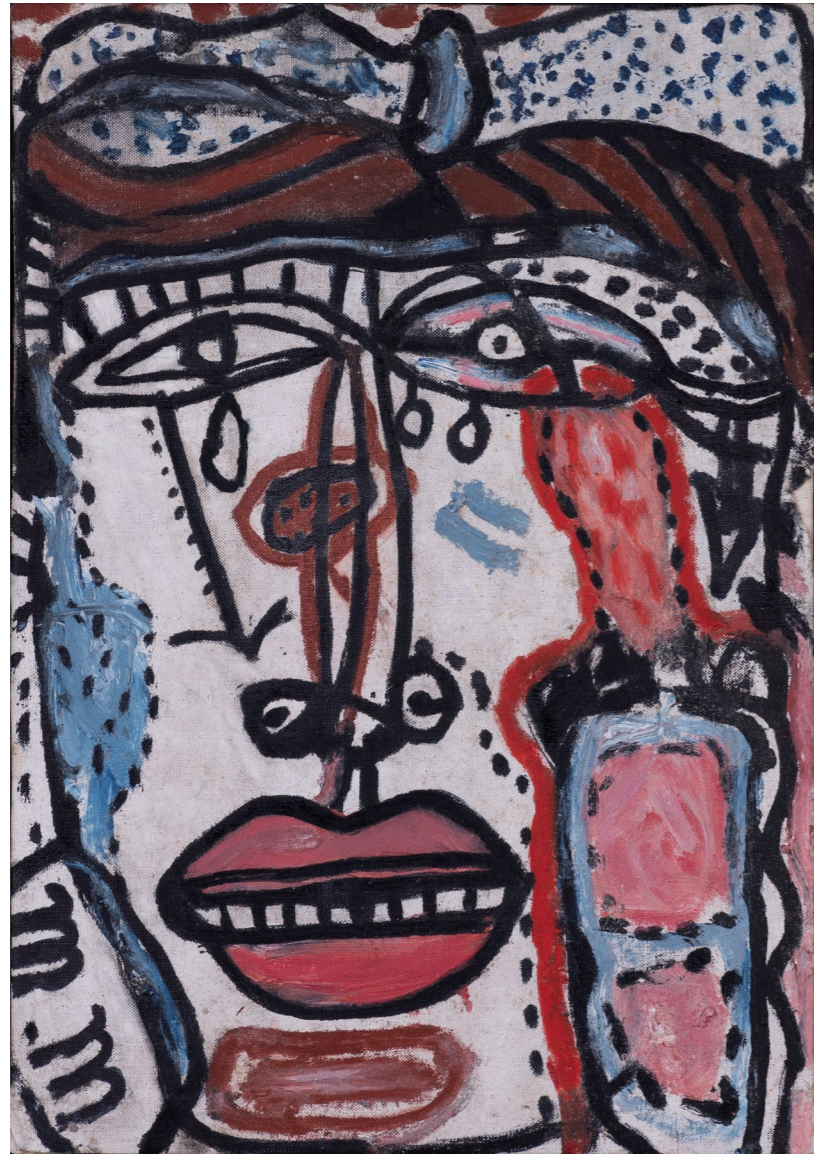

95

95. **Michel Macréau** (1935-1995)
Portrait, 1962-65
Huile sur toile
Signée des initiales en bas vers la gauche
39 x 27,3 cm
Provenance:
- Galerie Alain Margaron, Paris
- Acquis auprès de cette dernière par l'actuel propriétaire
- Collection particulière, France
4 000 / 6 000 €

PHOTOS: (1) ET (2) © XAVIER DEFAIX



96

96. **Dimitris Mytaras** (1934-2017)
Sans titre
Huile sur toile
Signée en bas au centre
Contresignée au dos
98,5 x 68,5 cm
Provenance: Collection particulière, Paris
6 000 / 8 000 €

Après avoir fréquenté en 1955 la Haute Ecole de Berlin, Peter Klasen s'installe à Paris en 1959. Il y fait la rencontre d'Hervé Télémaque qui lui présente le marchand Mathias Fels. En 1964, Peter Klasen participe à l'exposition « Mythologies quotidiennes » au Musée d'Art moderne de la Ville de Paris qui marque la naissance de la Figuration narrative dont il est aujourd'hui une des figures protagonistes.

« Visage + 3 interrupteurs et un stéthoscope, 1969 » appartient à la série des Tableaux binaires, inaugurée à partir de 1967. L'artiste y mêle des fragments d'images de corps féminins ou de visages, avec des objets utilitaires et sanitaires. Notre œuvre présente ainsi la juxtaposition froide et clinique d'une photographie d'un visage de femme, de trois interrupteurs électriques et d'un stéthoscope. Leur répartition dans le plan se fait au sein d'une surface rectangulaire bien distincte, strictement compartimentée, tandis qu'un grand vide occupe la partie inférieure de la composition. Ces cohabitations sans âme, mais non dénuées d'une certaine charge érotique, sont une invitation à réfléchir à nos sociétés contemporaines, l'isolement des individus, la schizophrénie du monde actuel et les univers concentrationnaires dans lesquels on évolue. Ces thématiques ne quitteront jamais Peter Klasen dont l'œuvre continuera à puiser aux sources de thématiques urbaines et industrielles, en associant nus féminins, objets du quotidien, tout en s'inspirant, dans leur mise en scène, des arts graphiques tels que la bande dessinée, le cinéma ou encore la photographie.



97. Peter Klasen (né en 1935)
Visage + 3 interrupteurs et stéthoscope, 1969
Acrylique, interrupteurs et stéthoscope sur toile
Signé, doublement daté et titré au dos
80 x 98 cm
Provenance : Collection particulière, France
40 000 / 60 000 €

« Vivant à Paris depuis plus de dix ans, il (Peter Klasen) n'a cependant été intégré ni aux « Nouveaux Réalistes », ni aux « Objecteurs », ni à la « Nouvelle Figuration ». C'est plutôt dans les courants figuratifs allemands de la seconde après-guerre qu'il faudrait le situer, celui de la « Nouvelle Objectivité », du « Réalisme Magique », dont il partage le goût pour les mécaniques froides et lisses, fortement sexualisées et jamais innocentes, sous leur apparente rigueur clinique. Parti de l'image éclatée en multiples segments, syncopes poétiques, son propos se resserre désormais autour d'un objet unique répété ou de deux ou trois objets-signes clairement ordonnés dans une structure géométrique impeccable et nue ; en contrepoint, un sourire, un visage, une jambe, un œil, un buste de femme, femme-objet. »

Suzanne Pagé, Paris, Musée d'art moderne de la Ville de Paris, « Peter Klasen - ensembles et accessoires », 1er avril-2 mai 1971.

PHOTO: (1) © STUDIO SEBERT

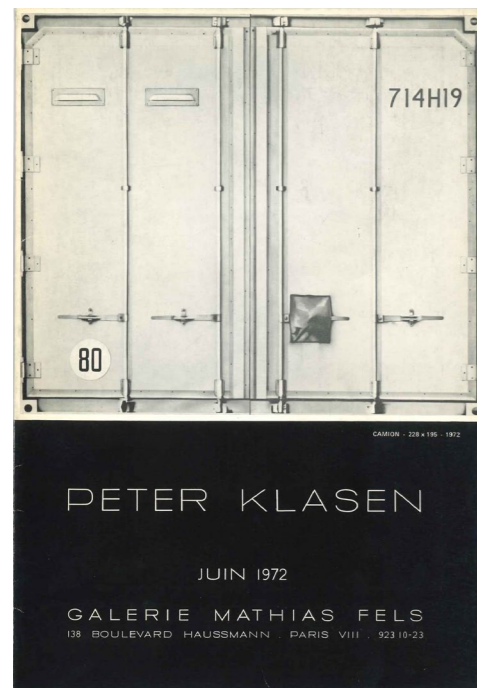

COUVERTURE DE LA BROCHURE D'EXPOSITION « PETER KLASSEN » À LA GALERIE MATHIAS FELS, 1972. LE LOT 98 FIGURAIT DANS CETTE EXPOSITION. PHOTO © DROITS RÉSERVÉS.

- Peter Klasen** (né en 1935)
98. *Salle de bain, 1972*
 Acrylique sur toile
 Signée, datée et titrée au dos
 195 x 130 cm
- Provenance :
- Galerie Mathias Fels, Paris
 - Collection particulière, Paris
- Exposition :
- Bruxelles, Palais des Beaux-Arts, "Peter Klasen Rétrospective", 1972
 - Paris, Galerie Mathias Fels, "Peter Klasen", juin 1972, reproduit en n.b. sur la brochure de l'exposition
- Bibliographie : CIMAISE, "Peter Klasen", n° 108-109, septembre 1972
- Un certificat de l'artiste sera remis à l'acquéreur.
- 40 000 / 60 000 €**



« Dans le grand fleuve pictural du « Désir est partout », un autre sous-ensemble constitue un autre moment exceptionnel : seize tableaux d'un balayeur africain, devant sa benne, dans les rues de Paris, chaque tableau ayant pour titre le nom d'une rue, des noms comme malheureusement aucun conseil municipal n'en a jamais accordé : Rue de la saison des pluies ou Rue de la danse ou Rue de la beauté noire. Avis aux édiles, il n'est jamais trop tard pour bien faire... Ce sous ensemble est le lieu d'un nouveau mouvement interne à sa peinture, de nouvelles expérimentations sur la couleur. Le motif photographique y est réduit à sa plus simple expression, la même image pouvant être reprise à l'infini, dès lors que c'est le traitement de la couleur qui introduit du sens, de la profondeur, qui fait événement, qui crée « un événement-tableau sur l'événement-photo » pour reprendre la formule de Michel Foucault dans sa préface. Pendant près de douze ans, Fromanger aura utilisé le document photographique comme n'importe quel motif banalisé de la modernité, comme une technique de communication, de reproduction, dotés dans nos sociétés d'une légitimité technique et idéologique pour « figurer le réel ».

Serge July, « Gérard Fromanger », Cercle d'art, Paris, 2002, p. 67.

PHOTOS: (1) ET (2) © XAVIER DEFAIX



99. Gérard Fromanger (né en 1939)

Rue des nomades, octobre 1974

Huile sur toile

Signée, datée, titrée et annotée au dos

73 x 60 cm

Provenance:

- Galerie du Centre, Paris
- Acquis auprès de cette dernière par l'actuel propriétaire
- Collection particulière, Paris

Bibliographie: S. July, "Gérard Fromanger", Cercle d'art, Paris, 2002, reproduit en couleur sous le n° 91, p. 87

Note: Cette oeuvre fait partie de la série "Le désir est partout".

20 000 / 30 000 €





100

100. Eduardo Arroyo (1937-2018)

Faust, 1976

Acrylique, gouache et peinture glycérophthalique sur papier

Signé et daté en bas au centre

75 x 57 cm

Provenance :

- Galerie Louis Carré & Cie, Paris

- Acquis auprès de cette dernière par l'actuel propriétaire

- Collection privée, France

6 000 / 8 000 €

PHOTOS: (1) ET (2) © XAVIER DEFAIX



101

101. Gudmundur Erro (né en 1932)

Sans titre, 2007

Peinture glycérophthalique sur toile

Signée et datée au dos

55,5 x 37,5 cm

Provenance :

- Galerie Louis Carré & Cie, Paris

- Acquis auprès de cette dernière par l'actuel propriétaire

- Collection particulière, France

6 000 / 8 000 €



PHOTOS: (1) ET (2) © XAVIER DEFAIX



102. Antony Donaldson (né en 1939)
Near blue cadillac and a pool. Silent charms,
Boileau, 1er avril 2007
Acrylique sur panneaux MDF découpés au laser
et assemblés
Signé, doublement daté, titré et annoté au dos
100 × 100 cm
Provenance :
- Galerie du Centre, Paris
- Acquis auprès de cette dernière par l'actuel
propriétaire
- Collection privée, Paris
15 000 / 20 000 €



103

103. Jean Rustin (1928-2013)
Sans titre, 1980
Huile sur toile
Signée et datée en bas à droite
41 × 33 cm
Provenance : Collection particulière, France
4 000 / 6 000 €

104



104. Jean Rustin (1928-2013)
Nu dans l'escalier, 1975
Encre de chine sur papier
Signé et daté en bas à droite
46,5 × 30 cm
Provenance : Collection particulière, France
800 / 1200 €



105. Pat Andrea (né en 1942)
Esquisse pour "aan tafel", 1998
Crayon sur papier maroufflé sur panneau
Signé et daté en bas à droite
Titré en bas à gauche
50 × 70 cm
Provenance : Collection particulière, Grèce
2 000 / 3 000 €

105

Mathias Goeritz, qui fut à la fois peintre, sculpteur et architecte, fut fasciné par l'or, considéré tant comme métal précieux servant aux échanges commerciaux que comme résultat d'une transmutation alchimique. Diplômé d'un doctorat en philosophie et d'histoire de l'art à Berlin en 1937, il fut imprégné dans sa jeunesse par les avant-gardes, qu'il s'agisse de Dada que du Bauhaus. Après avoir voyagé en Europe, Goeritz s'installa en Espagne à Santillana del Mar, où il fut l'un des fondateurs en 1948 de l'école d'Altamira, qui revendiquait la liberté de créer de nouvelles formes. En 1952, il conçut avec l'architecte Luis Barragan un autel en or pour la chapelle du couvent des Capucins. Quelques années plus tard, au Mexique où il passa la plus grande partie de sa vie, Goeritz produisit une série de reliefs en bois doré et métal qui associaient des éléments de géométrie à des motifs décoratifs répartis sur toute la surface. Ces œuvres, comme l'a souligné dans un essai Georges Roque, sont à rapprocher aussi bien des Monogold d'Yves Klein que des monochromes matiéristes du groupe Zéro. Les reliefs en bois doré et métal de Goeritz sont aussi, en référence à l'art médiéval, l'expression de la nécessité d'associer l'expérience esthétique à une « élévation spirituelle ».



106. Mathias Goeritz (1915-1990)

Sans titre

Plaque en métal à la feuille d'or perforée, vissée
par 4 clous sur panneau

Signé des initiales en bas vers la droite

Contresigné et situé au dos sur le panneau

37,3 × 31 cm

Provenance :

- Atelier de l'artiste
 - Acquis auprès de ce dernier par l'actuel propriétaire
 - Collection particulière, Mexique
- Un certificat d'authenticité de Madame Lily Kassner sera remis à l'acquéreur.

20 000 / 30 000 €

A la fin des années 1940, Jorge Eielson quitte son Pérou natal pour Paris. Il y découvre l'abstraction géométrique des Madis, l'art concret suisse de Max Bill, avant de se rapprocher du groupe des Nouveaux Réalistes et de Raymond Hains plus particulièrement. Dans le courant des années 1950, il se familiarise avec l'avant-garde italienne et rencontre Piero Dorazio, Achille Perilli, Mimmo Rotella, Antonio Sanfillippo, Carla Accardi, Cy Twombly. Il commence sa première œuvre de la série des « Quipus » en 1963, fondée sur la pratique du cordage et du nouage de tissus et qui constitue une interprétation moderne du procédé inca antique éponyme. Les « Quipus », qui contribuèrent à la renommée de Eielson, furent notamment exposés à la Biennale de Venise de 1964.

« Les anciens Péruviens qui ne connaissaient rien aux lettres, ne connaissaient ni les mensonges, ni le subterfuge ; ils ne connaissaient pas la littérature. Dans le langage oral, fluide, matériellement instable, mentir, tergiverser, altérer, n'était que créer, transfigurer, découvrir. Langage et linge pures, générateur du mythe. De fabuleux théorèmes verbaux que l'expérience quotidienne n'est capable de contenir que d'une manière fragmentaire. Miettes misérables du festin céleste. Pour plus tard, si quelque chose devait rester, si le ciel avait quelqu'utilité sur terre, les scribes du temple, les kipucamayos, immobilisaient dans un ou plusieurs gestes manuels l'entité de l'argument. Ainsi naissaient des systèmes de cordes et de nœuds de couleurs, originaires utilitaires, véritables fiches statistiques de récoltes, mesures agraires, zones d'irrigations, recensement territoriaux, etc... »

(Jorge Eielson, extrait de « Les Signes de l'écriture : conception de l'espace et du temps comme partie intégrante du phénomène visuel » in « El cuerpo De Giulia - no », édité par Joaquin Mortiz, Mexico, 1971)



107. Jorge Eielson (1924-2006)

Amazonia, 1994

Coton noué sur panneau

Signé, daté et titré au dos

71 x 70 x 6 cm

Provenance :

- Collection Federico et Silvia Toso (cachet de la collection au dos)

- Collection particulière européenne

20 000 / 25 000 €

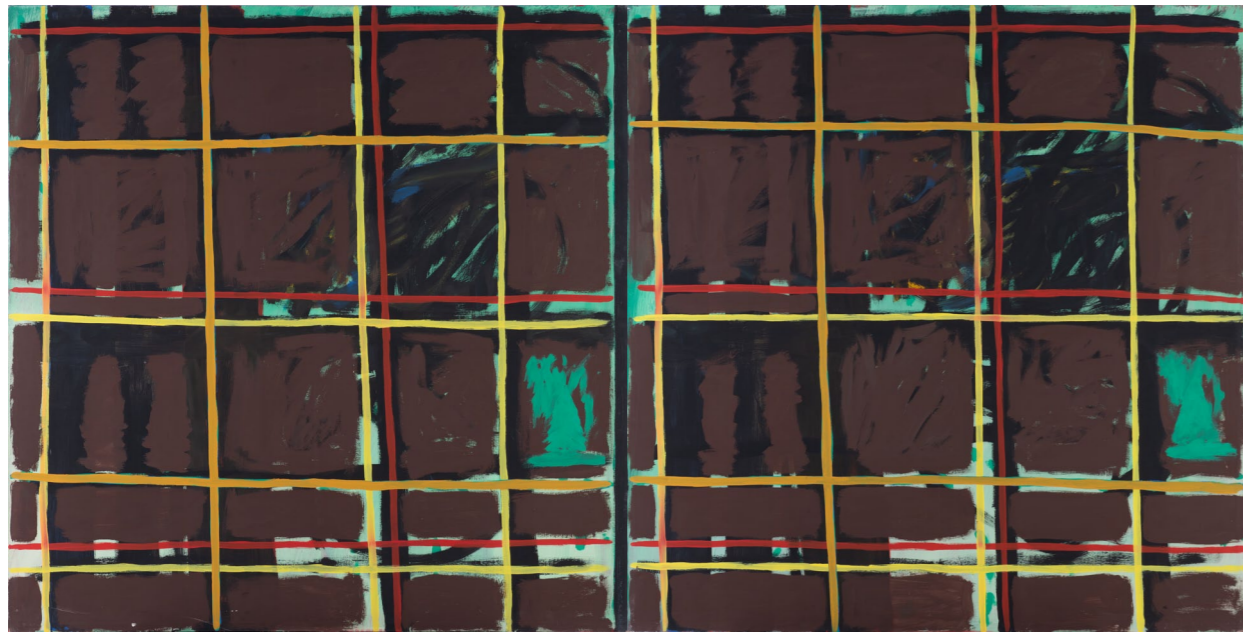

108

108. Bernard Piffaretti (né en 1955)

Sans titre, (Diptyque), 1988

Acryliques sur toile

Signées et datées au dos

175 x 350 cm

Provenance:

- Collection AXA, Grande Arche de la Défense, Paris

- Collection particulière, Paris

Bibliographie: "Une collection pour la Grande Arche", catalogue de la Collection du Groupe AXA-Caisse des dépôts et des consignations, 1990, reproduit.

4 000 / 6 000 €



109

109. Gerhard Merz (né en 1957)

Construire MCMLXXXIX, (Diptyque), 1988

Technique mixte et encadrement en bois massif

teinté en noir et lettrage incrusté en métal

Signé et titré au dos

175 x 350 cm

Provenance:

- Collection AXA, Grande Arche de la Défense, Paris

- Collection particulière, Paris

Bibliographie: "Une collection pour la Grande Arche", catalogue de la Collection du Groupe AXA-Caisse des dépôts et des consignations, 1990, reproduit.

3 000 / 5 000 €



110

PHOTOS: (1) ET (2) © XAVIER DEFAIX



111

110. Jean-Michel Othoniel (né en 1964)
Sans titre, circa 1990-91
Ensemble de trois toiles de jout et soufre sur papier dans emboîtement
Signé et dédié au dos
16 × 19 × 3 cm (chacune)
Provenance : Don de l'artiste à l'actuel propriétaire
3 000 / 5 000 €

111. Carole Benzaken (née en 1964)
"Darwin", sorbet, Diptyque, 1993
Huiles sur toile
Signées, datées et titrées au dos
40 × 80 cm
Provenance : Collection particulière, Paris
5 000 / 7 000 €



112

112. Huang Yong Ping (1954-2019)

Projet pour La Beauté in fabula, 2000

Aquarelle et crayon et collage sur papier

Signé, titré et situé en bas à droite

Annoté en haut vers la droite

29,7 x 21 cm

Provenance :

- Acquis directement auprès de l'artiste par l'actuel propriétaire

- Collection particulière, Dordogne

Exposition : Avignon, "La Beauté", mai-octobre

2000, reproduit au catalogue de l'exposition en couleur p. 90

Note : Il s'agit de l'étude pour l'installation de la pièce réalisée à la Chapelle Saint Michel, au Palais des Papes, en juin 2000 à l'occasion de l'exposition "La Beauté" en Avignon. Le thème de cette étude portant sur le "Triomphe du bien sur le mal" met en scène une sculpture anonyme du milieu du XIIIe siècle représentant Saint Michel terrassant le dragon.

6 000 / 9 000 €

PHOTOS: (1), (2) ET (3) © XAVIER DEFAIX

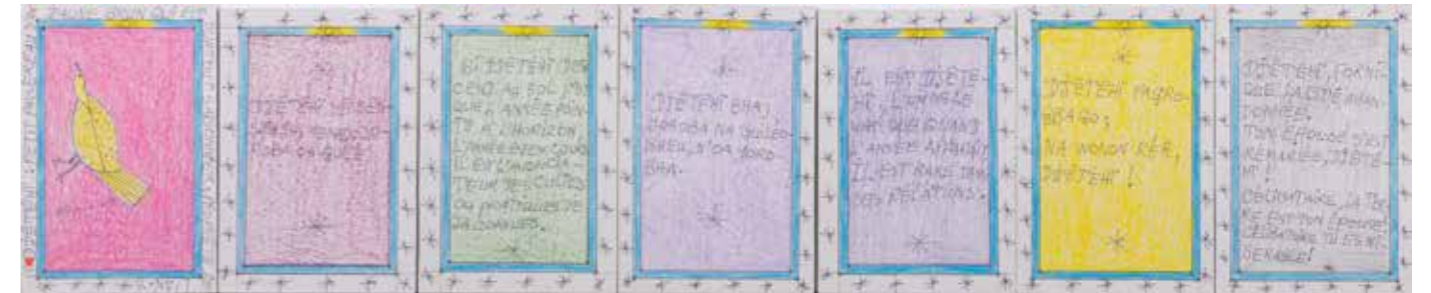

113

113. Frédéric Bruly Bouabré (1923-2014)

Sans titre, 3-3-04 et 4-3-04

Ensemble de 7 dessins aux pastels gras de couleur et stylo bille sur papier

Chacun signé, daté et annoté au dos

Série numérotée de 11 à 17

19 x 13 cm

Provenance :

- André Magnin, Paris

- Acquis auprès de ce dernier par l'actuel propriétaire

- Collection particulière, Paris

4 000 / 6 000 €



"Habillé d'un grand boubou *Koosi dloki ba*, d'un *forokoni* blanc, et d'une chéchia noire, ce magnifique géant, connu du Tout-Bamako, peut être fier de sa ravissante petite fille."

Seydou Keïta, in A. Magnin, « Seydou Keïta », Ed. Scalo, Zurich, 1997, p. 281, n° 229

- 114. Seydou Keïta** (1921-2001)
Sans titre (Père de famille et son bébé), 1949-1951
Tirage argentique, tiré en 2001
Signé, daté et annoté par l'artiste en bas au centre dans la marge
171,5 x 124,5 cm
Provenance :
- André Magnin, Paris
- Acquis auprès de ce dernier par l'actuel propriétaire
- Collection particulière, Paris
Expositions :
- Paris, Fondation Cartier pour l'art contemporain, "Seydou Keïta", 28 octobre-27 novembre 1994, un exemplaire similaire n.p.
- Paris, Grand Palais, RMN, "Seydou Keïta", 31 mars-11 juillet 2016, un exemplaire similaire
Bibliographie : A. Magnin, "Seydou Keïta", Ed. Scalo, Zurich, 1997, un exemplaire similaire reproduit p. 229
40 000 / 60 000 €

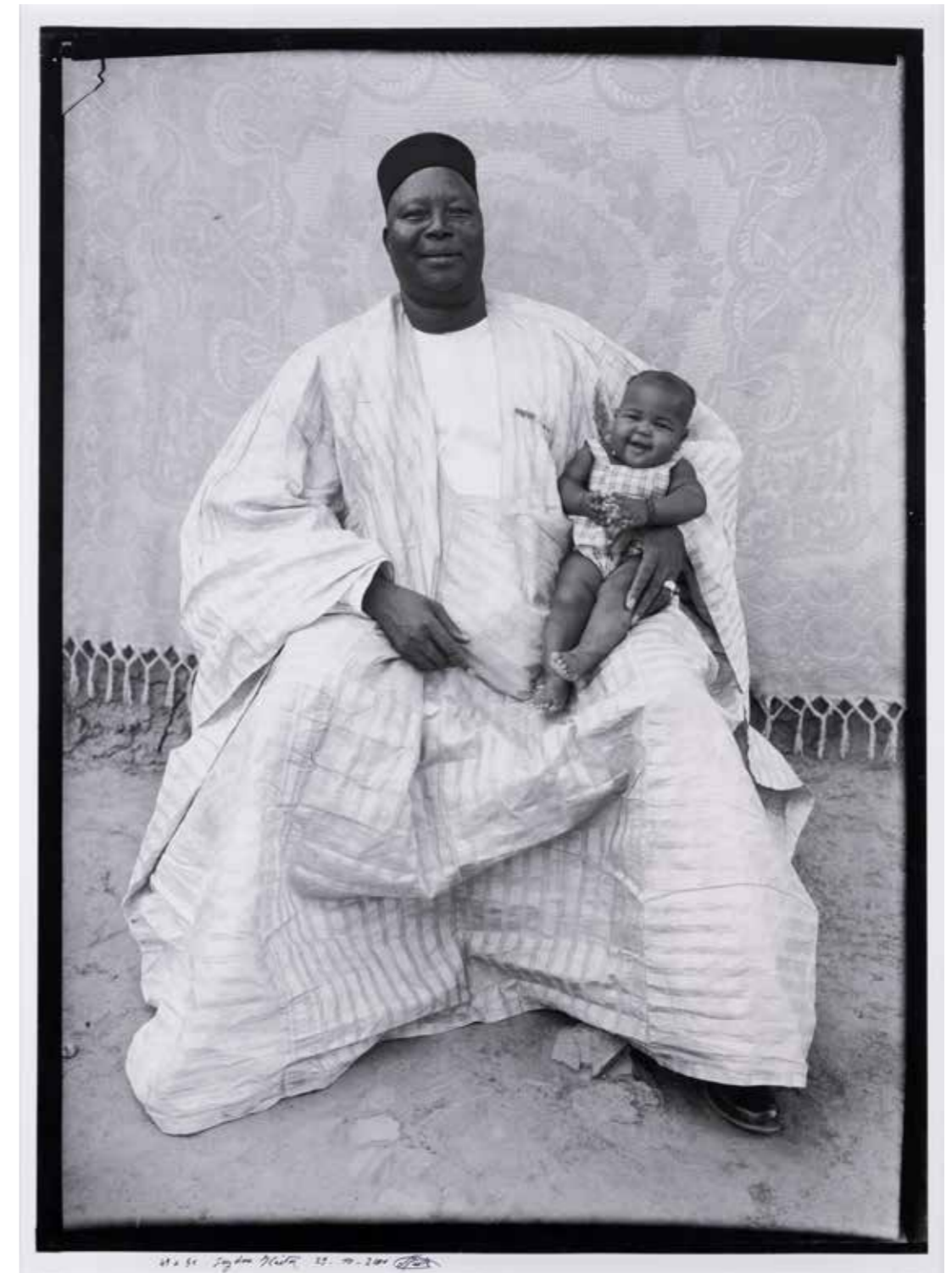

"Jeune femme vêtue d'un ensemble à rayures noires horizontales et à col ouvert. Elle porte un grand chapeau noir recouvert d'une mousseline. On remarque les incisions ethniques qu'elle porte au front ainsi qu'à la hauteur des yeux, ses cheveux attachés (*siri*), ses boucles d'oreille et son collier en or".

Seydou Keïta, in A. Magnin, « Seydou Keïta », Ed. Scalo, Zurich, 1997, p. 280, n° 209



- 115. Seydou Keïta** (1921-2001)
Sans titre (Femme au chapeau), 1959
Tirage argentique, tiré en 1998
54 x 41 cm
Provenance :
- André Magnin, Paris
- Acquis auprès de ce dernier par l'actuel propriétaire
- Collection particulière, Paris
Exposition : Paris, Grand-Palais, RMN, "Seydou Keïta", 31 mars-11 juillet 2016 (étiquette au dos)
Bibliographie : A. Magnin, "Seydou Keïta", Ed. Scalo, Zurich, 1997, un exemplaire similaire reproduit p. 209
8 000 / 12 000 €



116

116. Cindy Sherman (née en 1954)
Untitled, Film Stills, 1975
Tirage argentique sur papier
Imprimé en 1999
Edition de 100 exemplaires
Signé, daté et numéroté au dos
17,5 × 12,7 cm (image)
25,4 × 20,3 cm (la feuille)
Provenance: Collection particulière, Paris
10 000 / 15 000 €

PHOTOS: (1) ET (2) © XAVIER DEFAIX



117

117. Vik Muniz (né en 1961)
The Bauhaus Prom, 1990
Tirage argentique en noir et blanc
Signé, daté et titré au dos
43 × 29 cm (à vue)
Pièce unique
Provenance:
- Stux Gallery, New York
- Collection particulière, Paris
Exposition: Paris, Galerie Antoine Candau "All quiet on the western front ?", 26 septembre-31 décembre 1990
Bibliographie: P. Corrêa do Lago, M. Arcuri, V. Muniz, "Vik Muniz: obra completa, 1987-2009: Catálogo Razonné", ed. Capivara, Rio de Janeiro, 2009, reproduit p. 99
4 000 / 6 000 €



118



119

PHOTOS: (1), (2) ET (3) © XAVIER DEFAIX

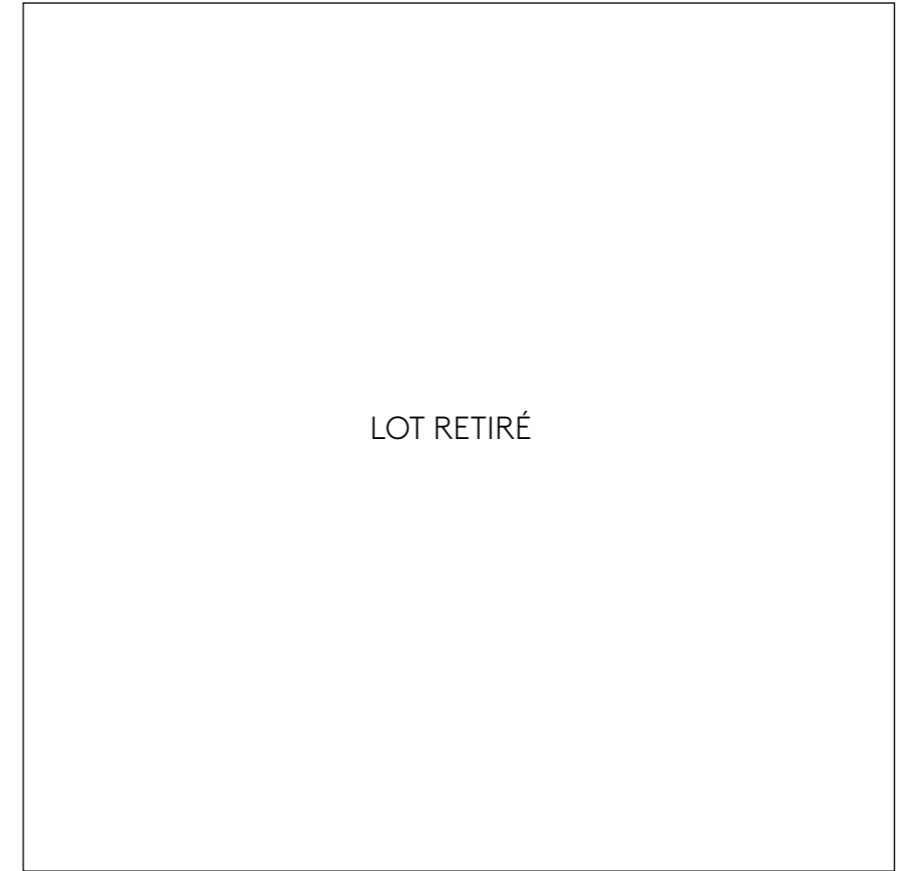

120

118. Gérard Titus-Carmel (né en 1942)
La préservation des 4 coins d'un cadre, 1973
Crayon noir sur papier
Signé en bas au centre
151 x 250 cm
Provenance:
- Galerie Lelong, Paris
- Collection particulière, Paris
2 500 / 4 000 €

119. Andy Goldsworthy (né en 1956)
Tip of the Rebus, 1985
Résidu de neige sur papier
Signé, titré et daté en bas à gauche
75 x 55 cm
Provenance:
- Galerie Lelong, Paris
- Collection particulière, Paris
1 200 / 1 500 €

120. Lot retiré



121. **Jan Voss** (né en 1936)
Sans titre, 1986
Terre chamottée émaillée
Signée et datée sur l'émail, dans la partie intérieure du centre
24 x 21,5 x 20 cm
Provenance :
- Galerie Lelong, Paris
- Collection particulière, Paris
1 200 / 1 800 €

121



122. **Jan Voss** (né en 1936)
Sans titre, 1988
Pierre de lave émaillée
50 x 50 cm
Provenance :
- Galerie Lelong, Paris
- Collection particulière, Paris
1 500 / 2 000 €

122



123

123. **James Brown** (1951-2020)
Sans titre, 1985
Crayon sur papier brun
Signé des initiales et daté en bas à droite
60 x 45 cm
Provenance :
- Galerie Lelong, Paris
- Collection particulière, Paris
2 000 / 3 000 €



124

124. **James Brown** (1951-2020)
Tête, 1993
Terre chamottée
32 x 16 x 16 cm
Provenance :
- Galerie Lelong, Paris
- Collection particulière, Paris
1 500 / 2 000 €



125. **Gérard Titus-Carmel** (né en 1942)
Dessin d'automne II, 1989
Fusain avec rehauts d'acrylique et papiers collés sur papier
Signé et daté en bas à droite
Titré en bas au centre
97 x 75 cm
Provenance :
- Galerie Lelong, Paris
- Collection particulière, Paris
1 500 / 2 000 €

125



126. **Jean-Charles Blais** (né en 1956)
Sans titre, 5.1985
Gouache et collage sur papier
Signé et daté en bas à droite
50 x 65 cm
Provenance :
- Galerie Catherine Issert, Saint Paul de Vence
- Collection particulière, Paris
2 000 / 3 000 €

126



127. **Philippe Pasqua** (né en 1965)
Vanité aux papillons
Tirage cibachrome monté sous diasec
Signé au dos
180 x 224,5 cm
Provenance : Collection particulière, Paris
7 000 / 9 000 €

127

CONDITIONS GÉNÉRALES DE VENTE - PIASA

« Constituent des ventes aux enchères publiques les ventes faisant intervenir un tiers, agissant comme mandataire du propriétaire ou de son représentant, pour proposer et adjuger un bien au mieux-disant des enchérisseurs à l’issue d’un procédé de mise en concurrence ouvert au public et transparent. Le mieux-disant des enchérisseurs acquiert le bien adjugé à son profit ; il est tenu d’en payer le prix.

Sauf dispositions particulières et le cas des ventes effectuées dans le cercle purement privé, ces ventes sont ouvertes à toute personne pouvant enchérir et aucune entrave ne peut être portée à la liberté des enchères. » (Article L.320-2 du Code de commerce)

La Maison de Ventes PIASA est un opérateur de ventes volontaires régi par les dispositions des articles L.321-1 et suivants du Code de commerce.

La Maison de Ventes agit comme mandataire du vendeur qui contracte avec l'acheteur.

Les ventes aux enchères sont soumises aux présentes conditions générales.

AVANT LA VENTE

Estimation

Dans le catalogue, l'estimation figure à la suite de chaque lot. Il ne s'agit que d'une indication, le prix d'adjudication résulte du libre jeu des enchères. Les estimations peuvent être données en plusieurs monnaies. L'arrondi de ces conversions peut entraîner une légère modification des arrondissements légaux.

Indications

Les lots précédés d'un * appartiennent à un actionnaire, un collaborateur ou un expert de la société PIASA.

Les notices d'information contenues dans le catalogue sont établies, en l'état des connaissances au jour de la vente, avec toutes les diligences requises, par PIASA et l'expert qui l'assiste le cas échéant, sous réserve des notifications, déclarations, rectifications, annoncées verbalement au moment de la présentation de l'objet et portées au procès-verbal de la vente.

Les acquéreurs potentiels sont invités à examiner les biens pouvant les intéresser et à constater leur état avant la vente aux enchères, notamment pendant les expositions. PIASA se tient à leur disposition pour leur fournir des rapports sur l'état des lots, en fonction des connaissances artistiques et scientifiques à la date de la vente.

Les dimensions et poids sont donnés à titre indicatif. Les couleurs des œuvres reproduites dans le catalogue peuvent différer des couleurs réelles.

L'absence de réserve au catalogue n'implique pas que le lot soit en parfait état de conservation et exempt de restauration ou imperfection (usures, craquelures, rentoilage).

Les lots sont vendus dans l'état dans lequel ils se trouvent au moment de la vente et il relève ainsi de la responsabilité des futurs enchérisseurs d'examiner chaque bien avant la vente. Les lots ayant pu être examinés avant la vente aucune réclamation quant à l'état des œuvres ne sera donc recevable dès l'adjudication prononcée.

Dans le cadre de la protection des biens culturels PIASA met tout en œuvre dans la mesure de ses moyens pour s'assurer de la provenance des lots mis en vente. En cas de contestations notamment sur l'authenticité ou l'origine des objets vendus, la responsabilité éventuelle de PIASA, tenue par une obligation de moyens, ne peut être engagée qu'à la condition expresse qu'une faute personnelle et prouvée soit démontrée à son encontre.

L'action en responsabilité civile à l'encontre de la Maison de Ventes se prescrit par 5 ans à compter de l'adjudication ou de la prisée.

PIASA se réserve le droit de retirer le lot d'une vente à tout moment s'il y a des doutes sur son authenticité ou sa provenance.

LA VENTE

Les enchérisseurs sont invités à se faire connaître auprès de PIASA SA avant la vente afin de permettre l'enregistrement de leurs données personnelles (une pièce d'identité sera demandée). Toute fausse indication concernant l'identité de l'enchérisseur engagera sa responsabilité. Si ce dernier ne se fait pas enregistrer avant la vente, il devra communiquer les renseignements nécessaires dès l'adjudication du lot prononcée.

Plusieurs possibilités s'offrent à l'acquéreur pour enchérir.

1. Enchères en salle

Le mode usuel pour enchérir consiste à être présent en salle pendant la vente.

2. Ordres d'achat

Le client ne pouvant assister à la vente pourra laisser un ordre d'achat. PIASA agira pour le compte de l'enchérisseur, selon les instructions contenues dans le formulaire d'ordre d'achat, et au mieux de ses intérêts. Lorsque deux ordres d'achat sont identiques, la priorité revient au premier ordre reçu.

3. Enchères téléphoniques

PIASA peut porter des enchères téléphoniques pour le compte d'un acquéreur potentiel. L'acquéreur potentiel devra se faire connaître au préalable de la maison de vente. La responsabilité de PIASA ne peut être engagée pour un problème de liaison téléphonique ou en cas d'erreur ou d'omissions relatives à la réception des enchères téléphoniques.

Il ne sera accepté aucune enchère téléphonique pour les lots dont l'estimation est inférieure à 300 €.

Les ordres d'achat écrits ou les enchères par téléphone sont une facilité pour les clients mise en place à titre gracieux. Ni PIASA, ni ses employés ne pourront être tenus pour responsables en cas d'erreurs éventuelles ou omissions dans leur exécution comme en cas de non-exécution de ceux-ci.

4. Enchères en ligne

PIASA ne peut être responsable en cas de dysfonctionnement des plateformes utilisées pour enchérir en ligne. L'utilisateur doit prendre connaissance et accepter, sans réserve, les conditions d'utilisation de cette plateforme.

5. Mandat pour le compte d'un tiers

Tout enchérisseur est réputé agir pour son propre compte, cependant il peut informer au préalable PIASA de sa qualité de mandataire pour le compte d'un tiers.

PIASA se réserve le droit d'accepter ou de refuser le mandat.

Les demandes d'ordres d'achat et d'enchères téléphoniques peuvent être faites par le biais du formulaire en ligne sur le site piasa.fr ou en utilisant le formulaire prévu à cet effet à la fin du catalogue de vente.

DÉROULEMENT DE LA VENTE

Le commissaire-priseur est en droit de faire progresser librement les enchères. Les enchères en salle priment sur les enchères online.

Après le coup de marteau, le commissaire-priseur ne pourra prendre aucune enchère quelle qu'elle soit. Lors de la vente PIASA est en droit de déplacer des lots, de réunir ou séparer des lots ou de retirer des lots de la vente. L'adjudicataire sera le plus offrant et dernier enchérisseur, et aura pour obligation de remettre ses nom et adresse ainsi qu'une pièce d'identité ou un Kbis.

En cas de contestation au moment des adjudications, c'est-à-dire s'il est établi que deux ou plusieurs enchérisseurs ont simultanément porté une enchère équivalente, soit à haute voix, soit par signe, et réclament en même temps cet objet après le prononcé du mot « adjugé», ledit objet sera immédiatement remis en adjudication au prix proposé par les enchérisseurs et tout le public présent sera admis à enchérir à nouveau.

Il est conseillé à l'adjudicataire d'assurer le lot obtenu dès l'adjudication. L'adjudicataire ne pourra recourir contre PIASA si l'indemnisation reçue de l'assureur de PIASA, suite à la perte, le vol ou la dégradation de son lot dans les trente jours suivant la date de la vente, s'avérait insuffisante.

PIASA peut utiliser des moyens vidéo pendant la vente aux enchères pour la présentation des objets mis en vente. PIASA ne pourra engager sa responsabilité en cas d'erreur de manipulation (présentation d'un bien différent de celui sur lequel les enchères sont portées) ou en cas de dysfonctionnement de la plateforme permettant d'enchérir en ligne. Dans le cas où un prix de réserve a été fixé par le vendeur, PIASA peut faire porter les enchères pour le compte du vendeur jusqu'à ce que ce prix soit atteint. L'estimation basse mentionnée dans le catalogue ne peut être inférieure au prix de réserve, et pourra être modifiée jusqu'au moment de la vente.

Droit de préemption

Conformément aux principes fixés par la loi du 31 décembre 1921, modifiée par la loi du 10 juillet 2000, l'État français dispose d'un droit de préemption sur certaines œuvres d'art mises en vente lors des enchères publiques. L'État se trouve alors subrogé au dernier enchérisseur. L'exercice de ce droit intervient immédiatement après le coup de marteau, et est confirmé dans un délai de quinze jours à compter de la vente. PIASA ne pourra être tenu pour responsable des conditions de la préemption par l'État français.

CONDITIONS GÉNÉRALES DE VENTE - PIASA

EXÉCUTION DE LA VENTE

L'adjudication réalise le transfert de propriété.

Dès l'adjudication, les objets sont placés sous l'entière responsabilité de l'acquéreur qui devra les enlever dans les plus brefs délais. Le transport des lots devra être effectué aux frais et sous l'entière responsabilité de l'adjudicataire.

La vente est faite au comptant et est conduite en euros. Aucun lot ne sera remis aux acquéreurs avant l'acquittement de l'intégralité des sommes dues.

En cas de paiement par chèque ou par virement, la délivrance des objets, pourra être différée jusqu'à l'encaissement. Les frais de dépôt sont, en ce cas, à la charge de l'adjudicataire.

1. Frais de vente

En sus du prix de l'adjudication, l'adjudicataire devra acquitter par lot et par tranche dégressive les commissions et taxes suivantes : **30% TTC sur les premiers 150 000 € (+TVA 20%) puis 24% TTC de 150 001 € à 1 000 000 € (+TVA 20%) et 14,4% TTC au-delà de 1 000 001 € (+TVA 20%).**

Pour les livres, en sus du prix de l'adjudication, l'adjudicataire devra acquitter par lot et par tranche dégressive les commissions et taxes suivantes : **26,375% TTC (25%HT + TVA 5,5%) sur les premiers 150 000 € puis 21,10% TTC (20%HT + TVA 5,5%) de 150 001 € à 1 000 000 € et 12,66% TTC (12%HT + TVA 5,5%) au-delà de 1 000 001€.**

La société étant sous le régime fiscal de la marge prévu à l'Article 297A du CGI, il ne sera délivré aucun document faisant ressortir la TVA.

Lots en provenance hors UE

Les lots dont le n° est précédé par le symbole *f* sont soumis à des frais additionnels pouvant être rétrocedé à l'adjudicataire sur présentation des documents douaniers d'exportation hors Union Européenne. Ces frais sont de 6.60% TTC (soit 5.50% HT) sur le prix de l'adjudication.

Les lots dont le n° est précédé par le symbole • sont soumis à des frais additionnels de 24% TTC (soit 20% HT) sur le prix de l'adjudication.

Pour de plus amples renseignements, veuillez contacter notre service comptabilité au : +33 (0)1 53 34 10 17

L'adjudicataire UE justifiant d'un numéro de TVA intracommunautaire et d'un document prouvant la livraison dans son Etat membre pourra obtenir le remboursement de la TVA sur les commissions.

2. Paiement

Le règlement des objets, ainsi que celui des taxes s'y appliquant, sera effectué en euros. Le paiement doit être effectué immédiatement après la vente.

L'adjudicataire pourra s'acquitter par les moyens suivants :

- Par carte bancaire uniquement en salle et au 5 Boulevard Ney 75018 Paris : VISA et MASTERCARD. (L'American express n'est pas acceptée)
- Par chèque bancaire certifié en euros avec présentation obligatoire d'une pièce d'identité en cours de validité, ou d'un Kbis datant de moins de 3 mois pour les personnes morales.

3. Par virement bancaire en euros :

RÉFÉRENCES BANCAIRES

HSBC, 26 BD MALESHERBES, 75008 PARIS

NUMÉRO DE COMPTE INTERNATIONAL (IBAN)

FR76 3005 6009 1709 1700 3866 868

BIC (BANK IDENTIFICATION CODE)

CC FRFRP

4. Les chèques tirés sur une banque étrangère ne seront autorisés qu'après l'accord préalable de PIASA, pour cela, il est conseillé aux acheteurs d'obtenir, avant la vente, une lettre accréditive de leur banque pour une valeur avoisinant leur intention d'achat, qu'ils transmettront à PIASA.

5. En espèces :

- Jusqu'à 1000 € frais et taxes comprises lorsque le débiteur a son domicile fiscal en France ou agit pour les besoins d'une activité professionnelle.

- Jusqu'à 15000 € frais et taxes comprises lorsque le débiteur justifie qu'il n'a pas son domicile fiscal en France et n'agit pas pour les besoins d'une activité professionnelle, sur présentation d'un passeport et justificatif de domicile.

3. Défaut de paiement

Conformément à l'article L.321-14 du Code de commerce, à défaut de paiement par l'adjudicataire, après mise en demeure adressée à l'acquéreur par lettre recommandée avec accusé de réception, restée infructueuse, le bien est remis en vente à la demande du vendeur sur réitération des enchères; si le vendeur ne formule pas cette demande dans un délai de trois mois à compter de l'adjudication, PIASA aura mandat d'agir en son nom et pour son compte et pourra :

- soit notifier à l'adjudicataire défaillant la résolution de plein droit de la vente, sans préjudice des éventuels dommages-intérêts. L'adjudicataire défaillant demeure redevable des frais de vente ;

- soit poursuivre l'exécution forcée de la vente et le paiement du prix d'adjudication et des frais de vente, pour son propre compte et/ou pour le compte du vendeur.

PIASA SA se réserve le droit d'exclure des ventes futures tout adjudicataire qui aura été défaillant ou qui n'aura pas respecté les présentes conditions générales de vente.

À ce sujet, la société de ventes volontaires PIASA est adhérente au Registre central de prévention des impayés des Commissaires-priseurs auprès duquel les incidents de paiement sont susceptibles d'inscription. Les droits d'accès, de rectification et d'opposition pour motif légitime sont à exercer par le débiteur concerné auprès du Symve 15, rue Freycinet 75016 Paris.

EXPORTATION

L'exportation hors de France ou l'importation dans un autres pays d'un lot, peut être affectée par les lois du pays dans lequel il est exporté, ou importé. L'exportation de tout bien hors de France ou l'importation dans un autre pays peut être soumise à l'obtention d'une ou plusieurs autorisation(s) d'exporter ou d'importer. Certaines lois peuvent interdire l'importation ou interdire la revente d'un lot dans le pays dans lequel il a été importé.

L'exportation de certains objets dans un pays de l'Union Européenne est subordonnée à l'obtention d'un certificat d'exportation délivré par les services compétents du Ministère de la Culture, dans un délai maximum de 4 mois à compter de sa demande.

La réglementation internationale du 3 mars 1973, dite Convention de Washington a pour effet la

protection de spécimens et d'espèces dits menacés d'extinction. L'exportation ou l'importation de tout lot fait ou comportant une partie (quel qu'en soit le pourcentage) en ivoire, écailles de tortues, peau de crocodile, corne de rhinocéros, os de baleine, certaines espèces de corail et en palissandre, etc... peut être restreinte ou interdite.

Il appartient, sous sa seule responsabilité, à l'acheteur de prendre conseil et vérifier la possibilité de se conformer aux dispositions légales ou réglementaires qui peuvent s'appliquer à l'exportation ou l'importation d'un lot, avant même d'enchérir. Dans certains cas, le lot concerné ne peut être transporté qu'assorti d'une confirmation par expert, aux frais de l'acheteur, de l'espèce et ou de l'âge du spécimen concerné.

PIASA peut, sur demande, assister l'acheteur dans l'obtention des autorisations et rapport d'expert requis. Ces démarches seront conduites aux frais de l'acheteur. Cependant, PIASA ne peut garantir l'obtention que les autorisations seront délivrées.

En cas de refus de permis ou de délai d'obtention de celui-ci, l'acheteur reste redevable de la totalité du prix d'achat du lot. Un tel refus ou délai ne saurait en aucun cas justifier le retard du paiement ou l'annulation de la vente.

LOI APPLICABLE ET ATTRIBUTION DE COMPÉTENCE

Les dispositions des conditions de vente sont indépendantes les unes des autres. La nullité d'une des conditions ne peut entraîner l'inapplicabilité des autres conditions de vente.

Les présentes conditions de ventes sont rédigées en français et régies par le droit français. Les éventuels litiges relatifs à l'interprétation ou l'application des présentes Conditions Générales de Vente seront portés devant les juridictions françaises, compétentes dans le ressort du siège social de PIASA.

RETRAIT DES LOTS

Tous les achats réglés pourront être enlevés 24 heures après la vente dans notre stockage : PIASA 5 boulevard Ney 75018 Paris (Ouvert de 9h à 12h et de 14h à 17h). Entrée par le 215 rue d'Aubervilliers 75018 Paris (Niveau -1, zone C-15). Hauteur maximum du camion : 3m90
L'enlèvement des objets se fait sur rendez-vous par mail : piasa-ney@piasa.fr
Contact : +33 1 40 35 88 83 | piasa-ney@piasa.fr

Les lots pourront être gardés à titre gracieux pendant 30 jours. Passé ce délai, des frais de dépôts et d'assurance seront supportés par les acquéreurs au tarif de 30 euros HT forfaitaire et 3 euros HT par jour calendaire et par lot, 6 euros HT concernant le mobilier. Passé 60 jours, PIASA décline toute responsabilité quant aux dommages que l'objet pourrait encourir, la garantie de PIASA cessera alors de plein droit.

Protection des données personnelles

Le client PIASA dispose d'un droit d'accès et de rectification aux données nominatives fournies à PIASA dans les conditions de la loi Informatique et Liberté du 6 janvier 1978 modifiée par la loi du 6 août 2004. Depuis le 25 mai 2018, PIASA est en conformité avec la nouvelle réglementation européenne de la protection des données personnelles.

GENERAL TERMS AND CONDITIONS OF AUCTION - PIASA

“Public auctions are sales which involve the participation of a third party, acting as agent of the owner or his representative, to offer and sell an item of property to the highest bidder at the end of a process of competitive bidding that is open to the public and transparent. The highest bidder acquires the sold item for his own benefit; he is bound to pay the price.

Except where specially provided otherwise or for sales made within a purely private circle, these sales are open to any person able to bid and no restriction may be made on the freedom of bidding.” (Article L 320-2 of the Commercial Code)

The Maison de Ventes (Auction House) PIASA is a public auction operator governed by the provisions of Articles L 321-1 et seq. of the Commercial Code.

The Auction House acts as agent of the seller who enters into contract with the buyer.

The auctions are subject to these general terms and conditions.

PRIOR TO THE AUCTION

Appraisal

In the catalogue, the appraisal appears after each lot. This is only an indication, the hammer price shall result from free bidding. Appraisals may be given in several currencies. The rounding of these conversions may lead to a slight difference compared to laws on rounding.

Indications

The lots preceded by an * belong to a shareholder, employee or expert of PIASA.

The information notices contained in the catalogue are drawn up with all due diligence in the state of knowledge on the day of the sale, by PIASA and the expert assisting it where relevant, subject to any notifications, declarations or rectifications announced orally at the time of presentation of the item and set down in the minutes of the sale.

Potential buyers are invited to examine the items that may interest them and to observe their condition prior to the auction, including in particular during exhibitions. PIASA remains at their disposal to provide reports on the condition of the lots, according to artistic and scientific knowledge at the date of the auction.

The dimensions and weights are given for information only. The colours of works reproduced in the catalogue may vary from the actual colours.

The absence of reservations in the catalogue does not mean that the lot is perfectly conserved and free of any restorations or imperfections (wear and tear, cracking, lining).

The lots are sold in the condition in which they are to be found at the time of the sale. It is therefore the responsibility of the future bidders to examine each item before the sale. As the lots can be examined prior to the sale, no complaint as to the condition of the works will therefore be admissible as soon as the auction is pronounced.

In the framework of the protection of items of cultural property, PIASA makes all effort within its means to verify the origin of the auctioned lots.

In the event of dispute, notably as to the authenticity or origin of the sold items, PIASA, bound by a best efforts obligation, shall only be liable under the express condition of demonstration that it has committed a proven personal wrong. Any liability claim against the Auction House will be barred after the limitation period of 5 years following the sale or appraisal.

PIASA reserves the right to withdraw the lot from auction at any time if there is doubt as to its authenticity or origin.

THE AUCTION

Bidders are invited to present themselves to PIASA SA before the sale in order to enable their personal details to be registered (an identity document will be requested). Any false information concerning the bidder's identity will give rise to his or her liability. If the bidder does not register before the auction, he or she must communicate the necessary information as of the adjudication of the sale of the lot.

There are several possibilities for buyers to bid.

1. Bidding in the auction room

The usual method of bidding is by being present in the room during the auction.

2. Purchase orders

A customer who cannot attend the sale may leave a purchase order. PIASA will act on behalf of the bidder, in accordance with the instructions contained on the purchase order form, and in his or her best interests. If two purchase orders are identical, priority will go to the first order received.

3. Telephone bidding

PIASA may carry telephone bids on behalf of a potential buyer. The potential buyer must present himself to the auction house in advance. PIASA cannot be held liable for any difficulty in the telephone connection or in the event of error or omission concerning the receipt of telephone bids.

No telephone bids will be accepted for lots where the appraisal is less than €300.

Written purchase orders or telephone bids are facilities that are provided to customers without charge. Neither PIASA nor its employees may be held liable in the event of any error or omission in executing them or failing to execute them.

4. Bid Online

PIASA cannot be held responsible in the event of dysfunction of the platforms used to bid online. The user must read and accept, without reservation, the conditions of use of this platform.

5. Mandate on behalf of a third party

Each bidder is deemed to be acting on his own behalf, however he may inform PIASA in advance that he is acting as agent on behalf of a third party.

PIASA reserves the right to accept or refuse the agent's representative status.

Requests for purchase orders and telephone bids may be made using the online form available on the site piasa.fr or by using the form provided for this purpose at the end of the auction catalogue.

AUCTION PROCEEDINGS

The auctioneer is freely entitled to proceed with bidding. Bids made in the auction room will take precedence to online bids.

After the hammer fall, the auctioneer cannot take account of any other bid whatsoever. At the time of the auction, PIASA shall be entitled to shift lots, group or subdivide lots, or withdraw lots from the auction. The winning bidder shall be the highest and final bidder, and shall be obliged to give his name and address and an identity document or extract of registration in the trade registry.

In the event of dispute at the time the sale is awarded, i.e. where it is shown that two or more bidders have simultaneously made equivalent bids, either spoken aloud or by sign, and claim the item at the same time after the word “adjudgé” (“sold”) is pronounced, that item shall be immediately put back up for auction at the price offered by the bidders and all members of public present will be able to bid once again. PIASA may use video devices during the auction to present the items put up for auction.

The successful buyer is advised to insure the lot obtained as soon as the auction is pronounced. The successful buyer will not be able to take action against PIASA if the compensation received from PIASA's insurer following the loss, theft or deterioration of the lot, within 30 days of the date of the sale, proves insufficient.

PIASA shall bear no liability in the event of a handling error (presentation of an item that is different to the one for which bidding is made) or in the event of dysfunction in the platform permitting online bidding. In the event that a reserve price has been set by the seller, PIASA may carry bids on behalf of the seller until this price has been reached. The lower limit of the appraisal stated in the catalogue cannot be lower than the reserve price, and may be modified up to the time of the auction.

Right of pre-emption

In accordance with the principles laid down by the French Law of 31 December 1921, amended by the Law of 10 July 2000, the French State has a right of pre-emption over certain works of art sold at public auction. The State will then enter by way of subrogation into the rights of the highest bidder. This right must be exercised immediately after the hammer fall, and confirmed within a period of fifteen days following the sale. PIASA cannot be held liable for the conditions under which pre-emption is exercised by the French State.

GENERAL TERMS AND CONDITIONS OF AUCTION - PIASA

ENFORCEMENT OF THE SALE

The announcement of the sale (adjudication) causes transfer of ownership title. As of the time of the adjudication, the items shall be the entire responsibility of the buyer who must remove them as soon as possible.

Transportation of the lots shall be made at the expense and entirely under the responsibility of the winning bidder. The sale is made for payment with immediate value and in euros.

No lot will be handed over to buyers before the payment of all sums due. In the event of payment by cheque or by wire transfer, delivery of the items may be deferred until the sums have cleared. The costs of deposit shall in this case be borne by the winning bidder.

1. Auction costs

In addition to the hammer price, the winning bidder must pay the following commission and taxes, per lot and in accordance with the relevant price brackets : **30% including VAT (25% excluding VAT + 20% VAT) on the first €150,000 then 24% including VAT (20% excluding VAT + 20% VAT) from €150,001 to €1,000,000 and 14.4% including VAT (12% excluding VAT + 20% VAT) above €1,000,001.**

For books, in addition to the hammer price, the winning bidder must pay the following commission and taxes, per lot and in accordance with the relevant price brackets : **26,375% including VAT (25% excluding VAT + 5,5% VAT) on the first €150,000 then 21,10% including VAT (20% excluding VAT + 5,5% VAT) from €150,001 to €1,000,000 and 12,66% including VAT (12% excluding VAT + 5,5% VAT) above €1,000,001.**

No document showing VAT will be issued, as the company is subject to the margin provided for in Article 297 A of the CGI.

Lots from outside the EU

Lots from outside the EU Lots having a number preceded by the symbol **f** are subject to additional costs that may be paid over to the winning bidder on the presentation of customs export documents from outside the European Union. These costs are 6.60% with VAT, (so 5.50% excluding VAT), of the hammer price.

Lots having a number preceded by the symbol **•** are subject to additional costs of 24% with VAT (so 20% + VAT) of the hammer price.

For further information, please contact our accounting department at the number:

+33 (0)1 53 34 10 17

2. Payment

Payment for items, together with applicable taxes, shall be made in euros. Payment must be made immediately after the sale.

The winning bidder may pay using the following means:

1. By credit or debit card only in the auction room, or 5 Boulevard Ney 75018 Paris: VISA and MASTERCARD. (American express not accepted)

2. By certified bank cheque in euros with compulsory presentation of a valid identity document, or extract of registration in the trade registry (“Kbis” extract) dating from within the last 3 months for legal entities.

3. By wire transfer in euros:

BANK DETAILS

HSBC, 26 BD MALESHERBES, 75008 PARIS

INTERNATIONAL BANK ACCOUNT NUMBER

(IBAN) **FR76 3005 6009 1709 1700 3866 868**

BIC (BANK IDENTIFICATION CODE)

CC FRFRP

4. Cheques drawn on a foreign bank will not be authorised except with PIASA's prior agreement. For that purpose, buyers are advised to obtain a letter of credit from their bank for a value approaching their intended purchase price, which they will transmit to PIASA.

5. In cash:

- Up to €1,000 including costs and taxes, where the debtor's tax residence is in France or if acting for the purposes of a professional activity.

- Up to €15,000 including costs and taxes where the debtor proves not being having tax residency in France and not acting for the purposes of a professional activity, on presentation of a passport and proof of residence.

3. Default

In accordance with Article L 321-14 of the Commercial Code, in the event of failure to pay by the winning bidder, after notice summoning payment has been sent to the buyer by registered letter with return receipt requested and remains without effect, the item shall be re-auctioned on the seller's request; if the seller does not express this request within three months following the sale, PIASA shall be empowered to act in his name and on his behalf and may:

- either notify the winning bidder of the automatic rescission of the sale, without prejudice to any damages that may be claimed. The defaulting winning bidder will remain liable to pay the auction costs ;

- or pursue the enforcement of the sale and payment of the hammer price and auction costs, for its own benefit and/or on behalf of the seller.

PIASA SA reserves the right to exclude any winning bidder who fails to pay, or who does not comply with these general terms and conditions of auction, from any future auctions.

In this respect, the PIASA auction house is a member of the central registry for auctioneers for the prevention of non-payment (Registre central de prévention des impayés des Commissaires-priseurs) with which payment incidents may be registered. The rights of access, rectification and opposition on legitimate grounds may be exercised by the debtor in question by contacting Symev, 15 rue Freycinet 75016 Paris.

EXPORTS

The export out of France or the import into another country of a lot may be affected by the laws of the country in which it is exported, or imported. The export of any lot from France or the import into another country may be subject to one or more export or import authorisations. Local laws may prevent the buyer from importing a lot or may prevent him selling a lot in the country the buyer import it into.

The export of certain items to a country of the European Union requires an export certificate issued by the competent departments of the Ministry of Culture within a maximum period of 4 months following the application.

The international regulations of 3 March 1973, known as the Washington Convention (Convention on International Trade of Endangered Species,

CITES), have the effect of protecting specimens and species threatened with extinction. The export or import of any lot made of or containing any part (whatever the percentage) of ivory, tortoiseshell, crocodile skin, rhinoceros horn, whalebone, certain species of coral, rosewood etc ... may be restricted or prohibited.

It is the buyer's sole responsibility to take advice and meeting the requirements of any laws or regulations which apply to exporting or importing any lot, prior to bidding. In some cases, the lot concerned may only be shipped along with an independent scientific confirmation of species and/or age of the specimen concerned, which will be issued at the expense of the buyer.

PIASA can, on request, assist the buyer in obtaining the required licenses and independent scientific confirmation. This proceeding will be carried out at the buyer's expense. However, PIASA cannot guarantee that the buyer will get the appropriate license.

In the event of refusal of the license or delay in obtaining one, the buyer remains liable for the entire purchase price of the lot. Such a refusal or delay shall not allow for late payment or cancellation of the sale.

GOVERNING LAW AND JURISDICTION

All of the provisions of the terms and conditions of auction are independent of one another. The nullity of any one of the terms and conditions cannot cause any of the other terms and conditions of auction to be inapplicable.

These terms and conditions of auction are drafted in French and governed by French law.

Any dispute concerning the interpretation or application of these General Terms and Conditions of Auction shall be brought before the competent French courts of the judicial district in which the registered offices of PIASA are located.

TAKING DELIVERY OF LOTS

All paid purchases may be uplifted 24 hours after the sale at our storage site:

PIASA 5 boulevard Ney 75018 Paris (Open from 9- am to 12 pm and 2pm to 5pm). Entrance via 215 rue d'Aubervilliers 75018 Paris (Level -1, zone C-15). Maximum height of vehicles: 3.90m
Withdrawal of the items is done by appointment by e-mail: piasa-ney@piasa.fr
Contact: +33 1 40 34 88 83 | piasa-ney@piasa.fr

Items will be kept free of charge for 30 days. Thereafter the purchaser will be charged storage and insurance costs at the rate of €30 + tax, and €3 + tax, per day and per lot and €6 + tax per calendar day and per lot concerning the furniture. Past 60 days, PIASA assumes no liability for any damages that may occur to the lot, it being no longer covered by PIASA's insurance.

Protection of personal data

Customers of PIASA have a right of access and rectification of personally identifiable data provided to PIASA, as provided for in the Law on Computing and Civil Liberties of 6 January 1978, amended by the Law of 6 August 2004. Since 25 May 2018, PIASA complies with the new European data protection regulations.



PHOTO: (1) © STUDIO SEBERT

LOT 98 (DÉTAIL)

PIASA

Art moderne et Contemporain

Mercredi 25 novembre 2020 à 18h
 November 25th, 2020 at 6PM
PIASA
 118 rue du Faubourg Saint-Honoré 75008 Paris
 Fax : + 33 1 53 34 10 11

- ORDRE D'ACHAT** | ABSENTEE BID
- ENCHÈRES PAR TÉLÉPHONE** | BIDDING BY TELEPHONE

Nom et prénom | Name & First Name:

Adresse | Address:

Téléphone | Telephone:

Portable | Cellphone:

Téléphone pendant la vente | Telephone during the sale:

E-mail/Fax | E-mail/Fax:

Banque | Bank:

Personne à contacter | Person to contact:

Adresse | Address:

Téléphone | Telephone:

Numéro du compte | Account number:

Code banque | Bank code:

Code guichet | Branch code:

Joindre obligatoirement un RIB ainsi qu'une copie d'une pièce d'identité (passeport ou carte nationale d'identité).
 Please enclose your bank details and a copy of your identity card or your passport.

Les ordres d'achat écrits ou les enchères par téléphone sont une facilité pour les clients. Ni PIASA, ni ses employés ne pourront être tenus responsables en cas d'erreurs éventuelles ou omission dans leur exécution comme en cas de non exécution de ceux-ci.
 Absentee and telephone bidding are services offered to clients. Neither PIASA nor its staff can accept liability for any errors or omissions that may occur in carrying out these services.

Les demandes d'enchères téléphoniques doivent impérativement nous parvenir au moins 24 heures avant la vente. Ce service est offert pour les lots dont l'estimation basse est supérieure à 500€.
 To allow time for processing, absentee bids should be received at least 24 hours before the sale begins. This service is offered for the lots with a low estimate above 500€.

LOT N°	DESCRIPTION DU LOT LOT DESCRIPTION	LIMITE EN € LIMIT IN €

J'ai pris connaissance des conditions générales, informations et avis imprimés dans le catalogue et accepte d'être lié(e) par leur contenu ainsi que par toute modification pouvant leur être apportée, soit par avis affiché dans la salle de vente, soit par annonce faite avant ou pendant la vente. Je vous prie d'acquiescer pour mon compte personnel, aux limites en euros, les lots que j'ai désignés ci-contre (les limites ne comprenant pas les frais à la charge de l'acheteur).
 I have read the terms and conditions of sale as printed in the catalogue and agree to be bound by their contents as well as by any modifications that may be made to them, indicated either by notice in the saleroom or as announced before or during the sale. Please bid on my behalf up to the limit stipulated in euros, for the lot(s) designated opposite (exclusive of buyer's premium).

Date:

Signature obligatoire | Signature obligatory:

PIASA

ART (TRÈS) CONTEMPORAIN

VENTE : JEUDI 17 DÉCEMBRE 2020 À 18 H



PHOTO: (C) XAVIER DEFAIX

Michael Elmgreen (né en 1961)
& **Ingar Dragset** (né en 1969)
Sans titre, 2014
Bronze peint sur socle en bois laqué
62 x 132 x 62 cm
20 000 / 30 000 €

CONTACT
MARGOT DENIS-LUTARD
T. +33 1 53 34 10 02
M.DENIS-LUTARD@PIASA.FR

CONSULTANT EXTERNE POUR LA VENTE
JÉRÔME PAUCHANT

WWW.PIASA.FR

COMPTABILITÉ

ACHETEURS

Gaëlle Le Dréau
Tél. : +33 1 53 34 10 17
g.ledreau@piasa.fr

VENDEURS

Odile de Coudenhove
Tél. : +33 1 53 34 12 85
o.decoudenhove@piasa.fr

DÉPÔT ET STOCKAGE

Sur RDV du lundi au vendredi
de 9 à 12h et de 14 à 17h

5 boulevard Ney 75 018 Paris
Tél. : +33 1 40 34 88 83

Entrée par :
215 rue d'Aubervilliers
75 018 Paris

Marion Pelletier
m.pelletier@piasa.fr
Amine Hajji
a.hajji@piasa.fr

DIGITAL ET COMMUNICATION

Orianne Lieurain-Minella
Tél. : +33 1 53 34 12 88
o.lieurain@piasa.fr

Pierre Beaudonnet
Tél. : +33 1 53 34 12 36
p.beaudonnet@piasa.fr

**Agnès Renoult
Communication
Donatienne de Varinne**
Tél. : +33 1 87 44 25 25
donatienne@agnesrenoult.com

NOS CORRESPONDANTS

EN BELGIQUE

Thierry Belenger
Tél. : +32 475 984 038
thierry.belenger@me.com

EN CORÉE DU SUD

Jackie Hyejung Son
Tél. : +33 6 28 40 75 94
jackie-hyejung@naver.com

DÉPARTEMENTS

ART MODERNE ET CONTEMPORAIN

Directrice
Florence Latieule
Tél. : +33 1 53 34 10 03
f.latieule@piasa.fr

**Laura Wilmotte-
Koufopandelis**
Tél. : +33 1 53 34 13 27
lwilmotte@piasa.fr
Margot Denis-Lutard
Tél. : +33 1 53 34 10 02
m.denis-lutard@piasa.fr
Julia Nagy-Petit
Tél. : +33 1 53 34 10 07
j.nagy-petit@piasa.fr

Consultant-spécialiste
Domitille d'Orgeval
Tél. : +33 1 53 34 13 26
d.dorgeval@piasa.fr

ART CONTEMPORAIN AFRICAÏN

Margot Denis-Lutard
Tél. : +33 1 53 34 10 02
m.denis-lutard@piasa.fr

ARTS DÉCORATIFS DU XX^e SIÈCLE ET DESIGN

Directeur
Frédéric Chambre
f.chambre@piasa.fr

Directrice adjointe
Marine Sanjou
m.sanjou@piasa.fr
Tél. : +33 1 53 34 10 19

Marie Calloud
Tél. : +33 1 45 44 43 53
m.calloud@piasa.fr
Raphaëlle Clergeau de la Torre
Tél. : +33 1 53 34 12 80
r.cdela Torre@piasa.fr
Clothilde Laroche
Tél. : +33 1 45 44 12 71
c.laroche@piasa.fr
Marie-Laetitia Prate
Tél. : +33 1 53 34 10 19
ml.prate@piasa.fr

Consultants-spécialistes
Martin Jalabert
m.jalabert@piasa.fr
Tél. : +33 1 53 34 10 06
Paul Viguier
p.viguier@piasa.fr
Tél. : +33 1 45 44 43 54

MOBILIER OBJETS D'ART
HAUTE-ÉPOQUE
TABLEAUX ET DESSINS ANCIENS
TIMBRES
VENTES GÉNÉRALISTES
INVENTAIRES

Thibaud Cardera
Tél. : +33 1 53 34 12 95
t.cardera@piasa.fr
Carole Siméons
Tél. : +33 1 53 34 12 39
c.simeons@piasa.fr

BIJOUX MONTRES ET ARGENTERIE

Dora Blary
Tél. : +33 1 53 34 13 30
d.blary@piasa.fr
Salomé Pirson
Tél. : +33 1 53 34 10 15
s.pirson@piasa.fr

BANDES DESSINÉES
LETTRES ET MANUSCRITS
AUTOGRAPHES
LIVRES ANCIENS ET MODERNES
ESTAMPES MODERNES
ET CONTEMPORAINES
LIMITED EDITION

Dora Blary
Tél. : +33 1 53 34 13 30
d.blary@piasa.fr

PIASA S.A.

DIRECTEUR GÉNÉRAL
Charles-Henri Dirriart

VICE-PRÉSIDENT ASSOCIÉ
DIRECTEUR GÉNÉRAL
Frédéric Chambre

SECRETARIAT
Laurence Dussart
Tél. : +33 1 53 34 12 87
l.dussart@piasa.fr

PIASA

PIASA
118 rue du Faubourg Saint-Honoré
75 008 Paris

Tél. : +33 1 53 34 10 10
Fax : +33 1 53 34 10 11
contact@piasa.fr
www.piasa.fr

Piasa SA Ventes volontaires aux
enchères publiques
agrément n° 2001-020

INVENTAIRES

Frédéric Chambre
est à votre disposition pour
estimer vos œuvres ou
collections en vue de vente,
partage, datation ou assurance.

COMMISSAIRES PRISEURS

**Frédéric Chambre
Thibaud Cardera
Carole Siméons**

CRÉATION ORIGINALE
Mathieu Mermillon

RÉALISATION GRAPHIQUE
**Charly Basilic
Marie Eyries**

PHOTOGRAPHIES
**Xavier Defaix
Studio Sebort**

PIASA
118 rue du Faubourg Saint-Honoré
75 008 Paris

Tél. : +33 1 53 34 10 10
Fax : +33 1 53 34 10 11
contact@piasa.fr
www.piasa.fr

PIASA SA — Ventes volontaires
aux enchères publiques
agrément n° 2001-020