



**TONWERK** 



POÊLES À ACCUMULATION  
MADE IN SWITZERLAND

**Mentions légales**

**Conception et présentation** : ACN Strohm & Neumann Werbeagentur GmbH · [www.acn-werbeagentur.de](http://www.acn-werbeagentur.de) · **Texte** : Tonwerk Lausen AG, ACN Werbeagentur

**Photos** : Tonwerk Lausen AG, ACN Werbeagentur · [fotolia.com](http://fotolia.com) / © mercedes navarro p.12, © Subbotina Anna p. 26, © Günter Menzl p.40

[iStockphoto.com](http://iStockphoto.com) / © Catherine Yeulet S.9, © alohaspirit p.10, © Boris Buschardt p. 33, © Ivan Kmit S.34, © mediaphotos p.35

**Croquis** : Wolfram.Design · **Responsable du contenu de l'ensemble** : Tonwerk Lausen AG · Numéro 3/2015

La réimpression, même partielle, est uniquement autorisée avec l'accord préalable de la société Tonwerk Lausen AG.

Vous trouverez d'autres informations sur notre site Internet [www.tonwerk-ag.com](http://www.tonwerk-ag.com)



## « Un chaleureux coeur de pierre. »

Quoi de mieux qu'une cheminée qui crépite dans la salle à manger et délivre sa douce chaleur pendant les périodes froides en transformant votre domicile en un lieu de bien-être et de détente ? Surtout pendant les mois d'hiver, pendant lesquels nous profitons rarement des bienfaits des rayons du soleil, il est particulièrement important pour le corps et l'esprit de se sentir à l'aise et au chaud chez soi. De nombreuses personnes ont alors la nostalgie du feu pour pouvoir profiter du calme et de la fascination de cette source naturelle.

C'est ainsi que la société Tonwerk Lausen AG exprimait déjà il y a plusieurs années son objectif de créer un poêle qui réunirait en lui-même tous les avantages d'une cheminée à foyer ouvert, d'une cheminée à foyer fermé, et d'un poêle en faïence. Il devait prendre peu de place, et avoir un design moderne, donner une excellente vision sur les flammes et, en même temps, dégager une chaleur rayonnante continue et saine. Mais plus encore, il devait dépasser les autres poêles en matière d'efficacité et de respect de l'environnement, et devait fixer de nouvelles normes, tant au point de vue du design qu'à celui de la fonctionnalité.

Afin que ce rêve devienne réalité, nous nous sommes consacrés avec beaucoup de motivation à trouver une technique de chauffage innovante, en nous livrant sans relâche à la recherche et en cherchant toujours à faire mieux. C'est seulement ainsi que nous avons réussi à créer un produit unique en son genre, le poêle à accumulation Tonwerk® « Made in Switzerland ». Et toutes ces connaissances se trouvent aujourd'hui réunies dans les poêles à accumulation Tonwerk fabriqués avec une précision artisanale. Le résultat, c'est un produit qui allie l'utile à l'agréable. Un rendement énergétique maximal pour une consommation de bois minimale, une combustion respectueuse de l'environnement, avec de faibles émissions polluantes, une douce chaleur rayonnante pendant des heures avec un sentiment de bien-être naturel ainsi qu'un design primé au niveau international et une technique ultra moderne au plus haut niveau.

Mais bien d'autres choses encore se cachent derrière nos poêles à accumulation modernes. C'est la raison pour laquelle j'aimerais vous inviter à me suivre dans les pages suivantes, dans le monde de nos poêles à accumulation Tonwerk sans équivalent.

Meilleures salutations,

*Peter Brogli*  
Peter Brogli  
Directeur

	Un système de chauffage qui sait convaincre Le poêle à accumulation Tonwerk et la chaleur rayonnante	8
	Chauffage au bois et fines poussières Chauffer au bois : c'est toujours la solution la plus propre	12
	Les poêles à accumulation de la SERIE classic Un vrai classique dans le monde du chauffage novateur <small>à partir de la page</small>	14
	Sans équivalent parce que multiple Nos matériaux	20
	Le principe du chauffage eco <sub>2</sub> Avec Tonwerk vers un avenir propre	22
	Les poêles à accumulation de la SERIE eco <sub>2</sub> Des formes parfaites et une fonctionnalité optimale <small>à partir de la page</small>	24
	Aqua Module Le système Plus – une chaleur attrayante pour toute la maison	32
	Le vecteur d'énergie de l'avenir L'énergie tirée du bois est bonne pour la forêt et pour l'homme	34
	L'artisanat au sommet de l'art Les poêles à accumulation de design : la fabrication épouse le design	36
	Une « success-story » d'argile et de feu Les 140 années d'histoire de la Tonwerk Lausen AG	38
	Construire pour l'avenir Le poêle à accumulation Tonwerk dans les maisons basse énergie et passives	40
	Questions au spécialiste Une interview de Arthur Kasper	41
	Tonwerk online Tous les poêles, toutes les infos sous <a href="http://www.tonwerk-ag.com">www.tonwerk-ag.com</a>	42
	Caractéristiques techniques Aperçu sur tous les poêles	44
	Expressif et élégant Conservations du bois Tonwerk	45

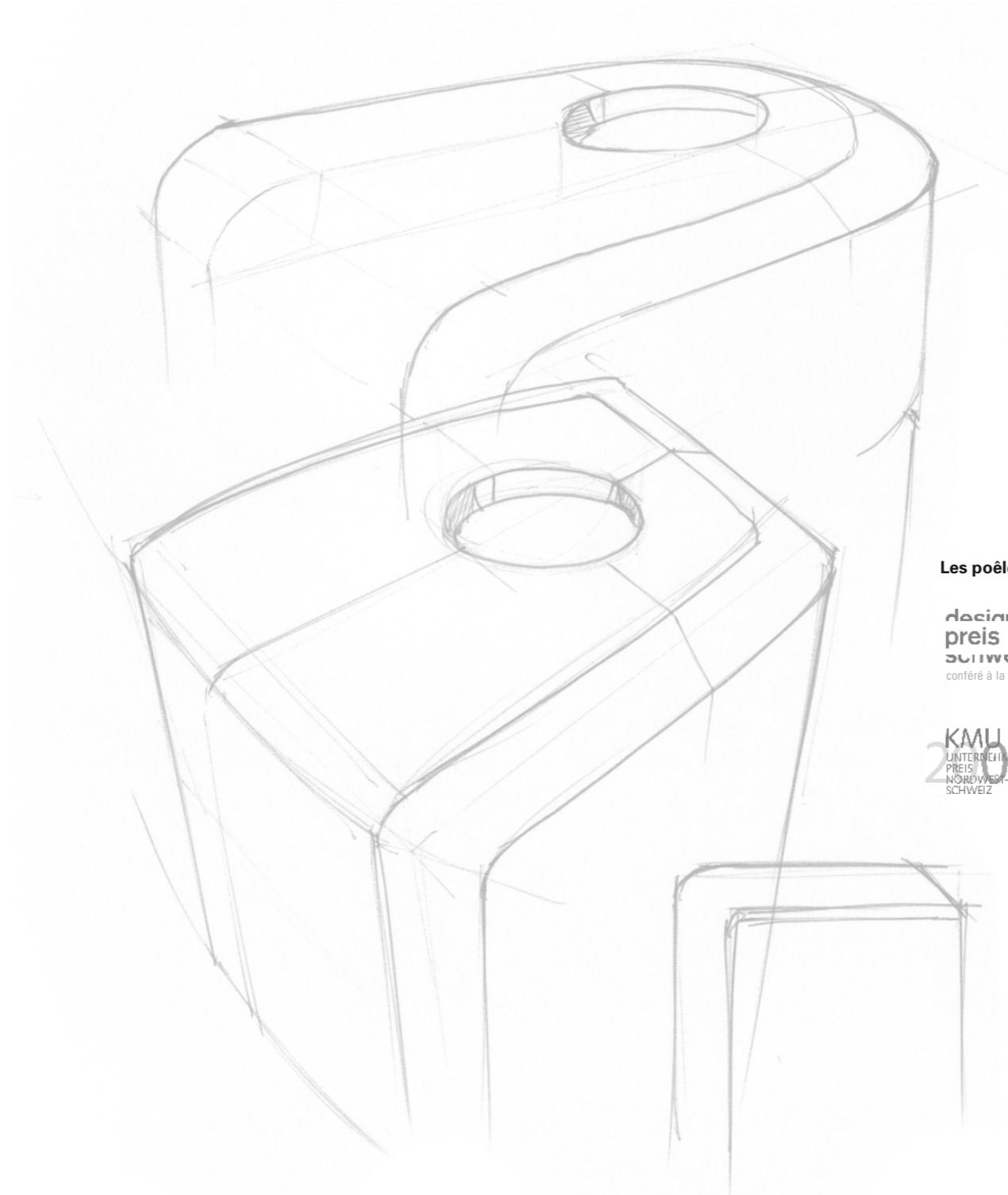

Les poêles à accumulation Tonwerk® – une qualité remarquable



## >> SERIE classic

Design : GAAN Gabriela Vetsch, André Riemens



T-ONE SWING  
->> page 14



T-ONE STONE  
->> page 16



T-BACK  
->> page 16



T-EYE  
->> page 18

## >> SERIE eco<sub>2</sub>

Design: Wolfram



T-LINE eco<sub>2</sub>  
T-LINE eco<sub>2</sub> PLUS  
->> page 24



T-LINE eco<sub>2</sub>  
VERSION SURÉLEVÉE  
->> page 24



T-NEO eco<sub>2</sub>  
T-NEO eco<sub>2</sub> DUO  
T-NEO eco<sub>2</sub> PLUS  
->> page 26



T-SKY eco<sub>2</sub>  
T-SKY eco<sub>2</sub> DUO  
->> page 28



T-ART eco<sub>2</sub>  
->> page 30

## Le poêle à accumulation Tonwerk

# UN SYSTÈME DE CHAUFFAGE QUI SAIT CONVAINCRE

Les atouts effectifs d'un poêle à accumulation ne peuvent guère être identifiés de l'extérieur.

Il vaut d'autant plus la peine de jeter un coup d'oeil à l'intérieur, car derrière le design moderne se cache une technique novatrice de plus haut niveau qui répond à toutes les exigences d'aujourd'hui – y compris pour le chauffage de demain.

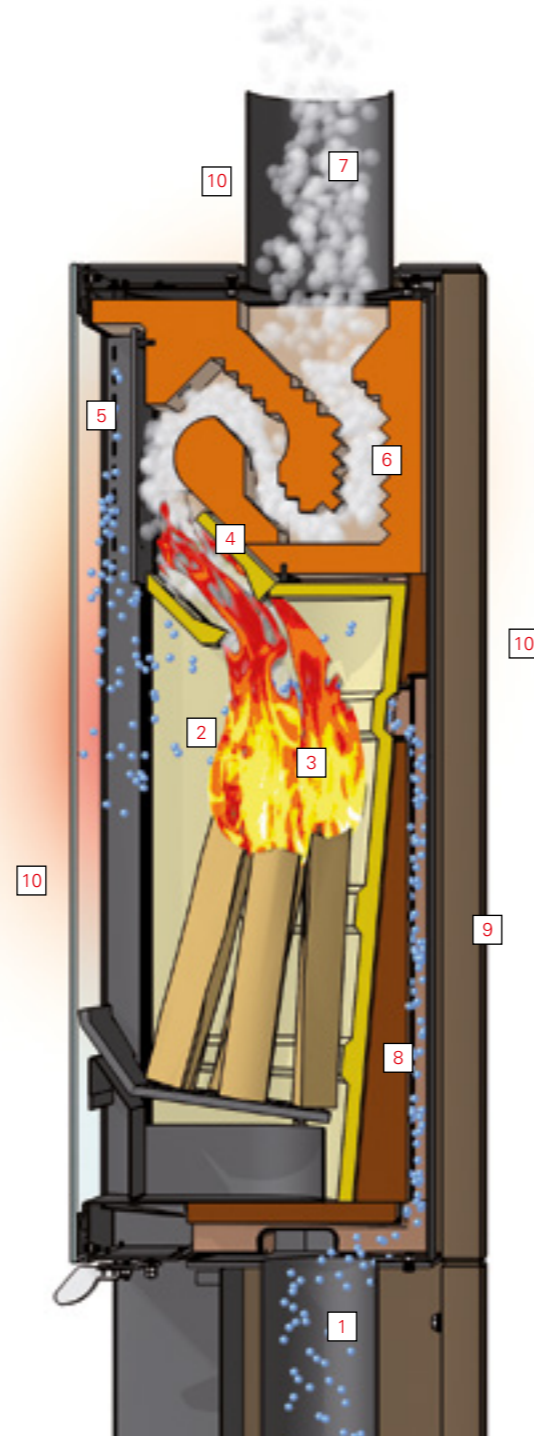

- 1 – Alimentation externe en air de combustion
- 2 – Chambre de combustion en céramique
- 3 – Combustion du bois de haut en bas
- 4 – Zone de post-combustion
- 5 – Rinçage de la vitre par l'air
- 6 – Echangeur de chaleur / Noyau de combustion en céramique
- 7 – Sortie du gaz de fumée
- 8 – Isolation thermique
- 9 – Revêtement extérieur fabriqué à la main
- 10 – Chaleur rayonnante

Un feu qui crépite, la lueur d'une flamme qui vacille, et une douce chaleur agréable. Qui n'adore pas s'asseoir devant un feu qui se consume doucement et contempler le jeu des flammes si agréable ? Si vous avez envie de créer une telle atmosphère de détente et si vous souhaitez acheter un foyer de cheminée, vous devez d'abord considérer ces deux aspects : le principe de chauffage du poêle à accumulation et la sensation de chaleur rayonnante naturelle.

Quiconque s'est déjà assis pendant un long moment autour d'un feu de camp sait que celui-ci dégage encore une agréable chaleur même après l'extinction du feu. Cela est dû non seulement aux braises, mais aussi aux pierres qui stockent la chaleur et la dégagent lentement. Même dans le salon, les avantages d'un feu de bois sont à nouveau de plus en plus appréciés.

Malheureusement, la sensation de chaleur ne subsiste souvent que pendant un bref moment de plaisir. Car avec les cheminées traditionnelles à foyer ouvert ou fermé, la pièce est rapidement trop chauffée et se rafraîchit presque aussi vite, dès que le feu s'est consummé. A moins que votre poêle n'emmagasine la chaleur dans son cœur et ne la dégage à nouveau à petites doses dans la pièce pendant de nombreuses heures.

### Il y a chauffer et chauffer

De nos jours, les gens passent une grande partie de leur vie dans des pièces fermées qui par ailleurs doivent être constamment chauffées pendant la saison froide. Dans nos pays, on ne peut pas se passer de chauffages comme source de chaleur. Or, l'air du chauffage n'est pas forcément bon pour la santé. Les radiateurs traditionnels réchauffent l'air grâce à leur surface



« Avec Tonwerk vers un avenir propre »

chaude, et génèrent ainsi de la chaleur par convection. Etant donné que l'air réchauffé est plus léger que l'air froid, il monte, et il se produit un brassage d'air plus ou moins important. Et c'est précisément cela qui a des conséquences désagréables. D'une part, l'air se dessèche par ce processus, ce qui se fait ressentir en particulier au niveau des muqueuses et des voies respiratoires ; et d'autre part les poussières domestiques et autres allergènes sont soulevés en tourbillons, ce qui pose des problèmes en particulier aux personnes allergiques.

#### Le secret d'une chaleur rayonnante naturelle

Mais quelle serait la source de chaleur idéale ? Elle devrait nous réchauffer et être la plus économique et la plus écologique possible. En outre, elle devrait créer un climat ambiant sain, c'est-à-dire des températures ambiantes agréables et un air immobile, avec très peu de poussières. Et c'est précisément ici que la chaleur rayonnante intervient, la chaleur du soleil que tout le monde connaît.

La chaleur rayonnante est ressentie par l'organisme humain comme particulièrement bénéfique. Elle est agréable et profitable sur le plan physiologique. Depuis la nuit des temps, les hommes utilisent et apprécient cette chaleur rayonnante naturelle. Elle est transmise par des ondes électromagnétiques dans la plage infrarouge. La chaleur rayonnante traverse l'air sans pertes et sans le réchauffer. C'est seulement lorsqu'elle entre en contact avec des corps solides tels que des murs, des objets et même des personnes qu'elle produit de la chaleur. Chacun d'entre nous connaît cet effet durant les journées hivernales ensoleillées : Même lorsque l'air est très froid, on ressent les chauds rayons de soleil sur la peau. Il se produit une sensation de température qui est plus élevée que la température effective de l'air. Ceci explique la grande utilité et la durabilité de la chaleur rayonnante.



#### Un système de chauffage convaincant,

##### le poêle à accumulation Tonwerk

Parmi les différentes techniques de chauffage qui ont été mises au point à ce jour, la chaleur rayonnante du poêle à accumulation est la plus proche de l'effet produit par les rayons du soleil. Tous deux se basent sur le même principe physique. Dans les pièces chauffées avec la chaleur rayonnante les germes dangereux pour la santé, les moisissures et l'humidité ont beaucoup moins de chance de se développer.

Les médecins et les biologistes du bâtiment recommandent ce principe de chauffage comme la manière la plus saine de chauffer une pièce, car l'air y reste frais et propre, comme il devrait l'être. Les poêles à accumulation Tonwerk impressionnent non seulement par leur jeu de flammes, mais diffusent précisément cette chaleur rayonnante qui est ressentie comme particulièrement bénéfique et qui est aussi et effectivement plus saine. Ils contribuent ainsi de manière idéale au bien-être et au confort.

certain décalage et en quantité appropriée par le biais du revêtement extérieur en tant que chaleur rayonnante et permet de conserver pendant plusieurs heures la température idéale.

#### Revêtements extérieurs d'un seul tenant

Le revêtement extérieur du poêle emmagasine également une partie de la chaleur et agit comme un diffuseur grâce à sa grande surface. La chaleur dégagée de façon continue par le noyau est ainsi mieux répartie dans la pièce, et la température est maintenue à un niveau agréable. Les revêtements en pierre étant fabriqués au cours d'un processus de moulage, la diversité du design est pratiquement illimitée. Par ailleurs, diverses pierres naturelles sont disponibles pour réaliser les revêtements des poêles. Ainsi, les poêles à accumulation Tonwerk peuvent être adaptés au goût personnel de chacun.

#### Foyer et chambre de post-combustion – pour une utilisation plus intense

Quel que soit le modèle sur lequel on porte son choix, le même objectif se cache derrière les différentes versions pour tous les poêles à accumulation Tonwerk : la plus grande efficacité possible. Grâce au foyer disposé à la verticale, dans lequel les bûches, posées debout, brûlent lentement du haut vers le bas (combustion top-down), les émissions polluantes sont réduites et le rendement énergétique est augmenté de manière significative. Tous ces facteurs augmentent l'efficacité du poêle et diminuent dans le même temps la consommation de bois.

#### Suffisamment d'énergie pour toute une maison

Les poêles à accumulation Tonwerk ont une vraie valeur ajoutée grâce au dégagement optimal de chaleur allié à une faible consommation de bois. Il n'est donc pas étonnant que ce système de chauffage ait depuis longtemps trouvé sa place dans l'habitat moderne, selon les besoins de chaleur, en chauffage principal dans les maisons basse énergie, ou bien en guise de chauffage d'appoint.

#### Emissions

La question des fines poussières et du chauffage au bois fait souvent l'objet de discussions dans le contexte de la protection de l'environnement. De nombreux propriétaires de poêles et des personnes intéressées se laissent encore trop souvent déstabiliser par cette question. Avec un poêle à accumulation Tonwerk, vous pouvez régler très simplement cette question et être rassurés. Car nos poêles répondent dès à présent aux normes les plus rigoureuses en matière d'émissions. C'est bon pour l'environnement et cela vous donne bonne conscience.

#### Échauffer une fois, puis tout oublier !

Temps d'utilisation pour plus de 15 h de chaleur

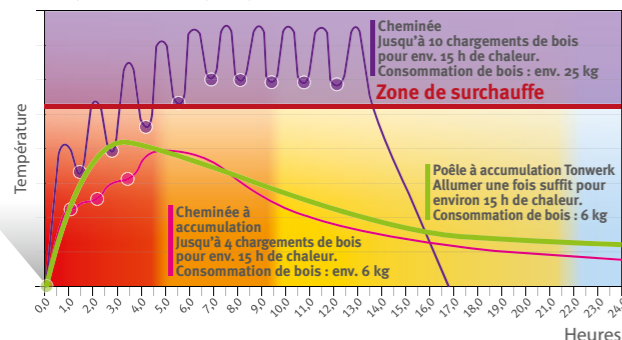

#### Un chaleureux cœur de pierre

La pièce maîtresse d'un poêle à accumulation Tonwerk est le noyau d'accumulation intégré en céramique conductrice de chaleur et résistante à la chaleur. Lors de la combustion du bois, il absorbe plus de 60 % de l'énergie libérée et l'emmagasine pour la restituer ensuite peu à peu à son environnement. La diffusion directe de chaleur du poêle est ainsi réduite à une intensité agréable et empêche un excès de chaleur dans la pièce. La chaleur emmagasinée dans le noyau est transmise avec un



## Pourquoi beaucoup de clients optent pour un poêle à accumulation TONWERK® ?

- ✚ La technologie des poêles à accumulation de l'un des fabricants leaders
- ✚ Technique novatrice et brevetée
- ✚ Chaque poêle est une pièce unique de fabrication artisanale
- ✚ Design exclusif primé sur le plan international
- ✚ Choix exclusif de matériaux, de surfaces et de couleurs
- ✚ Accumulateur céramique à hautes performances pour une accumulation maximale de la chaleur
- ✚ Rendement énergétique maximal – consommation minimale de bois
- ✚ Un jeu de flammes sans équivalent grâce au principe de combustion « top-down »
- ✚ Technologie eco<sub>2</sub> brevetée pour la sécurité, le confort et une haute efficacité
- ✚ Vue sur le feu variable grâce à la rotation sur 360°
- ✚ Une vue bien dégagée sur le feu grâce au rinçage intégré de la vitre
- ✚ Ambiance saine dans la pièce créée par la chaleur rayonnante
- ✚ Circulations de l'air peu intensives - bénéfique pour les personnes allergiques
- ✚ Option Aqua Module pour la distribution de la chaleur dans toute la maison
- ✚ Peu d'émissions pour un environnement propre et une bonne conscience
- ✚ Le chauffage au bois dans les maisons basse énergie et les maisons passives
- ✚ Garantie 5 ans, grande longévité, peu d'entretien
- ✚ SWISS MADE

**Les poêles à accumulation TONWERK® sont synonymes de progrès, d'efficacité, d'écologie et de bien-être – un investissement rentable pour l'avenir.**

**Afin que les remarquables caractéristiques d'un poêle à accumulation Tonwerk soient mises sans restrictions à votre service, le conseil et la planification d'un spécialiste sont incontournables. Vous serez entre de bonnes mains chez nos revendeurs qualifiés et spécialisés Tonwerk.**



# CHAUFFAGE AU BOIS ET FINES POUSSIÈRES

Le chauffage au bois est à nouveau devenu moderne et bénéficie d'un puissant essor depuis de nombreuses années. Malheureusement, le vecteur d'énergie « bois » ne se contente pas de libérer de la lumière et de la chaleur, mais diffuse aussi des résidus de combustion tels que les fines poussières qui font l'objet de longues discussions.

Correctement utilisés, les foyers modernes sont certes une variante de chauffage écologique ; mais lorsqu'on utilise mal son poêle, on met l'environnement en danger.

## Qu'est-ce qu'on désigne au juste par fines poussières ?

La poussière est un élément naturel de l'air et elle est donc omniprésente. On fait ici la distinction entre les poussières grossières visibles et les fines poussières se composant de particules non identifiables à l'œil nu. On appelle fines poussières, ou en anglais « Particulate Matter » (PM) les minuscules particules de l'air, mi solides, mi liquides, ou sous forme de gaz, qui ne tombent pas aussitôt à terre mais qui restent un certain temps en suspension dans l'atmosphère. On appelle ces particules, qui sont inférieures à 10 millièmes de millimètres, et donc dix fois plus petites que l'épaisseur d'un cheveu, « des fines poussières respirables » (PM10), qui peuvent nuire à la santé de toutes les voies respiratoires.

## D'où proviennent les fines poussières et peut-on les éviter ?

Les fines poussières surviennent principalement lors des processus industriels et de combustion non filtrés, ainsi que dans la circulation, où les gaz d'échappement en particulier, l'usure des pneus et la poussière de la route contribuent en grande partie à la pollution par les poussières fines. Les autres sources de poussière sont les tourbillons de poussière venant du sol, en particulier dans l'agriculture et après une longue sécheresse. Il existe en outre des sources naturelles telles que la poussière du Sahara ou le pollen des fleurs. Les courants atmosphériques transportent même ces fines poussières sur de très grandes distances. Lors de la combustion du bois, il se produit des fines poussières dans des proportions différentes, selon la qualité

de la combustion, selon le combustible et selon l'utilisation du foyer. En cas de combustion complète dans les foyers ayant une régulation novatrice du chauffage, et en utilisant du bois non traité et sec, les émissions produites sont si faibles qu'elles sont sans danger pour l'homme. Si cependant on utilise du bois qui n'est pas assez sec ou si le poêle n'est pas correctement utilisé, il en résulte une combustion incomplète et par conséquent des quantités de fines poussières beaucoup plus élevées et une formation de suie. Cela devient particulièrement dangereux lorsque le poêle domestique est utilisé comme une installation privée d'incinération des ordures ou bien si l'on fait brûler du bois qui contient de la peinture, des résines, des solvants ou des colles. Donc vous pouvez veiller à ce que votre poêle à bois vous apporte une chaleur agréable et ne nuise ni à l'environnement ni à la santé.

## Chauffer au bois : en dépit des fines poussières, c'est toujours la solution la plus propre

Le bois est une énergie renouvelable qui est encore bien trop peu utilisée. Contrairement à ce qui se passe avec les combustibles fossiles, aucun dioxyde de carbone (CO<sub>2</sub>) supplémentaire n'est produit lors d'une combustion prudente du bois. Et contrairement à ce qui se passe avec le pétrole, le prix du bois de chauffage n'est pas influencé par les marchés internationaux. Donc si l'on fait brûler le bon bois dans un poêle moderne tel que le poêle à accumulation Tonwerk, on peut se chauffer en toute confiance et en toute bonne conscience. Les émissions de fines poussières sont limitées à un minimum et le chauffage au bois devient une alternative écologique et économique.

## Merci d'accompagner Tonwerk vers un avenir plus propre !

Grâce à notre système de chauffage innovant, les poêles à accumulation se placent bien en dessous des limites de protection contre les émissions polluantes exigées en Europe et dans le monde entier. Avec un poêle à accumulation Tonwerk, l'énergie est entièrement utilisée, car un niveau d'efficacité très élevé est atteint. Cette combustion pauvre en émissions nocives contribue largement à conserver la pureté de l'air.

## SÉRIE **classic**<sup>+</sup>

▪ T-ONE SWING

▪ T-ONE STONE  
T-BACK

▪ T-EYE



### Leur excellente renommée les précède

Les poêles à accumulation Tonwerk de la série « classic », issus d'une fabrication artisanale, sont déjà de véritables classiques dans le monde du chauffage novateur, comme leur nom l'indique déjà. Dans un design primé sur le plan international, et dotée de la technique la plus moderne, la série « classic » est un symbole de plus haute qualité suisse et de « top niveau » parmi les poêles.

DESIGN PLUS

Design Preis Schweiz  
Prix Design Suisse  
Design Prize Switzerland



reddot design award

« Une esthétique simple  
alliée à une élégance  
intemporelle.

Le T-ONE SWING  
m'apporte la jouissance  
du feu sous sa plus belle  
forme. » Vincent von Groenhoff, Fribourg



**Beaucoup de flammes et de chaleur –  
compact et attrayant**

L'efficacité n'a rien à voir avec la taille. C'est ce que nous prouve, à deux points de vue, le T-ONE SWING, maintes fois récompensé. Avec ses parois en pierres moulées élégamment courbées vers l'arrière, il n'est pas seulement exceptionnellement beau et peu encombrant, mais il attire aussi tous les regards. Par ailleurs, sa porte sans cadre, entièrement en verre, donne un aperçu généreux sur le gracieux jeu des flammes.

Ainsi, même le T-ONE SWING plus petit rayonne d'élégance et de chaleur et confère à n'importe quelle pièce une impression de bien-être entièrement nouvelle et une qualité de vie unique.

Contrairement à la plupart des systèmes de poêles traditionnels, les bûches de bois sont placées debout dans le foyer vertical et sont allumées par le haut. Ainsi, elles brûlent lentement du haut vers le bas. Cette innovation réduit non seulement les valeurs d'émissions, mais accroît aussi l'efficacité énergétique et ménage ainsi l'environnement et votre portefeuille. Six heures de chaleur rayonnante saine avec un seul chargement de bois – exactement ce qu'il faut pour passer une soirée agréable chez soi.

Le jeu des flammes sans équivalent vous comblera encore pendant longtemps. Grâce à sa grande façade en verre et à la technologie intelligemment conçue par TONWERK.

- 1 – Les parois arrondies en pierres moulées ont une belle forme et occupent peu de place.
- 2 – Du fait de sa position verticale, le bois brûle lentement, du haut vers le bas et offre une très belle vue sur le feu.
- 3 – Sur le T-ONE SWING et le T-ONE STONE, le système automatique d'ouverture de la porte est placé en haut, à une hauteur conforme aux normes de sécurité pour les enfants.
- 4 – La porte en verre brevetée, sans cadre, n'est pas seulement particulièrement esthétique, mais elle est aussi très facile à entretenir.



Design: GAAN Gabriela Vetsch, André Riemens



# T-ONE STONE®

le styliste rectiligne

DESIGN PLUS

Design Preis Schweiz  
Prix Design Suisse  
Design Prize Switzerland

design  
preis  
SCHWEIZ



reddot design award

« Individualité et intemporalité alliées à la technique la plus moderne. Ainsi se résume le T-ONE STONE pour moi. »

Philippe Regnier, Luxembourg

### Pour les amateurs d'esthétique

#### intemporelle

Rectiligne, sans fioritures et d'une grande franchise – c'est sans aucun doute la meilleure description du T-ONE STONE. Son élégance simple est mise en valeur dans chacune de ses livrées. Ainsi, pour le revêtement de la paroi, vous avez le choix, en plus du revêtement en pierre moulée, entre Nero Assoluto, la stéatite lisse, le grès dur d'Himalaya ou l'aspect de béton apparent. Son design cubiste est souligné par sa façade entièrement en verre qui fournit une excellente vue sur les flammes. Comme sur le T-ONE SWING, le foyer de conception verticale garantit une combustion optimale et une efficacité maximale.

En dépit de son design sans fioritures, maintes fois primé, le T-ONE STONE offre également un tout autre aspect qui parle à tous les sens. Grâce à sa plaque de cuisson optionnel, il se transforme en un vrai « four pour gourmet » T-BACK et métamorphose votre nid douillet en un fournil sentant bon le pain chaud. Quel autre poêle moderne peut encore vous offrir la possibilité de cuire du pain, des gâteaux ou des pizzas toutes fraîches, après vous avoir donné des heures d'une saine chaleur rayonnante?

Une expérience unique en son genre pour toute la famille, sans consommation d'énergie supplémentaire. Avec T-ONE STONE, Tonwerk a conçu un poêle pour les esthètes et les gourmets.



- 1 – Les habillages latéraux au look de béton apparent et à la structure brute produisent un effet à la fois moderne et intemporel.
- 2 – Avec sa plaque de cuisson, le T-ONE STONE transforme votre salle à manger en un agréable fournil.
- 3 – La façade entièrement en verre offre une vue supplémentaire sur la chambre de post-combustion.
- 4 – Le régulateur d'air est simple à manipuler et permet une combustion optimale du bois.



Design: GAAN Gabriela Vetsch, André Riemens

T-EYE®

le poêle aux formes futuristes

Ireland's Showcase  
For The Built Environment  
PlanExpo

« Le T-EYE est une attraction pour le regard, qui réchauffe et qui fait du bien, un morceau de personnalité qui jouit dès à présent d'un statut de culte. »

Hans-Georg Zeiger, Zurich

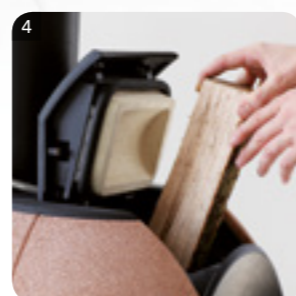
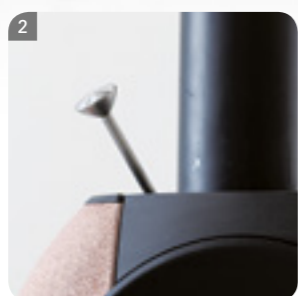
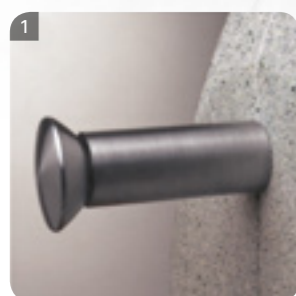

#### Un remarquable élément de design – quel que soit l'angle sous lequel on le contemple

Il convient d'examiner la vie depuis plus d'un point de vue. Nous avons pensé que l'on pouvait dire la même chose à propos d'un poêle à accumulation, et c'est la raison pour laquelle nous avons développé T-EYE.

Vous aimez regarder le jeu apaisant des flammes ? En étant confortablement assis sur le canapé, ou encore à table avec des amis, ou en bouquinant dans un fauteuil ? Le T-EYE peut être tourné facilement sur son joli socle, sur 360 degrés dans la pièce, et suivre ainsi les regards qu'il attire vers lui. Mais c'est loin d'être la seule innovation que ce poêle de designer, au look peu commun, cache en lui-même. Ainsi le T-EYE dispose d'un volet d'aération de combustion automatique qui n'exige aucune intervention complexe. Une fois qu'il est allumé, le T-EYE fait tout lui-même, on ne peut pas imaginer une utilisation plus simple. En outre, il est rempli par le haut, ce qui garantit une utilisation propre, car aucune cendre ne tombe à terre. Sa forme ronde permet une hauteur totale si faible que le T-EYE peut aussi assurer votre confort sans aucun problème dans les pièces mansardées tout en étant très esthétique.

Son design est si étonnant qu'il peut être admis parmi les plus grands du point de vue de son efficacité de chauffage. Avec une seule charge de bois, le T-EYE dégage pendant plus de 6 heures une chaleur rayonnante saine, et même en dehors de la période de chauffage, il confère à toute habitation un style particulier grâce à son design unique en son genre, et il reflète ainsi votre personnalité individuelle.

- 1 – Le levier permettant d'ouvrir la trappe de remplissage est intégré dans la poignée rotative.
- 2 – Ce dernier est tout simplement actionné en ouvrant la trappe.
- 3 – et la trappe est ouverte vers le haut.
- 4 – Le bois peut ensuite être facilement chargé par le haut.



Design: GAAN Gabriela Vetsch, André Riemens

# UNICITÉ PAR LA DIVERSITÉ

## Nos matériaux

Afin que nos poêles ne mettent pleinement en valeur non seulement leur effet optimal d'accumulation, mais aussi leur valeur esthétique, nous vous proposons de nombreux revêtements extérieurs en pierre que vous pouvez assembler de la manière qui convient le mieux à votre sensibilité. Vous obtenez ainsi une véritable pièce unique Tonwerk correspondant pleinement à vos souhaits. Vous avez alors le choix entre nos pierres moulées Tonwerk uniques en leur genre, ou de pierres naturelles le Nero Assoluto ou la pierre ollaire. Dans la finition, nous conférons à tous ces matériaux leur dernier poli, ce qui se reflète de manière visible et sensible au toucher dans la qualité de nos nobles surfaces.

Vous pouvez configurer une sélection de couleurs et de matériaux pour chaque modèle de poêle sur notre site Internet [www.tonwerk-ag.com](http://www.tonwerk-ag.com).



### Surfaces et couleurs au choix (autres sur demande)



## SÉRIE **eco<sub>2</sub><sup>+</sup>**

- T-LINE **eco<sub>2</sub>**  
T-LINE **eco<sub>2</sub>** VERSION SURÉLEVÉE  
T-LINE **eco<sub>2</sub>** PLUS
- T-NEO **eco<sub>2</sub>**  
T-NEO **eco<sub>2</sub>** DUO  
T-NEO **eco<sub>2</sub>** PLUS
- T-SKY **eco<sub>2</sub>**  
T-SKY **eco<sub>2</sub>** DUO
- T-ART **eco<sub>2</sub>**



### La perfection dans le design et la technologie

Des formes parfaites et une fonctionnalité optimale caractérisent ces poêles à accumulation sans équivalent de la série « eco<sub>2</sub> ». Une technique brevetée pour une sécurité maximale, une consommation de bois minimale, des valeurs d'émissions très faibles et une très longue durée de vie, tout cela dans un design hors du commun, garantissent des performances technologiques de pointe. La série **eco<sub>2</sub>** est ainsi synonyme de progrès, d'efficacité, d'écologie et de bien-être.

# LE SYSTÈME DE CHAUFFAGE **e.c.O<sub>2</sub>**<sup>®</sup>



Alimentation d'air automatique

## **Seulement 1x approvisionnement pour des heures de plaisir**

- Système d'alimentation d'air intelligent – sans courant
- Grande efficacité grâce à un chauffage continu et de longue durée
- 2 heures de flammes avec un seul approvisionnement en bois



Ferme porte automatique

## **Ferme porte confortable**

- Ferme porte automatique pour une sécurité optimale
- Certification DIBt (Allemagne) pour une utilisation indépendante de l'air ambiant dans les bâtiments à faible demande en énergie
- Grande étanchéité = sécurité



Top-Down combustion

## **Un air propre grâce à une combustion descendante**

- BlmschV (Allemagne) et OPair (Règlement sur les émissions fédérale)
- Combustion propre, donc faible quantité de cendres
- Remplissage pour un plaisir de feu pur

« L'écologie pour les sens. »

La société Tonwerk Lausen AG a fait enregistrer la désignation complémentaire **e.c.O<sub>2</sub>**<sup>®</sup> comme nom de marque, et ce, pour une bonne raison. Car lorsque **eco** est inscrit sur un produit Tonwerk, c'est bien parce qu'il est écologique. **eco<sub>2</sub>** signifie plus d'autonomie, une efficacité accrue, l'automatisation et le confort, sans aucun apport d'énergie extérieure !

## **Dans eco<sub>2</sub>, le e signifie « échauffer une fois, puis oublier tout ».**

Grâce à un volet d'air thermomécanique, vous n'avez plus à vous occuper de quoi que ce soit. Vous n'avez qu'à allumer votre poêle à accumulation, et le volet d'aération breveté se charge du reste. Il se ferme automatiquement après la combustion et interrompt l'admission d'air. Ainsi, la chaleur accumulée est conservée beaucoup plus longtemps, ce qui accroît l'efficacité et économise une grande quantité de bois de chauffage. Vous pouvez donc quitter votre domicile en toute tranquillité ou bien aller dormir : votre poêle règle tout lui-même à votre place et il vous accueille après le travail, ou le lendemain matin, avec une chaleur douillette. **eco<sub>2</sub>** est donc synonyme d'autonomie accrue et il est parfaitement adapté à notre époque.

## **Le c est le c de confort dans**

### **« fermeture automatique confort de la porte ».**

Conformément aux normes en vigueur (DIBt, Allemagne), ce système breveté garantit une étanchéité au gaz définie et un verrouillage de la porte en toute sécurité. Ainsi, lors du fonctionnement du dispositif d'aération et de ventilation, vous n'avez pas besoin d'un système électronique de surveillance supplémentaire. Le système mécanique nécessite peu d'entretien et il est facile à entretenir.

## **Du reste, o<sub>2</sub> rappelle au sens large**

### **« l'oxygène et l'air pur ».**

Tonwerk a en effet développé la combustion verticale. Le résultat de cette combustion de haut en bas est plus qu'une expérience impressionnante d'un feu de bois : ce principe fait vraiment baisser votre consommation de combustible et permet le dégagement des plus bas niveaux d'émissions grâce à une technique perfectionnée. Ainsi, les valeurs d'émission sont déjà inférieures aux valeurs limites d'émission valables à partir de 2015. Vous ne pouvez pas vous chauffer à la maison de manière plus efficace, plus agréable et plus saine. La technologie **eco<sub>2</sub>** est parfaitement adaptée à notre époque et répond à toutes les exigences qu'imposent le chauffage moderne des pièces d'habitation.

## **La série eco<sub>2</sub> et la norme EN 15250 pour**

### **les poêles à accumulation.**

La série **eco<sub>2</sub>**, qui a été testée selon les normes EN 15250 sur les poêles à accumulation, en vigueur depuis 2007, dispose de caractéristiques de qualité déterminantes que vous devriez prendre en considération lors de l'achat d'un poêle à accumulation. Ici, la qualité de la chaleur est certifiée, comme elle se doit d'être, c'est-à-dire propre, douce et qui dure longtemps. Le poêle à accumulation Tonwerk tient ses promesses.

## Le module de convection du **T-NEO **eco<sub>2</sub>**<sup>®</sup> DUO** | **T-SKY **eco<sub>2</sub>**<sup>®</sup> DUO**



Module de convection

Avec le module de convection vous obtenez en un « tournemain » l'avantage supplémentaire d'un dégagement direct de chaleur plus important durant la phase d'allumage et de combustion. Chaleur supplémentaire, plus rapide, et cela, de manière auto-réglable. Au besoin, choisissez entre l'assistance fournie par la convection et la chaleur rayonnante pure.

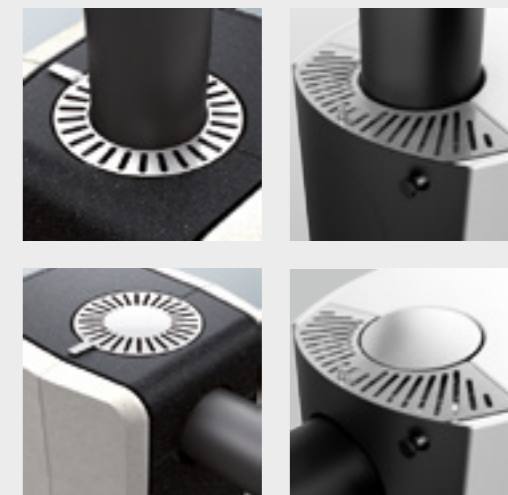

« Je dirais simplement : la chaleur pure qui vous fait du bien. Le T-LINE est un génie universel qui est considéré à juste titre comme une merveille de chauffage. »

Jörg Heitger, Solothurn



### Le chauffage sous sa meilleure forme – allumer tout simplement, et savourer.

La flexibilité est toujours une excellente caractéristique. Dans ce sens, la gamme T-LINE eco<sub>2</sub> qui est disponible en différentes pierres moulées s'harmonise avec n'importe quel environnement et impressionne de par sa « fière allure ». Avec sa grande façade avant vitrée et ses contours intéressants, le champion du stockage, rotatif en option, donne dans toutes ses positions une brillante image de lui-même.

Le principe de chauffage eco<sub>2</sub> garantit, grâce à l'arrivée d'air automatique brevetée et le principe de chauffage du haut en bas, une combustion régulière et un jeu de flammes impressionnant sans aucune manipulation de l'admission d'air.

Vous n'avez qu'à l'allumer, le T-LINE eco<sub>2</sub> règle tout le reste lui-même. Le résultat est tout aussi impressionnant que celui obtenu avec le T-NEO eco<sub>2</sub>, avec plus de 16 heures d'une douce chaleur rayonnante. On l'allume le matin, et le soir on a encore chaud.

On ne peut pas combiner de manière plus commode une chaleur saine et un chauffage efficace. Pour les besoins de chaleur plus importants, il existe aussi une version surélevée du T-LINE eco<sub>2</sub>.

Le système PLUS en option du T-LINE eco<sub>2</sub> PLUS allie l'atmosphère du feu de cheminée avec l'avantage complémentaire de la répartition de la chaleur dans toute la maison grâce à l'Aqua Module qui distribue l'eau. Ainsi, jusqu'à 50 % de l'énergie disponible peut être fournie au circuit de chauffage. Ayant été testé conformément aux normes EN 15250 sur les poêles à accumulation, il vous garantit un chauffage moderne et durable et il peut répondre de la qualité d'une chaleur rayonnante saine. Un vrai poêle à accumulation.

Vous trouverez des informations plus détaillées sur l'Aqua Module à la page 32 ou sur le site [www.tonwerk-ag.com](http://www.tonwerk-ag.com)

- 1 – Avec ses lignes élégantes le T-LINE apporte la chaleur rayonnante sous sa plus belle forme.
- 2 – Le conduit de fumée du T-LINE eco<sub>2</sub> peut être raccordé aussi bien en haut
- 3 – qu'à l'arrière.
- 4 – Sur le T-LINE eco<sub>2</sub> PLUS un AQUA MODULE est inséré entre le bloc d'accumulation et l'habillage extérieur.



# T-NEO eco<sub>2</sub><sup>®</sup>

l'esthète très flexible



German  
Design Award

NOMINEE 2013

« Le T-NEO est pour moi la combinaison parfaite de la technologie et du design. Avec l'Aqua Module en option, nous chauffons toute notre maison basse énergie. »

Christian Fossen, Königswinter



### La perfection au niveau de la forme et de la fonction

C'est certainement la description qui s'applique le plus judicieusement au T-NEO eco<sub>2</sub>. Son design inimitable se distingue avantageusement de celui des prédécesseurs. Les grands habillages entièrement en pierre, avec leurs rondeurs caractéristiques, sont disponibles en de multiples combinaisons de couleurs, comme il est d'usage chez Tonwerk. Cela fait du T-NEO eco<sub>2</sub> à tous égards un objet représentatif qui apporte à votre habitat ce petit quelque chose en plus.

Toutes les qualités exceptionnelles du poêle à accumulation Tonwerk sont également réunies dans le T-NEO. Possibilité de pivoter de jusqu'à 360°, et porte vitrée sans cadre pour une vue généreuse sur le feu, sortie de gaz de fumée variable et technologie breveté pour l'eco<sub>2</sub>.

La version T-NEO eco<sub>2</sub> PLUS avec l'Aqua Module offre aussi la possibilité de répartir la chaleur dans toute la maison. L'une des particularités du programme Tonwerk est le module de convection en option « DUO » pour davantage de flexibilité. Ainsi, en cas de besoin, on peut choisir entre la chaleur rayonnante pure et, si cela doit aller un peu plus vite, une proportion réglable de chaleur par convection, c'est-à-dire une diffusion encore plus rapide de la chaleur directe. Grâce à la relation harmonieuse entre l'esthétique et la finesse technique, le T-NEO eco<sub>2</sub> devient un trend et impressionne jusque dans les moindres détails.

Vous trouverez des informations plus détaillées sur l'Aqua Module à la page 32 ou sur le site [www.tonwerk-ag.com](http://www.tonwerk-ag.com)

- 1 – Son revêtement exclusif entièrement en pierre fait du T-NEO eco<sub>2</sub> le vrai champion de l'accumulation.
- 2 – Grâce à la technologie eco<sub>2</sub>, on a seulement besoin d'ouvrir la porte, de charger le poêle, de l'allumer, et de profiter de la vie.
- 3 – Avec le module de convection, le T-NEO eco<sub>2</sub> DUO offre le choix entre l'assistance fournie par la convection ou la chaleur rayonnante pure.
- 4 – Les bords arrondis et polis avec soin confèrent une élégance moderne et intemporelle à la fois.



Design: Wolfram

# T-SKY eco<sub>2</sub><sup>®</sup>

la star montante des  
poêles écologiques

« Pour moi, en tant qu'architecte, le T-SKY est bien plus qu'une simple culture de chauffage. C'est tout un art de vivre. »

Charlotte Hirschberg, Salzgitter



WINNER 2015

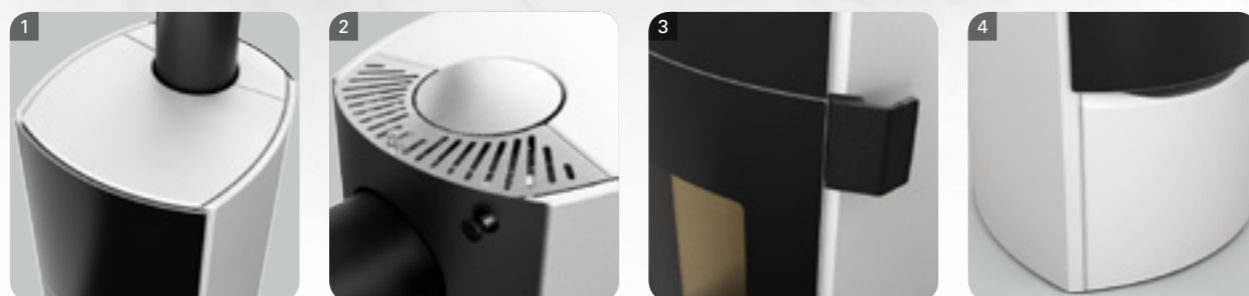

### Le nec plus ultra de la magie du feu – moderne, fonctionnel et spectaculaire.

Mieux que tout autre, T-SKY eco<sub>2</sub> allie écologie, innovation et design de façon sensationnelle. Avec ses formes fluides et douces ainsi que ses parois latérales élégantes légèrement courbées vers l'arrière, le poêle T-SKY n'est ni rond ni anguleux. Mieux même: grâce à son design tout à fait unique, il répond en quelque sorte à toutes les formes. Sa façade généreuse d'un seul tenant en verre parachève à merveille cette élégance inédite en offrant une expérience fascinante près du feu quel que soit l'angle sous lequel on l'observe. De par la technologie de pointe utilisée, tous les composants du T-SKY eco<sub>2</sub> semblent avoir été montés flottants si bien que le poêle donne l'impression d'être d'un seul bloc.

Outre les points forts brevetés de la gamme eco<sub>2</sub>, la variante de modèle T-SKY eco<sub>2</sub> DUO est dotée en plus du module de convection éprouvé offrant une puissance calorifique directe plus élevée. Autre particularité, tous les modèles T-SKY eco<sub>2</sub> sont équipés d'une manette d'allumage qui facilite le processus d'allumage en cas de mauvais tirage ou de conditions météorologiques difficiles. Comme pour tous les poêles à accumulation Tonwerk, de nombreux éléments sont disponibles pour créer votre poêle individualisé, tels que des revêtements extérieurs en pierre réalisés à la main, l'évacuation variable des gaz de fumées et un plateau tournant à 360° permettant de faire pivoter le poêle sur son propre axe. Dans sa version de base, le poêle T-SKY peut également être livré avec un régulateur d'air de combustion manuel à la place de du système automatique intelligent d'alimentation en air.

En résumé, T-SKY eco<sub>2</sub> pose de nouveaux jalons en matière de conception des formes et de fonctionnalité haut de gamme. Imposant, extravagant et économique, un poêle répondant à toutes les exigences.

- 1 – La forme particulière du T-SKY eco<sub>2</sub> marie à la perfection les vastes surfaces en pierre avec la façade en verre courbée.
- 2 – Le T-SKY eco<sub>2</sub> DUO est doté du module de convection en option. Par contre, tous les T-SKY sont équipés d'une manette d'allumage.
- 3 – Grâce à la poignée ergonomique, l'ouverture et la fermeture en toute sécurité de la porte du foyer est un jeu d'enfant.
- 4 – Le revêtement en pierre réalisé individuellement à la main fait de chaque poêle T-SKY eco<sub>2</sub> une pièce unique.



Design: Wolfram



« Le T-ART saura vous séduire aussi bien grâce à ses valeurs internes qu'externes. Globalement – un poêle qui a du caractère. »

Marc Bertona, Neuchâtel

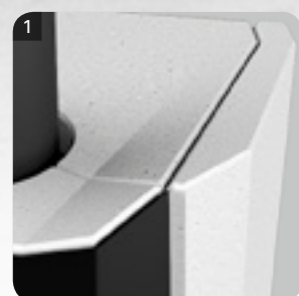

**Une combinaison de tradition et de l'esprit architectural de son époque, en toute élégance.**

Le T-ART eco<sub>2</sub> est un poêle à accumulation revisité mettant fièrement en valeur les incroyables vertus de la technologie TONWERK. Il allie avec habileté des éléments rétro et un aspect tout en modernité, et séduit aussi bien grâce au côté épuré de sa porte vitrée que par son chanfrein qui se rétrécit vers le haut, lui conférant une apparence de surface affilée. Le T-ART eco<sub>2</sub> attire l'œil de l'observateur aussi bien par son côté meuble élégant que par son côté poêle au séduisant jeu de flamme et dont le feu brûle dans un doux crépitement romantique. Il s'intègre sans problème dans tous les espaces et constitue une pièce du répertoire de tous les architectes d'intérieur.

La plus haute priorité est également donnée à la fonctionnalité et à l'efficacité énergétique du T-ART. Il saura ainsi convaincre grâce aux finesses techniques de la série eco<sub>2</sub>, à un module chauffant en cas de conditions difficiles liées à la cheminée, et à un vaste assortiment de surfaces en pierre coulée fabriquées de façon artisanale. Vous souhaitez mettre la main à la pâte ? Rien de plus simple : Le T-ART eco<sub>2</sub> peut être commandé en modèle de base avec réglage manuel de l'entrée d'air. Sinon : Remplir simplement de bois, puis allumer le feu – la fermeture automatique de porte, le système breveté automatique d'entrée d'air et la technologie d'allumage top down se chargent du reste. La chaleur par rayonnement constante et naturelle – un seul et même chargement de bois durant plus de 12 heures – est un critère décisif dans l'acquisition d'un T-ART eco<sub>2</sub>. Grâce à sa conception et à son déploiement de puissance, le T-ART est également recommandé pour les exigences des habitats à faible consommation d'énergie.

- 1 – Un travail artisanal complexe fait ressortir la finesse sophistiquée des coins et des arêtes des éléments de pierre coulée.
- 2 – La large vitre frontale sans cadre du T-ART lui confère un aspect moderne et épuré.
- 3 – Si le conduit de fumée est raccordé à l'arrière, le T-ART eco<sub>2</sub> dispose d'une dalle continue au niveau de son sommet.
- 4 – Les intrigantes surfaces courbes du T-ART eco<sub>2</sub> mettent en valeur sa dynamique hors du commun.







# AQUA MODULE

## Le système Plus – La source de chaleur attrayante pour toute la maison

Tous les poêles à accumulation Tonwerk portant la désignation complémentaire PLUS peuvent chauffer toute une maison, selon le concept de chauffage et le besoin de chaleur, avec leur Aqua Module qui fait circuler l'eau. La condition préalable est que la maison a été construite ou rénovée conformément aux normes basse énergie. Pour tous les autres bâtiments, un poêle à accumulation avec le système PLUS est un complément pour faire baisser la consommation en combinaison avec le chauffage central existant.

Il ne faut pas être devin pour savoir qu'à l'avenir, l'alimentation en chaleur domestique sera constituée de plusieurs éléments. Il y a des années déjà, lorsque les prix de l'énergie ont soudainement explosé, la demande de sources de chaleur alternatives a augmenté. Entre temps, depuis cette renaissance, cet exercice facultatif est devenu une nécessité pour les propriétaires de maison soucieux des aspects financiers et écologiques, et les appareils multifonctions sont plus demandés que jamais. Nos poêles à accumulation avec l'Aqua Module offrent non seulement un beau feu qui réchauffe, avec la plus grande part possible de chaleur rayonnante douce et saine, mais ils alimentent également le chauffage central. Ainsi, on fait des économies sur les coûts d'exploitation et on peut même se passer d'un chauffage central complémentaire et on se crée ainsi une indépendance par rapport aux prix en constante augmentation des sources d'énergie fossiles tels que le gaz et le pétrole.

### Le système PLUS, l'alternative de chauffage intelligente

Les poêles à accumulation Tonwerk avec l'Aqua Module sont parfaitement adaptés au concept d'économie d'énergie des constructions basse énergie. Sur ces poêles, on insère entre le bloc d'accumulation et l'habillage externe l'Aqua Module (principe de l'absorbeur), dont l'eau en circulation peut absorber jusqu'à 50 pour cent de la chaleur du poêle et la distribuer par le système de chauffage central. La diffusion directe de la chaleur dans la pièce est ainsi réduite, ce qui est important en particulier pour les maisons basse énergie et pour les maisons passives. Grâce à l'Aqua Module, des pièces secondaires peuvent être chauffées avec un minimum de travaux d'installation, sans que des appareils de chauffage supplémentaires ne soient nécessaires. Les vannes thermostatiques et l'unité de commande adaptée au système règlent la répartition optimale de la chaleur dans les pièces qui sont chauffées en même temps. Contrairement aux cheminées contenant des conduites d'eau, l'Aqua Module n'est pas en contact direct avec le feu. Cela garantit un niveau d'efficacité constant, une faible sollicitation des matériaux, et par conséquent une plus longue durée de vie.

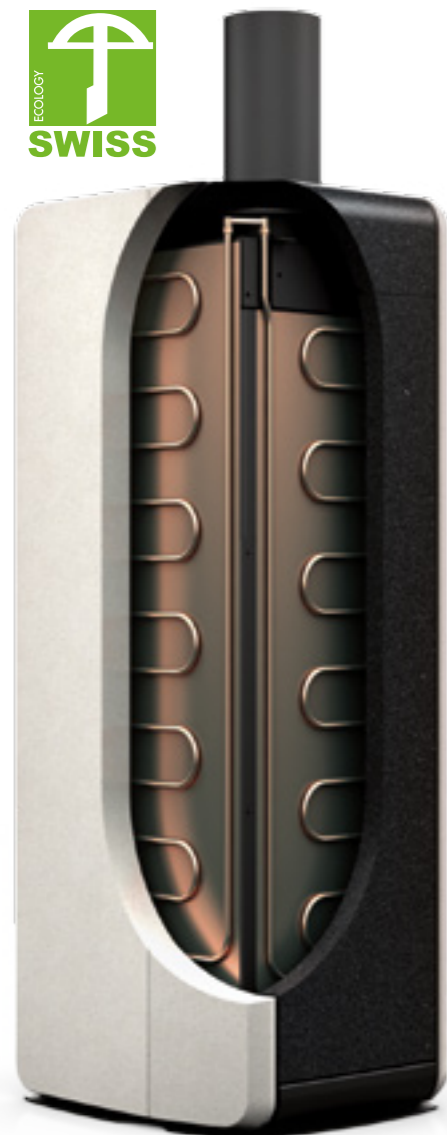

### Confort et besoin de chaleur : une décision individuelle

Lors de la combustion d'une seule charge de 6 kg de bois, en fonction du modèle de poêle, on fournit de manière dosée à la pièce ca. 50 % de l'énergie libérée en tant qu'agréable chaleur rayonnante par la surface du poêle à accumulation (voir le Tableau ci-dessous). En même temps, jusqu'à 50 % de l'énergie utile est injectée dans le circuit de chauffage par le biais de l'Aqua Module. La transmission de chaleur optimale et le rendement constant créent pour chaque charge de bois un transport de chaleur qui dure pendant 8 à 9 heures environ. Si vous mettez le poêle à accumulation Tonwerk en route une fois le matin et une fois le soir, vous disposez pratiquement 24 h sur 24 de la chaleur rayonnante saine du poêle à accumulation, ainsi que de l'utilité supplémentaire de l'énergie répartie dans le système de chauffage central.

### L'Aqua Module est disponible pour les modèles ci-après :

- en combinaison avec un système de chauffage central existant ou avec une installation solaire
- en tant que chauffage direct dans votre propre circuit de chauffage, sans réservoir d'accumulation
- en tant que chauffage unique dans la maison basse énergie

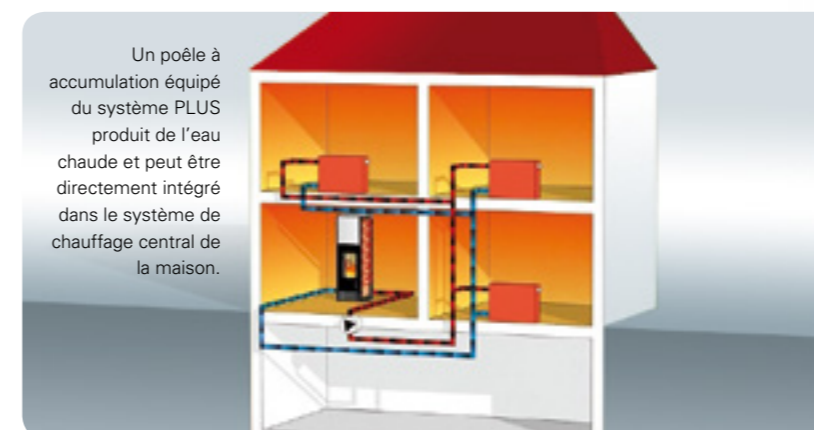

L'Aqua Module est disponible pour les modèles ci-après :



### Distribution de la chaleur par charge de 6 kg de bois

Poêle à accumulation:	10 kWh	(50%)
Aqua Module:	10 kWh	(50%)
<b>Total:</b>	<b>20 kWh</b>	<b>(100%)</b>

Condition préalable : dégagement de chaleur

## Chauffer au bois

# LA SOURCE D'ÉNERGIE POUR L'AVENIR

La société Tonwerk Lausen AG s'est spécialisée depuis longtemps dans la construction de foyers efficaces, avec une technique de chauffage respectueuse de l'environnement.

Les poêles à accumulation de design de fabrication suisse utilisent le bois en tant que matière première renouvelable qui chauffe les gens depuis des millénaires, de manière si efficace et durable qu'ils ont seulement besoin d'être alimentés une à deux fois par jour avec une charge de bois de chauffage pour pouvoir diffuser pendant de longues heures leur saine chaleur rayonnante. On ne peut guère chauffer d'une manière plus respectueuse de l'environnement.

Les forêts sont des écosystèmes complexes. Avec une exploitation optimale des ressources, c'est l'écosystème terrestre le plus productif. Les poêles qui sont alimentés en bois sont fondamentalement un plaisir pour l'environnement. Le bois est en effet une matière première renouvelable. Par ailleurs, lorsqu'il pourrit, il rejette la même quantité de dioxyde de carbone (CO<sub>2</sub>) que lors de la combustion. Le chauffage au bois est donc une opération neutre en termes d'émissions de CO<sub>2</sub>.

### Le bois, la matière première renouvelable de la forêt

Malgré une exploitation croissante du bois de chauffage, les réserves de bois des forêts européennes présentent un bilan positif. Si l'on fait l'analyse, la croissance des stocks de bois dépasse l'abattage de près de 40 pour cent.

Une chaleur qui crée le bien-être pendant de longues heures avec une seule charge de bois. Poêles à accumulation Tonwerk® – ils sont aussi un plaisir pour l'environnement.

En comparaison avec leur surface géographique, l'Allemagne et la Suisse disposent des plus importantes réserves de bois, avant la France et la Suède qui sont tous deux des pays bien plus grands. Cela signifie aussi un énorme potentiel de fixation du dioxyde de carbone (CO<sub>2</sub>). Selon des estimations prudentes, près de 40 milliards de tonnes de CO<sub>2</sub> sont fixés dans les forêts d'Europe Centrale. En sa qualité de combustible renouvelable, le bois fait partie pour de bonnes raisons des énergies renouvelables encouragées par les États.

### Le bois de chauffage protège le climat

Donc, quiconque prétendrait que le chauffage au bois nuit à la forêt ou au climat commettrait une erreur. Qui plus est, le contraire est vrai. Chaque kilo de bois de chauffage qui est brûlé empêche de manière durable un dégagement supplémentaire de dioxyde de carbone. Le dioxyde de carbone libéré lors de la combustion du bois fait partie d'un cycle naturel qui a également lieu lorsqu'un arbre pourrit dans la forêt. Ainsi, le chauffage au bois est utile non seulement au niveau des éclaircies qui doivent être pratiquées dans les forêts, mais il participe aussi à long terme à un bilan climatique équilibré.

### L'énergie tirée du bois est bonne pour la forêt et pour l'homme

L'explication est simple. Le bois se consomme de manière neutre en termes d'émissions de CO<sub>2</sub>. Il se dégage dans l'atmosphère autant de dioxyde de carbone que l'arbre n'en a absorbé auparavant pendant sa croissance et qu'il dégagerait aussi lors de sa décomposition dans la forêt. C'est aussi pour cette raison qu'une forêt exploitée de manière durable contribue beaucoup plus à soulager l'atmosphère qu'une forêt non exploitée. Car le bois qui est récolté stocke le carbone pendant de longues années. Et le bois qui est brûlé n'occasionne pas d'émissions supplémentaires.

### Séchage et entrepôt du bois de chauffage

Idéalement, le bois de chauffage ne doit pas dépasser une humidité de bois de 15 %. Plus le bois est sec, plus sa valeur calorifique est élevée. Lorsque le bois est trop humide, l'énergie est perdue en tant que gaz et s'évacue par le conduit de cheminée sous forme de vapeur d'eau chaude et n'est donc plus disponible pour la chaleur de la pièce. Les gaz humides nuisent non seulement à l'environnement, mais aussi à la cheminée (risque d'encrassement). Seules les bûches de bois bien entreposées au sec, avec une quantité résiduelle d'humidité minimale, garantissent une combustion propre et complète.

### Seul du bois de chauffage sec est bon pour le chauffage !

Les valeurs calorifiques du bois dépendent de son humidité. Plus le bois est sec, plus sa valeur calorifique est élevée. Donc : Plus le bois est sec, moindre est la quantité de bois qui est nécessaire, et plus il peut produire de chaleur dans la pièce.

1 mètre cube (1 m<sup>3</sup>) de bois de hêtre remplace environ 200 litres de mazout ou 200 m<sup>3</sup> de gaz naturel



### Protection de l'environnement

Grâce à la combustion du bois de chauffage, vous ne libérez que la quantité de CO<sub>2</sub> qu'un arbre a prélevée dans l'atmosphère pendant toute sa croissance. Si ce combustible provient en plus de votre propre région, son transport ne produit pas non plus d'émissions de CO<sub>2</sub>. Le bois qui pourrit dans les forêts génère la même quantité de CO<sub>2</sub> que lors de sa combustion.

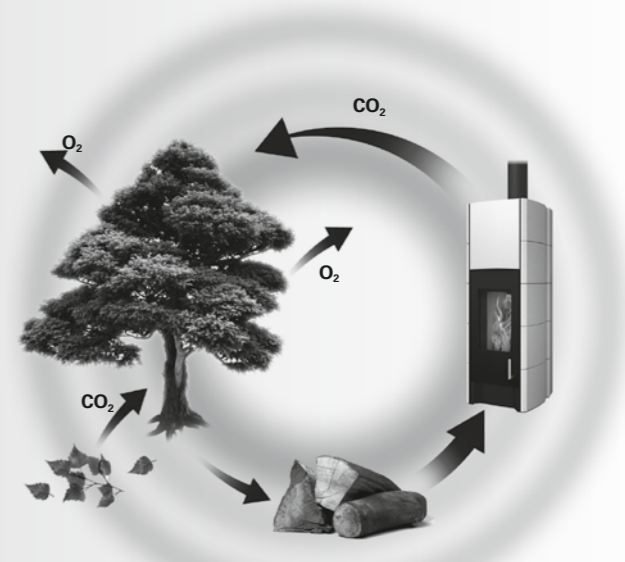

# L'ARTISANAT AU SOMMET DE L'ART



Ce qu'une équipe de spécialistes ultra motivés a commencé dans les années 90 avec une vision animée par la passion est déjà devenu depuis longtemps une marque exclusive jouissant d'une renommée mondiale. Poêles à accumulation TONWERK® made in Switzerland. Dès le départ, l'objectif fixé consistait à frayer de nouvelles voies par une technique de chauffage novatrice et à jouer un rôle de leader mondial dans la technologie des poêles à accumulation. A l'heure actuelle, nos poêles définissent des normes nouvelles dans le monde du chauffage, en matière d'efficacité, de respect de l'environnement, de fonctionnalité et de design.

## A l'origine, il y a toujours l'idée.

L'inventivité et la compétence de l'artisan se reflètent dans tous nos produits. Ce qui est devenu entre-temps la signature de nos designers et de nos ingénieurs a commencé par un design puriste, des lignes esthétiques et la facilité d'utilisation pratique. Il faut également y ajouter que le site de production « Suisse » est surveillé de près par les pays étrangers, précisément sur le plan d'un design irréprochable et de performances techniques de pointe. Et surtout, le label de tradition « Made in Switzerland » conserve encore une image remarquable.

## La fabrication épouse le design « Made in Switzerland »

Chez Tonwerk à Lausen, chaque produit est une pièce de fabrication unique. Les poêles sont réalisés par un travail manuel méticuleux, en réponse aux souhaits des clients. Le grand art de la construction de poêles est constitué par un grand nombre de phases de travail exigeantes qui débouchent petit à petit sur un poêle à accumulation Tonwerk semblable à nul autre.

Chaque modèle de poêle est mis au point en collaboration avec des designers réputés et des spécialistes de la technique de combustion. Nous élaborons des variants à l'aide de logiciels de CAO et nous simulons à l'avance l'interaction entre les différents composants. L'optimisation du rendement et des émissions s'effectuent dans le laboratoire interne de notre usine. Nous y sondons les reins et le cœur d'un poêle à accumulation Tonwerk sous des conditions extrêmes pour ses caractéristiques et la qualité du matériau, et nous poursuivons régulièrement notre recherche sur de nouvelles technologies.

Un essai d'homologation externe est effectué par des établissements indépendants, tels que le célèbre Institut Fraunhofer, sur la base des normes EN en vigueur. En même temps, ils testent et ils certifient ainsi la haute efficacité et le faible niveau d'émission de la combustion.

## La pierre et le design : une bonne combinaison

Un grand choix de matières premières naturelles confère aux poêles à accumulation Tonwerk un aspect extérieur semblable à nul autre. Mélangés selon une formulation spéciale sans équivalent à ce jour, les matières premières sont transformées en une attrayante enveloppe extérieure aux propriétés d'accumulation optimales. Tant à l'intérieur qu'à l'extérieur, chaque élément en pierre moulée acquiert ainsi sa forme individuelle, adaptée avec précision aux exigences techniques du poêle à accumulation respectif. Du noyau d'accumulation jusqu'à la chambre de combustion, tout est fabriqué en interne. C'est seulement ainsi qu'une capacité d'accumulation maximale peut être acquise. Même les pièces les plus petites jouent un rôle essentiel dans l'interaction complexe entre les différents matériaux. Un contrôle de qualité permanent est donc indispensable. Les éléments du poêle sont systématiquement testés quant à leur fonctionnalité et aux propriétés de leurs matériaux selon un processus clairement défini. Les revêtements extérieurs en pierre moulée sont traités par des procédés spéciaux jusqu'à ce que le noble aspect de la surface structurée brute en pierre apparaisse pleinement. Les matériaux naturels déploient ainsi toute leur beauté. Dans l'atelier d'affûtage, les poêles à accumulation Tonwerk sont soigneusement façonnés à la main jusqu'à leur achèvement et adaptés aux souhaits individuels des clients.

L'assemblage des innombrables éléments du poêle s'effectue moyennant des opérations manuelles complexes effectuées par une équipe d'ouvriers chevronnés qui ont été spécialement formés pour ces modèles de poêle spécifiques. C'est seulement ainsi que nous pouvons aussi tenir nos fermes engagements de qualité.

Bien que domiciliée en Suisse, Tonwerk est chez elle dans le monde entier. C'est pourquoi on trouve même ces merveilles de chauffage suisses dans les pays les plus reculés de cette Terre, comme par exemple au Japon, en Nouvelle-Zélande, Corée du Sud ou en Australie. Notre réseau de revendeurs professionnels spécialisés Tonwerk formés dans notre usine veille à ce que chaque poêle à accumulation Tonwerk soit installé selon les règles de l'art. Car la satisfaction de la clientèle et la gestion de la qualité sont toujours les priorités de cette entreprise de tradition suisse.

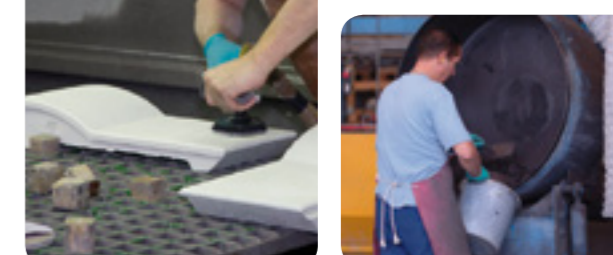
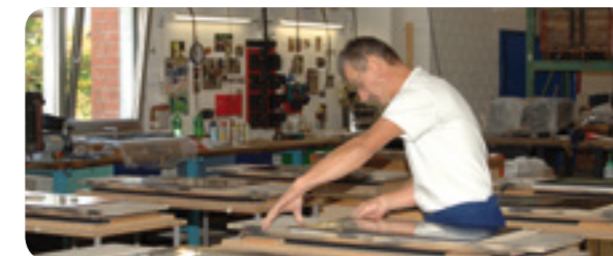
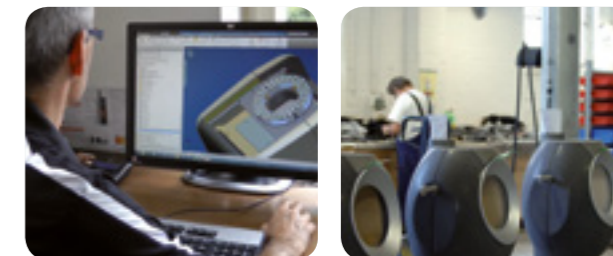

## TONWERK LAUSEN

# UNE « SUCCESS STORY » D'ARGILE ET DE FEU

Les plus de 140 années d'histoire de la Tonwerk Lausen AG sont marquées par des visions entrepreneuriales, des idées novatrices, des solutions qui sortent de l'ordinaire et le courage indéfectible de promouvoir le changement. Le point de départ de tous les processus de cette entreprise de tradition a toujours été une matière première, l'argile, et un élément, le feu.



Un portrait de groupe dans l'atelier de façonnage à main, datant de l'année 1917



Près de 100 ans plus tard, le gérant Peter Brogli et l'équipe actuelle de Tonwerk

>>> 1872	1907	1913	1942	1993	1999	2000	2007	2009	2012	2014	2015 >>>
<b>Fondation de Tonwerk Lausen</b> Fabrication de produits réfractaires et en céramique	<b>Fondation de la Tonwerk Lausen Aktiengesellschaft</b> Fabrication de produits réfractaires pour l'artisanat et l'industrie	<b>Construction du nouveau bâtiment d'usine sur le site actuel</b>	<b>Construction de l'usine de soles</b> Fabrication de plaques en clinker. A la fin des années 60, jusqu'à 200 personnes travaillent chez Tonwerk	<b>Depuis 1993, la fabrique s'est développée dans le secteur des poêles à accumulation, qui est devenu son principal domaine d'activités.</b>	<b>De 1999 à 2009 Développement de la Série classic</b>	<b>Premières activités d'exportation</b>	<b>Tonwerk livre dans 10 pays européens et au Japon</b> Tonwerk est le fournisseur leader de poêles à accumulation	<b>A partir de 2009, mise au point de la série eco<sub>2</sub></b>	<b>Tonwerk Lausen Ag célèbre son 140e anniversaire</b>	<b>L'expansion de la Série eco<sub>2</sub> du modèle T-ART eco<sub>2</sub></b>	<b>Révision des modèles T-LINE eco<sub>2</sub> et T-NEO eco<sub>2</sub></b>

Cela a été un long chemin marqué par beaucoup de zèle qui a permis à la manufacture suisse d'acquiescer avec ses poêles à accumulation primés sur le plan international sa remarquable renommée qui la précède actuellement. Comme le nom « Tonwerk » (fabrique d'argile) Lausen le révèle déjà, les origines de l'entreprise remontent à la fabrication de produits en céramique. Il y a quelque 140 ans déjà, cette fabrique produisait des tuiles, de la vaisselle résistant au feu et des briques de chamotte réfractaires.

### L'évolution du marché européen

Das les années 60 et 70, la fabrication de dalles de sol et de pierres réfractaires a connu son heure de gloire. L'évolution technologique, les évolutions du marché mondial et le transfert des fabrications à haute intensité en énergie et en coûts vers des pays à faibles coûts salariaux ont entraîné que la produc-

tion de ce type de biens de masse en Suisse. En dépit de la diversification, la production de matériaux réfractaires a aussi été soumise par la suite à des pressions économiques. À la veille de l'ouverture des frontières vers l'Europe de l'Est au milieu des années 1990, la Tonwerk Lausen AG a été obligée de trouver à nouveau des idées novatrices et des visions entrepreneuriales. Celles-ci n'ont pas tardé à prendre forme, car il n'y avait pas d'autre entreprise en Suisse qui ait pu se targuer d'une aussi longue expérience dans le secteur de la technologie des matériaux céramiques.

### Savoir-faire, vision et passion

Depuis son origine, la Tonwerk Lausen AG s'était intéressée à l'art d'utiliser aussi efficacement que possible l'énergie des flammes. Cette connaissance allait maintenant jouer un rôle crucial dans la réorientation désormais indispensable de

l'entreprise. Et cela ne fut pas long - ensemble avec une équipe de designers suisse et un spécialiste de la technique de combustion, on a voulu fixer de nouveaux critères dans la construction de poêles et mettre au point un nouveau modèle qui accumule la chaleur dans un noyau de pierre et qui diffuse celle-ci de façon agréable. Et plus encore, sur le plan de l'efficacité et de la compatibilité avec l'environnement, il devait faire mieux que les autres poêles et imposer des normes nouvelles. En moins d'un an, l'équipe a mis au point un produit remarquable et sans équivalent à ce jour : c'est ainsi qu'est né le poêle à accumulation Tonwerk.

### Qualité suisse et succès mondial

Le lancement sur le marché du premier poêle à accumulation Tonwerk a remporté un tel succès qu'il n'a pas tardé à être suivi d'autres modèles exclusifs de poêles à accumulation qui

ouvrent et continuent d'ouvrir de nouvelles voies pour toute la branche en matière d'innovations. La combinaison d'un design hors du commun et de performances technologiques de pointe a déjà été honorée par des jurys spécialisés du monde entier et par de nombreux prix et distinctions. Le fait est que ces poêles se sont fait un nom remarquable auprès des architectes, non seulement dans les pays limitrophes, mais même dans toute l'Europe et ailleurs, voire même au Japon, et sont maintenant devenus les leaders du marché des poêles à accumulation de haute qualité dans le monde germanophone. A l'heure actuelle, plus de 65 pour cent de nos poêles à accumulation sont exportés.

Compte tenu de l'internationalisation croissante, la Tonwerk Lausen AG a décidé en 2008 de fonder une filiale DTLeurope au Luxembourg pour prendre pied dans l'UE.



# BÂTIR POUR L'AVENIR

## Le poêle à accumulation Tonwerk dans les maisons basse énergie et les maisons passives

Un mode de construction optimal est de mise, non seulement dans l'intérêt de l'environnement et de nos ressources, mais aussi pour des raisons financières. La priorité doit être donnée à une réduction la plus grande possible des besoins en énergie.

Quiconque construit actuellement une nouvelle maison ou modernise un volume bâti existant selon les normes basse énergie est de plus en plus confronté à des législations nationales spécifiques sur les économies d'énergie.

Quiconque construit selon ces directives dispose pour les prochaines décennies à la fois d'une maison ultra moderne avec un excellent bilan énergétique, mais profite aussi de beaucoup plus de confort et de qualité de vie. C'est ainsi que les poêles à accumulation modernes peuvent couvrir pleinement le besoin de chaleur en fonction de la consommation dans les bâtiments assainis sur le plan énergétique et construits pour durer.

### Le poêle à accumulation Tonwerk : le bon choix

C'est justement là que le poêle à accumulation Tonwerk peut pleinement déployer ses talents sous forme de chaleur rayonnante parfaitement dosée et qui dure longtemps. Le faible besoin de chaleur nécessite par ailleurs une puissance calorifique directe faible du poêle, sinon la salle de séjour risque d'être surchauffée, avec la perte de bien-être qui en découle.

Des raccordements pour l'air de combustion externe, une étanchéité attestée (homologation de DIBt en Allemagne), module Minergie (Suisse), le module eco<sub>2</sub> breveté pour une efficacité et une sécurité optimale ; tels sont les éléments déterminants qui expliquent pourquoi les poêles à accumulation Tonwerk sont le premier choix pour les maisons basse énergie. C'est aussi le cas lorsqu'on utilise une installation de ventilation contrôlée de l'habitat.

### Besoin d'énergie minimal, confort maximal.

Fidèle à son slogan « échauffer une fois, puis tout oublier », le principe de chauffage de Tonwerk en combinaison avec le dispositif automatique d'air de combustion permet un maniement commode, réduit au minimum.

Avec l'option Aqua Module, par exemple en combinaison avec une installation solaire, les plus hautes exigences en matière d'écologie et d'autonomie sont satisfaites, en harmonie avec les exigences de plus en plus imposées dans la technique de chauffage, de la ventilation et de la climatisation. Et le confort domestique prime par-dessus tout.

Tonwerk combine un habitat sain et des solutions écologiques et économiques exemplaires avec le souhait de l'atmosphère crépitante d'un feu agréable dans un poêle attrayant qui est le point central de la culture domestique moderne.



PASSIVEHOUSE JAPAN

Avec l'engagement en faveur du module Minergie suisse pour les foyers à bois, l'adhésion au groupe IG Passivhaus et à différents comités techniques, nous veillons à ce que nos produits incarnent toujours l'état le plus récent de la technique.

# QUESTIONS POSÉES AU SPÉCIALISTE

Une interview d'Arthur Kasper, Maître constructeur de poêles diplômé et Directeur des ventes « Suisse » de Tonwerk Lausen AG

### Monsieur Kasper, comment puis-je décider quel poêle à accumulation Tonwerk convient le mieux pour moi ?

Selon l'espace que vous avez à disposition et selon les exigences de chauffage que vous imposez au poêle, il y a différents modèles qui répondront à vos attentes. Souhaitez-vous raccorder votre poêle au chauffage central ou voulez-vous simplement jouir de temps à autre d'un feu de bois dans votre salon ? Quelle est l'efficacité de l'isolation thermique de votre salle de séjour ? Je vous conseillerais de clarifier toutes ces questions, avant de vous faire conseiller par l'un de nos revendeurs spécialisés Tonwerk compétents.

### Quelle est la puissance minimale (en kW) que mon poêle devrait au moins générer ?

Souvent, des personnes intéressées sont d'avis qu'un rendement élevé est un critère de qualité essentiel. Mais ce n'est pas vrai. Au contraire : Une grande puissance en kW entraîne souvent qu'une pièce est surchauffée et que le poêle consomme trop de bois. Par contre, après la combustion d'une seule charge de bois, un poêle à accumulation Tonwerk dégage pendant des heures et de manière bien dosée une saine chaleur rayonnante vers son environnement. On crée ainsi un agréable climat intérieur tout en réduisant la consommation de bois. Fondamentalement, la puissance débitée par un poêle devrait être adaptée au besoin de chaleur de la pièce. Une pièce bien isolée avec un chauffage central intégré a certainement un besoin de chaleur moindre que le grenier d'une vieille bâtisse, par exemple.

### A quoi dois-je faire attention sur ma cheminée lorsque je veux y raccorder un poêle à accumulation Tonwerk ?

Lorsqu'une cheminée existe déjà, il faudra faire vérifier par le ramoneur si elle est prête à l'emploi. Par ailleurs, il faudra vérifier tout ce qui est raccordé à l'installation de la cheminée, car des prescriptions particulières sont applicables à un raccordement multiple. Avec des cheminées plus anciennes, il est recommandé de déterminer si la longueur de la cheminée, sa section

transversale et son mode de fonctionnement répondent aux besoins d'un foyer de bois moderne. Si aucune cheminée adéquate n'est disponible, il faudra la transformer ou en construire une nouvelle. Néanmoins, les nouvelles installations doivent être déclarées et réceptionnées par le ramoneur compétent.

### A quoi faut-il faire tout particulièrement attention lors de l'assainissement ou d'une construction neuve ?

Une construction neuve ou une transformation moderne est généralement très étanche. Les hottes aspirantes et les ventilateurs de salle de bain peuvent générer une dépression qui peut provoquer un manque d'air pour le chauffage au bois. C'est pourquoi il est recommandé de poser un raccord pour l'alimentation en air de combustion externe, afin de pouvoir exploiter le poêle à accumulation indépendamment de l'air ambiant. Lorsque votre bâtiment dispose d'une ventilation contrôlée, l'alimentation en air de combustion extérieure est une condition préalable essentielle.

### Comment puis-je reconnaître une offre vraiment sérieuse et intéressante ?

Quiconque ne considère que les prix des poêles, les remises et la puissance du poêle, court le danger d'avoir au bout du compte des frais imprévus à payer. Une offre sérieuse comprend aussi un conseil complet et une installation professionnelle du poêle. C'est pourquoi le chemin qui mène à un poêle à accumulation Tonwerk passe toujours par notre revendeur spécialisé Tonwerk bien formé.



# TONWERK ONLINE

- Tous les poêles, toutes les infos
- Documentation complète
- Explications interactives
- Configurateur en ligne
- et beaucoup d'autres encore

[www.tonwerk-ag.com](http://www.tonwerk-ag.com)



Sur notre site Internet, vous trouverez toutes les informations sur la Tonwerk Lausen AG – bien classées et clairement présentées. De A à Z, vous y trouverez tout ce qui mérite d'être su sur le thème de la technologie des poêles à accumulation et de la chaleur rayonnante. Le configurateur vous



présente les modèles de poêle dans toutes les combinaisons de matériaux et de couleurs disponibles, si bien que vous pouvez vous faire une première impression de l'aspect que votre nouveau poêle à accumulation Tonwerk pourrait adopter. Avec la fonction panorama, vous avez également la possibilité de faire tourner chaque modèle sur 360 degrés et de l'examiner à la loupe de tous les côtés.

D'autre part, vous trouverez aussi sur le blog Tonwerk [www.mytonwerk.com](http://www.mytonwerk.com) de nombreuses photos qui documentent l'utilisation de nos poêles à accumulation dans le monde entier.

Notre service en ligne est complété par notre médiathèque Tonwerk, en constante évolution, qui tient à votre disposition des films publicitaires et des vidéos informatives sur nos produits et notre entreprise. Mais bien entendu, tout cela ne peut pas remplacer un entretien avec nos revendeurs agréés Tonwerk qui se tiennent à vos côtés, et qui pourront répondre en détails à toutes vos questions de manière professionnelle.

Nous vous souhaitons beaucoup de plaisir et nous nous réjouissons de votre visite.

## C'est ce qui vous attend sur notre MÉDIATHÈQUE

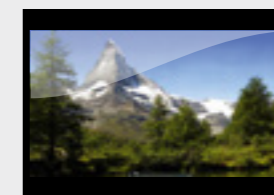

### La manufacture Tonwerk

Bref aperçu derrière les coulisses de l'entreprise suisse de tradition, qui vous fait découvrir des différentes étapes de la fabrication et du patient travail manuel.



### Le principe du chauffage Tonwerk

Explications illustrées et détaillées du principe de chauffage Tonwerk innovant et breveté, et les avantages de la douce chaleur rayonnante.

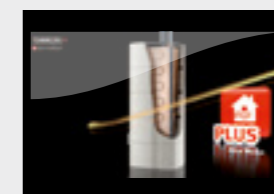

### Voici comment fonctionne l'Aqua Module

Toutes les informations sur le système PLUS en option. Ici, le « plus » de votre poêle à accumulation et son utilité supplémentaire vous sont présentés de manière aisément compréhensible.



### Le chauffage miraculeux suisse

Qu'est-ce qui fait la différence entre un vrai poêle à accumulation et un poêle traditionnel ? Les principaux avantages de la technologie Tonwerk à l'exemple du T-LINE eco<sub>2</sub>.

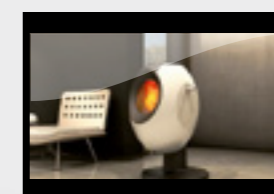

### Info-trailer sur tous les modèles de poêles

Dans ces vidéos riches en informations, nous vous présentons les caractéristiques particulières des modèles de poêles à accumulation respectifs.

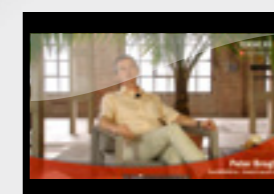

### Dans l'interview avec Tonwerk

Peter Brogli, gérant de la société, s'exprime sur le succès, l'avenir et les nouveaux objectifs de la Tonwerk Lausen AG.

# CARACTÈRE ET ÉLÉGANCE

## Rangements pour le bois Tonwerk

Nos foyers fabriqués à la main ne sont pas les seuls à donner à votre intérieur une atmosphère particulière. Dotés d'un design épuré et sculptural, nos rangements pour le bois ajoutent également une touche d'élégance à votre salon et séduisent par leur charme discret. Pour pouvoir allumer à tout moment et facilement un poêle à bois, vous devez toujours disposer d'une certaine quantité de bois de chauffage à portée de main. Les accessoires élégants de Tonwerk Lausen AG conservent correctement votre bois et contribuent à l'attractivité de la pièce. Minimalistes, nos éléments de rangement de grande qualité se marient à merveille avec tous les poêles à accumulation Tonwerk. Même les socles sont constitués des mêmes matériaux que les habillages en pierre des poêles.

La forme profilée et simple de **l'élément de rangement en acier** accueille sans problème de grandes quantités de bois et permet un réglage en hauteur variable grâce aux arceaux télescopiques. Vous pouvez donc conserver votre stock de bois de chauffage de manière compacte et élégante. **Le modèle en verre** se distingue par sa silhouette épurée et élégante, dénuée de fioritures. Les deux modèles d'élément de rangement disposent d'un tiroir intégré (le deuxième tiroir est en option) pour y placer tout le nécessaire de chauffage. Ceux qui désirent un rangement plus discret opteront pour un **coffre à bois** pratique et multifonctionnel. Non seulement ce beau cube constitué d'un mélange de matériaux haut de gamme trouve sa place dans n'importe quel recoin, mais il offre aussi une étonnante capacité de rangement. Le bois et les ustensiles se placent dans des compartiments séparés. Le coffre fait aussi office de tabouret décoratif dont le couvercle peut être recouvert de bois ou de feutre coloré au choix. Les parties métalliques des éléments de rangement et des coffres sont disponibles en gris argent et noir au choix.



**Élément de rangement en verre**  
H 142 cm B 32 cm T 37 cm



**Élément de rangement en acier**  
H 100 - 160 cm B 32 cm T 36 cm



**Coffre à bois**  
H 48 cm B 40 cm T 40 cm

## T-ONE SWING



## T-ONE STONE

■ T-BACK



### Caractéristiques techniques >>> SERIE classic

Quantité de combustible (bûches de bois)	3,5 kg	Quantité de combustible (bûches de bois)	3,5 kg
Durée de combustion <sup>1</sup> ca.	1-1,5 heure	Durée de combustion <sup>1</sup> ca.	1-1,5 heure
Durée de diffusion de la chaleur	> 6 h	Durée de diffusion de la chaleur	> 6 h
Rendement (par 15 a B-VG)	79% 80%	Rendement (par 15 a B-VG)	79% 80%
Accumulation de la chaleur	ca. 60%	Accumulation de la chaleur	ca. 60%
Poids	220 kg	Poids	200-225 kg
Puissance calorifique nominale	7 kW	Puissance calorifique nominale	7 kW
Puissance de chauffe	3-7 kW	Puissance de chauffe	3-7 kW
Raccordement à la cheminée haut	150 mm	Raccordement à la cheminée haut (T-ONE STONE), haut/ arrière (T-BACK)	150 mm
Arrivée d'air extérieur dessous/ arrière	125 mm	Arrivée d'air extérieur dessous/ arrière	125 mm
Tirage nécessaire	12 Pa	Tirage nécessaire	12 Pa
Norme d'essai	EN 13240/15a B-VG	Norme d'essai	EN 13240/15a B-VG
Pouvoir chauffant par une température extérieure de 0 °C <sup>2</sup>	Construction conventionnelle 60-140 m <sup>3</sup> Construction basse énergie 150-250 m <sup>3</sup>	Pouvoir chauffant par une température extérieure de 0 °C <sup>2</sup>	Construction conventionnelle 60-140 m <sup>3</sup> Construction basse énergie 150-250 m <sup>3</sup>

#### Puissance de chauffage délivrée<sup>3</sup> T-ONE SWING

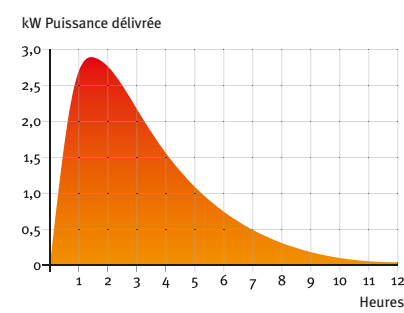

#### Puissance de chauffage délivrée<sup>3</sup> T-ONE STONE

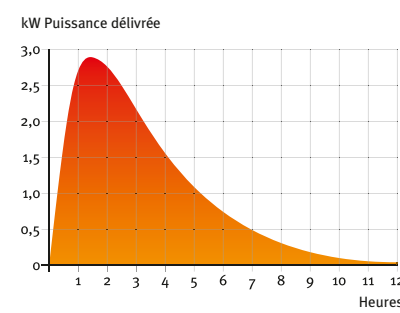

#### T-Back

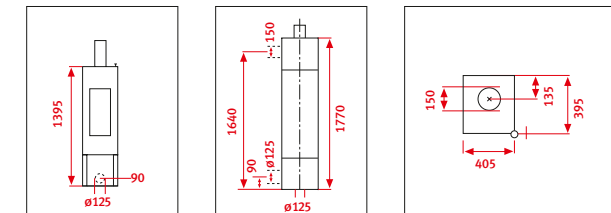

## T-EYE



## T-LINE eco2

■ VERSION SURÉLEVÉE

■ T-LINE eco2 PLUS



## T-NEO eco2

■ T-NEO eco2 DUO

■ T-NEO eco2 PLUS



## T-SKY eco2

■ T-SKY eco2 DUO



## T-ART eco2



### >>> SERIE eco2

Quantité de combustible (bûches de bois)	3 kg	Quantité de combustible (bûches de bois)	6 kg	Quantité de combustible (bûches de bois)	6 kg	Quantité de combustible (bûches de bois)	6 kg	Quantité de combustible (bûches de bois)	5,5 kg
Durée de combustion <sup>1</sup> ca.	1 h	Durée de combustion <sup>1</sup> ca.	2 h	Durée de combustion <sup>1</sup> ca.	2 h	Durée de combustion <sup>1</sup> ca.	2 h	Durée de combustion <sup>1</sup> ca.	2 h
Durée de diffusion de la chaleur	> 6 h	Puissance thermique global	> 20 kWh	Puissance thermique global	> 20 kWh	Puissance thermique global	> 20 kWh	Puissance thermique global	> 19 kWh
Rendement (Hauteur du raccordement du conduit de fumée)	83%	Rendement version standard version surélevée	80% 84%	Rendement	80%	Rendement	84%	Rendement	81%
Accumulation de la chaleur	ca. 65%	*Puissance thermique du local basée sur une période de décharge Version standard Version surélevée	2,4 kW 2,2 kW	*Puissance thermique du local basée sur une période de décharge Version standard avec Module DUO	2,4 kW 2,6 kW	*Puissance thermique du local basée sur une période de décharge Version standard avec Module DUO	2,6 kW 2,8 kW	*Puissance thermique du local basée sur une période de décharge Version standard avec Module DUO	2,6 kW
Poids	200 kg	Poids version standard/surélevée	430/520 kg	Poids avec panneau arrière en acier/en pierre	420 kg/ 450 kg	Poids	380 kg	Poids	310 kg
Puissance calorifique nominale	5 kW	Période de décharge de 100 % à 25 % Version standard Version surélevée	8,6 h 10,0 h	Période de décharge de 100 % à 25 % Version standard avec Module DUO	8,6 h 6,5 h	Période de décharge de 100 % à 25 % Version standard avec Module DUO	6,7 h 6,1 h	Période de décharge de 100 % à 25 %	7,3 h
Puissance de chauffe	1-5 kW	Évolution de la température moyenne de la surface Version standard Version surélevée	100/50/25% 3,6/8,8/12,2 h 4,1/9,8/14,1 h	Évolution de la température moyenne de la surface Version standard avec Module DUO	100/50/25% 3,6/8,8/12,2 h 3,2/7,8/10,0 h	Évolution de la température moyenne de la surface Version standard mit DUO Modul	100/50/25% 2,1/6,1/8,8 h 1,9/5,5/8,0 h	Évolution de la température moyenne de la surface	100/50/25% 2,7/7,0/10,0 h
Raccordement à la cheminée haut	150 mm	Raccordement à la cheminée haut/ arrière	150 mm	Raccordement à la cheminée haut/ arrière	150 mm	Raccordement à la cheminée haut/ arrière	150 mm	Raccordement à la cheminée haut/ arrière	150 mm
Arrivée d'air extérieur bas	125 mm	Arrivée d'air extérieur bas/ arrière	125 mm	Arrivée d'air extérieur bas/ arrière	125 mm	Arrivée d'air extérieur bas/ arrière	125 mm	Arrivée d'air extérieur bas/ arrière	125 mm
Tirage nécessaire	12 Pa	Tirage nécessaire	13 Pa	Tirage nécessaire	13 Pa	Tirage nécessaire	12 Pa	Tirage nécessaire	11 Pa
Norme d'essai	EN 13240/15a B-VG	La part d'énergie Aqua Module par chargement de bois 50% (optional)		La part d'énergie Aqua Module par chargement de bois 50% (optional)		La part d'énergie Aqua Module par chargement de bois 50% (optional)		La part d'énergie Aqua Module par chargement de bois 50% (optional)	
Pouvoir chauffant par une température extérieure de 0 °C <sup>2</sup>	Construction conventionnelle 50-120 m <sup>3</sup> Construction basse énergie 120-180 m <sup>3</sup>	Appareils de chauffage domestique à libération lente de chaleur	EN 15250/15a B-VG	Appareils de chauffage domestique à libération lente de chaleur	EN 15250/15a B-VG	Appareils de chauffage domestique à libération lente de chaleur	EN 15250/15a B-VG	Appareils de chauffage domestique à libération lente de chaleur	EN 15250/15a B-VG
		Utilisation indépendante de l'air ambiant (DIBt)	en cours	Utilisation indépendante de l'air ambiant (DIBt)	en cours	Utilisation indépendante de l'air ambiant (DIBt)	Z-43.12-383	Utilisation indépendante de l'air ambiant (DIBt)	Z-43.12-383
		Pouvoir chauffant par une température extérieure de 0 °C <sup>2</sup>	Construction conventionnelle 80-200 m <sup>3</sup> Construction basse énergie 200-300 m <sup>3</sup>	Pouvoir chauffant par une température extérieure de 0 °C <sup>2</sup>	Construction conventionnelle 80-200 m <sup>3</sup> Construction basse énergie 200-300 m <sup>3</sup>	Pouvoir chauffant par une température extérieure de 0 °C <sup>2</sup>	Construction conventionnelle 80-200 m <sup>3</sup> Construction basse énergie 200-300 m <sup>3</sup>	Pouvoir chauffant par une température extérieure de 0 °C <sup>2</sup>	Construction conventionnelle 80-200 m <sup>3</sup> Construction basse énergie 200-300 m <sup>3</sup>

#### Puissance de chauffage délivrée<sup>3</sup> T-EYE

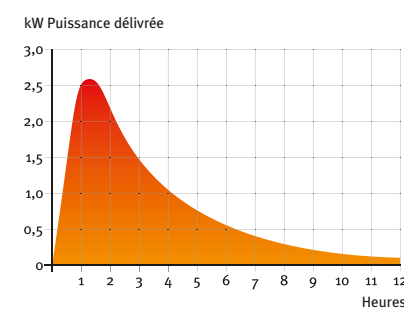

#### Évolution de la température moyenne de la surface<sup>3</sup> T-LINE eco.

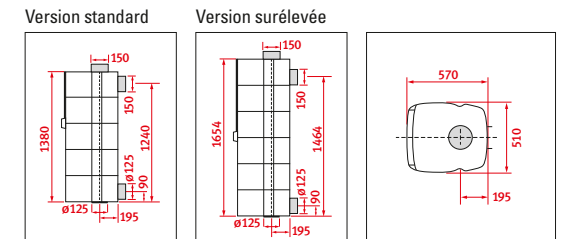
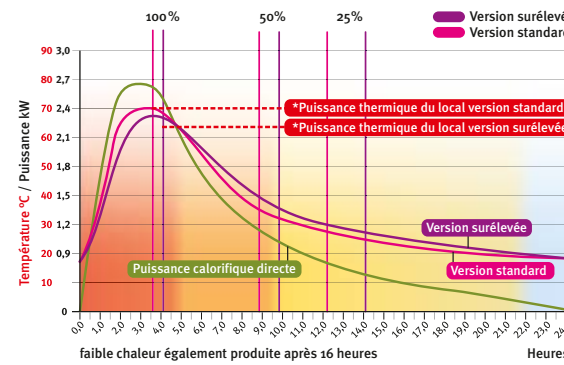

#### Évolution de la température moyenne de la surface<sup>3</sup> T-NEO eco.

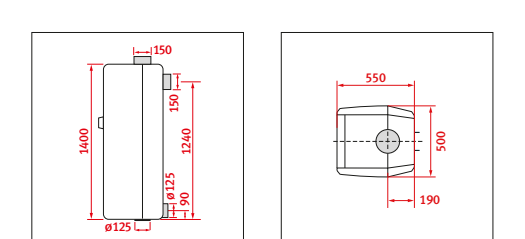
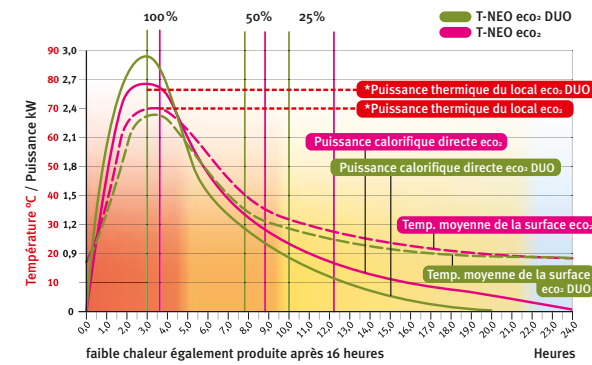

#### Évolution de la température moyenne de la surface<sup>3</sup> T-SKY eco.

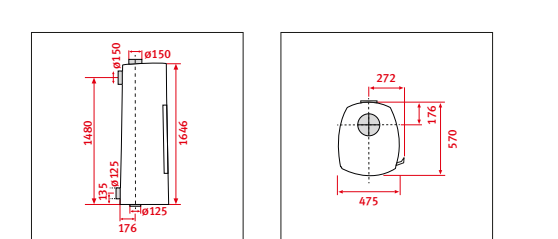
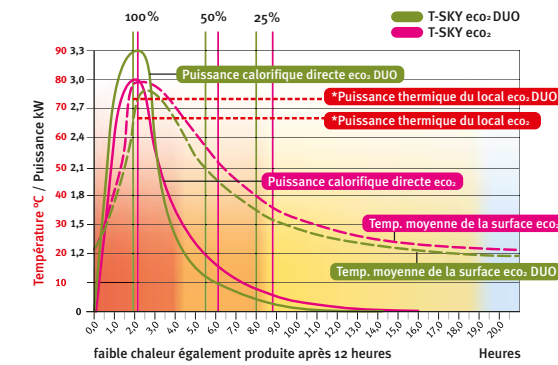

#### Évolution de la température moyenne de la surface<sup>3</sup> T-ART eco.

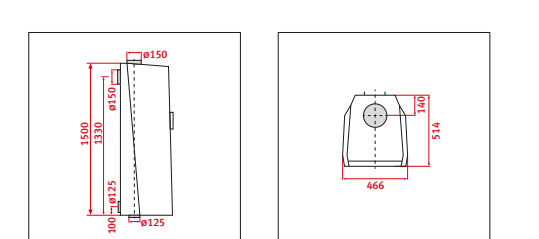
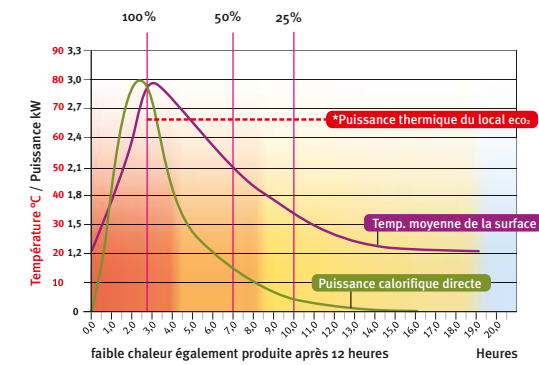



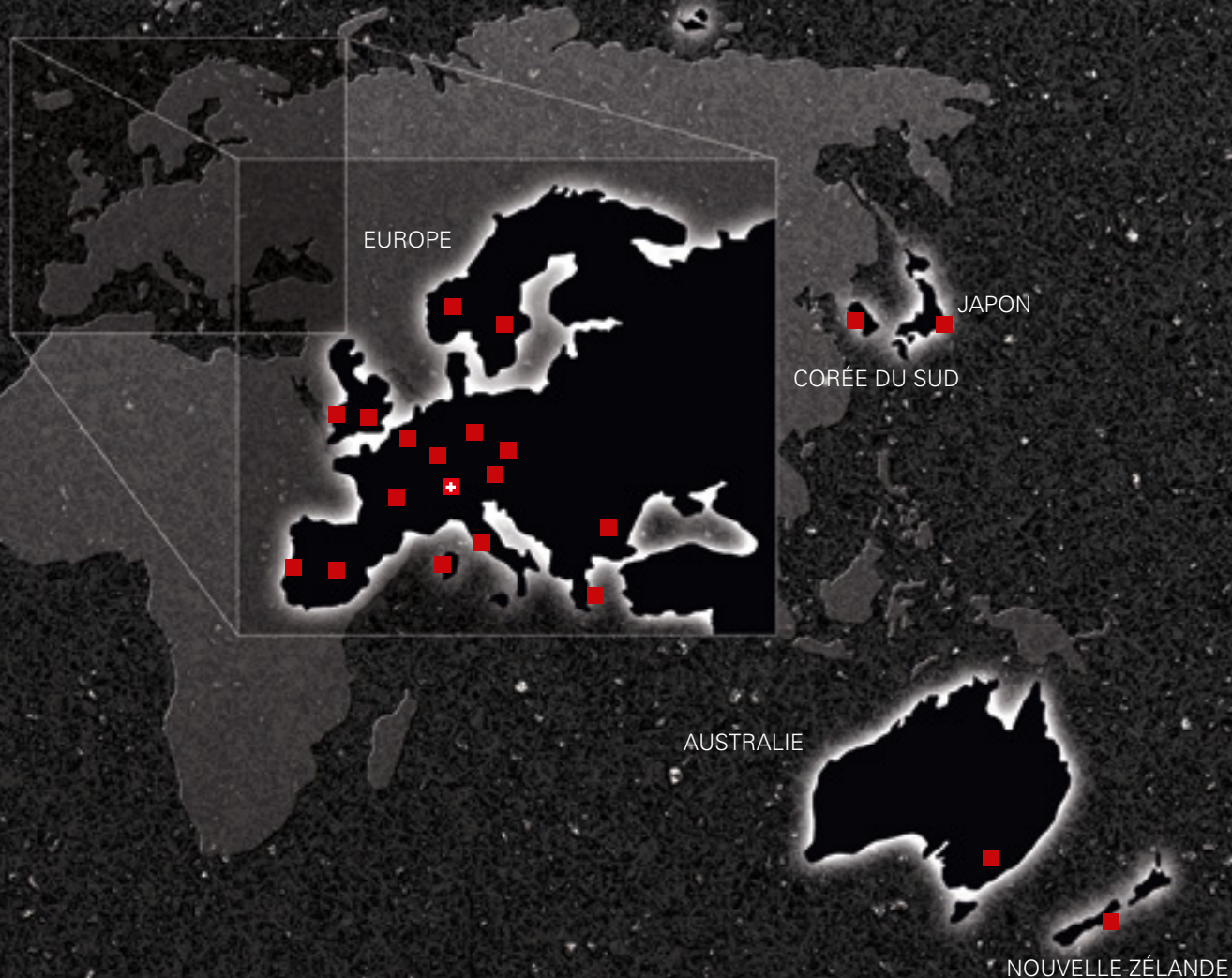

**TONWERK** 

 **POÊLES À ACCUMULATION**  
MADE IN SWITZERLAND

**Tonwerk Lausen AG**

Hauptstrasse 74 · CH-4415 Lausen  
info@tonwerk-ag.com · [www.tonwerk-ag.com](http://www.tonwerk-ag.com)

**DTL Europe S.à.r.l.**

39, route du vin · L-5441 Remerschen  
dtl@pt.lu · [www.tonwerk-ag.com](http://www.tonwerk-ag.com)